

新

新世纪美术专业教材

深入浅出/阐明教学知识要点 全面指导/绘画表现技法规律

素描几何体

升级版

刘虎 熊英 著 湖北长江出版集团

湖北美术出版社
HUBEI FINE ARTS PUBLISHING HOUSE

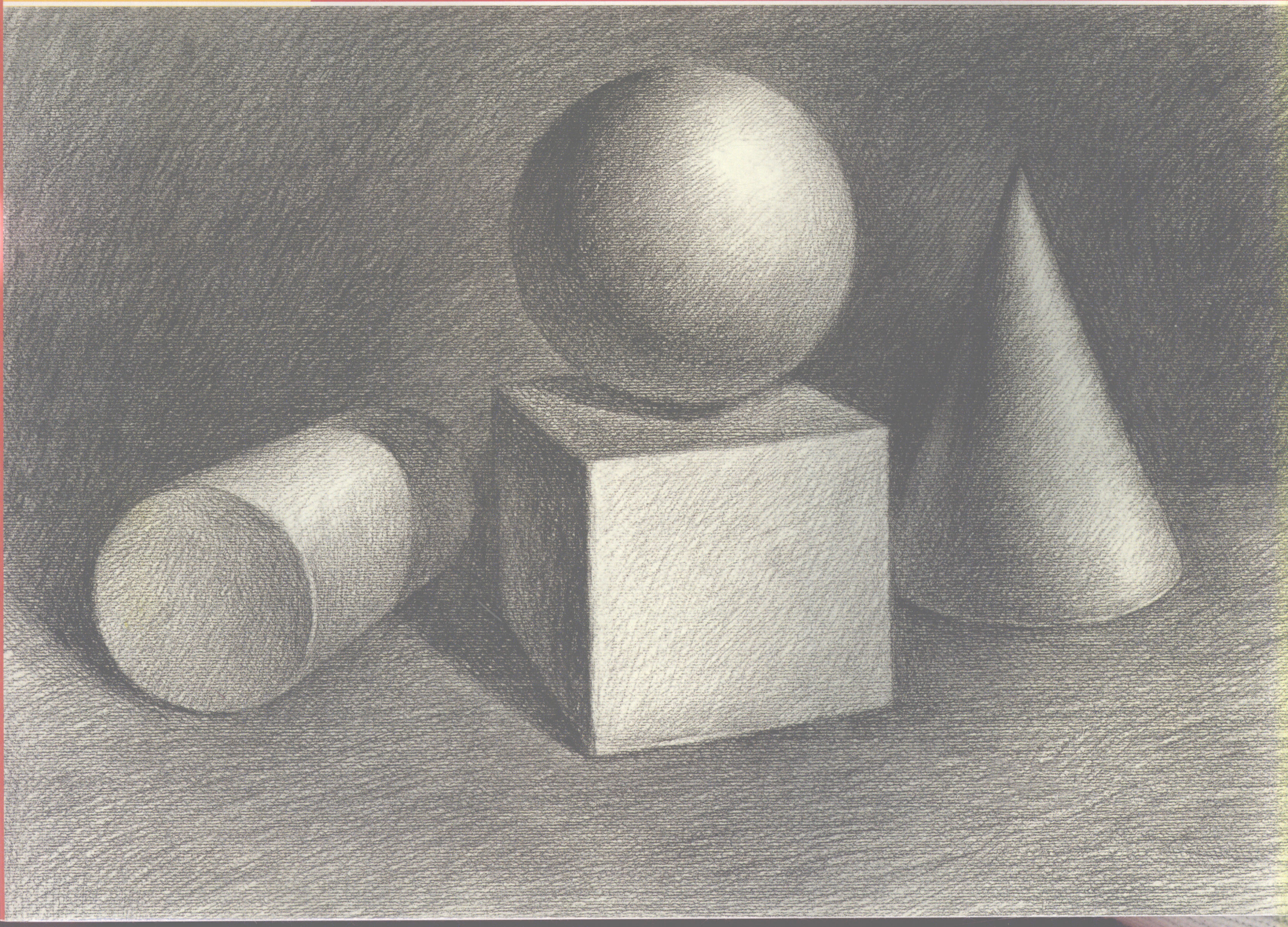

新世纪美术专业教材·升级版

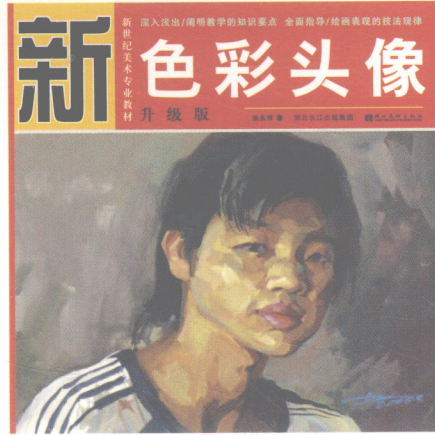
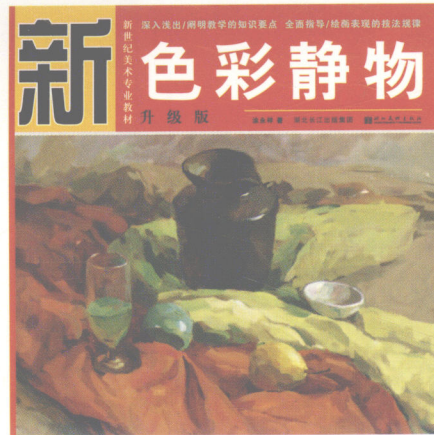
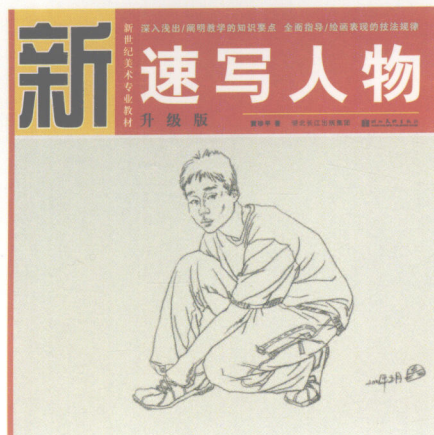
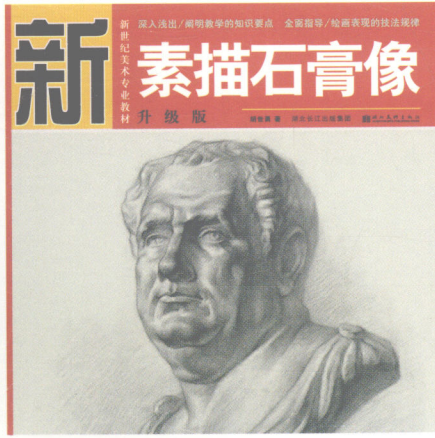
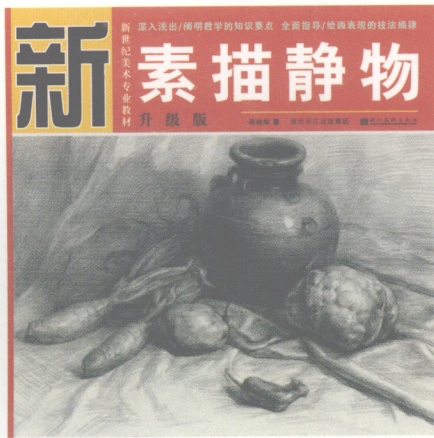
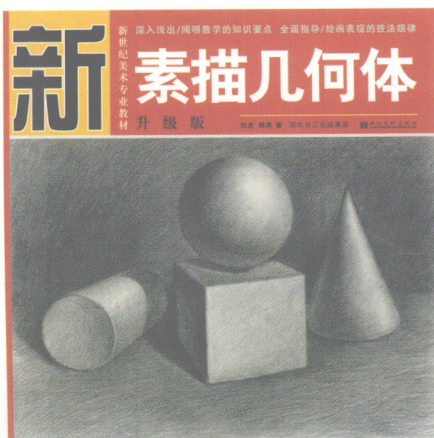

丛书主编/胡世勇 装帧设计/孙琪 浩鹏 责任印制/程业友 责任编辑/戴建国

征稿内容：符合美术绘画基础教学与设计训练的内容，要求作品形体塑造严谨实，具有教学与训练的指导示范作用。

征稿范围：1.素描。2.速写。3.色彩。4.设计。5.美术与设计大中专教材。

稿件要求：1.四开尺寸以内的作品希望寄原稿。2.四开尺寸以上的作品，请拍摄清晰的120反转片。3.所有来稿注明同意出版发表和联系方式。

组稿编辑：湖北美术出版社高校教材事业部 戴建国 收

联系地址：武汉市洪山区雄楚大街268号B座 邮编：430070

联系电话：027-87679553 13995572128 E-mail:dai531@163.com

图书在版编目(CIP)数据

素描几何体/刘虎 熊英著
—武汉：湖北美术出版社，2006.12.
新世纪美术专业教材：升级版
ISBN 7-5394-1927-x

I.素... II.①刘...②刘... III.素描—技法(美术)—教材
IV.J214

中国版本图书馆CIP数据核字(2006)第148601号

湖北美术出版社出版发行
武汉雄楚大街268号B座18层

邮政编码：430070
电话：(027)87679522

武汉精一印刷有限公司制版
武汉德利彩印有限责任公司印刷

新华书店经销
印数：1—5000册

2006年12月第1版
889mm×1194mm 1/12

2006年12月第1次印刷
印张：4

ISBN 7-5394-1927-x

全套定价：79.00
本册定价：15.80

ISBN 7-5394-1927-X



9 787539 419275 >

前言

当今美术专业基础教育考察的主要是学生对绘画造型的认识与表现能力。具备较为扎实的绘画基本功，就能应付各种不同的考试。针对美术专业基础教学，重要的是通过系统规范的教学过程，使学生逐步认识和理解美术的基本知识与规律，掌握绘画表现的基本方法和技巧，只有这样才能造就扎实的绘画基本功。本套美术专业教学丛书正是从这一目标和要求出发编著的。

参加本丛书的编著者都是专业院校毕业并具有十多年以上美术专业教学经验的教师。全套书分为素描几何体、素描静物、素描石膏像、素描头像、速写人物、色彩静物、色彩头像、色彩风景等。按照准确、规范、系统的教学原则，从理论到实践，深入浅出地阐明了各科教学的知识要点，全方位地指导绘画表现中的各种技法规律。全套书整体连贯，而每本书也具有独立的完整性，是针对美术专业基础教学的首选教科书。

在每本书的内容安排上我们都十分注重两个方面：一是基础知识理论的准确、系统与明晰。通过图文结合和比较分析，使学生在循序渐进的学习中能明确认识、加深理解、掌握规律。这是学好绘画技法的基础。二是针对美术专业基础教学的要求进行绘画技法的指导。每本书都通过大量的写生步骤及细节表现的分解图例，从不同角度阐明绘画表现技法的方方面面，使学生既掌握基本的绘画程序步骤，明确各步骤中的基本要点和表现方法技巧；又能根据各种训练、写生、默写的变化，灵活主动地适应考察、考试要求。

相信美术学子们通过本套书的系统教学训练，一定能打下坚实的绘画基础，从而提高绘画技法，更有信心地迎接美术考试。

丛书主编：胡世勇

新世纪美术专业教材·升级版

素描几何体

目录

- 一、素描常识 /3
- 二、画形方法（打轮廓方法） /5
- 三、透视知识 /6
- 四、素描的表现方法 /8
- 五、结构素描表现实例 /10
- 六、明暗素描表现实例 /14
 - 单个石膏体 /14
 - 组合石膏体 /28
- 七、改错实例 /36
- 八、范画评析 /39

刘虎 熊英著



湖北美术出版社
HUBEI FINE ARTS PUBLISHING HOUSE

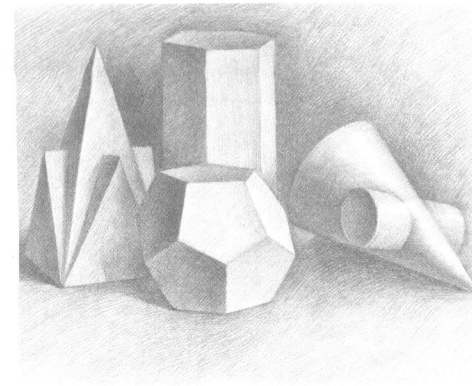
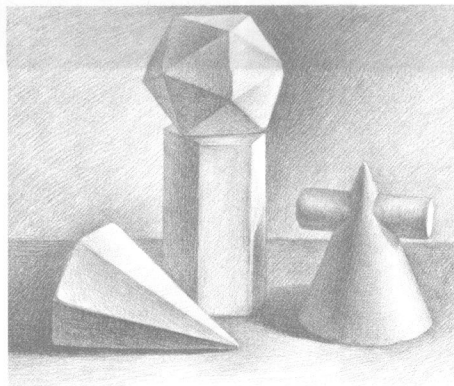
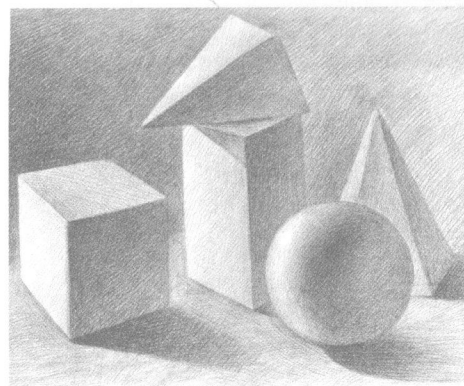
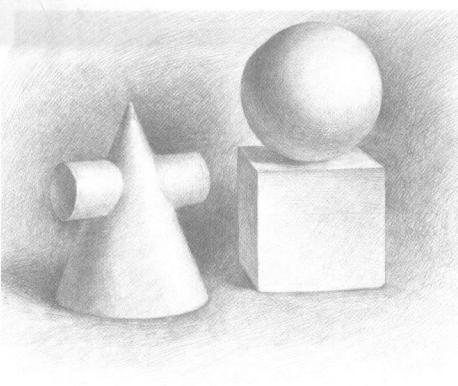
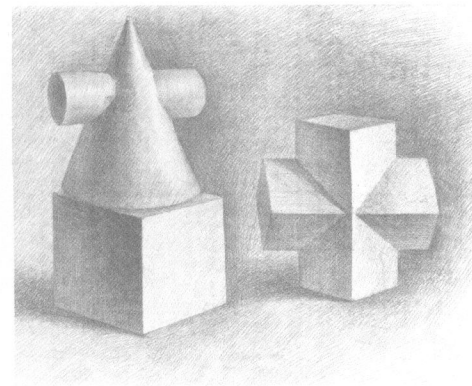
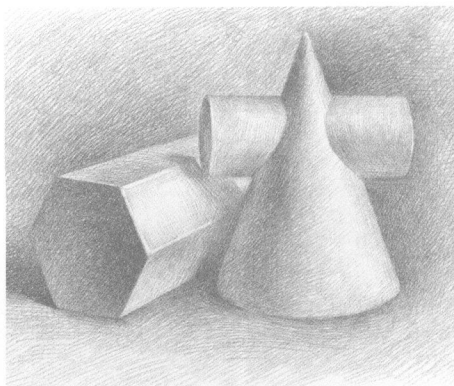
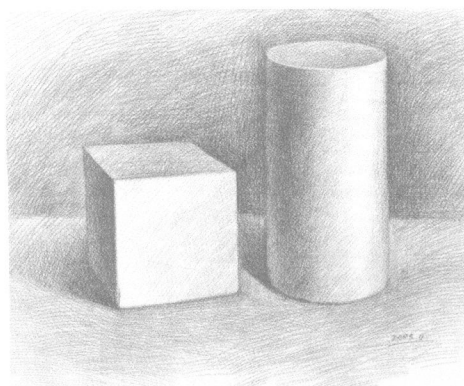
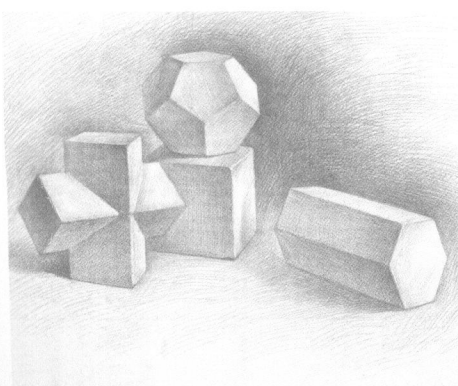
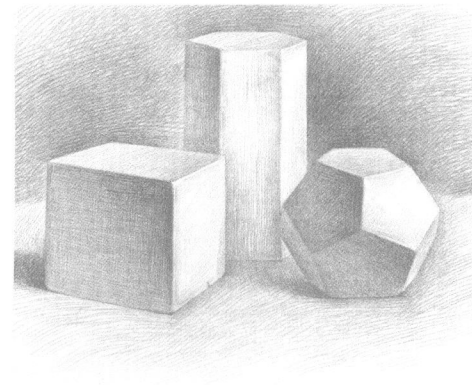
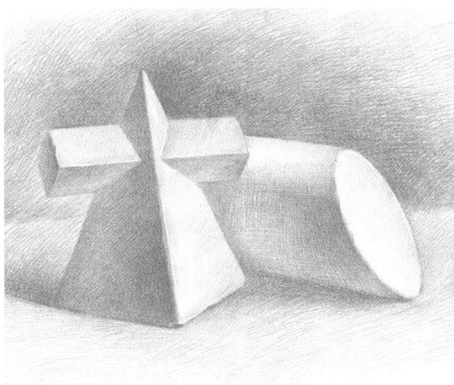
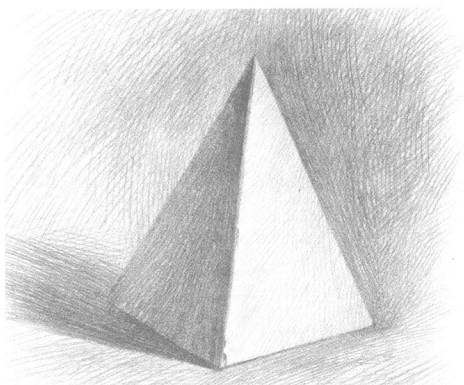
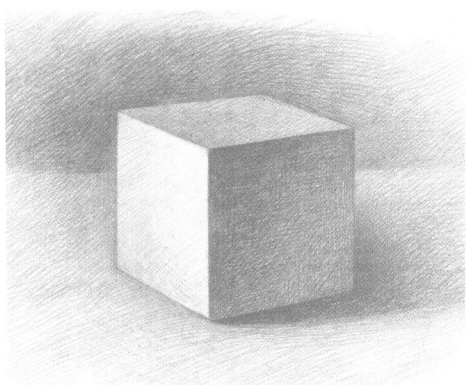
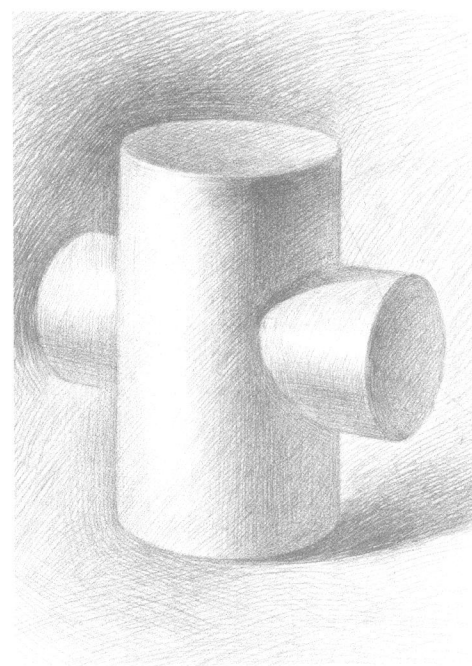
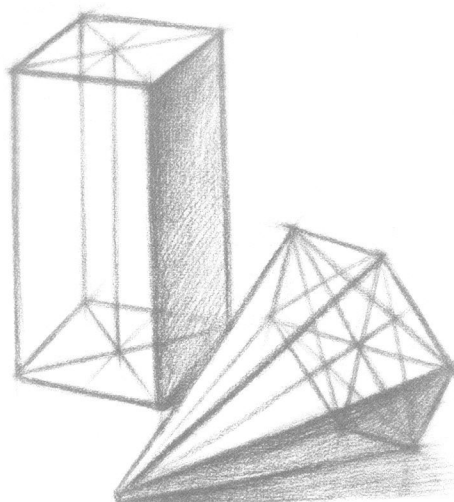
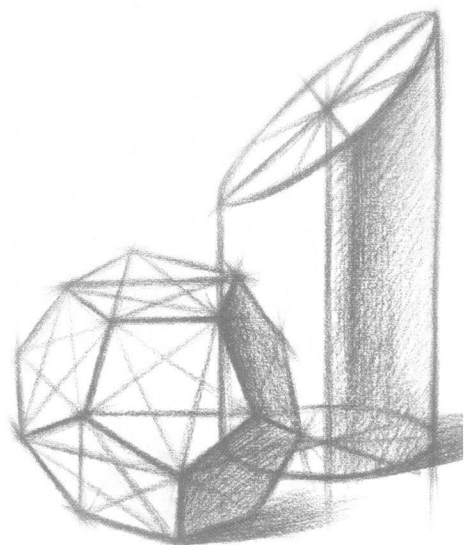
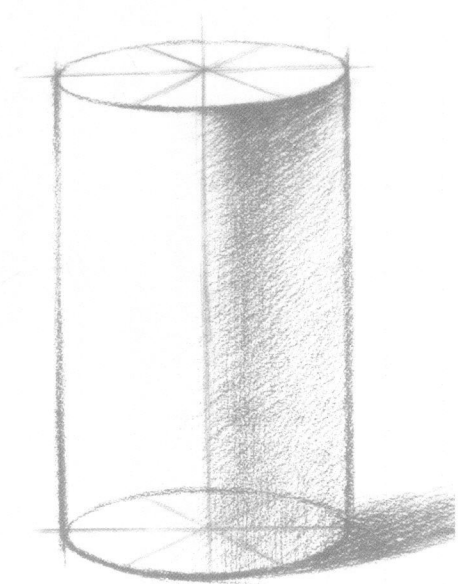

一、素描常识

素描

素描是美术创作的造型基础，属于绘画的范畴。从绘画的表现形式来说，素描是一种单色绘画。在这种表现形式中，通过形体结构、比例、位置、线条、明暗调子等造型因素的运用表现对象。好的素描作品同其他绘画一样，具有欣赏价值。写生素描工具简单，一般常用的工具有铅笔、钢笔、毛笔、粉笔等。从目的和功能上说，素描可分为习作素描和创作素描两大类。从表现形式可分为明暗素描（注重物体的光影变化的表现）、结构素描（注重物象的结构形态）。对于培养造型能力来说，素描练习的优点在于是“素”描，是“白”描，可以排除冷暖色彩的干扰。在学习过程中，要遵循“由简到繁”、“由浅入深”循序渐进的原则，按阶段加强写生练习可以更直接地锻炼和提高素描造型能力。

作画姿势

1. 握笔方法

握笔式 与写字握笔方法相同。

持棒式 作画时，笔杆与画面保持锐角（30度左右）状态，手掌与腕部不要接触画面，笔杆应握于掌下，由拇指、食指和中指捏笔。

2. 作画姿势 站立式 坐式

工具材料

一般常用铅笔、炭笔、炭棒。铅笔分B型、HB型、H型三种型号。B、2B、3B、4B、5B、6B、8B均为软铅，8B铅芯最粗，最软，且颜色最深；HB型为中性；H为硬性，颜色较浅，H-6H一般用得较少。

素描纸、画板、画夹、橡皮、美工刀、透明胶带。

运笔的用力要领

画好一幅素描除了正确的姿势外，还要掌握正确的用力要领。正确的方法是依靠手腕的运动和力量带动画笔作画，这样画出的线条灵活生动，虚实相间。

错误的方法是用手指死死地捏住笔，作画时只靠手指用力和运笔，画出的线条滞涩、呆板。



握笔式

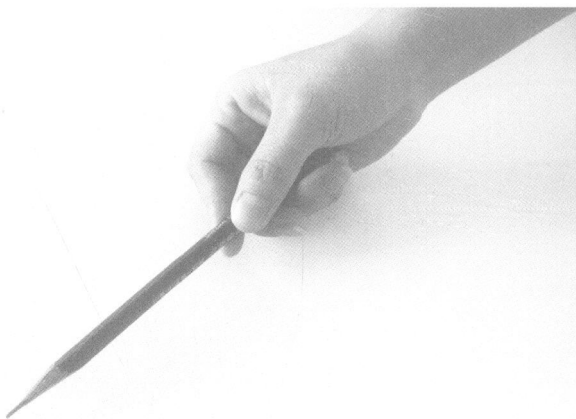

持棒式



站立式



坐式

物象安排

物象安排是指物体在画面上的位置安排，即构图。构图的任务是作画者将画面要表现的各种物体加以合理安排和组合。构成一个和谐的、统一的整体画面。

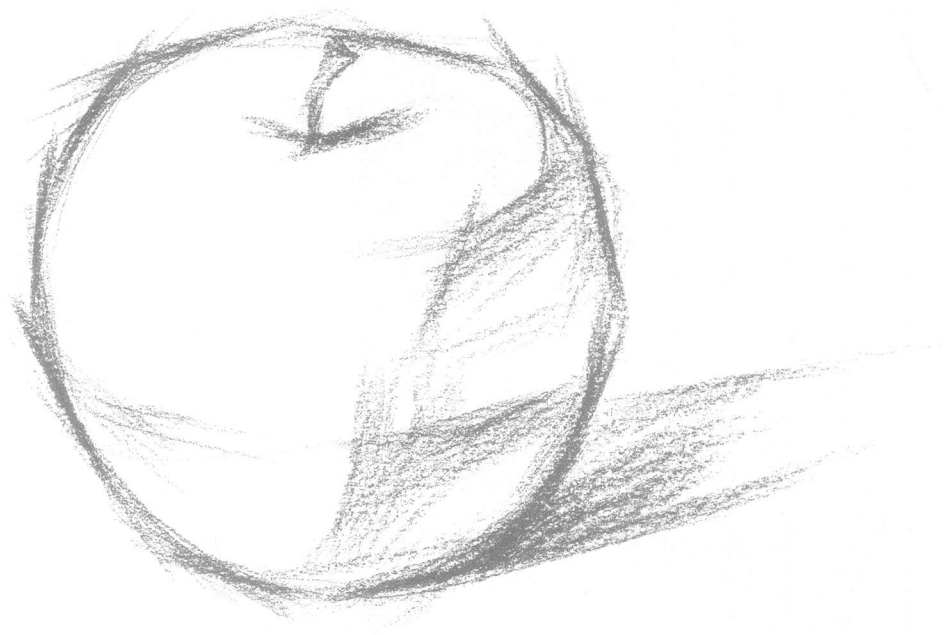

正确、均匀的画面



偏上

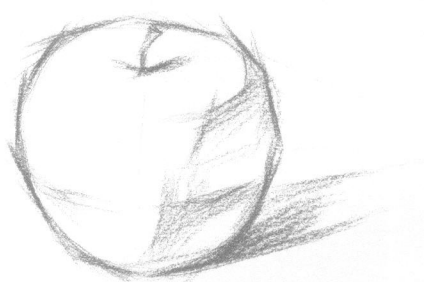

偏下

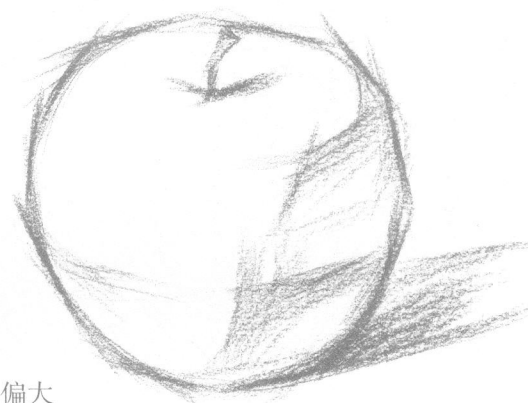

偏大

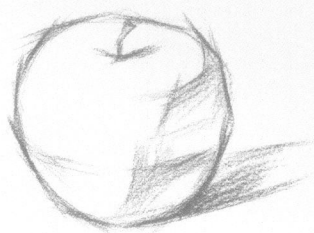

偏小

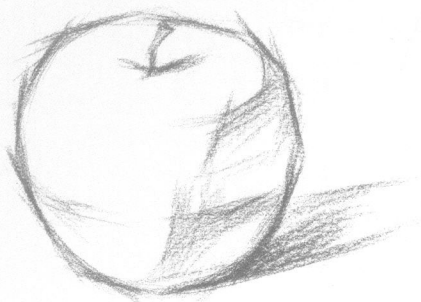

偏左

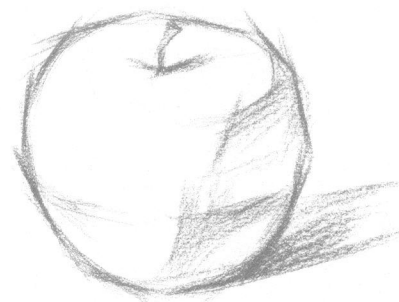

偏右

二、画形方法（打轮廓方法）

形体比例的测量方法

每个物体都有一定的比例。只有抓住物体的比例关系，才能把物体的形画准确。具体有如下三种方法：

1. 实测：用画笔直接测量出物体的长、宽、高、角度以及弯曲度。

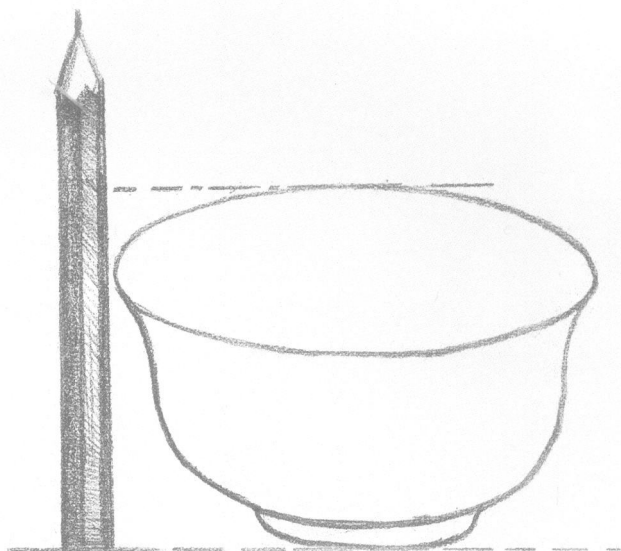
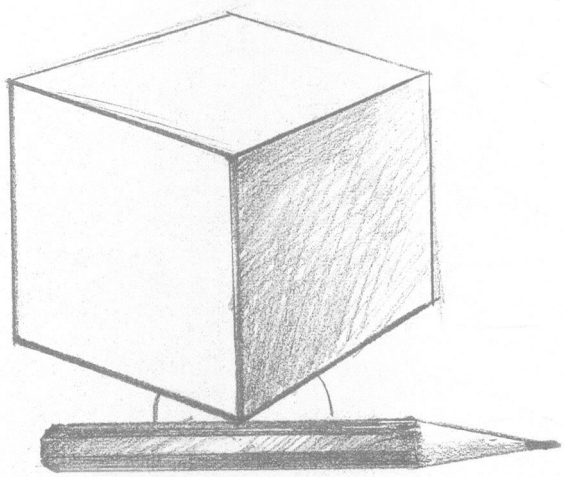

2. 目测：如图表示，笔与眼之间距离不能变。

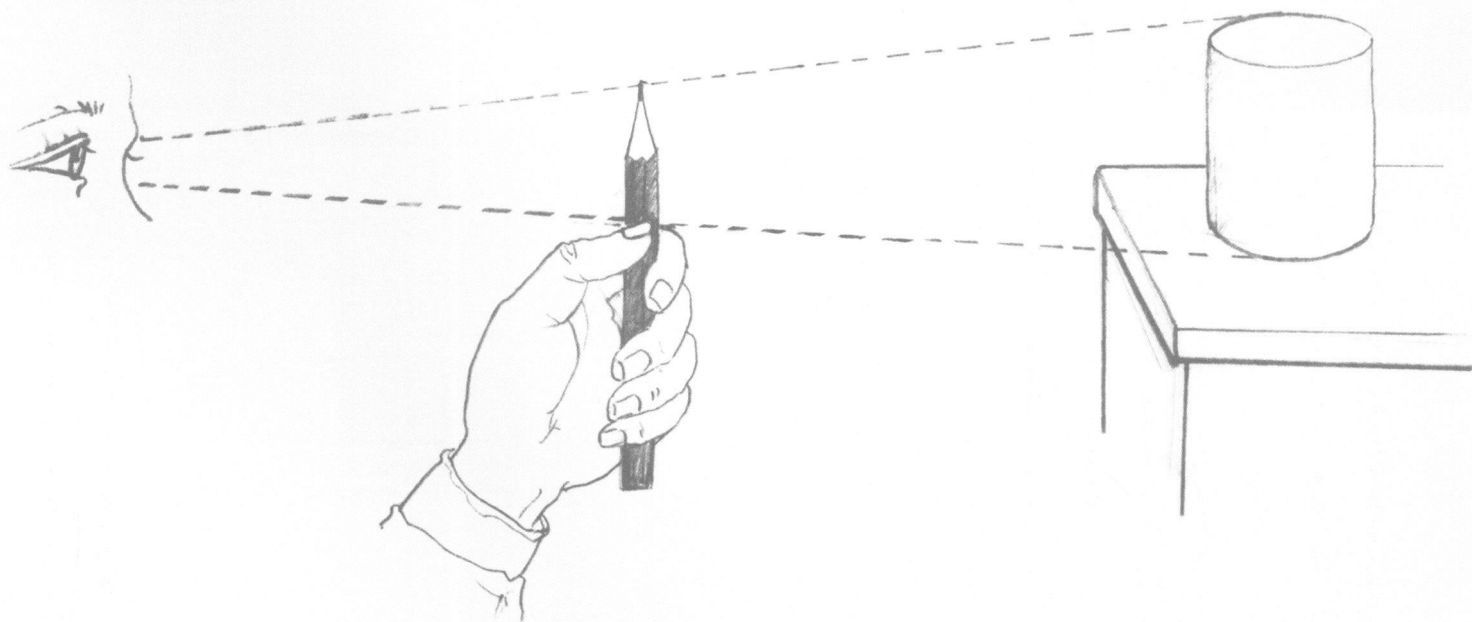

3. 心测：在熟练掌握以上两种方法后，直接用脑衡量物体的比例，然后画出物体的形状。

画轮廓的方法与步骤

1. 测出物体的长宽比例，上、下、左、右各画一道线，以确定物体在画面中的大体位置。
2. 将物体外形概括为简单的几何形体。
3. 画出物体的结构和细节。
4. 轻轻擦去辅助线，完成物体轮廓。

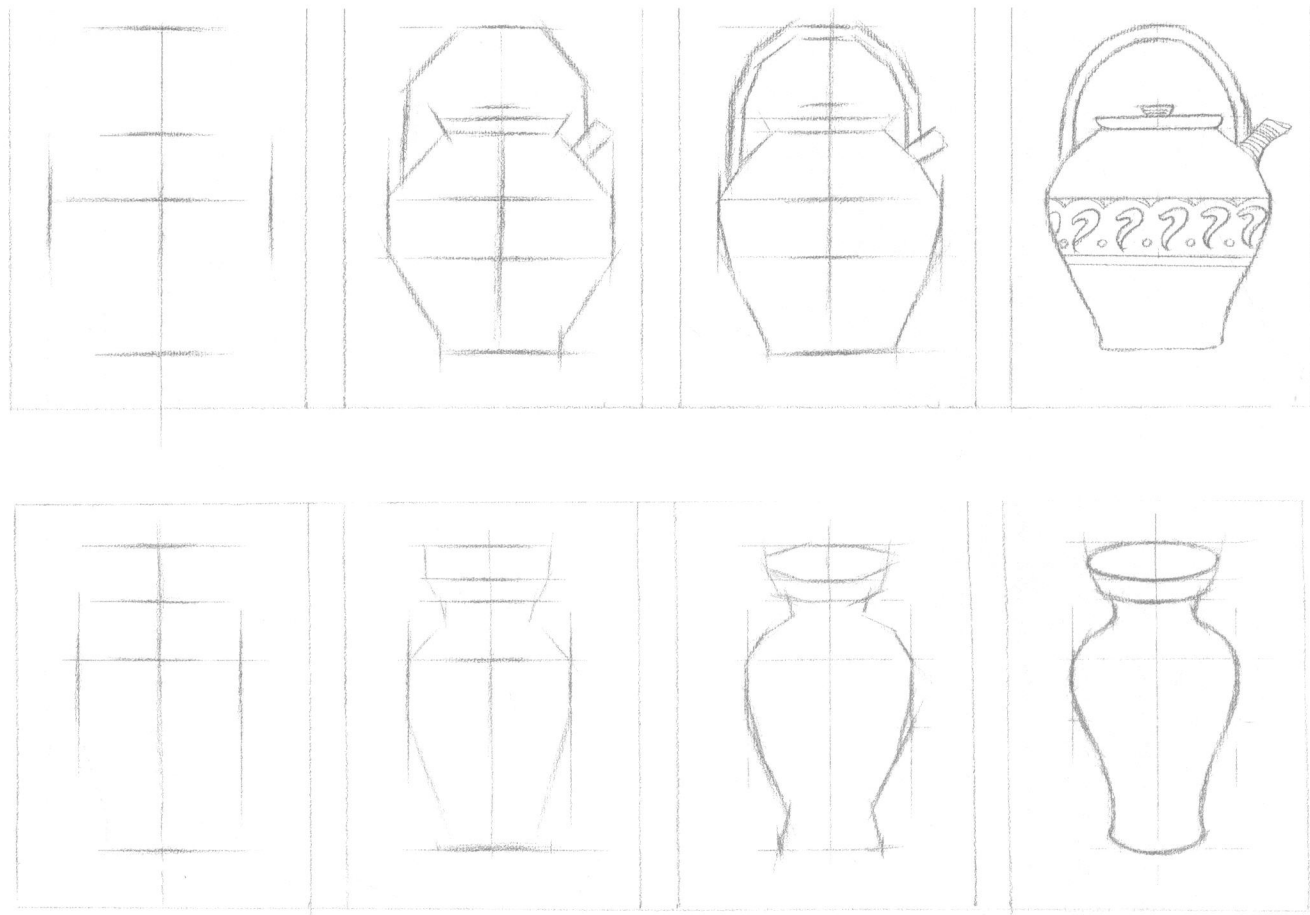

三、透视知识

在现实生活中，我们常常看到自然界中的物体近处大、远处小，近处宽一些、远处窄一些，这种空间关系就是透视现象。绘画中常用以下两种透视。



平行透视

立方体水平放置，其一对平面和画面平行，其四条棱边垂直于地面的透视画法，称为“平行透视”。平行透视只有一个消失点，并且这个消失点与视点重合，所以又称“一点透视”。

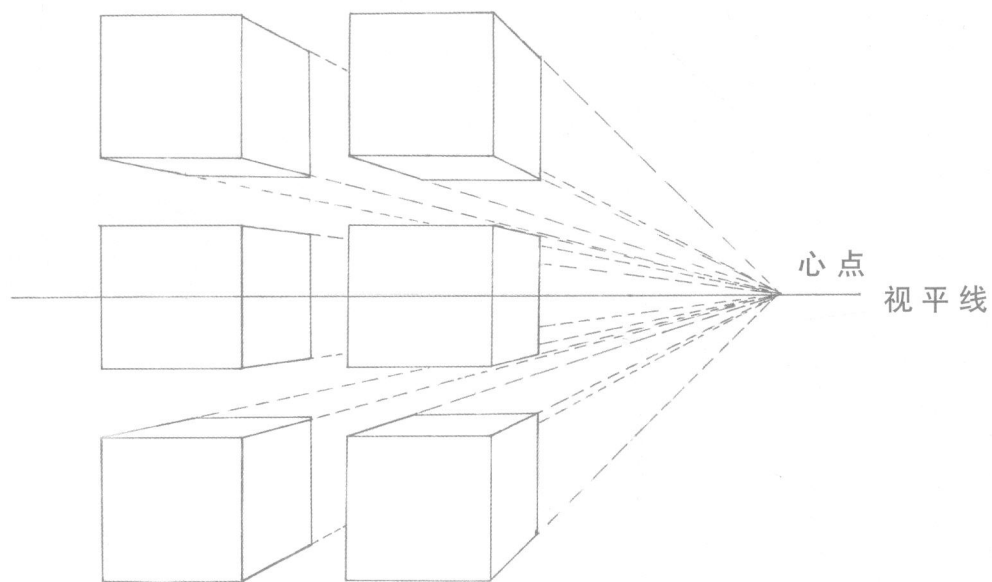

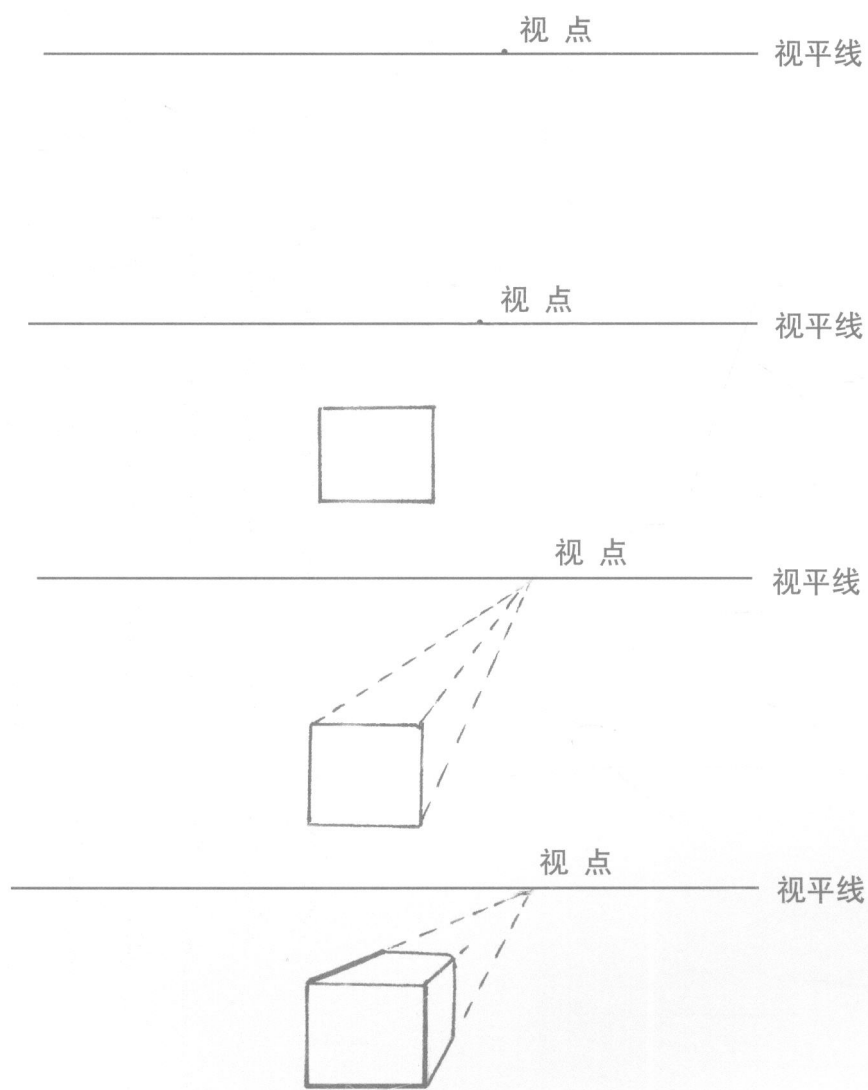

平行透视的画法

1. 先在画面上或外台面上确定与画者眼睛等高的视平线,同时确定视点。视点即为画者视线与视平线垂直相交的一点。
2. 确定一组物体与画面平行的面的位置。
3. 物体倾斜面的边延伸均集中在消失点(即视点)上。
4. 凭目测感觉画出物体的厚度(深度)。

成角透视

立方体水平放置时,其一对平面与地面平行,其他四条棱边垂直于地面,其左右面均与画面成一定角度的透视画法称为“成角透视”。因为分别有两个消失点,也称“两点透视”。

成角透视画法

1. 先在画面上或画外台面上确定与画者眼睛等高的视平线,同时确定视点。
2. 确定物体离画者距离最近的一条棱边的位置和长度。
3. 定出物体左右两个面向纵深倾斜的角度的大小。
4. 将左右角的边线延长,分别与视平线的左右相交于两点,即为消失点,
5. 凭观察画出物体左右的宽度,再画出变化(除了垂直于地面的原线外,其他的线都分别向左右消失点集中,这些线因透视方向均发生变化,所以称为“变线”),构成物体的形体。

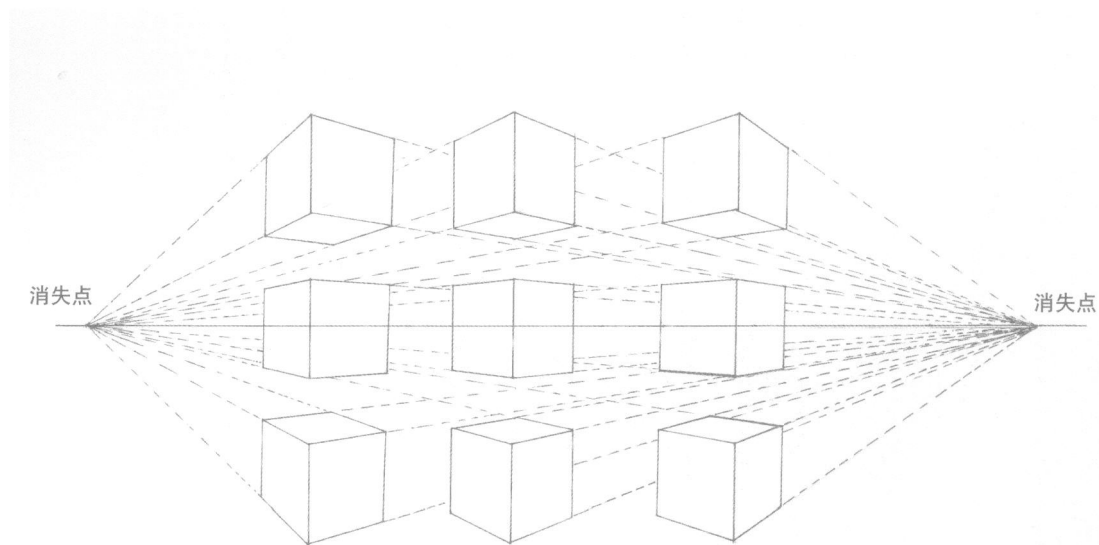
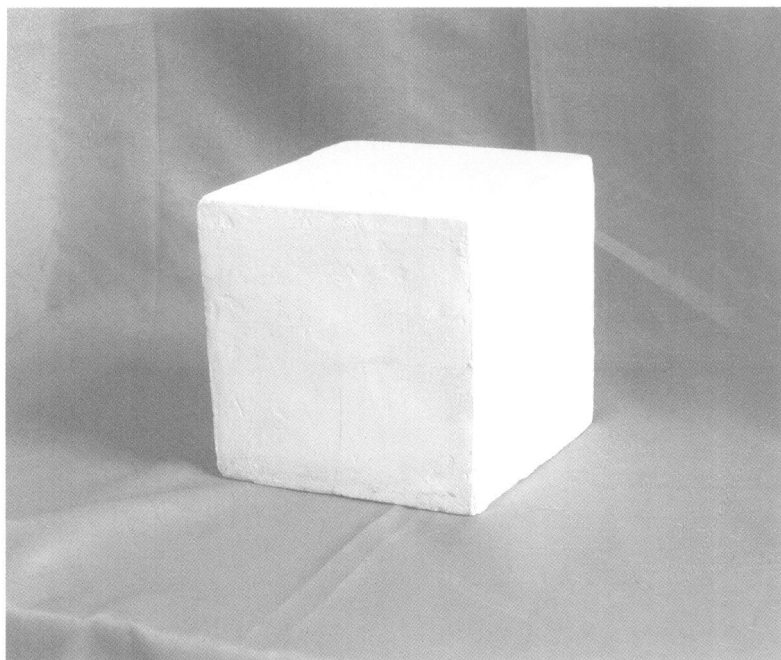

四、素描的表现方法

线条表现与要求

1. **排线**: 素描中明暗调子的获得是借助于排线, 不同的排线形式与方法, 可以表现出丰富的调子层次和各种物体的质感。

什么是排线: 无数根线条、平行排列; 排线的方向: 一般来说由右上方向左下方往返进行排列。

2. **排线的要求**: 在排线时, 要求线条均匀, 线的两端浅、中间深, 前一次排线与后一次排线交错进行, 使线与线交错成网状。

并列

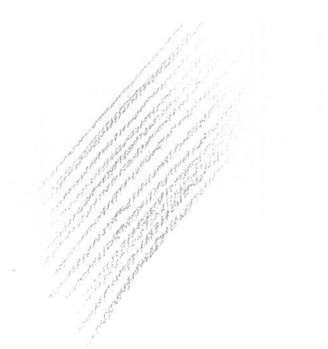

交叉

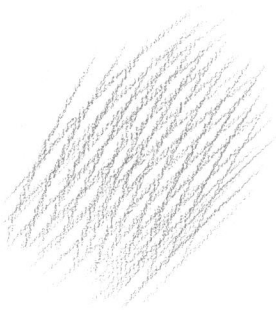

渐变

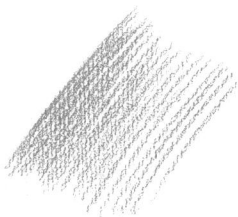

转折



3. **错误的排线方法**: 钉头线、弹簧线、线条错乱, 井字交叉等。在素描练习中, 要坚持克服这些错误的排线方法。

钉头线



弹簧线



线条错乱



井字交叉

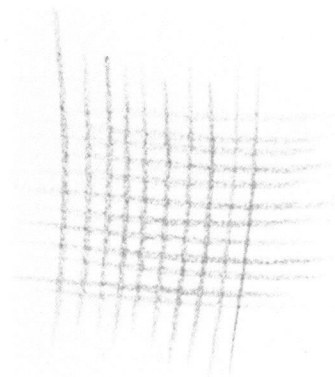

明暗规律

1. 光线——明暗

物体在光线的照射下产生光影变化——明暗

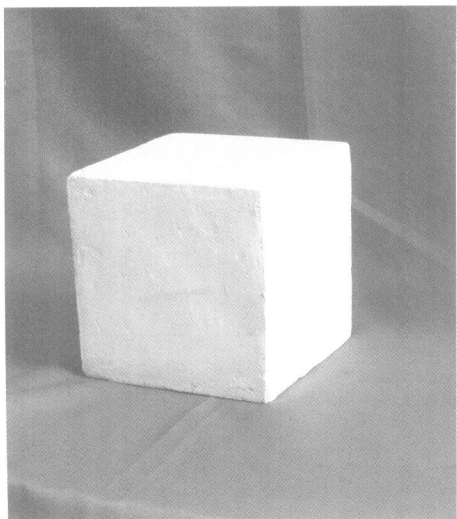

2. 三大面

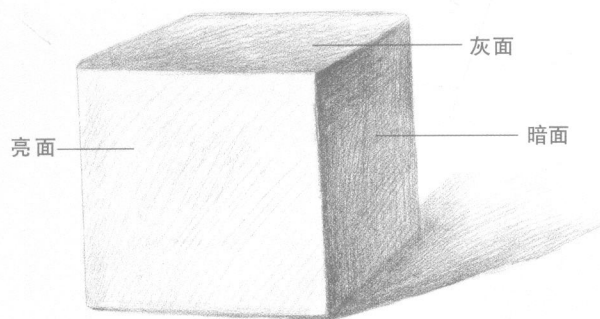

3. 五大调

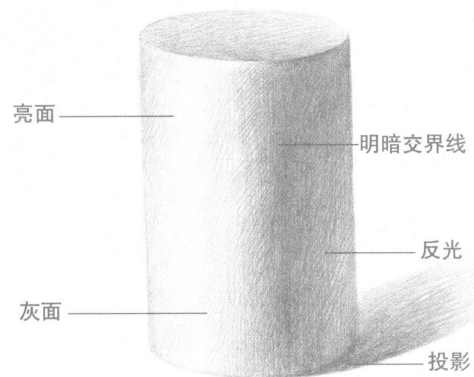

写生中的明暗技巧

1. 长方体物体：注意面与面之间界限明晰，同一面要有层次变化。

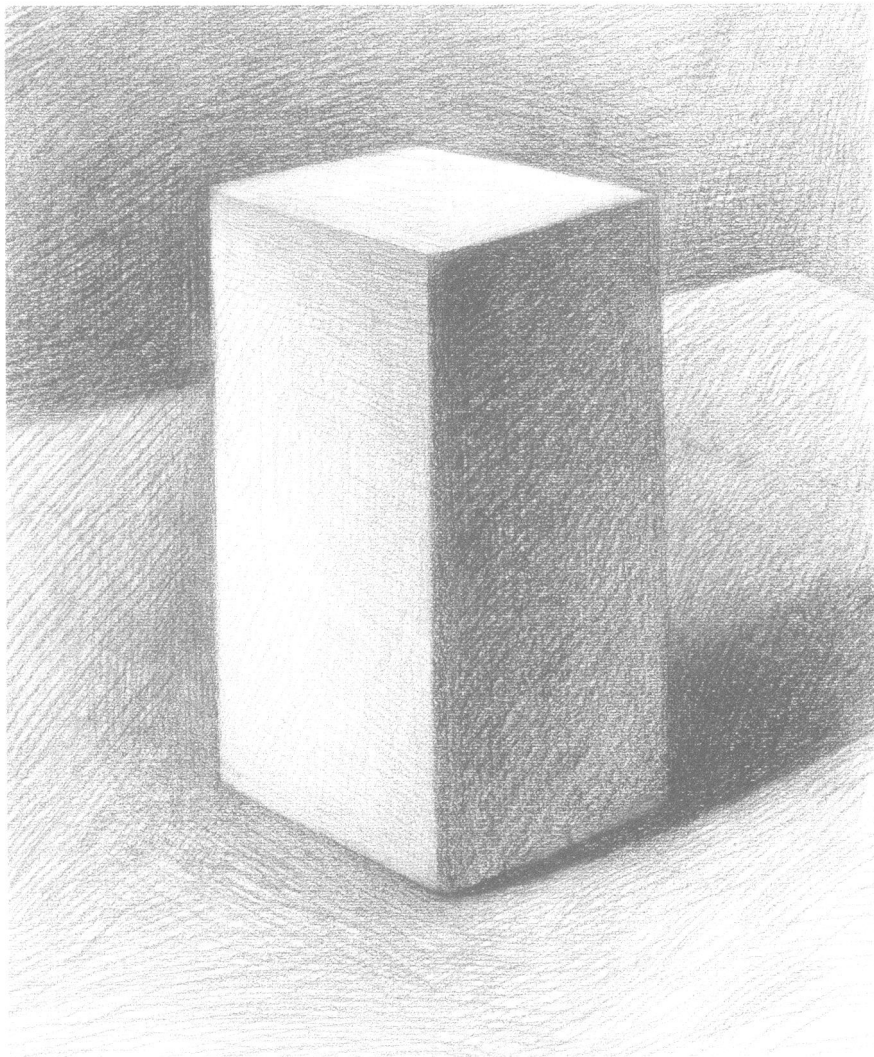

2. 圆形物体：圆形物体的明暗过渡层次要自然，暗面、灰面、亮面之间衔接要微妙，不可过渡突然、跳跃过大。

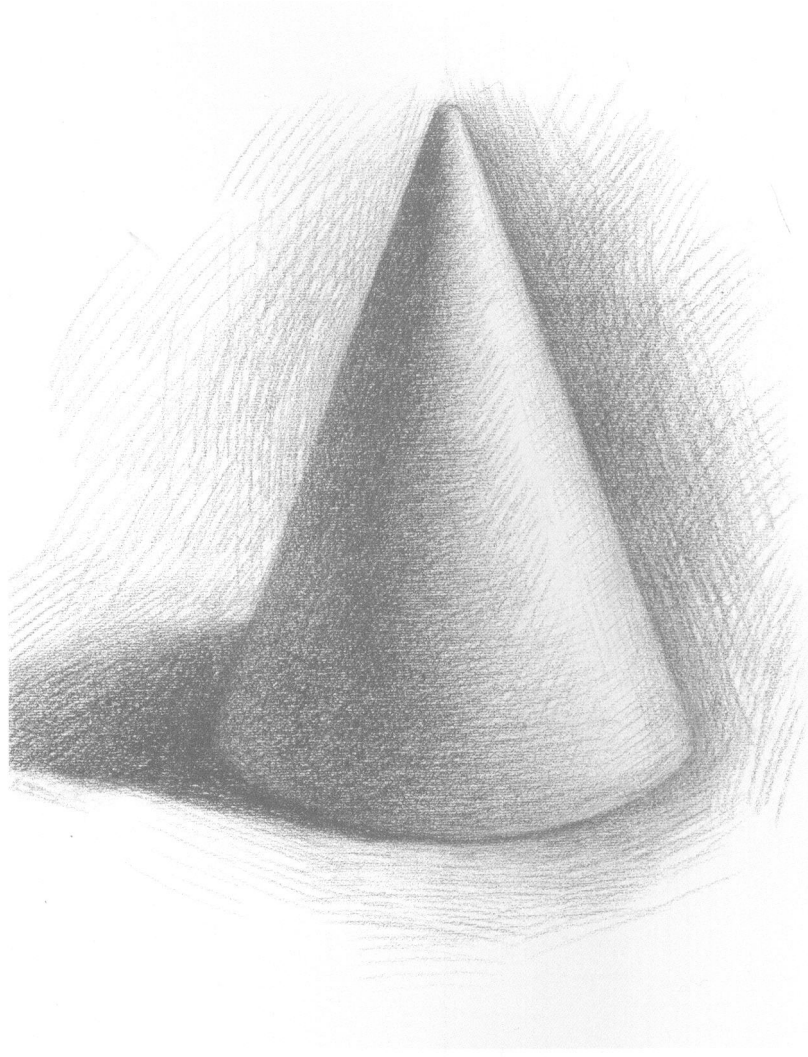

3. 球形物体：注意转折过渡自然和谐。

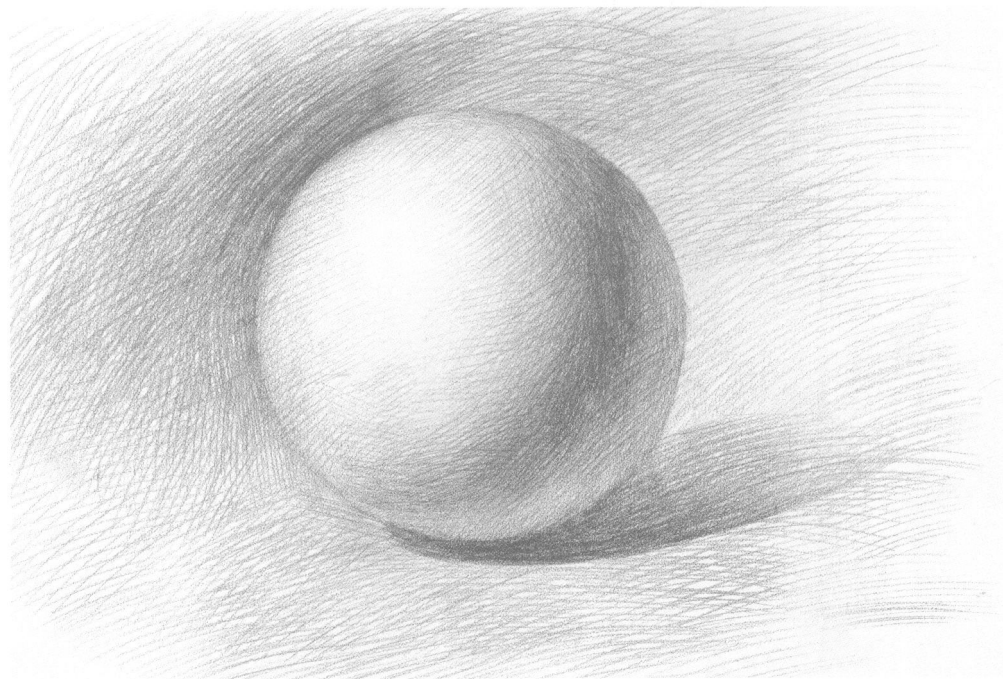

五、结构素描表现实例

正方体

1. 定位，观察正方体的外轮廓，并确定出上、下、左、右的位置。

2. 勾轮廓，画出立方体的轮廓，反复比较立方体中的垂直线与平行变线，按透视法则画出结构。

3. 深入刻画，确定亮面与暗面，从明暗交界线入手在暗面铺一层调子，区分出亮面、暗面和投影。

1



2

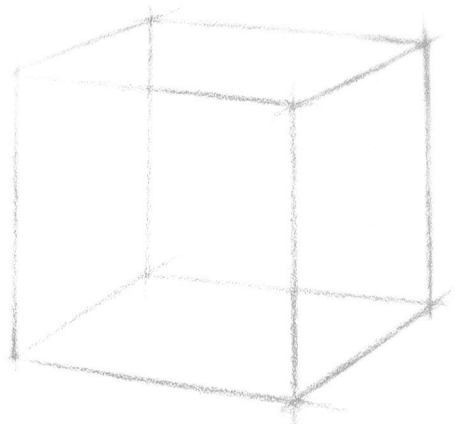

3

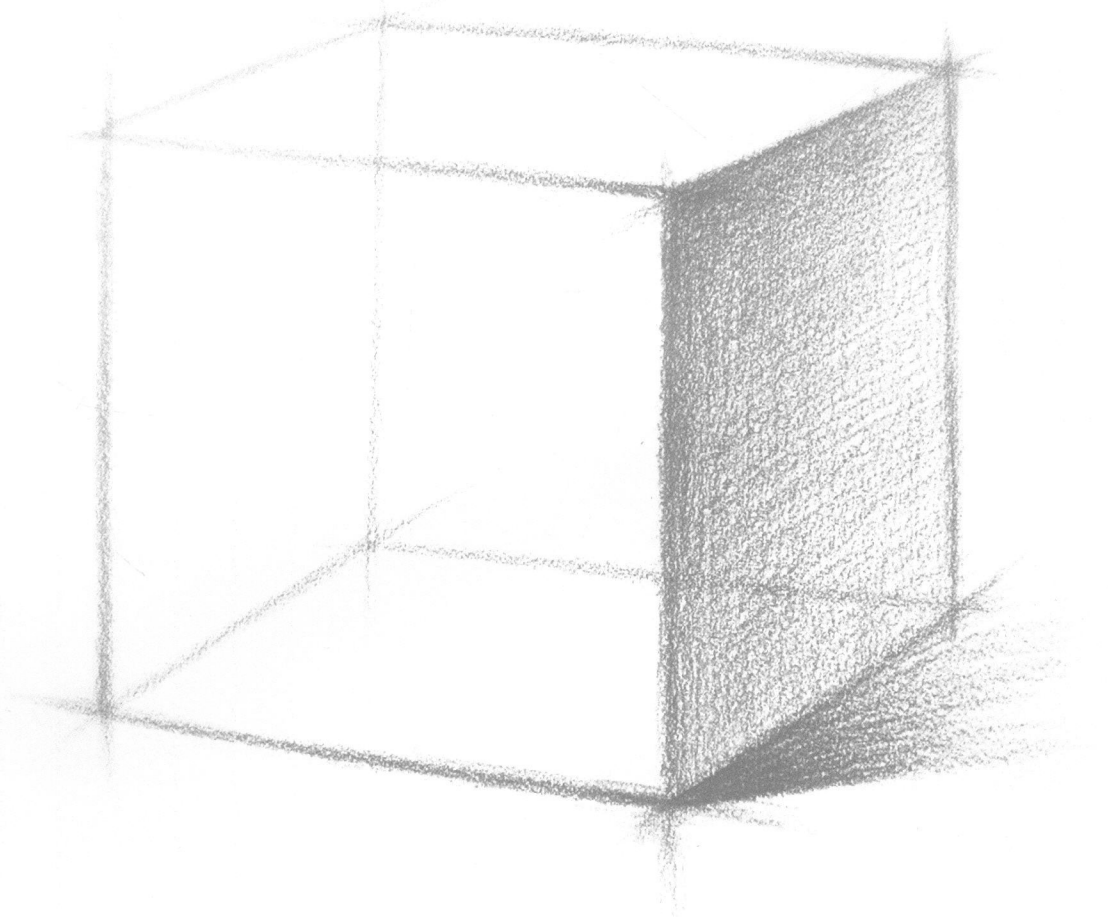

圆柱体

1. 构图，用直线确定圆柱体的高、宽比例，并定出位置。
2. 画出圆柱体的垂直中线，切出上、下两圆面的基本形，注意透视关系。
3. 找出明暗交界线，并铺上一层明暗调子，且画出投影位置。

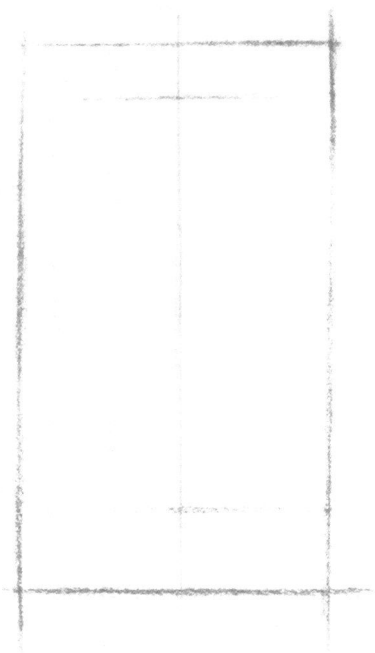

1

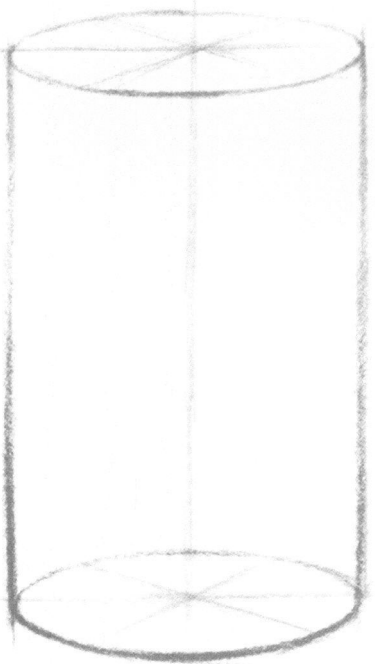

2

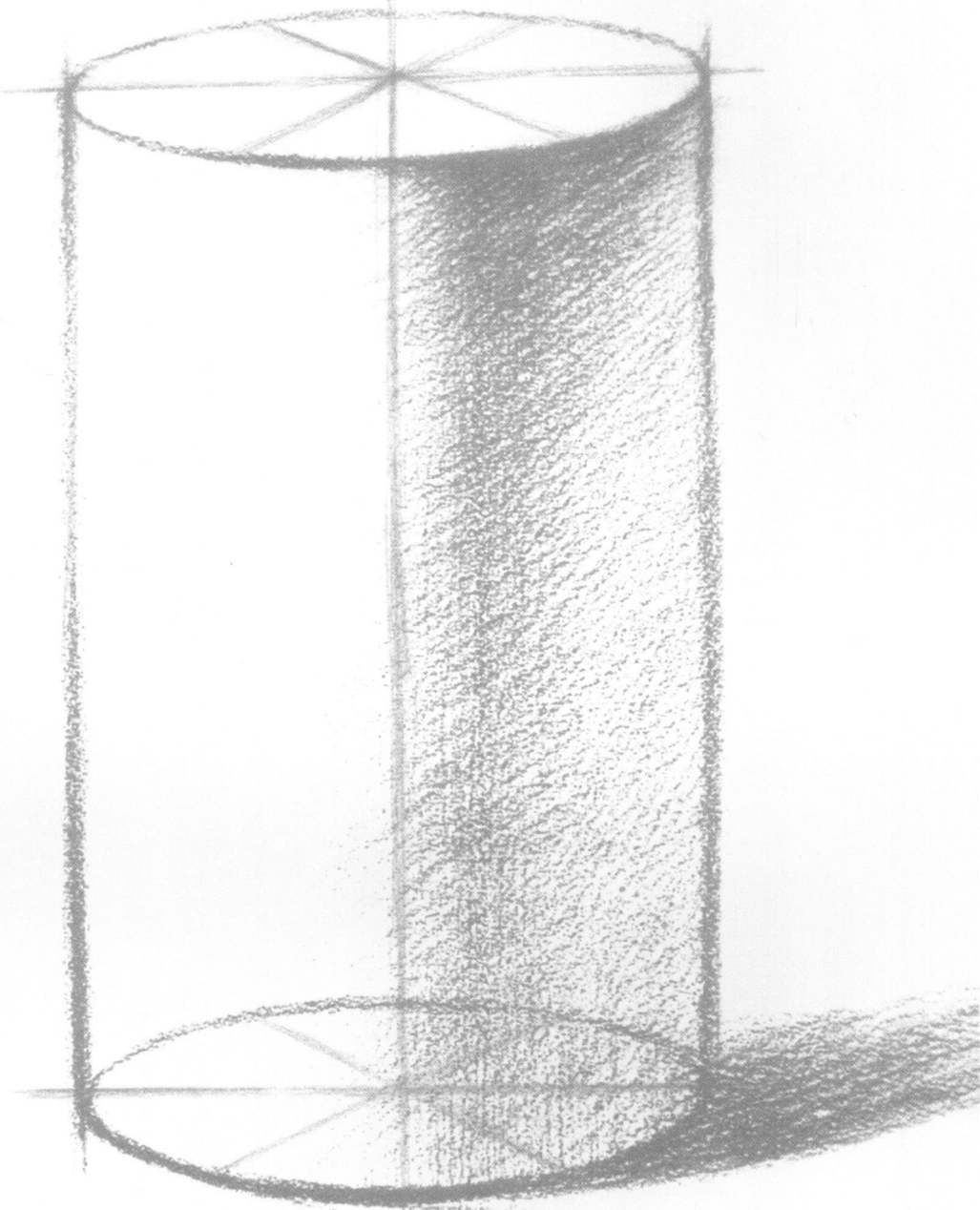

3

多面球体、圆柱斜体

1. 确定比例，用虚线框定两个石膏几何体的上、下、左、右、前、后的位置关系。
2. 确定两个石膏几何体的外形，并画出结构，透视要正确。
3. 在石膏体背光部铺上一层调子，并定出投影的位置。

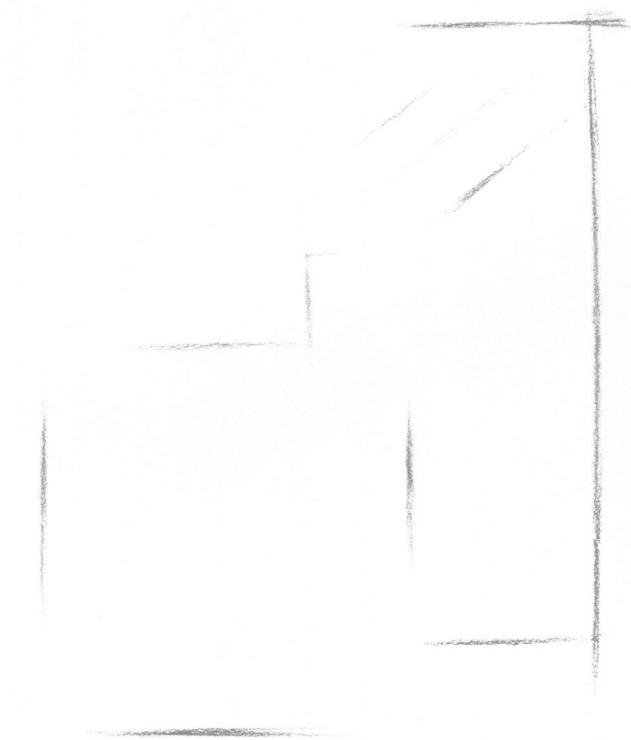

1

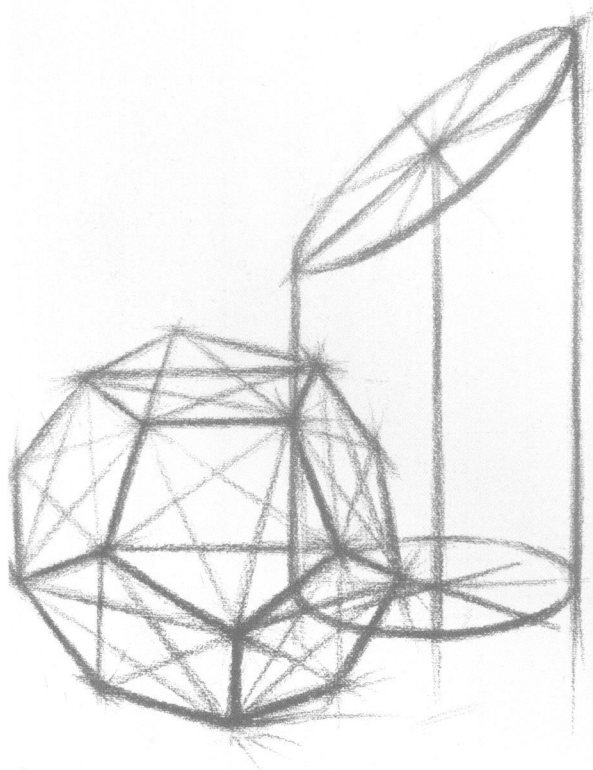

2

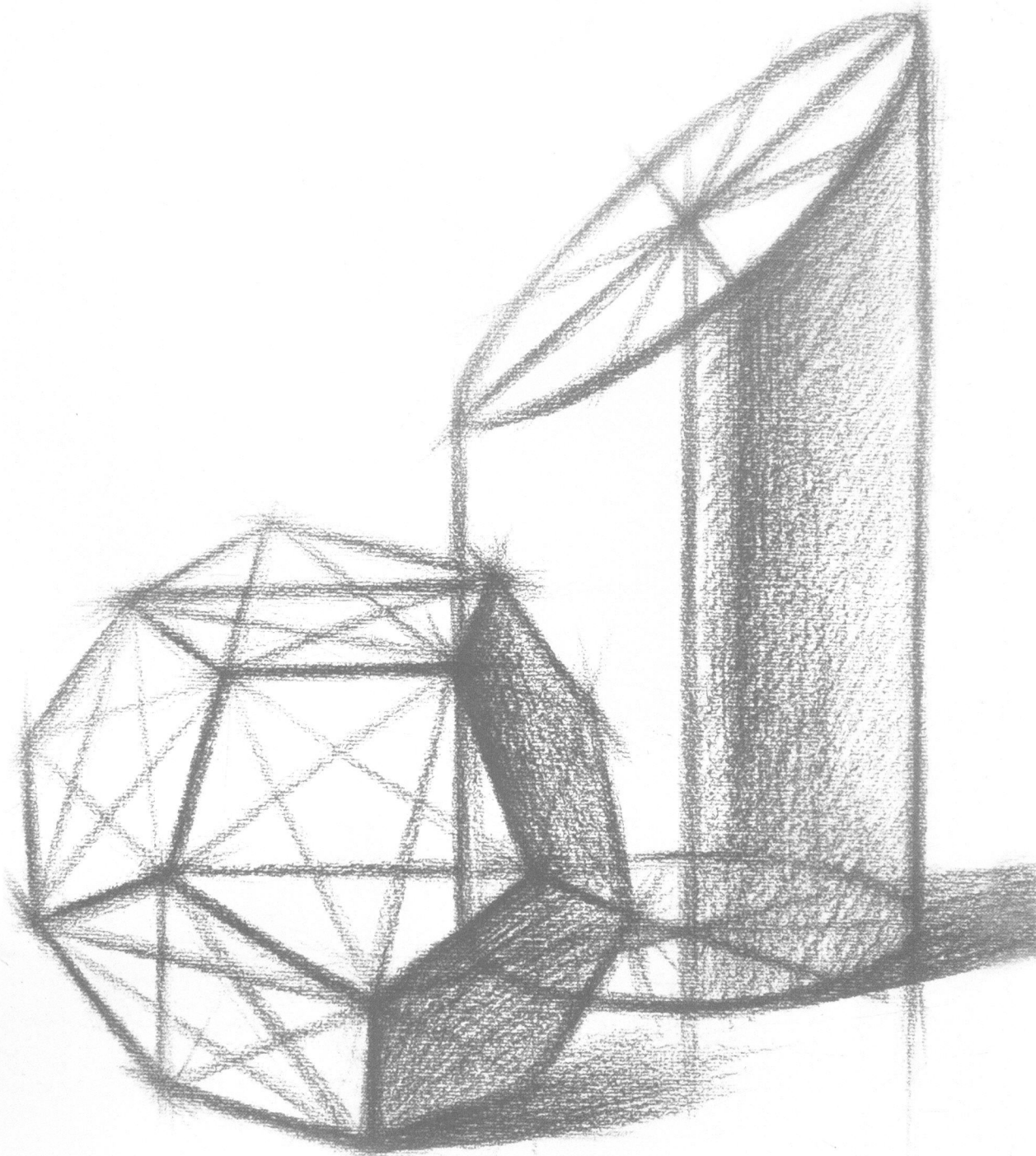

3

方柱体、棱锥体

1. 确定两个石膏体上、下、左、右的位置，以及高、宽的比例关系。
2. 比较两个几何体的前后位置、比例大小，并画出基本形体结构，注意透视关系。
3. 从各个石膏几何体明暗交界线入手铺一层调子，将物体的受光面与背光面分开。

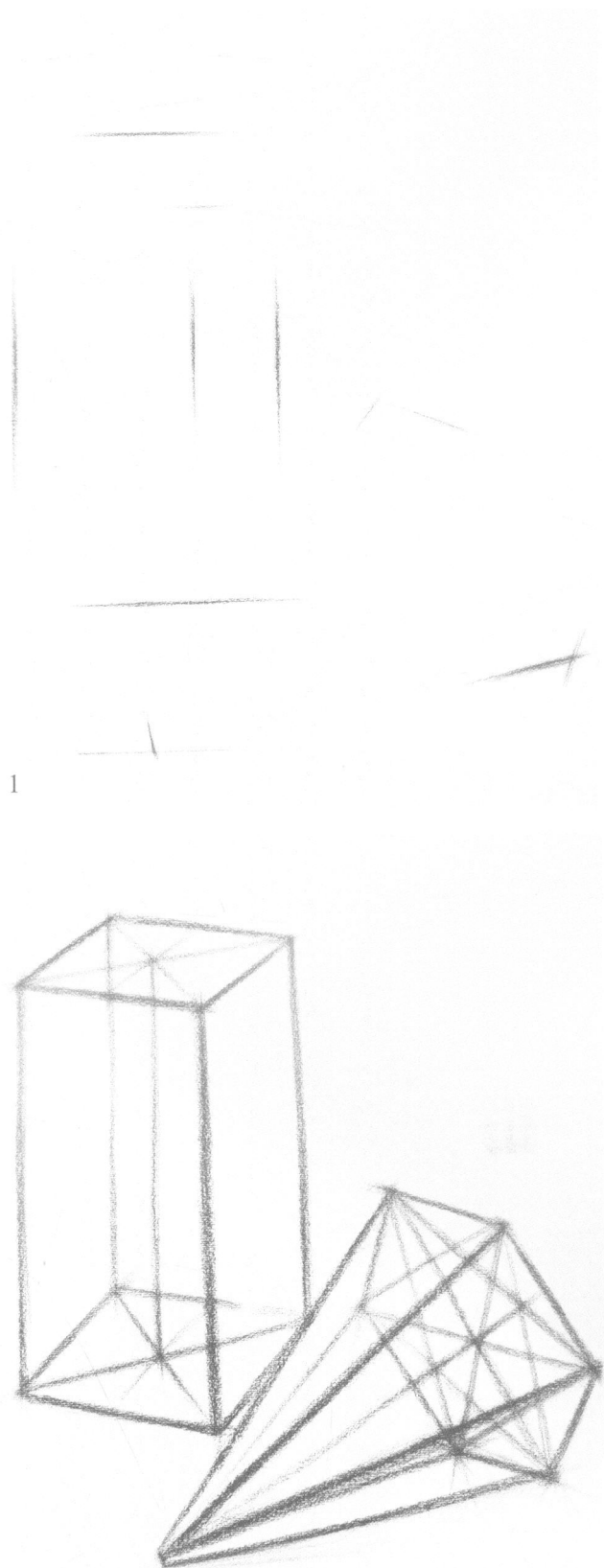

2

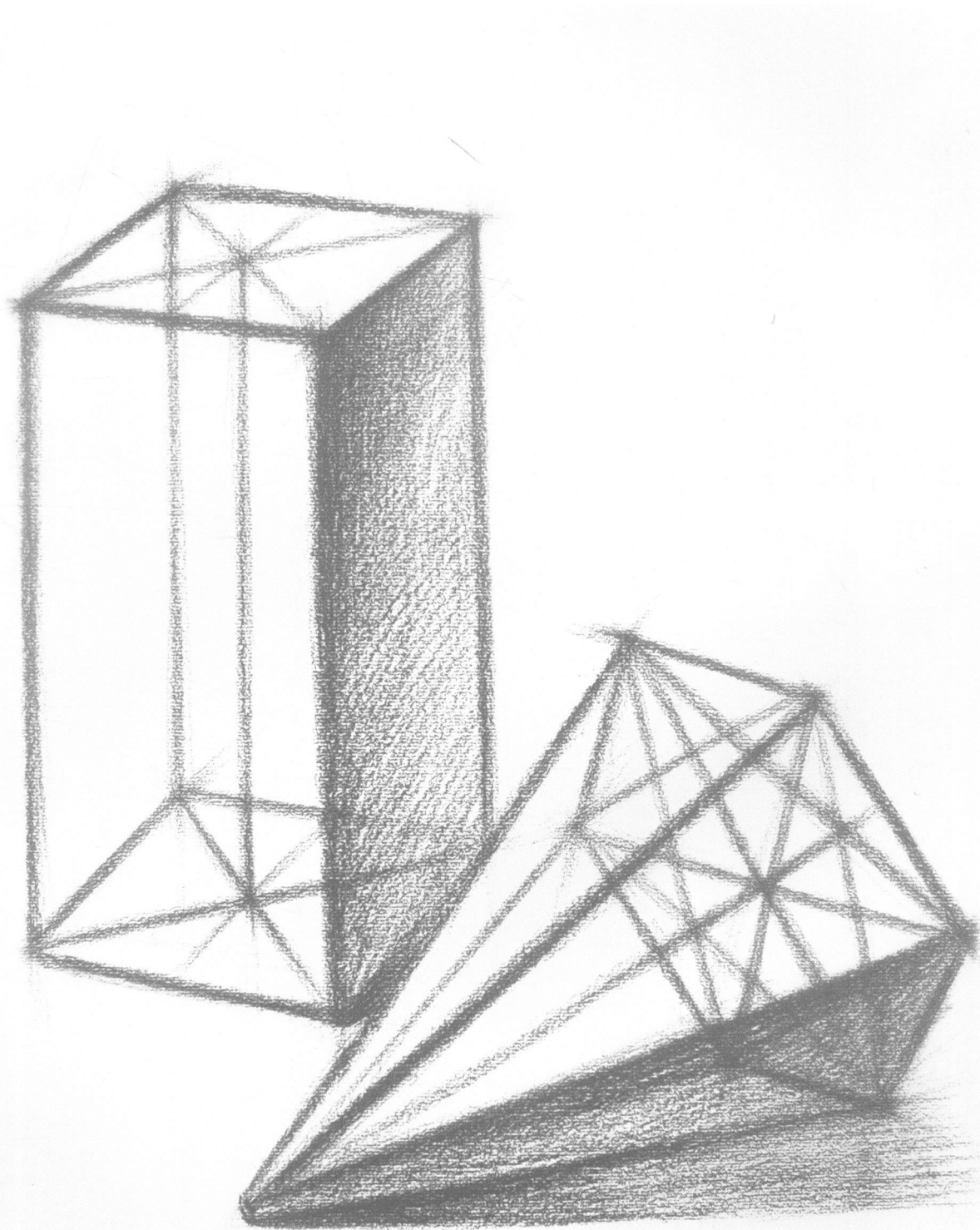

3

六、明暗素描表现实例

单个石膏体

正方体

1. 定位, 首先观察正方体外轮廓形, 用短直线确定正方体在画面中上下左右的位置, 注意构图大小适当, 上紧下松。

2. 勾轮廓, 用目测法定出立方体垂直线与平行变线, 并力求把轮廓画得清晰, 透视准确。

3. 铺大体明暗, 从物体明暗交界线入手, 由重到轻铺出暗部及其投影, 并分出层次。

4. 将背景的明暗调子也一并画出来, 注意衔接, 并通过对比拉开空间关系。

5. 深入刻画, 通过整体分析与比较, 画出中间色调, 注意暗、灰、亮三面不同色调内的层次变化。

6. 收拾调整, 全面对正方体的轮廓、比例、透视、色调等关系进行调整及修改。

