

教育部体育卫生与艺术教育司组编

素描

SUMIAO

全国高等师范
美术专业教材



高等师范《素描》教材编写组编写

广西美术出版社

素描

- 全国高等师范美术专业教材
- 教育部体育卫生与艺术教育司组编
- 高等师范《素描》教材编写组编写

广西美术出版社

图书在版编目(CIP)数据

素描 / 教育部体育卫生与艺术教育司编. — 南宁: 广西美术出版社, 2006.9
全国高师美术专业教材
ISBN 7-80674-977-2

I. 素… II. 教… III. 素描—技法(美术)—师范大学—教材 IV. J214

中国版本图书馆 CIP 数据核字 (2006) 第 070643 号

全国高等师范美术专业教材
素描

出版人: 伍先华
终审: 黄宗湖
图书策划: 何幼明
主任编辑: 蓝柏坚 邓欣
文字责编: 符蓉
美术责编: 吴雅
审读: 林柳源
装帧设计: 陈晓峰
出版: 广西美术出版社
地址: 广西南宁市望园路9号
邮编: 530022
发行: 全国新华书店
制版: 广西雅昌彩色印刷有限公司
印刷: 广西地质印刷厂
版次: 2006年12月第1版
印次: 2006年12月第1次印刷
开本: 890mm × 1240mm 1/16
印张: 8.25
书号: ISBN 7-80674-977-2/J · 653
定价: 32.00元

目 录

第一章 概述

- 第一节 素描的一般常识 1
- 第二节 素描研究的主要内容、造型因素及表现语言 3
- 第三节 素描写生及注意培养素描造型的基本素质 7

第二章 石膏几何形体写生

- 第一节 绘画透视常识 10
- 第二节 石膏几何形体写生的方法步骤 14
- 第三节 几何形体写生中的常见问题 19

第三章 静物写生

- 第一节 静物写生的方法步骤 23
- 第二节 石膏柱头写生 31

第四章 石膏头像写生

- 第一节 人的头部结构、比例、动态、透视 34
- 第二节 石膏头像写生的方法步骤 39
- 第三节 石膏头像写生中的常见问题 41

第五章 人物头像写生

- 第一节 石膏头部解剖模型写生 46
- 第二节 头部基本形的差异 48
- 第三节 人物头像写生的方法步骤 49
- 第四节 人物头像写生中的常见问题 53

第六章 石膏胸像、石膏半身像写生

- 第一节 人体躯干的结构、比例及运动 58
- 第二节 石膏胸像写生 61
- 第三节 石膏半身像写生 62

第七章 人物半身像写生

第一节	人的上肢结构、比例及运动	67
第二节	人物半身像写生的方法步骤	70
第三节	半身像写生中的常见问题	73

第八章 人物全身像写生

第一节	人体解剖	76
第二节	人物全身像写生的方法步骤	80
第三节	人物全身像写生的表现方法	82
第四节	全身像写生中的常见问题	84

第九章 速写

第一节	概述	88
第二节	风景速写	94
第三节	头像速写	97
第四节	动态速写	101
第五节	情节性速写和场面速写	105

第十章 简笔画

第一节	概述	110
第二节	简笔画的基本训练	113
第三节	简笔画的教学应用	118

第十一章 基础教育阶段绘画教学指导

第一节	基础教育阶段绘画教学的意义	121
第二节	少年儿童绘画的特点	122
第三节	基础教育阶段绘画教学指导	124

后记	127
----------	-----

■ 第一节 素描的一般常识

一、素描是以单色造型的一门课程，是造型艺术的重要基础。

东西方文化形态的差异造成了不同的素描观念。素描产生于原始社会，发展至今已经成为造型艺术中一个极广阔的领域，有着丰富多彩的面貌、流派和教学体系。素描的发展是始终与艺术观念、观察方法和表现方法相联系的。古典素描受“模仿说”的影响，追求“逼真”的效果，而19世纪以来的近现代素描，则注入了较多的主观因素，把“眼所见到”提高到了一个新的高度，加入了更多的个人理解与认识。

西方素描传入我国是在五四运动以后，当时，从海外留学归来的一些美术家大力提倡西式绘画和教学体系，创立美术学校，把素描列为必修的教学科目，使素描及素描的各种教学体系传入我国，并且逐渐得到普及。三四十年代我国素描风格大致分为两大学派：一派倡导继承欧洲古典主义严谨、写实的画风，另一派大力提倡印象主义以后不拘细节真实，重视艺术个性发挥

的画风。五六十年代，俄罗斯学派契斯恰可夫教学体系曾对我国素描教学产生过重大影响。80年代以来，在改革开放的宽松环境下，我国扩大了与外界的艺术交流，视野更加开阔，思想更加活跃，认识也有了新的变化。素描的形式风格变得丰富多彩，开始了多元化的素描教学，在教学上开创了一个新的局面。

本书的内容和观点侧重于现实主义的写实的素描教学体系。

二、素描的功能和目的主要表现在三个方面：

（一）它是一种独立的绘画样式，可以用这种绘画样式进行绘画创作，如王式廓的《血衣》。

（二）它是艺术教育的基本训练之一，通过素描训练，掌握造型的基本规律，获得造型能力。

（三）它是造型艺术创作的草图，是收集创作素材的一种手段。

素描使用的工具主要有铅笔、木炭条、炭铅笔、炭精棒、钢笔、毛笔等。

素描在表现内容上十分广泛，静物、风景、动物、人物都可以是素描的表现对象。



血衣(创作素描) 王式廓

从性质上讲，素描可大致分为创作性素描和习作性素描两大类。创作性素描包括以素描形式创作的绘画作品和为各种美术创作所作的素描稿，习作性素描包括进行绘画基本训练所作的素描写生、默写和为了收集素材而作的速写等。

从时间概念上讲，素描可分为长期素描、短期素描和速写。

从训练目的上讲，素描有全因素素描、结构素描和表现性素描等。

素描在培养造型能力上具有特殊意义，它是造型艺术不可缺少的基本功之一。历来艺术大师都无一不重视素描，他们把素描说成是“艺术的灵魂，绘画的生命”，是“一切造型艺术的基础”。在高师美术专业班的教学中，素描课是美术专业课的中心环节，是专业基础课。能否学好素描是学生将来能否成为合格的中小学美术教师的关键之一。

人体课堂训练的习作

邓澍

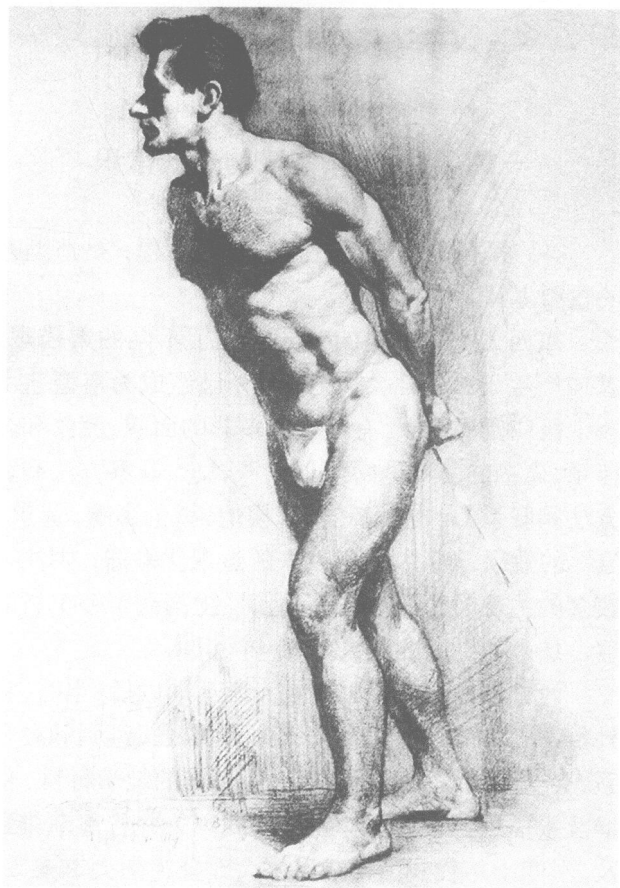

老农(收集素材的速写) 王式廓



拿地契的农民(创作的人物造型) 王式廓



■ 第二节 素描研究的主要内容、造型因素及表现语言

一、素描研究的主要内容

(一) 比例

造型艺术中的“比例”一般是指对于形体与形体的位置关系、大小关系及构成形体本身各部分的大小关系、长短关系的权衡。

在透视图中,同一空间深度的部分,比例关系是不变的;不同空间深度的部分,比例关系要依照透视缩减规律而变化。

历来画家都把比例问题作为重要的研究课题。古希腊时期,人们就认识到人体比例具有美学性质,达·芬奇、丢勒对人体比例作过深入探讨,我国传统绘画也对比例问题积累了丰富的经验。

对比例关系能否作出正确的判断和表达是造型准

确性的关键。

(二) 结构

结构是指物体的形体结构。构成形体的各个部分(包括面和体)之间的结合穿插关系叫形体结构。形体结构是素描诸因素中最本质的因素,是造型的基础。不论什么风格流派,都没有放弃过对形体结构的追求。在绘画造型的思维活动中,始终应该把对形体结构的分析和表达放在首位,它是素描教学中一个极为重要的研究课题。

(三) 明暗

物体在光的照射下,不同方向的形和体呈现出一定的明暗关系和层次,在素描中通过明度不同的调子来表达。正确的明暗关系,表现出正确的物体转折和深度,因此明暗和形体是物体的两种存在形式。

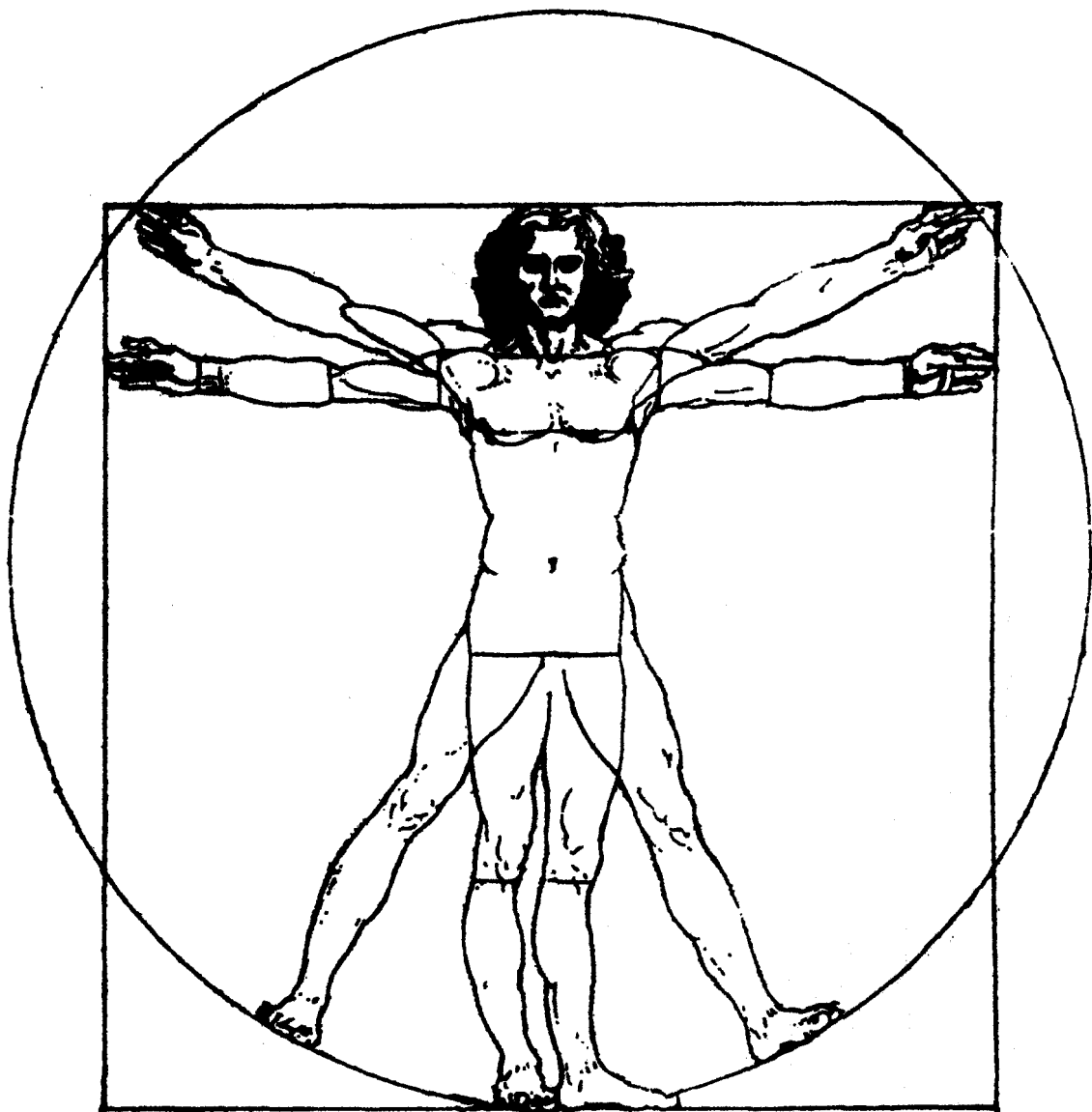

人体比例标准图
达·芬奇意

（四）透视

简单地讲，透视是一门研究从不同视点观察物体时的视觉变化的科学。掌握透视知识可以帮助我们在平面上表现立体空间。

透视分为形体透视和空气透视两部分。形体透视研究如何在平面上表现物体的空间距离、轮廓和投影。空气透视则是研究空间距离对于物体的色彩及清晰度所起的作用。

透视图的基本特征是近大远小，因此我国也把透视叫远近法。

（五）构图

出于主题和美感效果的要求，对画面形象进行整体组织安排，这就是构图。在我国传统绘画中，叫章法或布局。

通过学习构图方法，掌握构图规律，可以提高审美能力，加强作品的表现力。

（六）动势

动势是指形体的空间走向和稳定性，如立、卧、倾斜、运动轨迹和方向、静止等状态。

（七）质感

各种物体都以它外表的特质呈现现在我们面前，看起来有的粗糙，有的光滑，有的坚硬，有的柔软，有的反光，有的透明，这就是质感。表现质感可以使画中物体有“逼真”效果。

（八）量感

在美术作品中表现物体轻重多少的感觉叫量感。

（九）色彩感

是客观对象色彩的无色系变化，即色彩在色环上的特定明度差别。正确把握这种差别，将使素描产生色

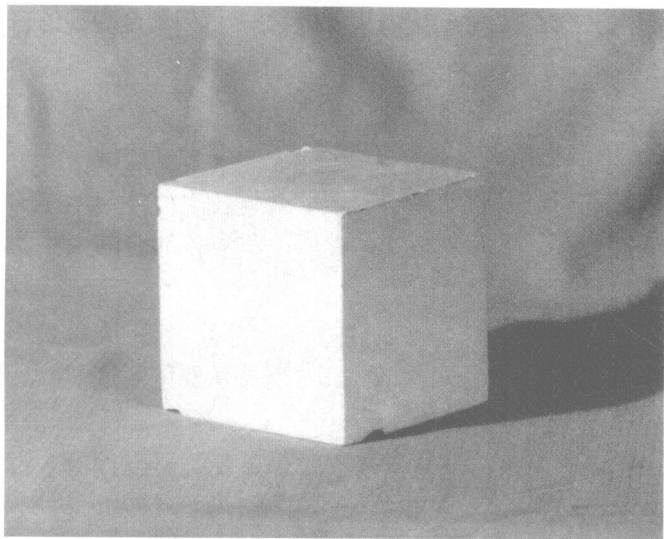

灯光下的六面体

彩幻觉。

（十）空间感

根据透视原理在平面绘画上获得立体的深度的三维空间感觉叫空间感。

二、素描的造型因素及表现语言

素描造型因素有点、线、面、明暗、强弱、虚实、主次、繁简等。不论素描作品的内容和风格多么丰富多彩，它们都有着共同的表现语言，那就是线条和明暗调子。在这两者中，线条是首要的。

在素描中见到的线，基本上有两种：一种是物体的外轮廓线，另一种是物体各组成部分之间所形成的面与面的交界线。这两种线是素描用线造型的客观依据。

线条在造型中有极强的表现力，历来被画家高度重视。19世纪法国画家安格尔曾说：“线条——这是素描，这就是一切。”他喜欢用线条作素描人物，造型严谨，线条轻快流畅。他的素描作品影响深远，至今仍受到各国美术家的推崇。现代派素描回归以线造型更是其一大特色，例如马蒂斯的人物素描，用线简练随意，造型夸张，具有很强的个性特征。

物体及其所在的空间在光的照射下呈现出极丰富的明暗层次，使我们感觉到物体的体积、颜色和质地。在特定层次空间的客观存在。明暗层次变化是素描明暗调子语言的客观依据。由于明暗调子能更全面、更深入地表现物体的体积、颜色、质地、空间关系等特征，其绘画效果就比单线条造型显得更加接近自然形态，更有真实感。

用线和明暗调子结合进行素描训练，有利于学生全面、深入地掌握塑造形象的规律。

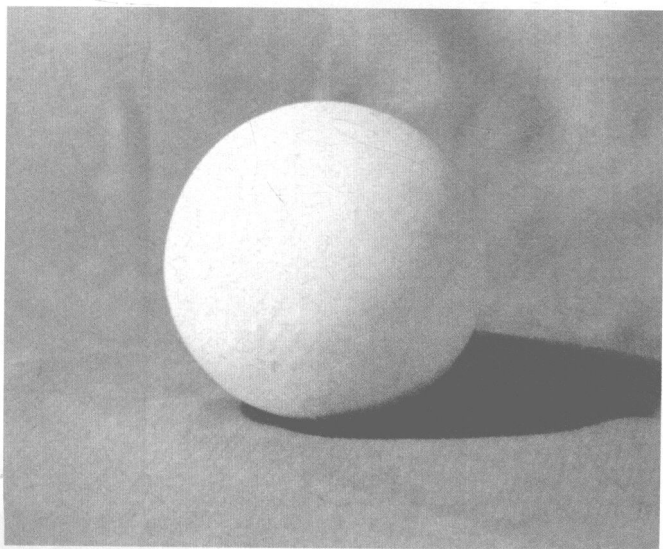

灯光下的球体

素描表现语言在实践中是有个性差异的。同样是用线条或用明暗调子作素描，由于个人对对象的主观感受不同，理解不同，审美追求不同，会体现出不同的个性特征。这些造型语言在表达时，都渗入了画者的主观因素。因此，素描表现在实践中，都只能是主客因素结合的产物。

以线条为主造型、以明暗调子为主造型和以线条和明暗调子相结合造型，是素描的三种基本造型方法。这些方法都曾被历来的画家所采用，并且留下了数不清的杰作。我们要在科学的理论指导下，努力学习前辈的经验，经过刻苦的训练，使自己掌握好素描的表现语言，并且使它变得丰富多彩。

围着腰布的男模特 席勒(奥)

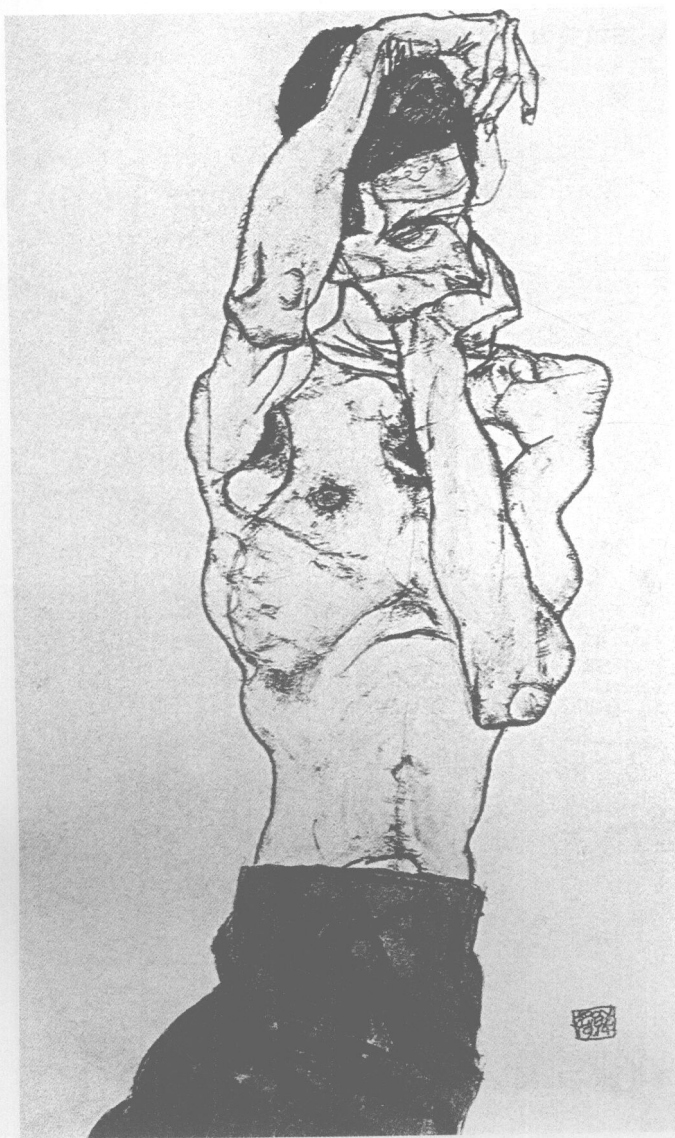

女像 马蒂斯(法)



男青年肖像 安格尔(法)

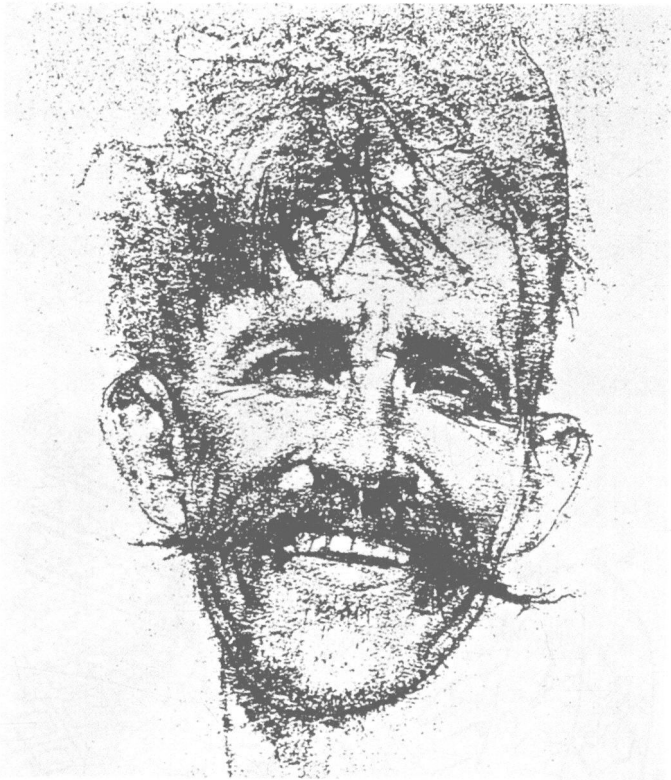

头像 尼古拉·菲钦(美)



姑娘头像 库里希维兹(波兰)



自画像 柯勒惠支(德)

■ 第三节 素描写生及注意培养素描造型的基本素质

一、素描写生

素描教学以素描写生为主体。素描写生是直接对客观对象进行造型研究的一种方式。素描写生的内容包括石膏几何形体、静物、风景、石膏像、人物、生活速写等。

(一) 素描写生的准备

1. 工具材料

笔:在高师素描教学中,以铅笔为主。铅笔上的B和H是笔芯软和硬的程度的标志。高师教学中没有时间太长的作业,准备HB到6B的即可,其中最常用的是2B~4B的铅笔。其他还有木炭条、炭铅笔、炭精棒、钢笔、毛笔等。

纸:专用素描纸耐擦不起毛,对铅笔有较强的附着力,比较适用。短期作业也可以用图画纸。工业绘图纸纸质光滑,比较难用。

橡皮:素描可用的橡皮有白塑料橡皮、绘图橡皮和可塑性橡皮三种。使用前两种一定要选柔软有弹性的,泛黄变硬的不要用。

画板、画夹:画板的板面需平滑,软硬适中,以椴木板为好。选用规格由画幅大小来确定。

画夹在室外写生时使用,不需太大,能装进四开纸即可。

画架:室内作业以木画架最稳定好用,铁管画架易倒。

2. 找角度,定位置

素描写生前应选好角度,然后确定位置,使视点固定。由视点到写生对象的距离应不小于对象高度

(或宽度)的两倍半远。

3. 执笔的方法和作画姿势

正确的执笔姿势是以拇指和食指捏笔,其他三指托在下面。持笔的部位宜离笔尖远一些,作画时手不要压住画面,运笔主要靠腕力,这样可使肩、肘、腕、指都能灵活运动,使画笔活动自如。坐姿端正,两眼平视,视点到画纸的距离不要小于臂长,视中线应基本与画纸保持垂直的关系。注意要使画面不遮挡被画的对象,这样才能全面、清楚地观察对象及作画效果,不产生视觉偏差。



作画姿势

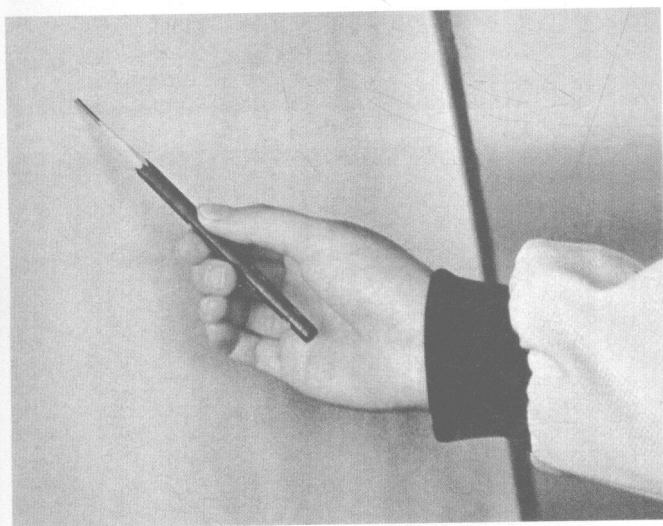

执笔姿势一

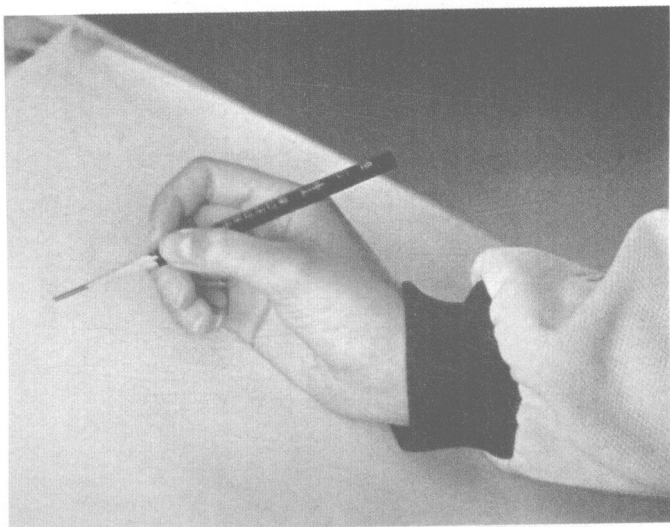

执笔姿势二

（二）素描写生的基本步骤

按全因素素描讲，素描写生可分以下几个步骤：

1. 画前准备
2. 构图起轮廓
3. 画大体明暗
4. 深入刻画
5. 整理

对于素描写生这五个步骤，只是一个大致的划分，这五步是不能截然分开的，它们之间是既互相联系又互相包含的，只不过在各个阶段有所侧重而已。

二、注意培养素描造型的基本素质

（一）在素描学习中要注意提高感觉能力，树立起结构的观念、形体的观念、整体的观念。要把掌握正确的观察方法，养成整体观察的习惯作为重点。要进行积极的形象思维，在作业中努力通过对感知形象的分析、比较、判断、理解，来抓住本质因素，把握现象与本质的关系，而不是停留在对表面现象的模拟上。要把客观认识与主观感受结合起来，达到对对象既有敏锐的感受，又有深刻的认识和理解。

（二）努力掌握造型的基本规律。能从研究对象的形体结构出发，掌握素描的方法步骤，从整体到局部，再从局部到整体地进行描绘，不断提高艺术概括力，做

到形神兼备地表现对象。

（三）努力提高作画技巧，但要避免单纯追求某种风格、流派，某种手法与趣味。要有踏实认真的态度，不急于求成，不心浮气躁。

（四）只有不断加强审美修养，才能使造型能力进入高的层次。为此必须全面提高文化、艺术修养水平，丰富知识，懂得“功夫在画外”的道理。

（五）要提高主观能动性。要有钻研精神，能知其然，又知其所以然，努力提高自学能力，严格要求，肯吃苦。只要勤学苦练，定能取得学习的硕果。

思考题

1. 什么是素描？为什么说形体结构是素描最本质的因素？
2. 全因素素描写生步骤有哪些？对这些步骤应怎样理解？
3. 为什么写生时位置与被画对象之间的距离不能小于对象高度(或宽度)的两倍半？
4. 为什么说只有不断加强审美修养，才能使造型能力进入高的层次？

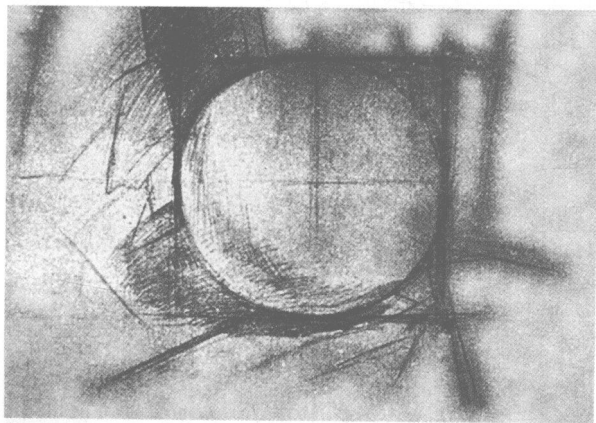

构图起轮廓

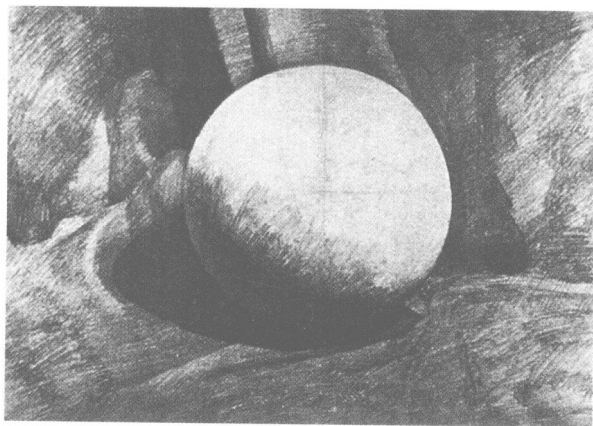

深入刻画

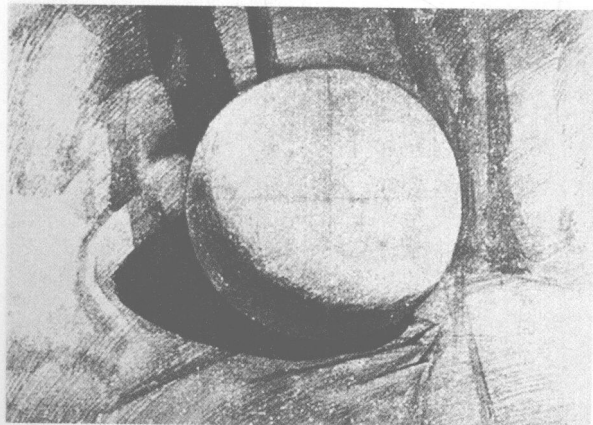

画大体明暗

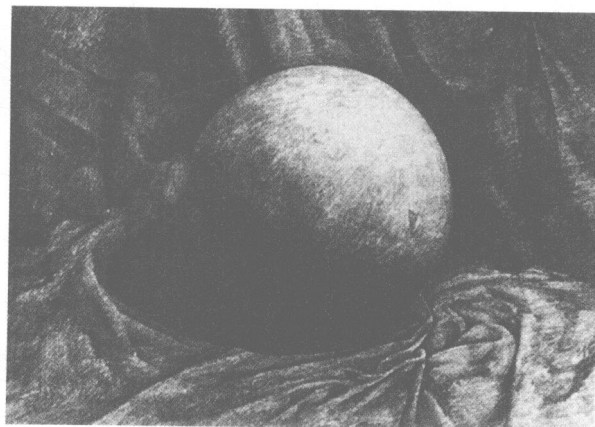

整理完成

第二章 石膏几何形体写生

世上万物，千姿百态，初学者想描绘它们，往往会感到手足无措。但是，如果经过我们概括地观察，就会发现，任何一种复杂的物体，我们都可以把它概括为某种基本形，如方形、圆形、三角形等，这就是通常所说的物体的基本外形。在此基础上也可以把它简化为某种几何形体，例如方体、球体、柱体、锥体等，或者是简化为由某几种几何形体组合、切、挖而成的复合形体。例如，我们可以把人的头部看成是一个球体，把人的颈部和四肢看成是一些圆柱体，把人的躯干看成是两个可以转动的方体等。如此，只要我们掌握了几何形体的写生方法，我们也就找到了开启表现复杂形体的钥匙。因此，我们把几何形体写生作为素描教学的第一步，通过几何形体写生的教学，可以使我们掌握自然界多种不同形体在构造上的最基本的规律和最基本的表现方法。这一步在整个素描学习中，就好像建筑高楼大厦打地基一样重要。

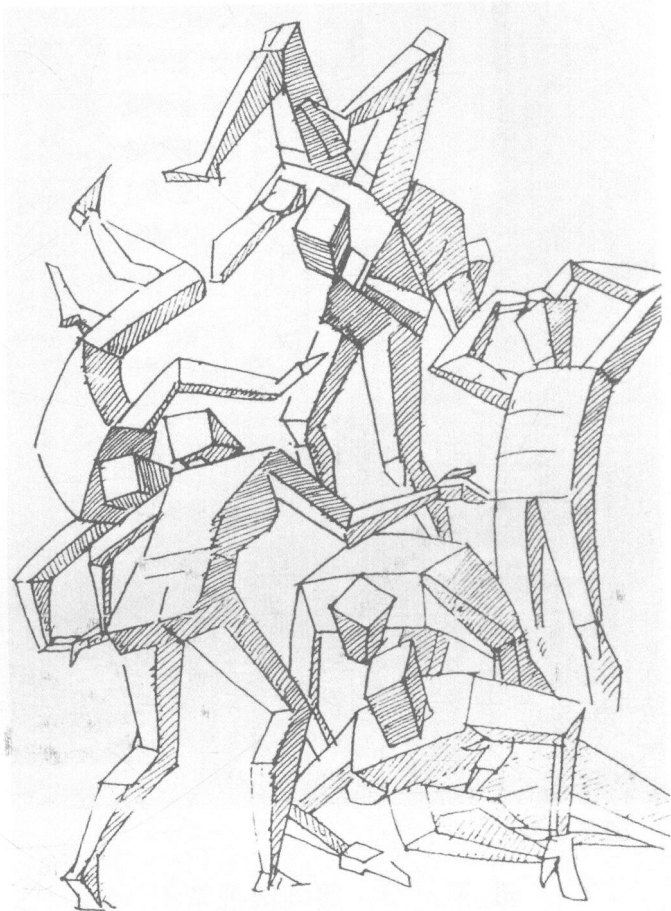

一组运动中的人体 路加·卡姆雅索(意)

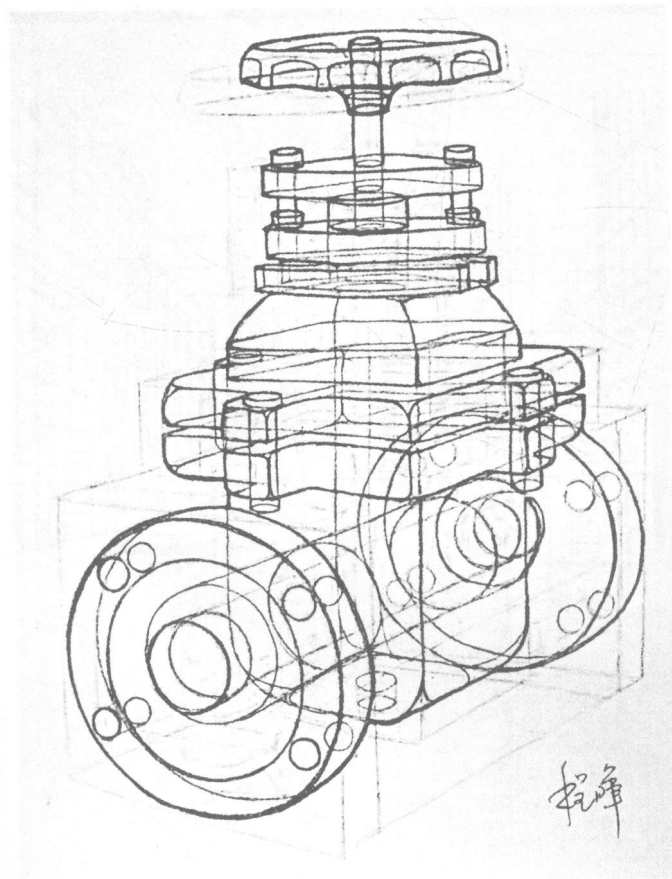

阀门 程华

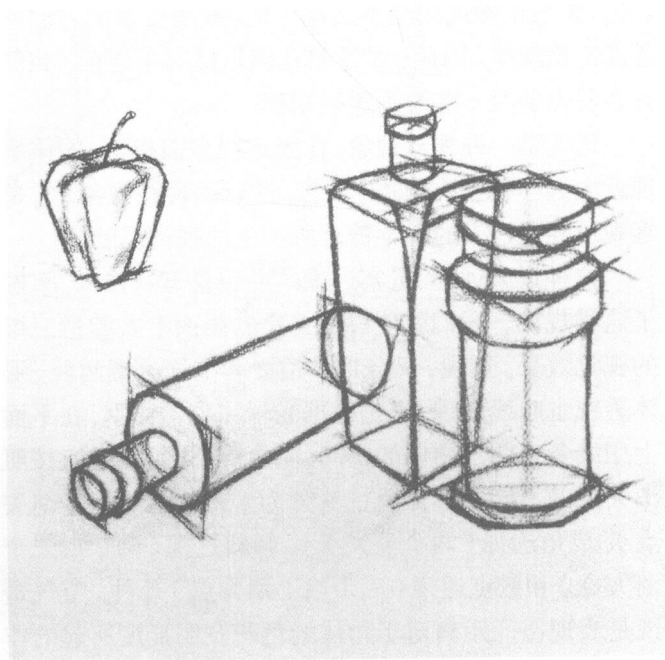

静物 郭树坤



透视现象

■ 第一节 绘画透视常识

各种物体在我们视觉中无一不呈现出一定的透视变化,要想正确地用绘画表现它们,就需要掌握它们的透视变化规律。因此,在学习几何形体写生之前,我们有必要先学习一些绘画透视知识。

透视是一种视觉现象。在固定视点前提下,物体呈现近大远小、近实远虚的状态,这就是透视现象。它是客观世界通过人的视觉器官所产生的视觉反映。

这种近大远小、近实远虚的变化是有规律的。掌握了这种规律,我们就能够在二维的画面上去塑造三维的视觉效果。透视,又分形体透视和空气透视两种。形体透视也叫线透视,它是根据光学和数学原则,在平面上用线条来图示物体的空间、轮廓和明暗投影的。按照消失点的不同,形体透视又分为平行透视(一个消失点)、成角透视(两个消失点)、倾斜透视(两个或三个消失点)和散点透视(三个以上消失点)几种。空气透视是表现空间距离对于物体的色彩及明显度所起的作用。在这节里我们重点讲物体的形体透视关系。

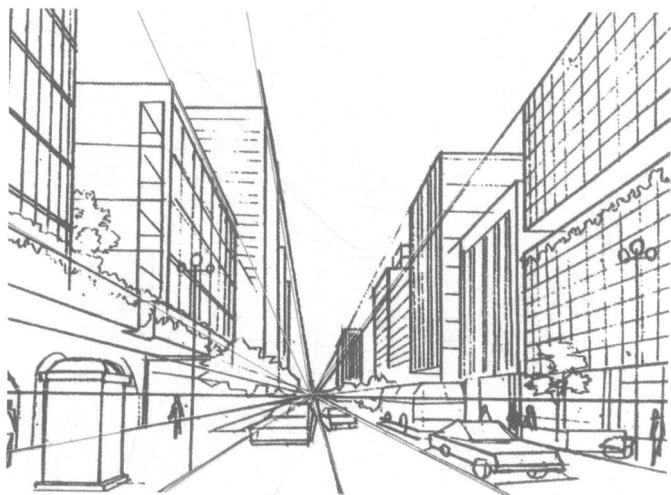

透视图

在画面上，地平线是研究透视变化最重要的一条基准线。

(六) 视平线

是在画面上过心点的一条水平线。当平视时，地平线与视平线重叠为一条线；当俯视时，地平线高于视平线；当仰视时，地平线低于视平线。

(七) 消失点

所有物体在人们眼中都是近大远小，直到看不见为止。最后消失的那点叫消失点，简称消点。

三、直线透视消失规律

(一) 凡是无远近关系的直线都不消失，凡是有远近关系的直线都消失，因此看一条线有无透视变化，只要看它有无远近关系就可以了。

(二) 有远近关系的水平直线都消失于地平线上。比视点高的水平线向下消失，比视点低的水平线向上消失。

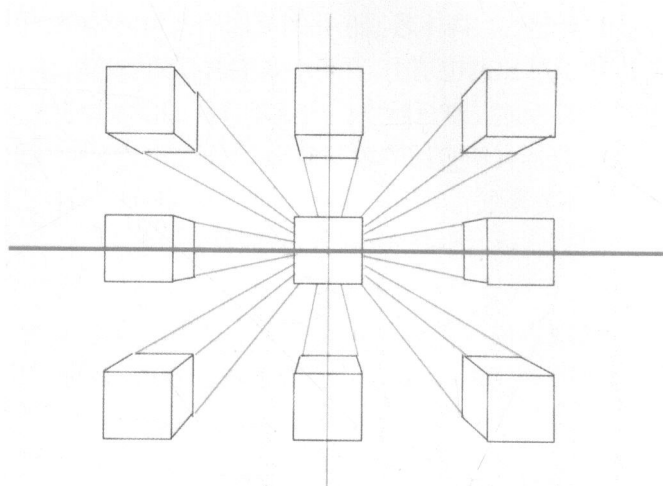

无远近关系的直线透视

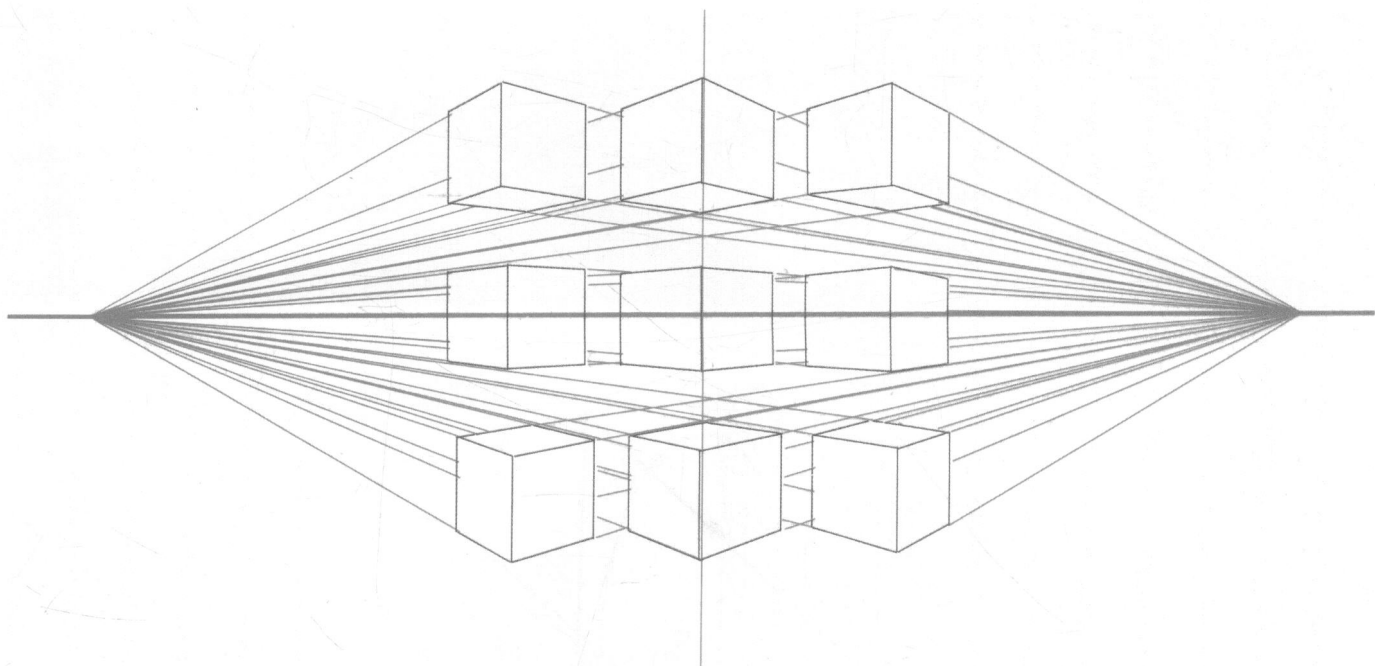

有远近关系的直线透视

