

中国传统 建筑文化

楼庆西 著

清华大学国家「985工程」二期本科人才培养建设项目教学丛书

在世界历史上，古老的中国、埃及、希腊和

罗马都曾创造了光辉灿烂的古代文明，

它们的祖先都给人留下了众多的建筑古迹。

如果我们浏览一下这些建筑就不难发现，

它们的形象在东方的中国和西方的希腊、

罗马等地却存在着明显的差异。



中国旅游出版社

TU-092. 2/62

2008

中国传统 建筑文化

楼庆西 著

清华大学国家「985工程」

二期本科人才培养建设项目教学丛书

中国旅游出版社

图书在版编目 (CIP) 数据

中国传统建筑文化 / 楼庆西著. —北京: 中国旅游出版社, 2008.1
ISBN 978-7-5032-3318-0

I. 中... II. 楼... III. 古建筑—建筑艺术—中国
IV. TU-092.2

中国版本图书馆 CIP 数据核字 (2007) 第 175216 号

中国传统建筑文化

作 者 楼庆西

选题策划 张润生

责任编辑 谭 燕

责任印刷 冯冬青

美术指导 海 洋

出版发行 中国旅游出版社

地 址 北京建国门内大街甲 9 号 邮政编码: 100005

<http://www.cttp.net.cn> E-mail: cttp@cnta.gov.cn

发行部电话: 010-85166507 85166517

经 销 全国各地新华书店

设计制作 北京锦绣东方图文设计有限公司

印 刷 北京翔利印刷有限公司

版 次 2008 年 1 月第 1 版 2008 年 1 月第 1 次印刷

开 本 787 毫米 × 1092 毫米 1/16

印 张 21

印 数 1-5000 册

字 数 120 千

定 价 69.00 元

I S B N 978-7-5032-3318-0

版权所有 翻印必究; 如发现质量问题 请直接与发行部联系调换



楼庆西 1930年出生,1952年毕业于清华大学建筑系,留校任教至今,长期从事中国古代建筑历史理论的教学与研究工作。现为清华大学教授。近期主要著作有:《中国建筑艺术全集·建筑装修与装饰》、《乡土建筑装饰艺术》、《中国古建筑砖石艺术》;乡土瑰宝系列:《雕梁画栋》、《户牖之美》、《千门万户》、《雕塑之艺》、《中国古建筑二十讲》、《中国小品建筑十讲》等。

目 录

第一章 中国传统建筑的结构

- 木结构的中国建筑 5
- 大屋顶 9
- 斗拱 16
- 木结构的优与劣 20

第二章 四合院和紫禁城

- 规则的四合院与城市 29
- 紫禁城的规划与布局 35
- 紫禁城的建筑 41
- 紫禁城建筑的装饰 51
- 紫禁城的建造 61

第三章 祭祀与坛庙

- 祭祀坛庙的产生 65
- 北京天坛 66
- 北京社稷坛 72
- 山岳之祭 74
- 祖先祭祀 77
- 民间祠堂 80

第四章 陵墓

- 秦汉陵墓 95
- 唐宋陵墓 100
- 明十三陵 104
- 清朝东陵与西陵 112

第五章 佛教建筑

- 石窟 121
- 佛寺与佛殿 127
- 佛山 134
- 藏传佛教与南传佛教建筑 140

第六章 佛塔

- 中国佛塔 151
- 多姿多态的佛塔 157
- 山河塔影 171
- 佛塔的延伸 177

第七章 皇家园林

- 园林分类与特征 181
- 清朝皇家园林 191
- 皇家园林实例 197
- 名园遭劫 216

第八章 私家园林

- 北京私家园林 223
- 江南私家园林 229
- 中国古代造园理论与技艺 236
- 中国园林意境 261

第九章 住宅

- 合院式住宅 267
- 窑洞 281
- 吊脚楼 285
- 干栏房 289
- 毡包 291
- 石碉房 293

第十章 小品建筑

- 牌楼 299
- 狮子 309
- 影壁 319

后记 330

部分图片来源 331

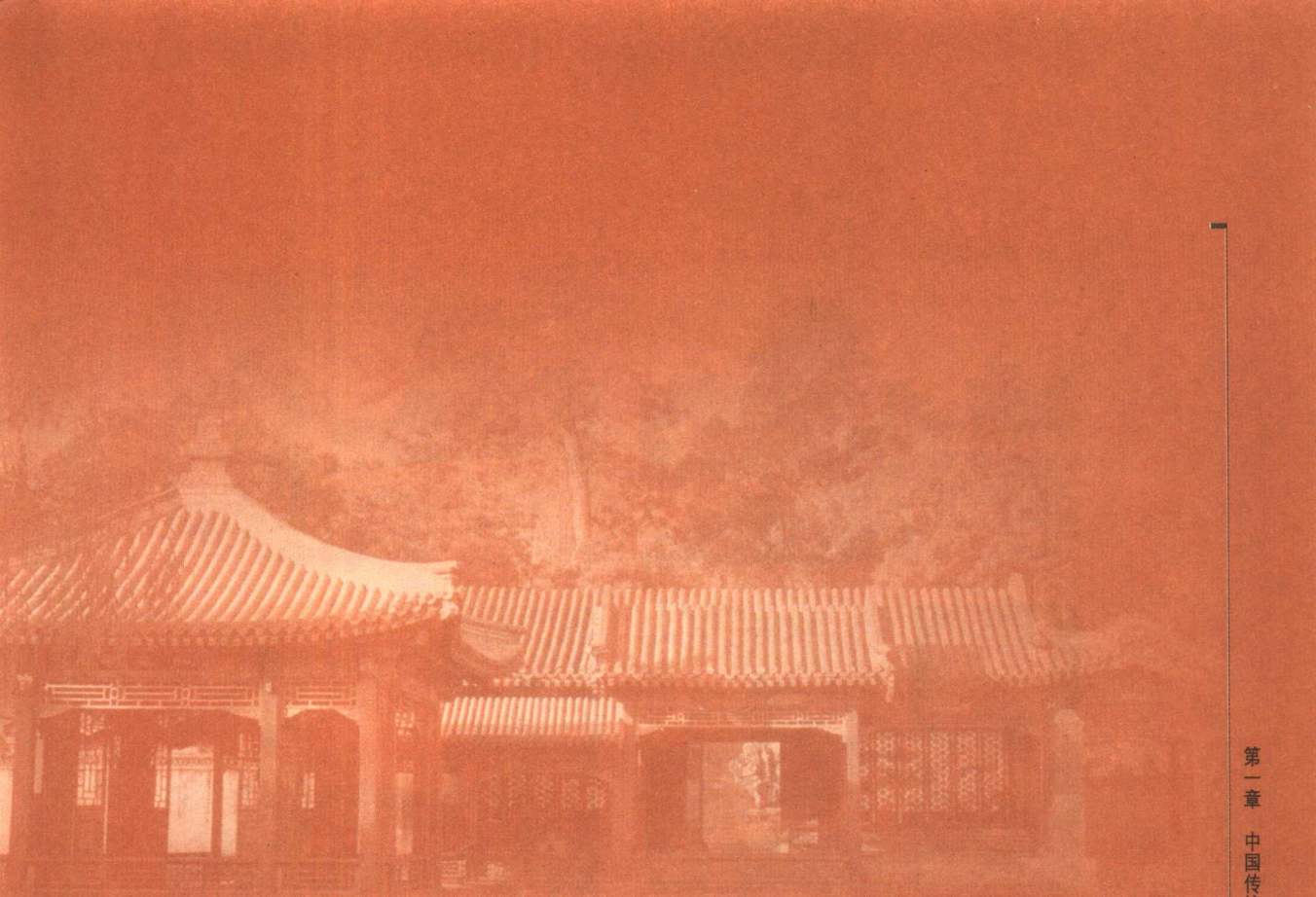

第一章 中国传统建筑的结构

在世界历史上，古老的中国、埃及、希腊和罗马都曾创造了光辉灿烂的古代文明，它们的祖先都给人类留下了众多的建筑古迹，如帝王的官殿与陵墓、神庙与教堂、园林与府邸、纪念碑与凯旋门等。这些建筑都记载着古代各个地区和国家政治历史、文化艺术与科学技术，成为一个地区、一个时代物质与精神的象征与标志。如果我们浏览一下这些建筑古迹就不难发现，它们的形象在东方的中国和西方的希腊、罗马等地却存在着明显的差异。



辽宁沈阳清福陵

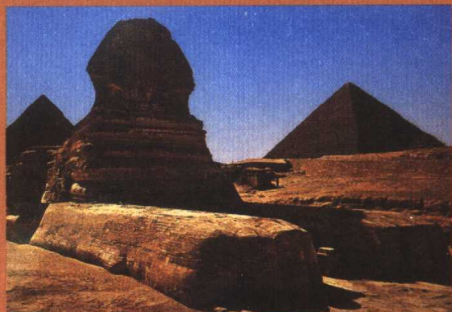

埃及大斯芬克斯金字塔

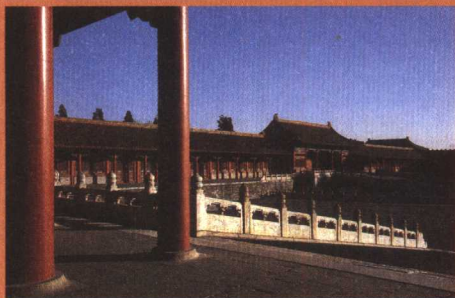

北京紫禁城太和门广场



意大利威尼斯广场

无论是中国古时的封建帝王，还是埃及的法老，都相信人死之后的灵魂不灭，都追求到另一个阴间世界得到永生，所以他们都精心建造自己死后的陵墓。古埃及法老的陵墓是在地面上用大石块垒造的巨大金字塔。中国帝王的陵墓则是把人体埋入地下官室而在地面上建造如同帝王宫殿一样的建筑群体。古希腊雅典卫城里著名的帕提依神庙，其四周有石头柱子围成的柱廊，中心是石墙筑成的神殿，殿内供奉着守护神雅典娜的立像，连基座高达12.8米。在中国天津市蓟县有一座佛教寺庙独乐寺，寺中主殿观音阁是用木料建造的一座外观两层的楼阁，阁内供奉着高达16米的观音菩萨像。古罗马城里有不少广场，围绕着广场有市政厅、庙宇、商场，广场上还立着纪念柱、方尖碑，所有这些建筑和



希腊雅典帕提依神庙

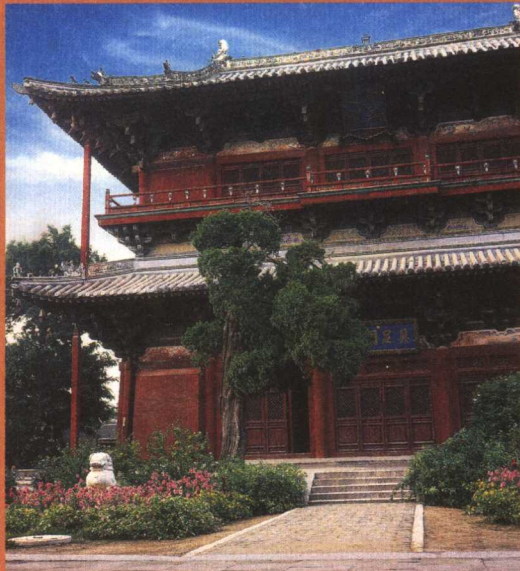

天津蓟县独乐寺观音阁

柱、碑都是用石材造的，人们在广场看到和接触到的是石头的柱子、石头的基座与台阶，以及各种石雕的人像与装饰。中国古代北京城的正阳门内外也是一处古城中心地区，这里有建立在高大城墙上的城楼，有街两边的官府与商店以及立于街道上的牌楼，这些官府、商店、牌楼都是用木料建造的。

从这些城市广场四周的房屋、供奉神主的庙宇、埋葬帝王的陵墓的比较中，我们可以看到一个事实，这就是东方中国和西方文明古国在建筑形象上所以会有如此大的差异，除了地理环境、文化、习俗等方面的因素外，最主要的是因为应用材料与结构体系的不同。中国古代建造房屋是使用木结构，而西方各国用的是石结构。

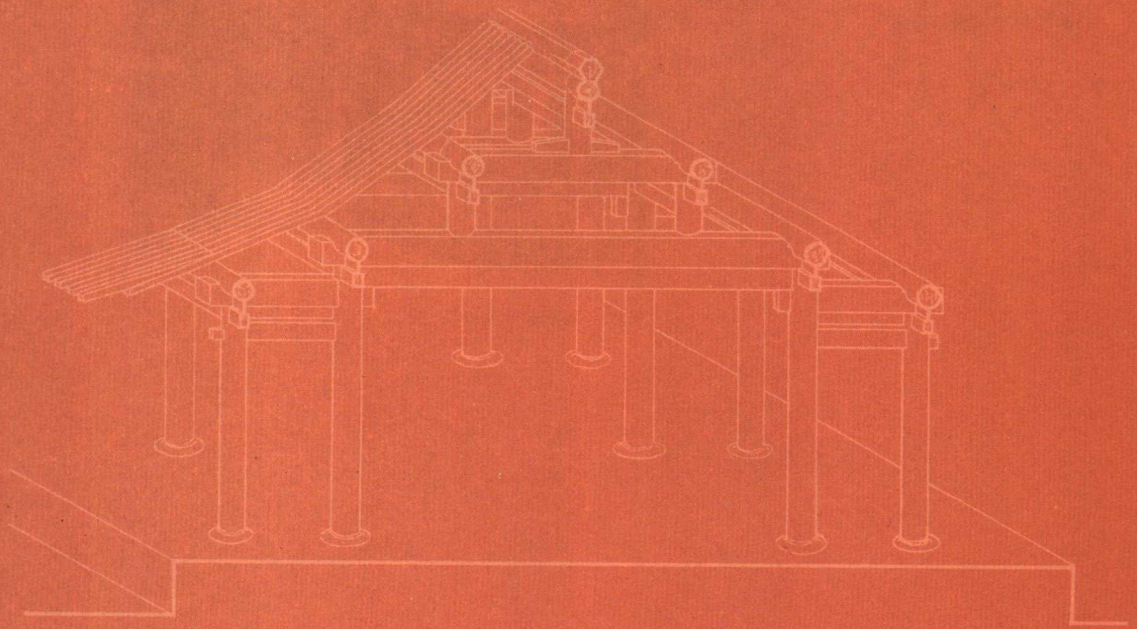

木结构的中国建筑

在北京房山区的周口店，考古学家发现了早期人类居住的山洞，在这些山洞中遗存着中国猿人的化石和他们使用的石锤等石器工具，它们距今已经有70万年至20万年的历史。在中国的山西省垣曲、广东省韶关和湖北省长阳等地也发现有旧石器时代古人居住的山洞。这些遗迹告诉我们，几十万年以前，古人还没有能力建造自己的住屋，只能寻找和选择合适的天然山洞作为居室，在这些山洞里躲避自然界风雨的袭击和野兽的侵扰。

随着人类生产技术的发展与进步，古人开始能够自己建造住房了。根据古代文献记载和遗址的发掘，并经考古学家的论证，可以看到早期古人的住房大体有两种形式：一种是利用天然树木的枝干在树上筑屋，很像鸟类在树上利用树枝搭的鸟巢一样，所以将它称为“巢居”。这种巢居适合在气候多雨潮湿的中国江南地区。另一种是从地面向下挖洞筑成能避风雨的住屋，因为它们像洞穴，因此称为“穴居”。穴居适合在气候少雨而干燥的中国北方黄土高原地区。

1954年，在陕西省西安市郊区的半坡村，发掘出一片原始氏族社会部落的遗址，它们建造于距今6000余年的新石器时代。在这片面积达5万平方米的遗址上，发现有排列密集的住房四五十座。这些住房有两种形式，一种是方形，是从地面向下挖掘50—80厘米深的方形浅穴，由地面斜坡通到穴内。在四壁有排列密集细木柱。在浅穴中部立有四根较粗的木柱子，正是这四根木柱和四周的密集小柱共同支撑着也是用树干树枝所构成的住屋顶。另一种为圆形住屋，它们多建造于地面，不再往地面以下挖穴了。在圆屋的四周也是用密集细木柱作壁，圆屋中央立有二至六根较大木柱，它们与四周小柱共同支托起上面的

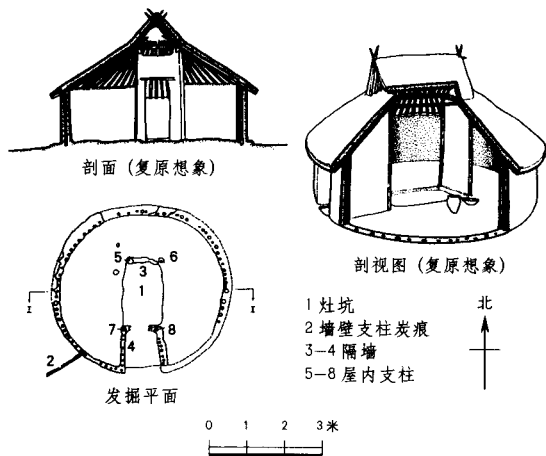

陕西西安半坡村圆形住房

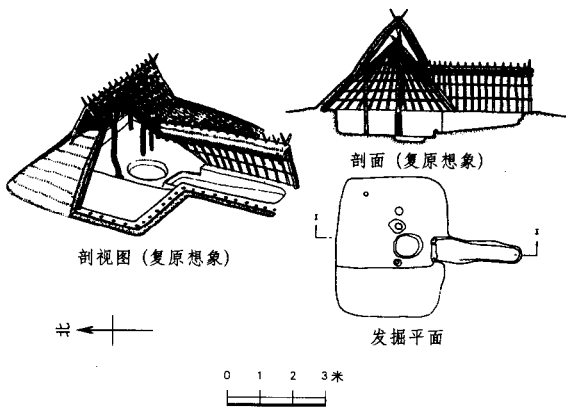

陕西西安半坡村方形住房

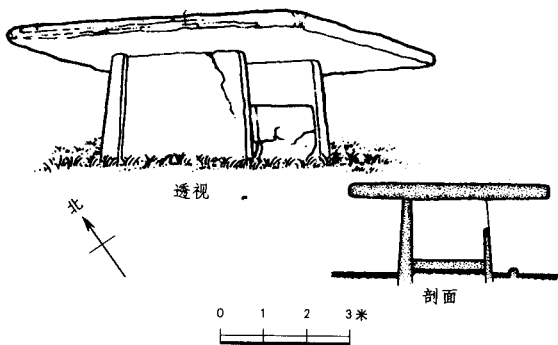

辽宁海城巨石建筑

屋顶。不论是方屋还是圆屋，为了便于排泄雨水和积雪，它们的屋顶都做成斜坡的形式。从半坡村遗址的住房和其他建筑上可以看到，早期古人住的穴居已经逐步从深穴到浅穴，最后升至地面，变为完全建于地面之上的房屋了。

在山东省和辽宁省的近海地区也发现有用石料搭建的石棚建筑。其中辽宁省海城市的一处石棚完全用巨型石板做墙体与屋顶，建于距今4000年前的新石器时代的末期。但是这类石建筑在古代的中国却没有得到发展，也许是因为木材比起石料，既便于采集，也便于加工和制作，所以中国古人选择了木料作为建造自己房屋的材料，并且在长期的实践中不断完备，从而形成一套特有的木结构体系。

我们考察西安半坡和其他地区发掘的早期聚落遗址，看到这些遗址多位于河流两岸的台地上。半坡村氏族聚落位置在汶河东岸的台地上，聚落中的住宅建在临河的高地上，这是早期古人为了自身的生存而对自然环境的选择，因为他们的生活和生产都离不开

水，而住房与其他建筑又怕潮湿，更怕被河水泛滥淹没，所以房屋最好的位置是在近水的高台地上。如果四周地形没有自然的台地，那么古人会在房屋下面用人工筑造一块高出地面的台地，把房屋建在台地上，这也能起到防潮防汛的作用。于是这种人工筑造的土台就成了房屋下面的基座，成为古代建筑不可分割的一部分，从而使中国古代建筑具有了由屋顶、屋身和台基三个部分组合成的完整形象。遗憾的是，早期建筑如今只留存下残留在地面的遗址而看不到它们的完整形象了。但是在早期的文字上却可以间接地看到它们的式样，因为这些文字都是依据实物形象而概括成为“象形文字”。从古文字的“京”、“高”和“囿”可以看到，它们都是由坡形屋顶、直立的屋身和下面的台基三部分所组成，只是下面基座有的是实心的台座，有的是由木料搭建的空心基座。



古代甲骨文中有关建筑的文字

在房屋的三部分中，当然屋身最主要，因为它是供人们生活使用的空间。西安半坡村的住房，无论是方形还是圆形，它们的屋身都由四周的墙和上面的屋顶围合而成。在这个空间里有数根柱子支撑着屋顶，这些柱子的排列还没有形成一定的规则，说明这时期房屋的屋顶结构还没有定型。甘肃省泰安县大地湾发掘出一处房屋遗址，属新石器时代晚期，距今已有4000年历史。这一座房屋呈长方形，四周墙体除有像半坡村遗址住屋一样密集的小木柱之外，紧贴墙体内壁还有一排排列有序的木柱，它们前后左右相互对应，加上房屋中央两根立柱，共同组成了整齐的柱网，共同支撑起上面的屋顶。它说明这时期房屋的立柱和屋顶已经组成了较为定型的构架，而房屋四周的墙体已经不需要支撑屋顶，只起围护作用了。陕西省宝鸡市岐山县凤雏村发现一处属于西周（公元前11世纪—前771年）时期的合院式建筑遗址。从这处遗址上可以看到，不论中轴线

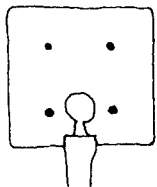
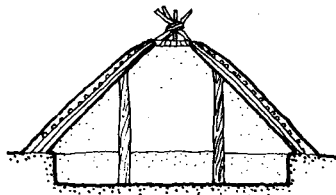

陕西西安半坡村房屋遗址（一间）

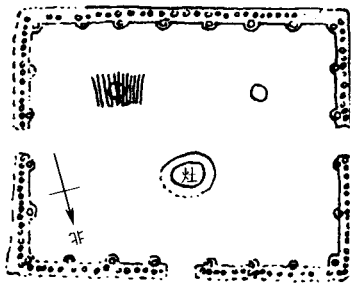

甘肃泰安大地湾房屋遗址

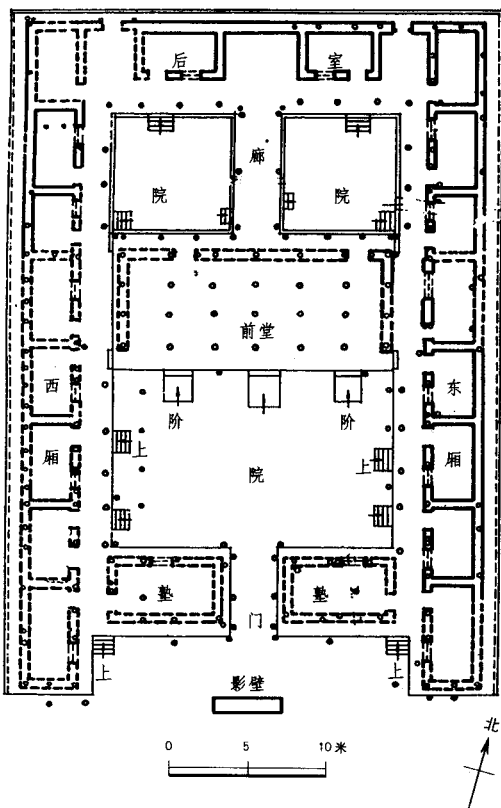

陕西岐山凤雏村建筑遗址平面图

上的厅堂还是两侧的厢房，都有排列整齐的柱础，它比甘肃大地湾房屋遗址不但规模大而且柱础排列得更有规则，前后左右对应得更加整齐，它证明中国古代建筑的木结构在这个时期已形成一种有规律的体系了。

在半坡村发掘出的一座大方形房屋的遗址中，房屋中间有四根木柱支撑着上面的屋顶，这四根木柱之间形成的面积我们称它为“间”，它可以是房屋面积或空间的一个基本单元。在半坡村的半穴居住房中，多数只有一间的大小，但在凤雏村的合院式建筑中，房屋远远不只有一间的大小了。例如合院中心的前堂，它左右共有六间，前后有三间，按习惯称为宽六间、深三间。一幢房屋间数越多，它的面积越大，体形自然也越宏大。从这座早期的合院式建筑上可以看到，中国建筑正是由“间”组成一幢幢房屋，而又由这些房屋组成一座座合院式的建筑群体。

大屋顶

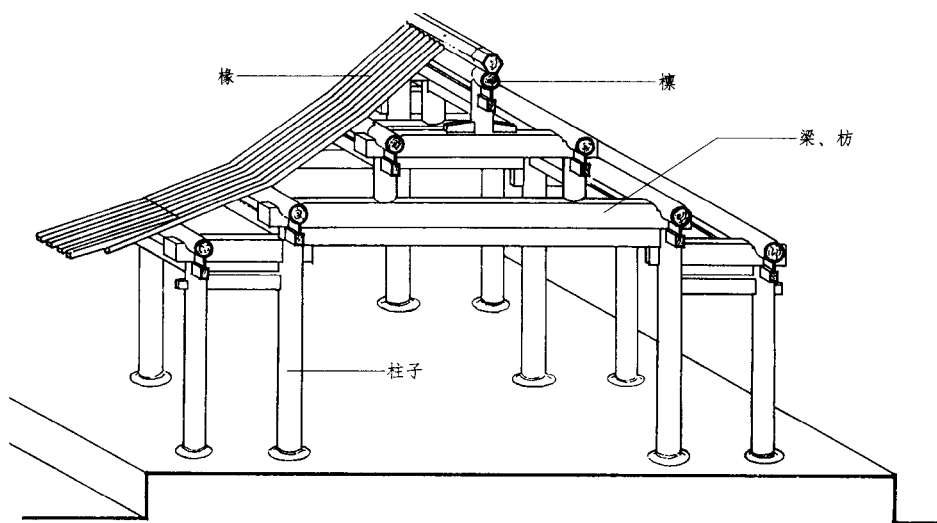

中国古代建筑木结构示意图

一幢房屋除屋身部分，屋顶也是很重要的部分，它和房屋四围的墙体一样，从上面抵挡住风雨冰雪的袭击。由于屋顶除了最上面的铺瓦以外，其余全部都是由木料组成的构架，所以它的体量比较大，越是间数多、面积大的房屋，它们的屋顶体量就越大，所以大屋顶成了中国古代建筑在形象上的一个特征。在世界其他国家，用木料筑造的屋顶也不少，例如在法国、瑞士等欧洲国家有许多城乡的住宅都是用木框架构成屋顶，而且体量也很大，有的屋顶高度甚至相当于屋身部分的二到三倍，但是它们的形象却与中国的大屋顶大不一样。其一是中国屋顶的四周挑出墙体的出檐部分特别深远，因为只有出檐大，方能挡住雨水侵袭墙体，中国建筑无论早期用泥土和以后用砖造墙，连同墙上安置的木门、木窗，它们都怕雨水的侵蚀；其二是中国屋顶都经过了造型上的加工。

这种加工首先表现在总体形象的塑造。只要稍加注意，就可以发现，从帝王宫殿、寺庙殿堂到园林的楼、阁、亭、榭，从城市里的戏楼、会馆到农村的祠堂、寺庙，它们的屋顶屋面是曲面形的，屋顶的四个角也向上起翘，使四周的屋檐都成为中间平、两头翘起的一条曲线。有的乡村农舍，连屋顶正中的正脊也做成两头起翘的曲线。这种造型的产生，原因是多方面的，其中有木材结构上的原因，例如屋顶的四个角由于距离墙身较远，需要大一些的木材支撑，从而造成屋檐四个角的向上升高。也有功能上的原因，如古代马车上的顶盖，为了不妨碍坐车人向前观望的视线，特别将车顶盖边沿部分向上翘起。将屋顶做成曲面，檐口向上翘起，也能使房屋多采纳光线并便于自屋内向外观望。当然这种造型的因素主要还是在于美观。由于屋顶是曲面的，檐口是曲线的，四个屋角向上起翘，昂首向天，直冲云霄，因而硕大的屋顶也显得轻巧而不笨拙，古人形容这些屋顶是如同神鸟展翅高飞。

这种加工还表现在对屋顶的局部装饰上。人们观看屋顶时只能见到它表层的瓦面而看不到屋顶内部的木构架。在看得见的屋面上除了满铺的瓦之外，还有两个屋面相交的屋脊、几条屋脊相交的结点。古代的工匠把这些瓦、屋脊、结点都进行了一些艺术加工。一行行瓦，从上延续到下，呈现在屋檐边的瓦头都装饰有花纹。在屋脊上，或用砖瓦拼出花纹，或在脊上塑造出多种动、植物，或把屋顶的结点塑造成龙、凤、宝塔等多种形象。这些原来都是屋顶结构的一



四川合江农村寺庙建筑的屋顶



福建福州寺庙屋顶的翘角

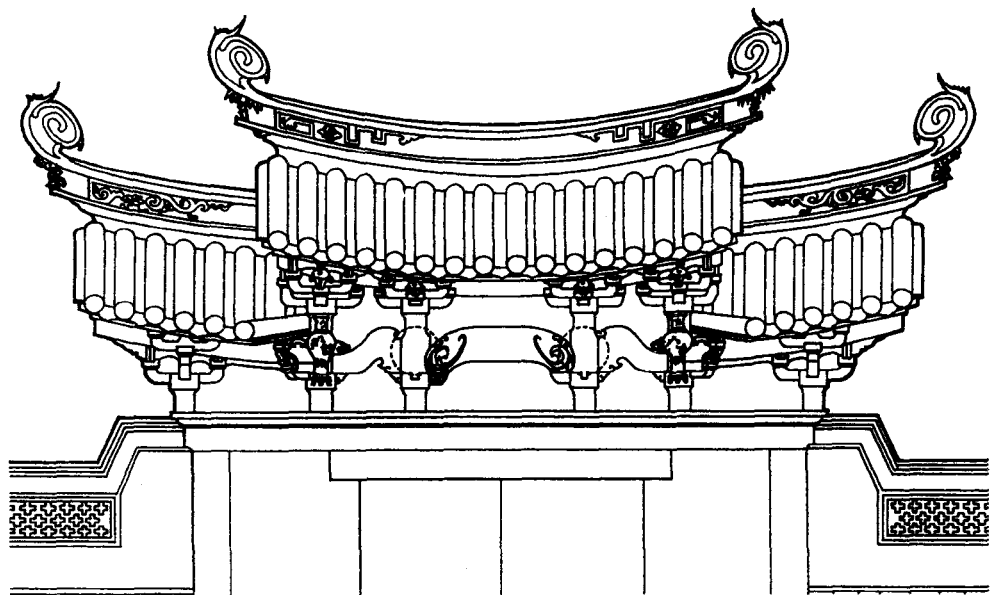

浙江农村住宅的曲线屋脊

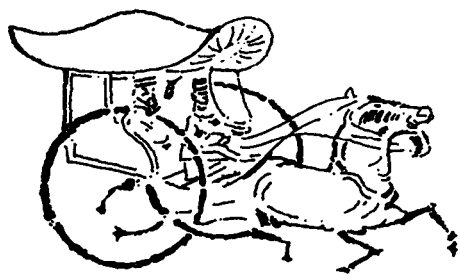

古代马车图

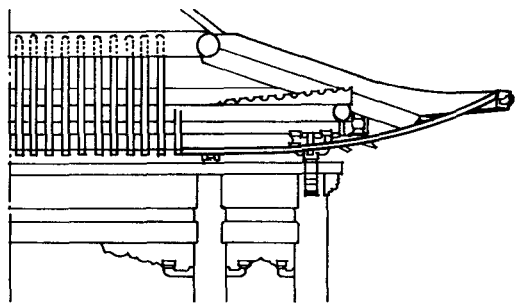

屋顶出檐与屋角起翘图

个有机组成部分，如今经过艺术加工又都具有了装饰作用。这些装饰既有形象之美，又通过象征、比拟手段表现了一定的文化内涵，例如龙代表帝王和神圣、凤象征富贵、虎象征神威与力量，等等。

一座简单的屋顶，一座硕大而笨拙的屋顶，经过这样从整体到局部的造型和装饰处理，使它们变得既轻巧又热闹而富有情趣了，这真是中国工匠的一种