

服装裁剪缝纫

自学丛书

衬衫

肖鸿 伊群 粟钧 编绘

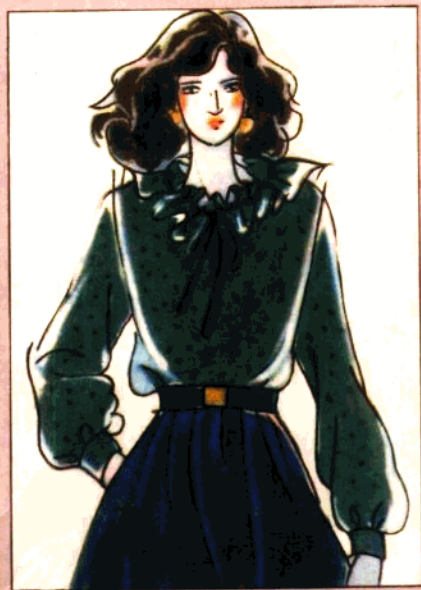

轻工业出版社

服装裁剪缝纫自学丛书

衬 衫

肖 鸿 伊 群 粟 钧 编 绘

轻工业出版社

内 容 提 要

本书是为自学读者编写的衬衫专辑，介绍男、女衬衫新款式。以便于自行裁缝的女衬衫为主，包括春秋季节穿着的长袖衬衫和夏季穿着的短袖衬衫共50款，均有裁剪制图。为了便于自学实践，书中就衬衫的缝纫工艺过程作了详尽的图解，并附有衬衫的各个局部，如领子、袖口、摆衩、环扣等的缝纫图解。另外，还介绍了流行衬衫的款式变化40例，供自学者参考，提高他们自行设计的兴趣。

服装裁剪缝纫自学丛书

衬衫

肖鸿 伊群 粟钧 编绘

轻工业出版社出版

（北京广安门南滨河路25号）

北京龙华印刷厂印刷

新华书店北京发行所发行

各地新华书店经售

787 × 1092 毫米 $\frac{1}{24}$ 印张：5 $\frac{5}{24}$ 字数：63千字

1988年9月第1版第一次印刷

印数：1 - 16,000 定价：1.50元

ISBN 7-5019-0404-9 / TS·0266

前 言

本书为《服装裁剪缝纫自学丛书》中的一种。

《服装裁剪缝纫自学丛书》是专门为有志学习服装制作的知识青年编写的一套读物。这套丛书与一般的服装裁剪书有所不同，它主要是通过各类服装品种的制图实例，介绍多种多样的款式变化，以及构成这些变化的裁剪方法和缝纫要领及步骤。目的是使读者通过阅读这套丛书和实地学做，能够触类旁通，举一反三，自己学会各种服装的制作。

这套丛书已出版的有：《背心》、《风衣》、《女式西装》、《服装工艺基础》、《猎装》；其他各分册将与读者陆续见面。敬请读者提出宝贵意见，以利进一步提高。

《服装裁剪缝纫自学丛书》编辑小组

责任编辑：王恒忠

封面设计：王恒忠

ISBN 7—5019—0404—9 / T·6204

科技新书目：178—517 定价：1.50元

试读结束：需要全本请在线购买：www.ertongbook.com

目 录

一、基础知识

1. 简易的衬衫设计····· (1)
2. 衬衫量体方法····· (3)
3. 制图符号说明····· (4)
4. 衬衫制图步骤····· (5)
5. (米)(公尺)、市尺、英尺的使用和换算····· (6)

二、衬衫裁剪制图 50款····· (8)

1. 窄肩蓬蓬袖衬衫····· (8)
2. 带领圆摆长袖衬衫····· (11)
3. 两节领活门襟长袖套衫····· (12)
4. 无领茄克式长衬衫····· (14)
5. 立领泡袖长衬衫····· (17)
6. 高翻领套衫····· (19)
7. 圆领线偏襟长袖衬衫····· (21)
8. 披肩式平领长袖衬衫····· (22)
9. 双层叠领花打褶女衬衫····· (25)
10. 圆领线套衫····· (26)
11. 背门襟圆领长袖衬衫····· (28)
12. 配领带的长袖衬衫····· (30)
13. 不对称的铜盆搭领长袖衬衫····· (33)

14. 圆领线开摆衩衬衫····· (34)
15. 宽松式两节领女长袖衬衫····· (37)
16. 平肩双排扣衬衫····· (39)
17. 双排扣贴门襟套衫····· (40)
18. 坠领长袖衬衫····· (42)
19. 青果领直腰身长袖衬衫····· (44)
20. 茄克式衬衫····· (47)
21. 坠领长袖衬衫····· (49)
22. 宽松低领三粒扣套衫····· (50)
23. 镶边小青果领长袖衬衫····· (52)
24. 装竖肩袷的超级男性化衬衫····· (55)
25. 荡领灯笼袖衬衫····· (57)
26. 披肩式短袖衬衫····· (60)
27. 背后开钮蝴蝶套衫····· (62)
28. 连袖的方便衫····· (63)
29. 扣绣串带的短袖衫····· (64)
30. 小丑领无袖衫····· (67)
31. 镶边镶色水手领中袖衫····· (69)
32. 套挂袖无领女短袖衬衫····· (71)
33. 飞耳边育克短袖衫····· (72)
34. 狭长领的短袖衬衫····· (74)

35. 连袖的方领短袖衫·····	(75)	15. 猎装式男长袖衬衫·····	(93)
36. 带飞耳边的中袖衬衫·····	(76)	46. 偏襟的男衬衫·····	(94)
37. 断腰节背门襟的连袖衬衫·····	(77)	47. 男式长袖衬衫·····	(97)
38. 装腰带的连袖衬衫·····	(79)	48. 小立领男长袖衬衫·····	(99)
39. 插肩的短袖衬衫·····	(81)	49. 无领男式长袖套衫·····	(100)
40. 装饰折边无领短袖衬衫·····	(82)	50. 西装领的男式长袖衬衫·····	(103)
41. 外套式的短袖衬衫·····	(84)	三、衬衫缝制方法 ·····	(104)
42. 格子斜纹布男衬衫·····	(86)	1. 缝制要领和注意点·····	(104)
43. 男长袖连袖衬衫·····	(89)	2. 衬衫缝制例举·····	(104)
44. 白色小立领男长袖衬衫·····	(90)	四、时装化衬衫款式浏览 ·····	(109)

一、基础知识

1. 简易的衬衫设计

当你翻阅服装书籍，决定裁一款衬衫时；当你在眼花缭乱的服装图片中选择不定，或对所有的资料不甚满意的时候，你是否萌生过自己动手设计的念头？有过这种在一瞬间因缺乏信心而打消了的念头？其实象衬衫这样裁缝简单的衣服完全可以自行设计、自己制作。有一则衬衫广告上写着：“星期六晚上做，星期天一早穿！”在这样的口号鼓励下，谁都会有“何不试试看”的想法。因为人人都有穿衣的经验，有自己的各种喜好，有对款式的不同要求。去服装商店挑选成衣固然是最基本的途径，但是偶尔自己动手设计缝制一件称心的衬衫，实在也是一件乐事。最重要的是它“只此一件”，足以使你与众不同。

动手为自己设计衬衫，尤其是初学者，不要有太高的奢望，以为一下子可以设计出十全十美的新颖款式。一个局部一个局部地搞小改小革，也会有令人满意的效果。事实上许多流行衬衫的款式，也并不是从头到尾全然崭新，有许多式样是在沿用，互相渗透，取长补短的基础上，在某一局部创出新意。刚开始设计时，我们可以把一件衬衫分解成一个个部分来分析，它们是：领（领线）、袖（袖笼）、克夫（袖克夫、腰克夫）、门襟、口袋等局部。

领是指缝于领圈上的领子，它是衬衫最主要的式样特征之一。领子与人的脸部、颈部、下巴关系最大，首先应根据这些部分的特征来设计领子。圆脸的人就不适宜选铜盆领、小圆领、平圆领等领型，领线都是圆弧线的领。颈脖短的人也不宜设计关紧狭小的立领、两节领，应选用领圈狭长，直开领较深的翻领、西装领、青果领或在V形领线上再装翻领的意大利式领。面孔狭长的人则反之，领圈要干得浅些。平领很适宜，可在平领的基础上设计各类翻领领型。考虑用两节领时，也可将翻领设计成小圆角。脸型呈椭圆、脖子不太短的人适应性较好，各类领型都可尝试。设计翻领的第二个因素是考虑门襟的方式。明门襟的场合可以设计与门襟角端连成一体比翼领；偏襟的时候可以想象一些左右非对称的翻领；翻门襟多连接各类两节领，缝领子时可以减少翻折的工序。最后还要稍稍兼顾肩的情况。一般的领式对肩部没有什么特殊的要求，只有斗蓬领、披肩领等平披在肩上的大平领型若不装肩垫是不适宜垂肩的人的。设计翻领时，可先画草图，而后在纸型上确定领圈，再划

出纸型的领样，唧接纸型，进行试样修改，最后才正式定样裁剪。

领线的设计比翻领简单。所谓领线是指仅有领圈的造型而无翻领的款式。通常被我们称作无领。这种无领衬衫在夏季很流行。现在外穿的长袖衬衫采用领线处理的也很多。无领的款式对下巴和脖子有充分的表现力，设计起来也很方便。通常有圆、方、V字形领线。脖子长的可设计横开领较宽的船型圆领线，脖子短的则可选直开领较深的V字形、V字形领线。除了一般的造型之外，还有圆形领线前端有开缝的开叉领线，有如月牙边的扇贝形领线，有如锯齿的锯齿形领线，有如鸡心状的心形领线等等。总之，设计领线的关键就是协调领型与颈脖、下巴的关系，以此扬长避短。

衬衫袖子的变化也很多。就袖子的长短而言，通常分作无袖、短袖、中袖和长袖。短袖和长袖已是大家十分熟悉的了。中袖、连袖和无袖是正在流行中的样式。设计夏天穿的无袖衬衫，要研究手臂的粗细。上臂较粗者，肩宽要取宽一些，使前后袖笼缝成后起到一些遮盖的作用。手臂较细者，则可设计成肩部较窄的深袖笼，甚至斜开至领的样式，凉爽无比。中袖的设计要注意肘关节的活动舒适。例如袖口收紧的样式，长短要选择肘关节的上或下时活动才不至受阻。中袖是一种随意性很大的袖子，长短尺度较自由，可根据各人的喜好，无论泡泡袖、喇叭袖、紧身袖、灯笼袖均可。连袖衬衫好似中式服装的袖子设计，袖子直接从肩部伸出。这类款式不仅穿着凉爽、活动方便，而且缝制特别简单。连袖衣服要研究袖口大与肩斜线的关系，使略微长出的袖子弯曲有波。连袖与无袖都是简洁型的款式，袖口装饰可用滚边、袖袷等点缀手段，不可搞得过分花俏。

在门襟上可以发挥设计想象力的地方也不少：明襟、暗襟、明暗结合的门襟、肩门襟、背门襟、斜门襟和偏门襟。设计好的门襟，既是穿脱、开关的结构，又是衣身合理的分割线和巧妙的装饰。比如，做一件细条纹的衬衫，已决定领子是男性化的两节领，门襟也是直线条就有点单调。这时可以将上衣片前襟向左延长5厘米左右，然后作左上向右下的斜襟、直线的布纹上有一横贯的斜线起变化，衬衫的观感就显得新颖活泼多了。

用作衬衫的口袋，可以说装饰性大于实用性。一般情况下贴袋用得较多。设计贴袋时要考虑与领式、门襟、下摆相呼应。例如：平圆领的衬衫不宜用方的贴袋；长的尖角领也不宜用圆角的贴袋；下摆是圆角的，贴袋角呈小圆角更合适。遇到条纹格纹的面料，设计口袋时将面料花纹因素一并考虑。条纹的横竖变化，格纹的左右倾斜都是可作文章的。有的面料花纹细小，色彩淡雅，若在口袋上加深色的滚边会有一种勾勒的效果，使门襟更加引人注目。在袋口上加钮扣或方形、半圆形的带环扣都是有参考价值的。另外，口袋本身的抽衲、折边、立体造型等方法还有许许多多，有待大家实践。

自己动手做一做，一定会有许多新的创意涌现。

2. 衬衫量体方法

衬衫的测量虽不比外套、西装那么复杂，但也有测量的重点。如胸围、领围、肩宽等测量得是否准确，也是一件衬衫达到美观、合体、舒适的基础。

本书裁剪图上除了胸围是采用公式换算外，其他尺寸均是按身高165厘米(女)和170厘米(男)的普通身材测量的实寸。裁剪者可按照自己测得的尺寸为基础，参考裁剪图的尺寸加以确定。测量衬衫时要注意被测量者穿着的衣服不宜过厚，也要注意被测量者的体型，以便裁剪正确。同时要注意软尺的垂直和水平，量围度时，尺的松紧度以插入两指为宜。

衬衫长：从肩缝紧贴颈部的一端开始向下量至所需的长度。

胸围：用软尺经腋下围量身体一周得基本尺寸。女衬衫应在胸部最丰满处围量。然后根据款式不同放宽一定尺寸，一般为10厘米，特别是流行的宽松型衬衫，放宽量还要加大。













领围：在颈部最细处围量一周得基本尺寸。再根据衣款的各式领型酌情增加放宽量。没有领子的领线可略放大些。

肩宽：从左肩骨端平行量至右肩骨端。流行的平肩袖衬衫一般要加放肩宽15~20厘米，与胸围尺寸相近，也有的根据款式改窄肩宽。

腰节长：先在腰部最细处系一根带子，然后从肩缝紧贴颈部的一端起，向下量至系带处，为腰节尺寸。腰节尺寸一般是指收腰身或断腰节的女时装衬衫所需要的尺寸。宽松型直腰式的衬衫则不需要量腰节尺寸。

臀围：在臀部最丰满处围量一周得基本尺寸。一般是指收下摆和茄克式、松紧式衬衫。在量得臀围基本尺寸后再加6厘米左右的放宽量，直摆的衬衫只要根据胸围尺寸增加一定的放宽量即可。

3. 制图符号说明

符 号	名 称	说 明
	制图辅助线	便于划净缝线而设的辅助线, 一般较净缝线细
	净 缝 线	衬衫缝制完后的尺寸线
	对折线	布料依线对折裁剪
	贴边线	表示贴边的位置
	折 裱	有斜影线的部分折入裱中
	省 缝	根据体形衣片需要缝去的部分
	直 角	两线相交垂直成直角
	装饰缉线	衬衫正面的车缝缉线, 作装饰用
	布纹经向	箭头所指布纹为经向, 与布边平行
	等分符号	表示一个长度中等分成几份, 有三个弧形虚线表示等分成三份
	长度代号	凡记号相同, 则表示长度相等
B	胸 围	$B/4$ 表示胸围的四分之一
	连接符号	两符号相合处没有拼缝
 B	增加折裱	在此折入 5 厘米的折裱而没有拼缝
W	腰 围	$W/4$ 表示腰围的四分之一

4. 衬衫制图步骤

前片

- ①—②衣长线
- ①—③袖开深
- ③—④胸围线

- ④—⑤摆缝线
- ①—⑥横开领
- ①—⑦直开领
- ⑥—⑦领圈基线
- ⑧—⑨领圈深
- 连接⑥、⑨、⑦划顺领圈曲线

- ①—⑩肩宽
- ⑩—⑪肩斜
- ⑪—④袖笼基线
- ⑫—③袖笼深
- 连接⑪、⑬、④划顺袖笼曲线
- ⑦—②门襟线

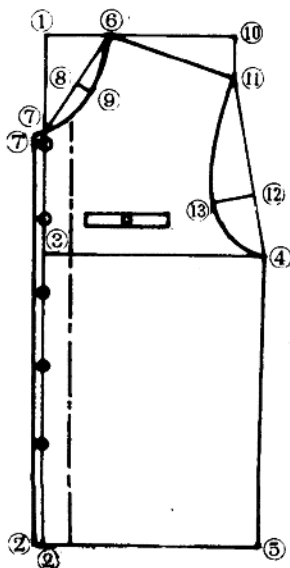

后片

- ①—②衣长线
- ①—③袖开深
- ③—①胸围线
- ①—⑤摆缝线
- ①—⑥横开领
- ①—⑦直开领
- 连接⑥、⑦划顺领圈曲线
- ①—⑧肩宽
- ⑧—⑨肩斜
- ⑨—④袖笼基线
- ⑩—①袖笼深
- 连接⑨、⑩、④划顺袖笼曲线

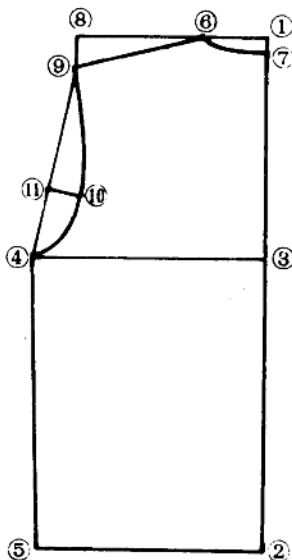

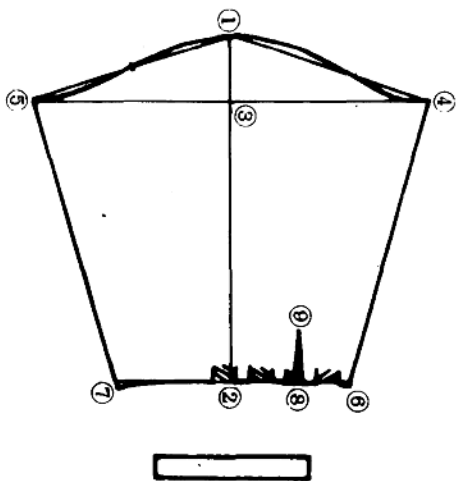

袖

- 1——②袖长线
- ①——③袖山高
- ③——④后袖宽
- ③——⑤前袖宽
- ①——⑤前袖山基线
- ①——①后袖山基线

按图划顺前后袖山曲线

- 2——⑥、②——⑦前后袖口宽
- 8——①袖衩位置

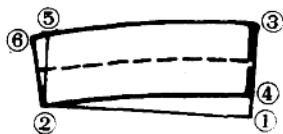

领

- ①——②领长线
- ①——③领宽基线
- ③——④后领宽
- ②——⑤前领宽
- ⑤——⑥、⑥——②领角线

注意事项

1. 本制图步骤是帮助初学者了解衬衫是如何制图的，其中各部分间的尺寸在款式裁剪图中都有注明。
2. 本书裁剪图采用厘米为计量单位。
3. 制图中横线与直线相交，如无特别注明，均为相互垂直。
4. 制图中的轮廓线为净缝线，正式裁剪时须放出做缝和贴边。一般做缝放1厘米，贴边放3厘米。
5. 本书裁剪图尺寸是按照165厘米（女）和170厘米（男）的身材计算的，读者可根据自己的情况酌情增减。

5. (米)、(公尺)、市尺、英尺的使用和换算

根据我国国务院在1959年公布、确定公制为我国基本计量制度。本书采用公制，以厘米为计量单位。但是，在我国民间尚习惯使用市制，以市寸为计量单位；而在进、出口服装中还有采用英制的，以英寸为计量单位。为了便于使用和换算，列表介绍如下：

(米) (公尺)、市尺、英尺换算表

公 制			市 制		英 制	
米 (m)	厘米 (cm)	毫米 (mm)	市 尺	市 寸	英尺 (ft)	英寸 (in)
1	100	1000	3	30	3.28034	39.3701
0.01	1	10	0.03	0.3	0.03231	0.3937
0.001	0.1	1	0.003	0.03	0.003281	0.03937
0.33333	33.333	333.33	1	10	1.0936	13.1234
0.03333	3.3333	33.333	0.1	1	0.10936	1.31234
0.3048	30.48	304.8	0.9144	9.144	1	12
0.0254	2.54	25.4	0.0762	0.762	0.08333	1

注：1米 = 10分米，1分米 = 10厘米，1厘米 = 10毫米；

1市丈 = 10市尺，1市尺 = 10市寸；

1码 = 3英尺，1英尺 = 12英寸

用法举例，如查表中1厘米等于多少市寸，先从“厘米”栏中找到“1”，横向右看，与“市寸”这一栏交叉，得0.3，即1厘米 = 0.3市寸。余类推。

二、衬衫裁剪制图50款

1. 窄肩蓬蓬袖衬衫

【款式特点】此衬衫在款式上有大胆的突破，低落的挂肩线向内挖6厘米，使衣身特别狭，但却固之而有立体感；但袖山特别高，袖中缝收衿，使宽松的袖笼向外蓬出，一狭一宽，一松一紧，变化的节奏强烈，低两节领和暗门襟使款式有活泼之感；采用中间色调的碎花图案效果甚佳。

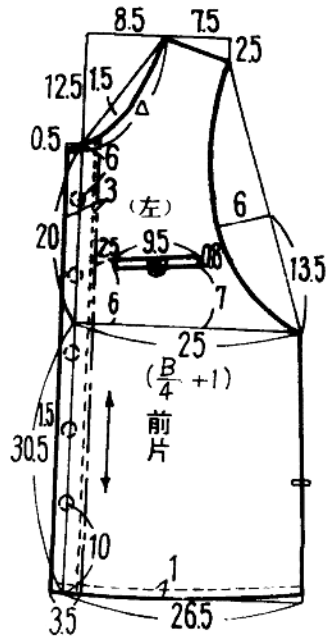

净缝制图尺寸 (厘米)

胸围102 衣长64.5

肩宽16 袖长60.5

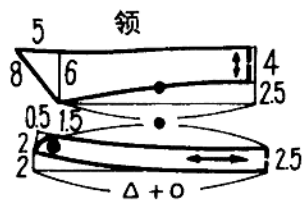
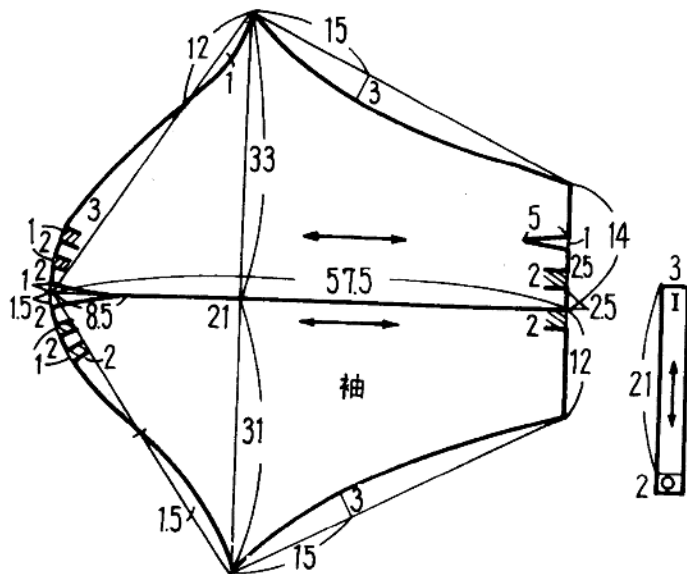
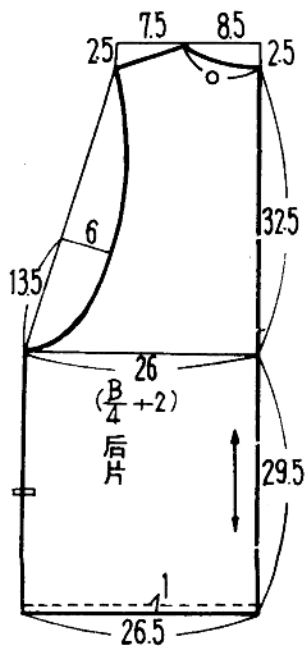

净缝制图尺寸 (厘米)

胸围113 衣长71

肩宽56 袖长49.5

