

室内设计

SHINEI
SHEJI
ZILIAOJI

● 中央工艺美术学院环境艺术设计系
张绮曼 郑曙旸 主编

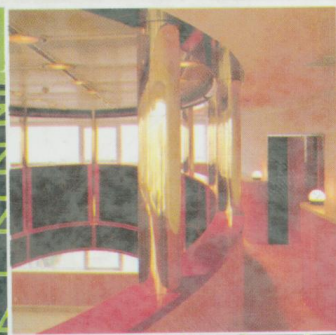

资料集



中国建筑工业出版社

中央工艺美术学院环境艺术设计系

张绮曼 郑曙旻 主编

中国建筑工业出版社

TU238
61

室内设计资料集

本书汇集了中央工艺美术学院环境艺术设计系三十余年来的教学及设计实践的经验。本书从艺术与技术的角度,以理论指导与设计实用的全方位,收录了古今中外极具参考价值的室内设计资料。是目前国内最为全面、系统和实用的室内设计专业的大型工具书。

全书内容涉及:现代室内设计的基本理论、设计程序、室内空间设计方法以及风格、流派、样式、室内光环境、色彩、绿化、家具、陈设艺术设计等;此外,还广泛收入了室内空间尺度的参考数据以及材料运用、装修作法和部分工程实例详图、室内设计的表现技法。为了便于读者进行室内色彩设计,书内附有彩页刊印色调选用表与部分室内色调实例,供读者直接选用。

本书兼顾专业与普及两个方面,适应面较广。可供建筑、室内专业设计人员阅读;也可作为大专院校建筑、室内环境艺术专业的教学参考书。

室内设计资料集

中央工艺美术学院环境艺术设计系

张绮曼 郑曙暘 主编

*

中国建筑工业出版社出版、发行(北京西郊百万庄)

新华书店经销

北京市彩桥印刷厂印刷

*

开本:787×1092毫米 1/10 印张:54 插页:7 字数:1320千字

1991年6月第一版 2000年5月第二十一一次印刷

印数:251,211—259,210册 定价:68.00元

ISBN 7-112-01329-1

TU·971 (6371)

版权所有 翻印必究

如有印装质量问题,可寄本社退换

(邮政编码 100037)

前 言

多年来，室内设计在中国没有受到重视，至今未见有适当的工具书问世。只有在当前中国开始进入发展住宅建设、提高生活环境质量的新的时期，室内设计专业才引起人们瞩目，其专业队伍才得以发展壮大，人们也开始认识到它是中国四化建设中两个文明建设的重要内容之一，是现代文明结构的重要方面。

众所周知，编写这样一部室内设计专业的工具书工程浩大，难度较高，在国外也很难找到类似书籍。但是全系师生齐心协力，团结奋战，终于在较短的时间内编集成册，呈现给广大读者。本书是在总结三十四年室内设计专业教学和设计实践经验的基础上编写的。根据专业特点，以理论为前导，进行具体专业归类，既避免就事论事、资料堆集罗列，又防止空洞泛泛。

编集时，全书力求做到既要有理论上的指导性，又要有实践方面的经验总结；既要宏观的内容，又要中观的，微观的内容；既要涉及到科学技术内容，又要具有文化艺术的特色，并有较多的形象参考资料，使本书能够对我国的室内设计工作具有较为广泛的参考价值。

在本书出版之际，我们首先要感谢环境艺术设计领域各方面人士的支持与鼓励，特别是由于中国建筑工业出版社曲士蕴等同志的支持和协助，使这本《室内设计资料集》能顺利出版。

本书所涉及的内容广泛，时间紧迫，内容难免有疏漏之处，我们希望广大读者，特别是室内设计专业的专家和同行提出宝贵意见，以期在今后再版时予以充实提高。

张 绮 曼

1991年3月于中央工艺美术学院

主 编:

张绮曼 郑曙旻

各章编写人员:

- | | | | | |
|----------------|-----|-----|--|-----|
| 1 室内设计总论 | | | | 张绮曼 |
| 2 室内空间与尺度 | 张 月 | 郑曙旻 | | 齐爱国 |
| 3 室内设计的艺术流派与风格 | 张绮曼 | 陈增弼 | | 郑曙旻 |
| 4 室内空间设计 | | | | 梁世英 |
| 5 室内光环境 | | 杜 异 | | 王海洲 |
| 6 室内绿化设计 | | | | 刘玉楼 |
| 7 室内家具设计 | | 李凤崧 | | 陈增弼 |
| 8 室内色彩设计 | | | | 张绮曼 |
| 9 室内陈设艺术 | | | | 潘吾华 |
| 10 室内设计的材料及运用 | | | | 宋立民 |
| 11 室内装修的作法及详图 | | | | 郑曙旻 |
| 12 室内设计的表现技法 | | | | 郑曙旻 |

参加工作人员:

黄 刚	余 亮	王 铁	史华凤	陈 云	李朝阳
陶 鸿	龚 剑	程木林	刘铁军	黄 为	刘向荣
杨兆红	罗 兰	苑金涛	汤海涛	贾 东	孙江平
朱立新	程 彤	雷宇新	周 勇	陈 斌	阎宏声
王 蕾	李 诺	李 丽	徐 雷	汪建松	范亚晖
许 捷	蒋英柏	夏 靖	邱小葵	李学军	贾培岭
穆 琦	王建国	赵 勇	张 伟	王 尹	张 杰
徐大维	蒋中秋	牛瑞龙			

技术设计: 孟宪萑 于佳瑞
吴崇彦 李金铭

目 录

1 总 论 [1~6]

设计哲学与现代室内设计	1
现代室内设计的社会背景与 时代特征	2
从“室内装饰”向“室内设计”概念 的演进	3
室内设计的内容分类和职业 范围划分	4
室内设计程序与专业协调	5
结束语——共同的期望	6

2 室内空间与尺度 [7~126]

住宅 起居室	7
餐厅	8
卧室	9
居室	10
厨房	20
卫生间	24
办公室 普通办公室	26
会议室	27
开放式办公室	29
设计室	34
资料档案室	35
展示间收发室	36
银行营业厅	37
邮局营业厅	40
车站 售票处 候车室	42
旅馆 接待门厅	48
客房	51

美容理发厅	55
蒸汽浴室	58
健身房	60
牙科诊疗所	62
医院 病房	66
图书馆 目录出纳室	69
阅览室	72
视听空间	75
展览陈列	79
影剧院 门厅休息室	81
门厅	82
休息厅	84
舞厅	85
台球厅	88
棋牌室	89
饮食 酒吧间	90
咖啡厅	94
餐馆与餐厅	97
快餐厅	101
日本式餐厅	103
宴会厅	105
餐具尺度	107
酒瓶尺度	109
大型百货商店	110
超级市场	112
中小型自选商店	113
生活用品自选商店	114
食品保鲜自选商店	115
家用电器商店	116
妇女服装店	118

男士服装店	119
鞋店	120
箱包店	121
金银首饰店	123
眼镜店	125
橱窗与柜台	126

3 室内设计的艺术流派与 风格 [127~184]

外国古典样式 罗马样式	127
柱式	128
古典柱式细部尺度	129
欧洲哥特式	130
欧洲文艺复兴式	132
欧洲巴洛克	134
英国巴洛克	135
法国巴洛克式家具	136
欧洲洛可可	137
法国洛可可	138
英国洛可可	139
美国殖民地时期风格	140
美国巴洛克	141
欧洲新古典式	142
古代埃及风格	143
印度古代样式	144
日本古典样式	145
欧洲新艺术运动风格	147
伊斯兰风格	149
各类外国古典门窗洞口样式	152

各时期的欧式镜框·····	153
法国建筑大师勒·柯布西耶·····	154
德国建筑大师密斯·凡德罗·····	155
美国建筑大师赖特·····	156
后现代主义 装饰主义派·····	157
后现代主义设计代表人物之一	
汉斯·霍拉因·····	158
后现代主义 高技派·····	160
美国现代建筑师约翰·波特曼·····	161
孟菲斯流派·····	162
中国古典样式 清式宫廷风格·····	163
苏州园林厅堂·····	165
清式梁枋彩画纹样·····	166
明清式彩画纹样·····	167
清式彩画纹样·····	168
清式装修·····	169
清式花罩·····	170
清式花罩·····	171
花罩木雕图案·····	172
苏州园林的隔扇与花罩·····	173
苏州园林屏门·····	176
苏州园林与龙山民居隔扇·····	178
中国传统风格的吉祥图案	
木雕·····	181
苏州园林漏窗样式·····	182
龙山民居建筑构件·····	184

4 室内空间设计 [185~204]

空间的类型 结构空间 开敞空间	
封闭空间·····	185
动态空间 静态	
空间 悬浮	
空间·····	186
流动空间 虚拟空间·····	187
共享空间 母子空间·····	188
不定空间 交错空间·····	189
凹入空间 外凸空间·····	190

下沉空间 地台空间 迷幻	
空间·····	191
室内空间的分隔形式 绝对分隔	
局部分隔 象征性分隔·····	192
弹性分隔·····	193
室内空间的分隔方法 用建筑结构分	
隔 用各种隔断分隔 用色彩、	
材质分隔·····	194
用水平面高差分隔 用家具分隔	
用装饰构架分隔·····	195
用水体、绿化分隔 用照明	
分隔·····	196
用陈设及装饰造型分隔 用综合	
手法分隔·····	197
室内空间界面的艺术处理 表现	
结构的面 表现材质的面	
表现光影的面·····	198
运用几何形体的面 面与面的	
自然过渡·····	199
表现层次变化的面 运用色彩、	
图案的面·····	200
表现倾斜的面 表现动态的面	
趣味性的面·····	201
开各种洞口的面 仿自然形态的面	
有悬垂物或覆盖物的面 主题性的	
面 有导向性的面 运用虚幻手法	
的面 绿化植被的面·····	202
空间感的调节 用色彩调节空间感	
用材质调节空间感 用线、形	
调节空间感·····	203
用照明调节空间感 用错觉调节	
空间感 开洞调节空间感·····	204

5 室内光环境 [205~258]

照明设计程序·····	205
自然采光·····	206
光源·····	207

灯具·····	209
自然光源环境设计·····	211
人造光源环境设计·····	212
光照的功能要求·····	213
光的艺术效果·····	214
灯具样式 吊灯·····	219
台、地灯·····	220
壁灯·····	221
大型组合灯具·····	222
中国传统风格灯具·····	223
东方风格灯具·····	224
欧美风格灯具·····	225
庭园灯具·····	226
反光灯槽·····	227
发光顶棚·····	228
灯具安装·····	231
安全指示照明·····	233
住宅照明·····	234
办公室照明·····	237
学校、图书馆照明·····	239
商业环境照明·····	241
展示环境照明·····	245
体育场馆照明·····	247
影剧院照明·····	249
舞厅照明·····	251
餐饮厅照明·····	252
宾馆、饭店照明·····	255
候车室照明·····	258

6 室内绿化设计 [259~286]

利用绿化组织室内空间的形式·····	259
利用绿化美化室内环境·····	261
室内庭园·····	263
室内绿化的植物配置·····	264
公共空间的绿化形式·····	266
盆景·····	271
插花·····	275

绿化设计图中的植物表示法	282
绿化设计图例	284
室内绿化常用植物	285
盆栽容器	286

7 室内家具设计 [287~330]

概论	287
家具尺度	288
榫接形式与局部构造	291
软家具	299
金属连接件	300
家具配件	302
家具涂料	303
装饰工艺及方法	305
中国古典家具	307
中国古典家具	315
法式古典家具	317
英式古典家具	318
外国近现代家具	319
家具样式 椅类	321
沙发类	323
桌类	325
柜类	327
床类	328
床柜组合	329
儿童家具	330

8 室内色彩设计 [331~347]

色彩	331
配色与调和	332
室内配色实例	335
色调表	347

9 室内陈设艺术 [348~377]

装饰织物	348
地毯	349
窗帘	350

家具蒙面织物	352
陈设覆盖织物	353
靠垫	354
壁挂	355
其它织物	356
整体设计	357

室内陈设 风格 [358~377]

种类与视域	359
书法艺术	360
中国绘画	361
西画类	362
民间绘画	363
装饰性家具	364
装饰灯	365
钟表	366
陶器	367
吊篮与壁面饰架	368
佛像烛台	369
现代工艺品	370
民间玩具	371
民间风筝	372
民间绘画艺术	373
中国彩陶	374
中国青铜器	375
中国漆器	376
中国陶瓷	377

10 室内设计的材料及运用

[378~425]

木材 基本性质	378
板方材	379
木材干燥	380
人造板材	381
切割与拼贴	382
木的弯曲	383
木连接	384

木封边	387
木装饰线脚	388

竹材	391
藤材	392
金属	393
钢材	394
铝材	397
钉与螺钉	399
铰链	400
特殊铰链	401
五金配件	402

砖材	403
瓦材	405
饰面石材	406
水泥	408
水泥砂浆	409
玻璃	410
涂料	411
陶瓷 瓷砖马赛克	412
外墙面砖	413
塑料	414
墙纸(布)	415
地毯	416

石膏板系列 石膏板与轻钢

龙骨	417
石膏板隔墙	419
石膏板吊顶	421
泰柏墙板(T. I. P 轻质墙板)	422
泰柏墙板系列	423
矿棉板	424
玻璃棉制品	425

11 室内装修的作法 [426~513]

塑料地板	426
电子计算机房夹层地板	427
通风	428
天花板孔洞	429

I 设计哲学与现代室内设计

设计 (DESIGN) 是连接精神文化与物质文明的桥梁, 人类寄希望于通过设计来改善人类自身的生存环境。

设计的定义, 各类辞典有许多不同的解释, 大致可归纳如下:

DESIGN: 设计、意匠、计划、草图、图样、素描、结构、构想、样本。

因此可以说, 设计是人的思考过程, 是一种构想、计划, 并通过实施, 最终以满足人类的需求为终止目标。

设计为人服务, 在满足人的生活需求的同时又规定并改变人的活动行为和生活方式, 以及启发人的思维方式, 体现在人类生活的各个方面。

在人类社会发展的不同历史时期, 设计具有不同的使命与方向。古代社会, 设计主要为神而存在, 在漫长的中世纪, 设计则是以为宗教和帝王贵族服务为主要宗旨。然而, 近代以来, 人类经历了工业革命和发展工业化大生产的过程, 过量工业化的代价正在瓦解着人类赖以生存的基础。人们向大自然的掠夺性索取, 工业公害以及人口恶性膨胀造成环境污染、生态危机、人情淡漠、人满为患等等。由现代文明所造成的环境污染, 生态危机逼迫人们不得不回到人类最起码的“生存”这一根本的保守性的立场上来。为了人类生存与改善现状, 人们寄希望于“设计”, 通过设计从宏观上改善环境, 创造一个精神充实且具有高文化价值的社会环境。可以说, 这是后工业化时代的今天, 人们对设计的真正使命和作用的殷切希望和期待。“设计”作为连接精神文化和物质文明的桥梁, 在改善人类生存环境、创造理想的社会环境过程中将发挥重要作用。因此, “设计”在现代和未来将走向城市与民众, 它必将与人类生活紧密结合。毋庸置疑, “改善环境”、“创造环境”将成为二十一世纪全球范围内人类文化活动的重点。

关于宏观上的设计分类: 历来有过多种尝试, 但是, 若将构成世界之三大要素: “自然——人——社会”作为设计体系分类之坐标点, 便可由此科学地建立起相

应的基本设计体系, 如图表 1 所示:

图表 1:

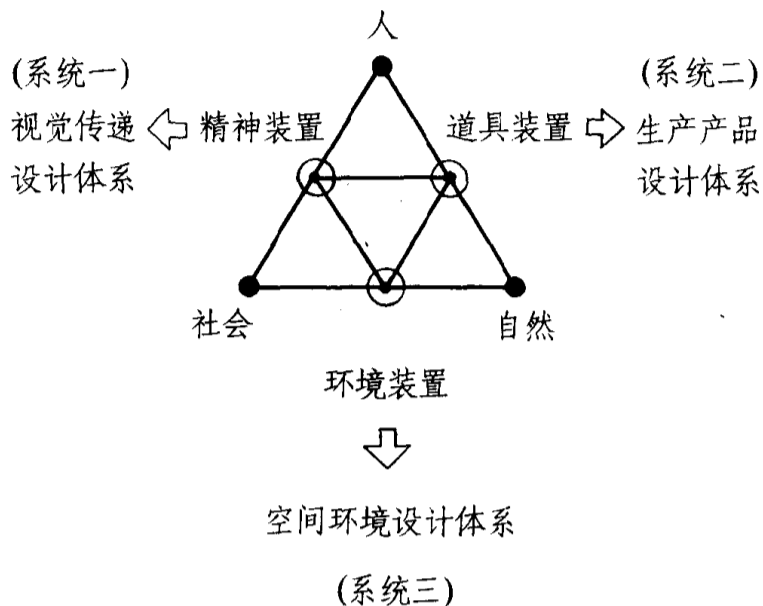

设计的三大体系是紧密相联系的, 但在以上三大设计体系之中, 由于近代以来人与生存空间的矛盾已发展到了人类忍耐的最大极限的边缘, 人们的“环境意识”的觉醒和“环境设计”概念的掘起 (加拿大建筑师阿瑟·埃利克森提出: “环境意识就是一种现代意识”。美国建筑师们认为: “八十年代的重要发展不是这个主义或那个运动, 而是对环境设计和景观设计的普遍认同”)。因此, 通过空间环境设计改善人类生存条件就成为三大设计体系中最根本、最为宏观、最为紧要的方面了。系统一的视觉传递设计是维系社会这个大环境的人与人、人与社会的意志疏通和情报、信息交流装置设计。系统二的生产产品设计, 确切地说, 就是环境装置及生活用品设计。系统三的空间环境设计包括了城市及地区规划设计、建筑设计、园林、广场设计、雕塑、壁画等环境艺术作品设计和室内设计。环境艺术设计是以上各类艺术的整合设计。室内设计是为了满足人们生活、工作的物质要求和精神要求所进行的理想的内部环境设计, 是空间环境设计系统中与人的关系最为直接、最为密切和最为重要的方面。图表 2 比较系统地说明了室内环境圈, 在现代环境艺术构成中的地位与作用。因此, 室内设计终于从长期被建筑设计所代替的状态下独立出来, 成为一门专业性很强的、发展迅速的新生边缘学科。

图表 2:

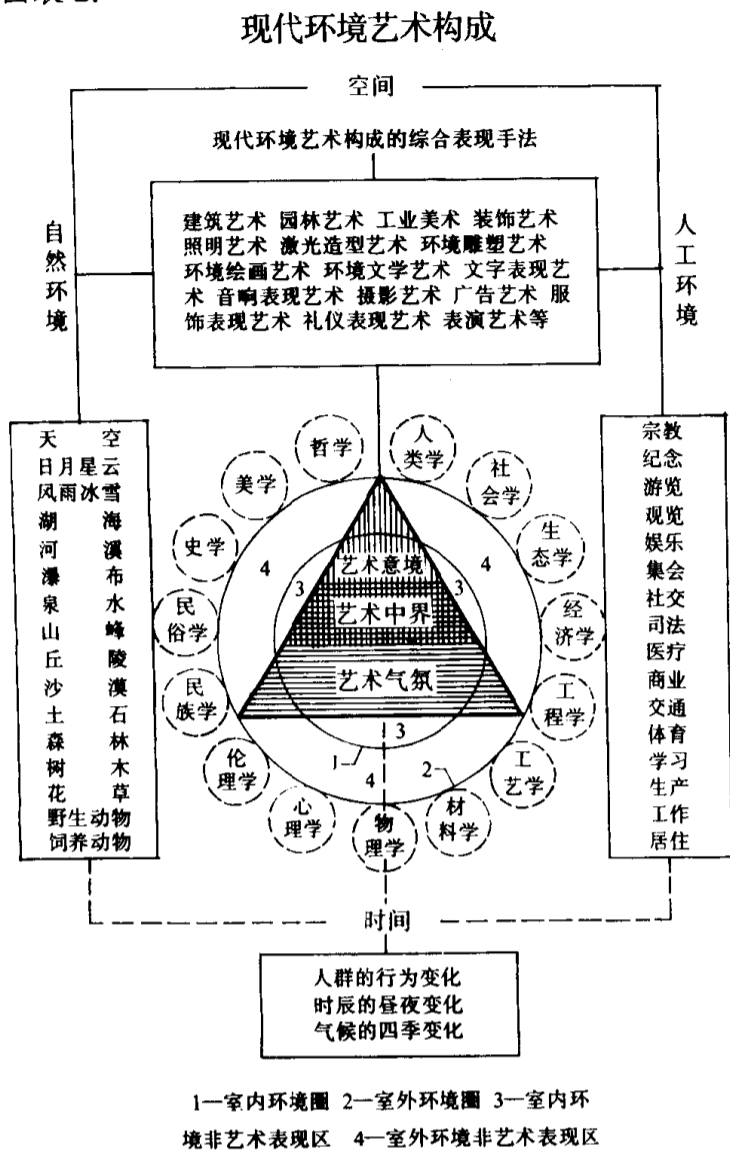

2 现代室内设计的社会背景与时代特征

创造具有文化价值的生活环境是现代室内设计的出发点。因此，优秀的室内设计师必须了解社会、了解时代，应对现代人类生活环境及其文化艺术的发展趋势有一个总体认识。

任何时代的设计都带有明显的社会时代特征。西方现代城市化社会的特点大致可以归纳为：功能化、巨大化和情报化。这也是当前世界各国城市发展的趋势。

功能化：高速、高效率的现代城市生活以大量使用汽车为特征。汽车社会的出现，在城市中夺走了人们的步行空间，减少了人的活动机会，以及排废气污染了空气，其临时性弥补办法是世界各国流行的开设“步行者天国”作法。规定汽车某一段时间或某一区段道路禁止通行，给人们提供有限的步行环境和悠闲的活动交流机会。

巨大化：高层、超高层建筑的出现与发展，占据了城市中一个又一个巨大空间，也扩大了建筑与人的尺度差。高大的楼群使人们感到窒息、压抑。当前的弥补办

法是在高层建筑群之间整修开设广场和休息区段，以及设置人际交流服务设施等等，以期减轻压抑感、窒息感，提供有限的人的活动空间。

情报化：信息时代的到来，信息、情报传递即时、快速，城市信息传递装置的发达，使生活在城市中的人们感到既紧张又必要。情报信息装置破坏环境，造成对人的视觉污染是现代城市环境设计的难题之一。在城市商业竞争日益激烈发展的情况下，尽管不少大城市的管理部门对广告宣传和信息传递装置的设置种种规定和限制，但仍挡不住危害日益严重的视觉污染的泛滥。

以上介绍的西方现代城市发展的趋势，带有根本性的破坏人类生存环境的倾向，那些临时性弥补办法也不可能从根本上解决问题。中国是否步西方先进工业国家过量工业化的后尘，发展类似“爆炸型”的现代城市呢，问题值得思索。然而自七十年代中国实行改革开放政策以来，不少大中城市确有摹仿西方发展城市的倾向，在那里具有现代城市化社会的特征已日见明显，需引起警惕，予以探讨。

本世纪以来，中国在“现代化”上的表现及进入工业文明的速度虽然比较缓慢，但是，从辩证的眼光看，在中国的这种迟滞发展的反面，由于前车之鉴，我们就可以得天独厚地享有着不可能走向过量工业化的优越性。就在世界即将进入“脱工业化阶段”之际（过量工业化的代价正在瓦解着人类赖以生存的基础。先进工业国将因首先承受不了这种压力而进入脱工业化的阶段）。这却给了中国一种“特殊的机遇”，就是让我们在发展现代城市社会时避免形成西方“爆炸型”的生活方式，又非前工业化农业社会的“化石型”的生活方式，而是去探索一条中国自己的发展道路，走出一条物质文明与精神文明并重，创造具有高文化价值的人类生活环境道路来。这是我国现代室内设计的指导思想。

进一步说，现代室内设计也具有现代艺术的以下基本特征：

1. 尝试性 尝试、创造及艺术、科技各门类的相互渗透、异种杂交。
2. 参与性 强调人的参与与体验，以及启发童心的游戏特点。
3. 相关性 强调人与空间、人与物、空间与空间、物与空间、物与物之间的相互关系。
4. 科技性 信息情报性及现代科技、材料、工艺的综合体现与应用。新的宏观效果和微观肌理效果的追求。

5.流动与可变性 节奏的快速与灵活可变性特点。

6.时空性 时间、空间的艺术展现手段的运用,等等。而且现代艺术风格演变、手法变幻频繁,还将不断出现新的种类与特点。这些现代艺术的特点大多都反映了人的自主精神的强调以及物为人用的宗旨。此外,艺术种类共生共荣、艺术的抽象化倾向也日渐明显与昌盛。

环境艺术设计是综合艺术的整合协调,具体到现代室内设计,则应从以下几个要点进行探究与思考:

第一、现代室内设计审美意识的重心应从建筑空间转向时空环境(三度空间+时间=四度空间),以人为主体的、强调人的参与与体验。

第二、现代室内设计的审美层次应从形式美感转向文化意识,从过去的为装饰而装饰或一般地创造气氛提高到对艺术风格、文化特色和美学价值的追求以及意境的创造。七十年代之后,工业先进国家逐步达到了物质的极大丰富,人们在富裕之后价值观念开始变化,在人的生存价值受到重视的同时,人们从追求有形的财富(物)转变为追求无形的财富(精神),即各类文化艺术的精神享受,体育竞技活动与观赏,参与、旅游以及对高文化层次社会环境的要求。环境艺术设计师、建筑师、室内设计师们在有了众多的设计实践机会之后,开始大胆地把观念艺术的尝试用于环境设计上。在艺术形式上从具象向抽象转变,由直观具体联想的环境创造向着运用抽象化、符号化的启迪连带意识设计手法的尝试,在空间艺术上进行了把视觉空间升华为“听觉空间”的意境创造(“听觉空间”:在环境设计时运用单纯直线和几何形体,有节奏地反复地符号化图案,小波浪形、锯齿形边缘处理,细密格子或肋拱板面,结合素材的肌理效果以及色彩变幻效果,使这些板、线在垂直、水平交错的构成关系上产生出有音乐意境的空间效果。因此,又被称为“视觉配乐”。它创造出视觉的有节奏的“听觉空间”)。这些大胆的尝试和开拓对发展现代室内设计具有很好的启发意义。

第三、现代室内设计强调关系学与整体把握。法国启蒙思想家狄德罗说:“美与关系俱生、俱长、俱灭”。这句至理名言应是每一位从事室内设计的工作者永远记住的格言。室内环境设计是整合艺术。它的诸要素之间关系的协调与把握是至关重要的。它应是功能组合关系的把握、空间、形体、色彩以及虚实关系的把握,意境创造的把握以及与周围环境的关系协调。

第四、现代室内设计的创造手法为“一切皆为我

用”。室内设计师又是艺术家,应当具有充分的想象力和造型能力,调动和使用各种艺术的、技术的手段,使设计达到最佳声、光、色、形的匹配效果,创造出理想的、值得人们赞叹的空间环境来。

3 从“室内装饰”向“室内设计”概念的演进

室内设计专业经历了较长时间的实践与认识,在从“室内装饰”向“室内设计”概念的演进过程中,人们逐渐认识到了二者之间的本质区别。“室内装饰”的目的在于美化,在建筑师提供的内部空间中,对空间围护表面进行绘画、雕塑和涂脂抹粉的装点修饰。古代社会,欧洲古希腊、古罗马的石砌建筑,东方古印度的石窟建筑和中国的木构架建筑,由于装饰与结构部件紧密结合,装饰与建筑主体为一体化作法。然而十七世纪初欧洲巴洛克时代和十八世纪中叶的洛可可时代,开始了室内装饰与建筑主体的分离。这是因为建筑物的主体和外装修的使用年限远比室内的使用周期要长的缘故。在营造法国的宫廷建筑和贵族宅邸时,作为新的职业者开始使用了“装饰工匠”的名称,这意味着已经到了可以不动建筑物的主体,按照时代的流行样式,只对建筑物的内部频繁地进行改装的时期了。

巴洛克式建筑的室内,充满强烈的动感效果,是天主教教皇派为了恢复天主教的优势而使教堂的室内装饰具有启动宗教感情更加高涨的形态。而洛可可式建筑室内则是皇宫贵族为了得到舒适的、私密的室内而追求优雅的更为亲切的室内装饰效果。多以花鸟、贝壳为题材,并为适应宫廷的异国情趣要求而在室内采用了许多中国式装饰。室内具有过多的装饰和华美的效果。巴洛克式和洛可可式的手工制作竭尽装饰之能事,被称为“室内装饰”的典型作法。

近代工业化大生产的发展以及混凝土建筑出现之后,混凝土建造方式不仅使室内装饰从建筑主体中脱离开来,而且发展成为不依附于建筑主体而相对独立进行生产制作的部分了。十九世纪欧洲以维也纳为中心的分离派运动,解开了单纯装饰部件与建筑主体相结合的矛盾,成为现代主义设计的先驱。随后,包豪斯学派强调形式追随功能,认为空间是建筑的主角,提出四维空间(三维空间加时间)理论,提倡抛弃表面的虚装饰,认为建筑美在于空间的合理性和结构的逻辑性等。因而现代主义按照工业化大生产的规范要求排除装饰,强调

使用功能以及造型的单纯化。给予使用功能以形态表现的最重要地位，于是“室内装饰”开始衰落，代之以更为有计划性和理论性的“室内设计”。室内设计按照不同的室内功能要求，从内部把握空间，设计其形状大小，为满足人们在这里舒适地生活和活动而整理环境，设置用具。

应当指出的是：现代主义排除装饰必然会走向另一个极端，玻璃幕墙、光光的四壁、理性简洁的造型等使“国际式”建筑及其室内设计千篇一律。社会的前进，信息时代的到来，使人类社会物质与精神文明有了新的变化，久而久之人们对现代主义开始感到枯燥和厌倦，转而追求功能和形式的多样化。六十年代之后，后现代主义应运而生并受到欢迎。后现代主义强调建筑的复杂性与矛盾性，反对简单化、模式化，其设计特点为：讲求文脉、提倡多样化、追求人情味；崇尚隐喻与象征手法、大胆运用装饰，认为建筑就是装饰起来的掩蔽物。在构图理论中吸收其它艺术或自然科学概念，如：片断、反射、折射、裂变、变形、矛盾共处等。

现代主义和后现代主义都是人类文明演进过程中的产物，反映了人们对建筑和室内设计功能与精神两个方面的要求和价值取向，其积极、合理的内涵应予肯定。

综上所述，我们可以按照人们对室内空间的功能要求及精神要求，作如下定义：室内设计乃是从建筑内部把握空间，根据空间的使用性质和所处环境，运用物质技术及艺术手段，创造出功能合理、舒适美观、符合人的生理、心理要求，使使用者心情愉快，便于生活、工作、学习的理想场所的内部空间环境设计。

4 室内设计的内容分类和职业范围划分

室内设计是一门综合性学科，专业含括面较广，可概括归纳为以下四个部分：

第一、空间形象的设计。就是对建筑所提供的内部空间进行处理，在建筑设计的基础上进一步调整空间的尺度和比例，解决好空间与空间之间的衔接、对比、统一等问题。

第二、室内装修设计。主要是按照空间处理的要求把空间围护体的几个界面，即对墙面、地面、天花等进行处理，包括了对分割空间的实体、半实体的处理，即对建筑构造体有关部分进行设计处理。

第三、室内物理环境设计。对室内体感气候、采暖、通风、温湿调节等方面的设计处理，是现代室内设

计中极为重要的方面，随着科技的不断发展与应用，它已成为衡量环境质量的重要内容。

第四、室内陈设艺术设计 主要是对室内家具、设备、装饰织物、陈设艺术品、照明灯具、绿化等方面的设计处理。

室内设计的分类，概括地说，可以分为三大类：即人居环境室内设计、限定性公共室内设计及非限定性公共室内设计。不同类别的室内设计在设计内容和要求方面有其共同点和不同点，可参见以下图表：

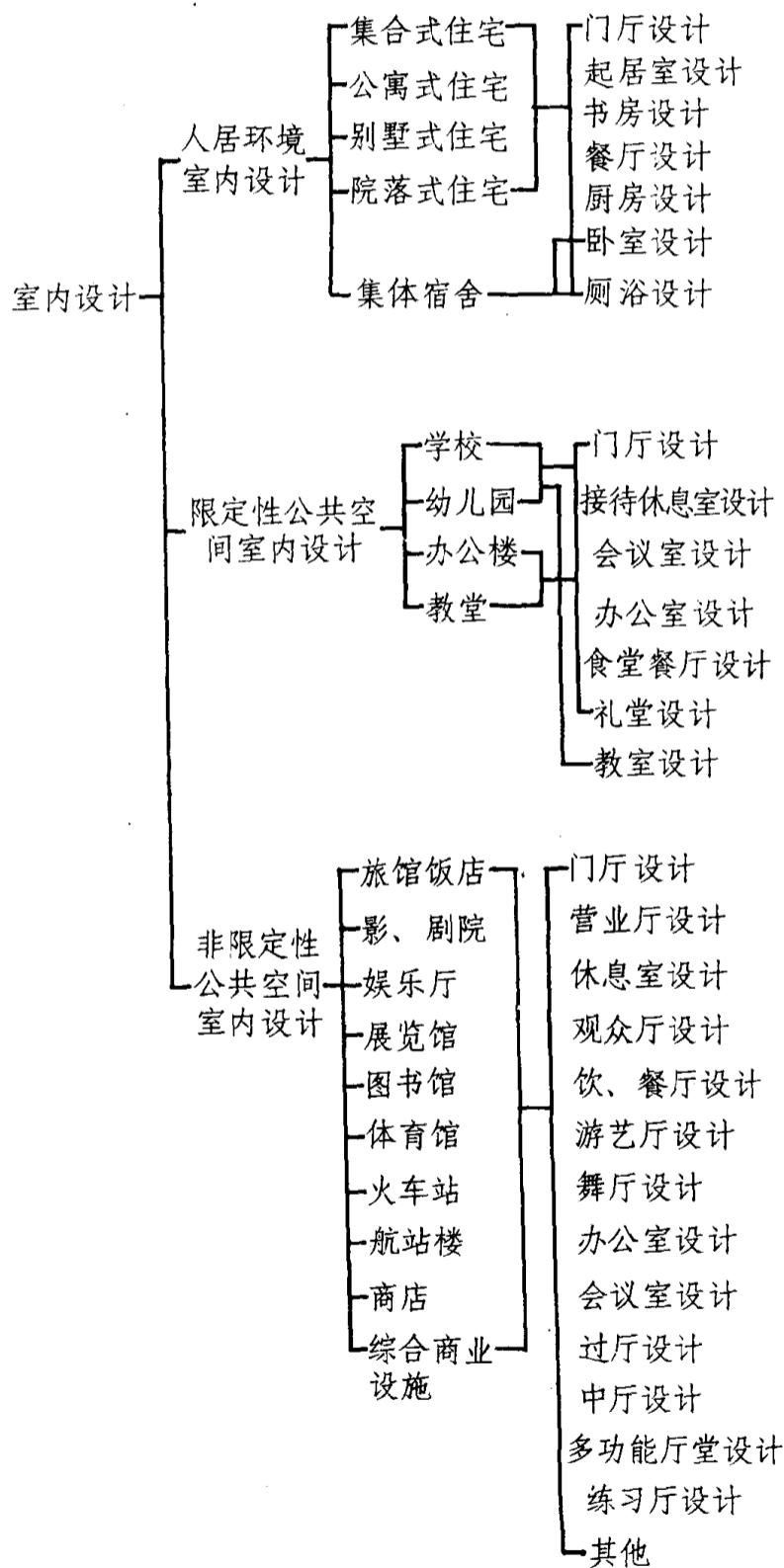

室内设计类型包含众多，专业内容含括面广，如何通过设计谐调处理好，要求室内设计师必需具备高度的艺术修养并掌握现代科技与材料、工艺知识，具有解决处理实际问题的能力。六十年代以后，在工业先进国家，室内设计行业迅速发展壮大，室内设计师的职业范围可以日本的三种划分作为参照。这样的划分有利于室内设计的专业化以及室内设计人员专业素质的提高，可供我们在发展专业时参考。

第一种 以空间设计为中心，指挥室内所有部分的统一设计。对空间的大小形状、对室内环境的气候、采光、照明以及对在那里生活的人们所必需具有的物理、心理感受进行综合判断和选择。在这种情况下，室内设计师是从内部来进行建筑师的工作的，所以又可称为“室内建筑师”。

第二种 设计室内使用的家具和构成物等，由于他们的设计多数在工厂生产或工作室里加工制作，因此可称为“室内产品设计师”。

第三种 由西欧传统而产生的“室内装饰师”。现代建筑的装饰倾向使近代室内装饰师长时间受到建筑师的排挤，被放到第二流的不受重视的地位，但是近二、三十年以来，特别是从后现代主义的兴起来看，作为重新提示人们那种最基本的装饰立场，以及促进艺术共生与共荣，使得这个职业又处于再次复兴之中。

5 室内设计程序与专业协调

室内设计程序：

室内设计程序是保证设计质量的前题，一般分为四个阶段开展工作：方案阶段、初步设计阶段、施工设计阶段和现场施工监理阶段。各阶段的具体工作内容请参见下列图表4。

室内设计的专业协调：

任何一个成功的室内设计作品，不仅是室内设计师自身专业知识、艺术素养与创作才能的展现，而且同时也是室内设计师与建筑、结构、电气、设备（采暖、空调、给水排水）等专业密切配合、各方协调、卓有成效地解决错综复杂矛盾的结果。随着现代建筑领域中科学、技术与艺术日新月异的发展，这种多专业、各工种的配合与协调越来越成为现代室内设计走向成功之路的关键所在。

一般来说，完成室内设计任务有两种情况：一种是由建筑设计单位自身承担（配有室内设计专业人员）；一种是另行委托室内设计单位承担（该单位要为此项工程设室内设计主持人）。不论是哪一种情况，室内设计人员都应在吃透建筑工程设计任务书、建筑设计总体构思的前提下展开工作，同时要取得建筑工程主持人的理解与支持，并努力贯彻、完善总体设计思想（旧建筑室内改变使用性质的改装室内设计除外）。

为方便起见，我们可以把室内设计所涉及的专业系统及其协调要点归纳在图表5中。

图表4：

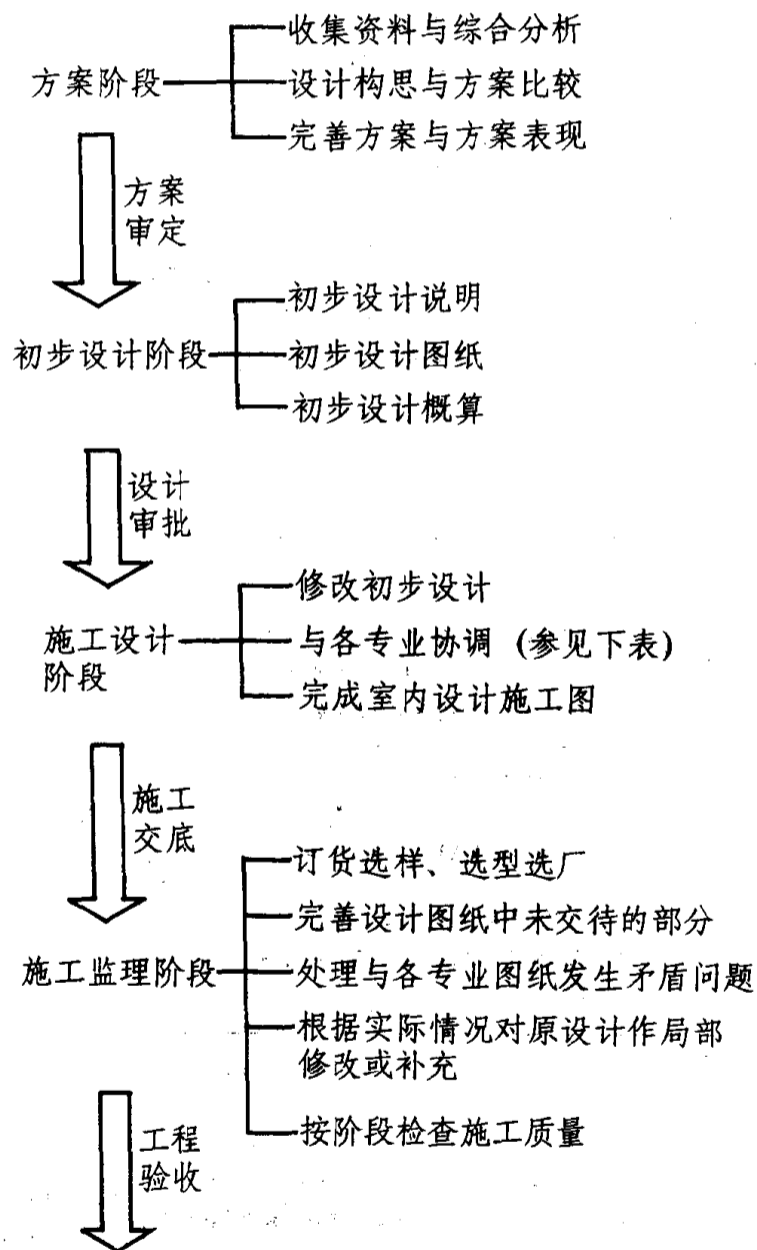

日常管理——向使用单位或用户交待有关日常维护的注意事项

室内设计所涉及的专业系统与协调要点表 5

专业系统	协调要点	与之协调的工种
建筑系统	1.建筑室内空间的功能要求(涉及空间大小、空间序列以及人流交通组织等) 2.空间形体的修正与完善 3.空间气氛与意境的创造 4.与建筑艺术风格的总体协调	建筑
结构系统	1.室内墙面及天棚中外露结构部件的利用 2.吊顶标高与结构标高(设备层净高)的关系 3.室内悬挂物与结构构件固定的方式 4.墙面开洞处承重结构的可能性分析	结构
照明系统	1.室内天棚设计与灯具布置、照度要求的关系 2.室内墙面设计与灯具布置、照明方式的关系 3.室内墙面设计与配电箱的布置 4.室内地面设计与脚灯的布置	电气
空调系统	1.室内天棚设计与空调送风口的布置 2.室内墙面设计与空调回风口的布置 3.室内陈设与各类独立设置的空调设备的关系 4.出入口装修设计与冷风幕设备布置的关系	设备 (暖通)
供暖系统	1.室内墙面设计与水暖设备的布置 2.室内天棚设计与供热风系统的布置 3.出入口装修设计与热风幕的布置	设备 (暖通)
给排水系统	1.卫生间设计与各类卫生洁具的布置与选型 2.室内喷水池、瀑布设计与循环水系统的设置	设备 (给排水)
消防系统	1.室内天棚设计与烟感报警器的布置 2.室内天棚设计与喷淋头、水幕的布置 3.室内墙面设计与消火栓箱布置的关系 4.起装饰部件作用的轻便灭火器的选用与布置	设备 (给排水)
交通系统	1.室内墙面设计与电梯门洞的装修处理 2.室内地面及墙面设计与自动步道的装修处理 3.室内墙面设计与自动扶梯的装修处理 4.室内坡道等无障碍设施的装修处理	建筑 电气
广播电视系统	1.室内天棚设计与扬声器的布置 2.室内闭路电视和各种信息播放系统的布置方式(悬、吊、靠墙或独立放置)的确定	电气
标志广告系统	1.室内空间中标志或标志灯箱的造型与布置 2.室内空间中广告或广告灯箱、广告物件的造型与布置	建筑 电气
陈设艺术系统	1.家具、地毯的使用功能配置,造型、风格、样式的确定 2.室内绿化的配置方式的品种确定,日常管理方式 3.室内特殊音响效果、气味效果等的设置方式 4.室内环境艺术作品(绘画、壁饰、雕塑、摄影等艺术作品)的选用和布置 5.其它室内物件(公共电话罩、污物筒、烟具、茶具等)的配置	相对独立,可由室内设计专业独立构思或挑选艺术品、委托艺术家创作配套作品

6 结束语——共同的期望

中国的室内设计专业已经起步发展,行业队伍正在形成和扩大,在发展中国室内设计事业的道路上,有两个问题提出来供参考:

第一、自近代以来,国际上工业先进国家的室内设计正在向高技术、高情感方向发展,室内设计师们既重视技术,又强调人情味。在艺术风格追求上变化频繁,新手法、新理论层出不穷,呈现五彩缤纷、不断探索创新的局面,面对工业先进国家室内设计的发展态势,我们不应迷失方向而尾随其后,照抄照搬、步人后尘。中国的室内设计师们应在加强室内设计基本理论学习(包括对中国传统文化的研究、继承)、在掌握基本功的基础上以借鉴、探索、创新的态度去对待外国的设计理论与流派。我们应立足于自己的物质环境和文化环境,深入细致、全面周到地去思考和处理室内设计中各个方面的问题,使我们的作品能够较好地反映出我国不同时期、不同地区、不同民族的文化特色和美学追求。

第二、为努力改变我国的城乡面貌,我们应把与广大民众生活息息相关的室内外环境设计作得舒适方便、美观大方、有文化、有特色,这是我们面临的长期任务。

自我国实行改革开放政策以来,城乡规划设计和公共环境设计已逐步受到重视,城市中许多高标准的现代化高层建筑引人注目,但是在中国的现代城市建设中,我们的眼光不应仅仅局限在少量“高、精、尖”的“楼、堂、馆、所”上,这是因为只有大量性的与民众生活息息相关的室内、外环境设计才能从量上与质上真正说明我们国家的文明程度与文化水准,而不能仅从少量涉外饭店来衡量我国室内环境设计的水平。如何能从我国国情出发,把大量性建筑或标准不太高的公共建筑以及住宅室内设计搞上去,这是我们每一个有社会责任感的室内设计师都应当为之努力的任务。

我国目前已开始进入发展城乡住房建设和提高人的居住环境质量的新时期,室内装饰材料行业也发展较快,然而从现代环境艺术系统的理论高度与国外创作水平来看,我们仍处于启蒙时期。因此,向社会广泛宣传环境艺术设计的重要性是很有必要的。通过设计来改变某些落后的生活方式,用好的环境去陶冶、造就下一代,以及使人们感受到人的生存价值、生活的美好和社会的繁荣进步,这是我们大家的共同愿望。

中国现代室内设计专业队伍正以新的步伐迈向灿烂的二十一世纪。

1 起居室的处理要点

1. 起居室是人们日间的主要活动场所，平面布置应按会客、娱乐、学习等功能进行区域划分。

2. 功能区的划分与通道应避免干扰。

2 起居室常用人体尺度

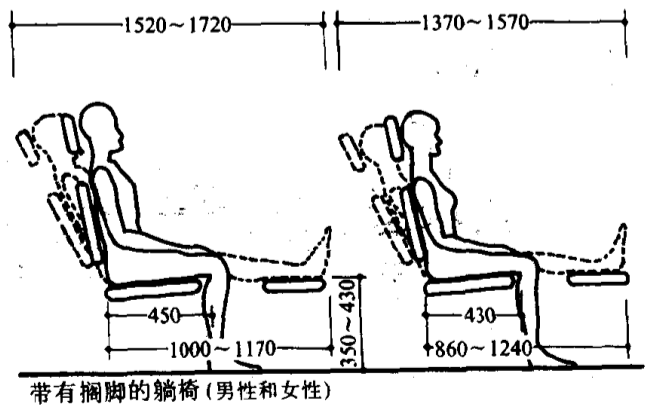
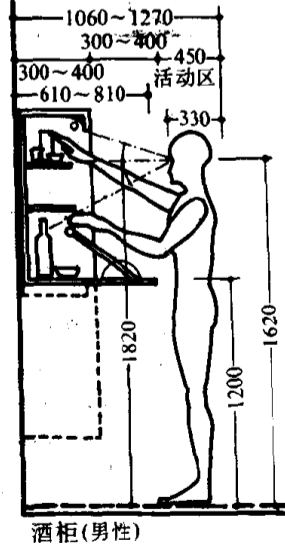
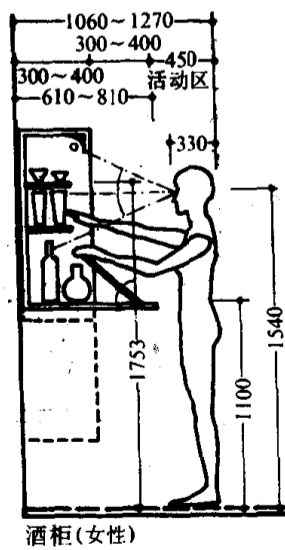
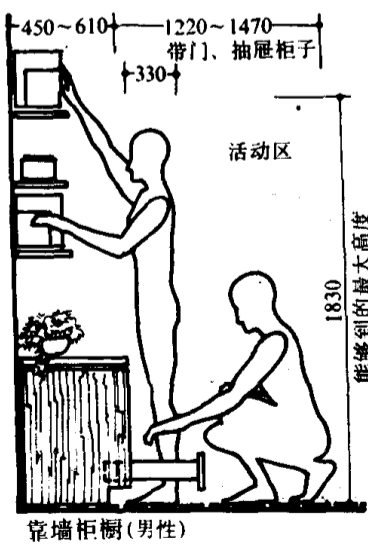
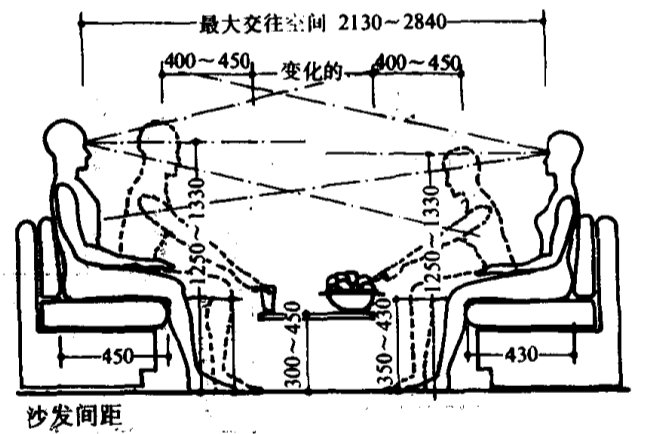
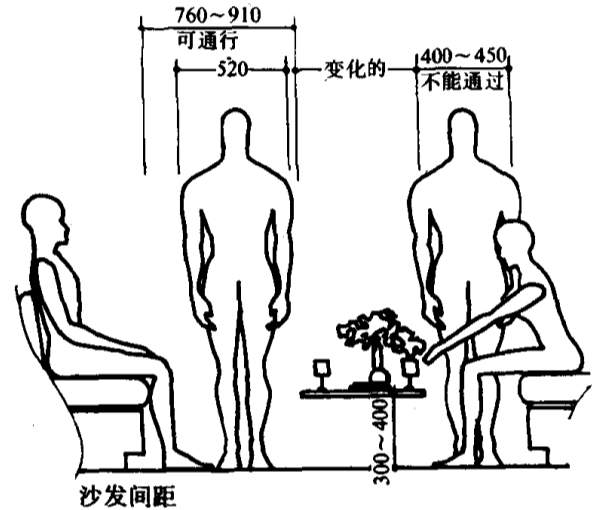
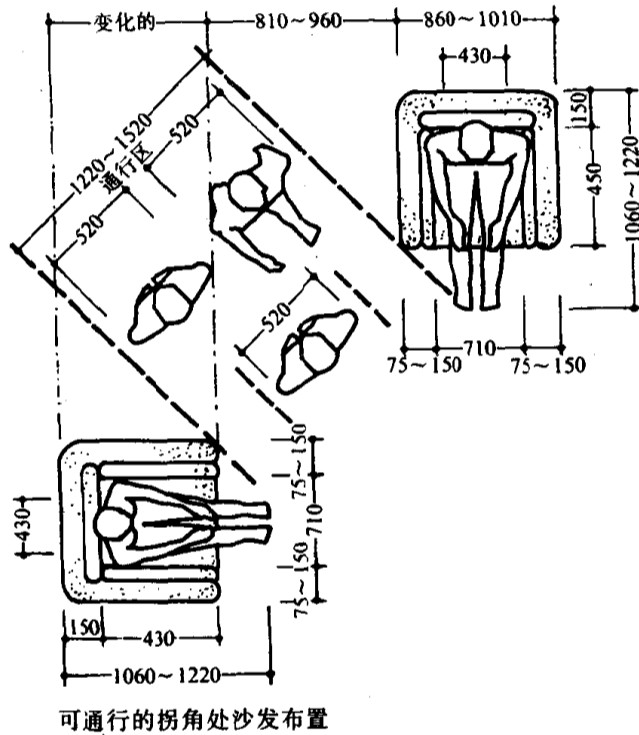
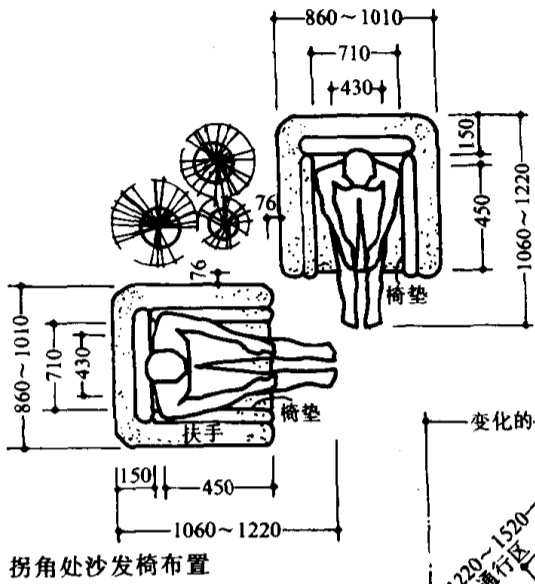
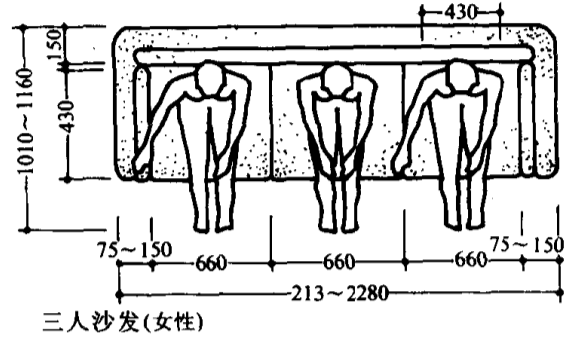
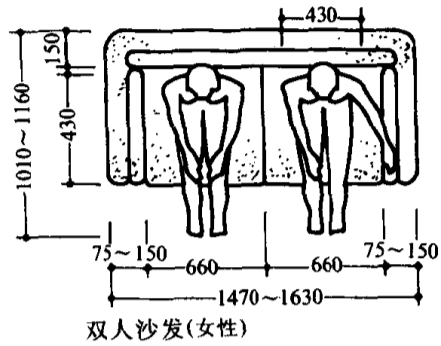
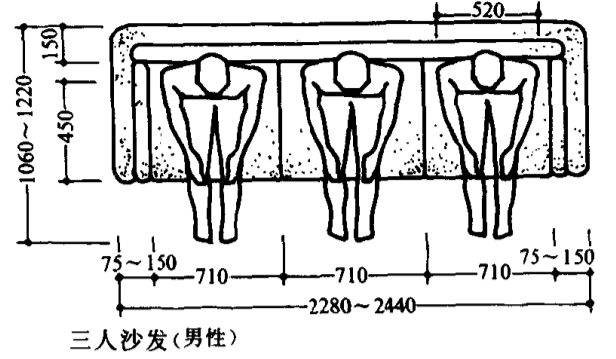
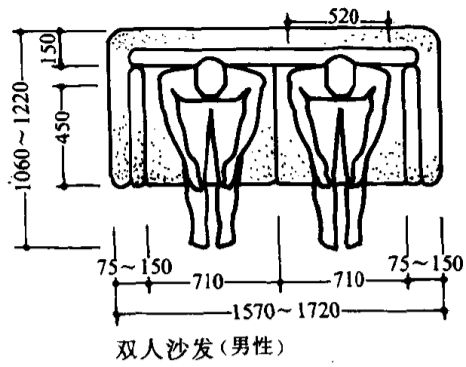

600

1 餐厅的处理要点

1. 餐厅可单独设置，也可设在起居室靠近厨房的一隅。

2. 就餐区域尺寸应考虑人的来往、服务等活动。

3. 正式的餐厅内应设有备餐台、小车及餐具贮藏柜等设备。

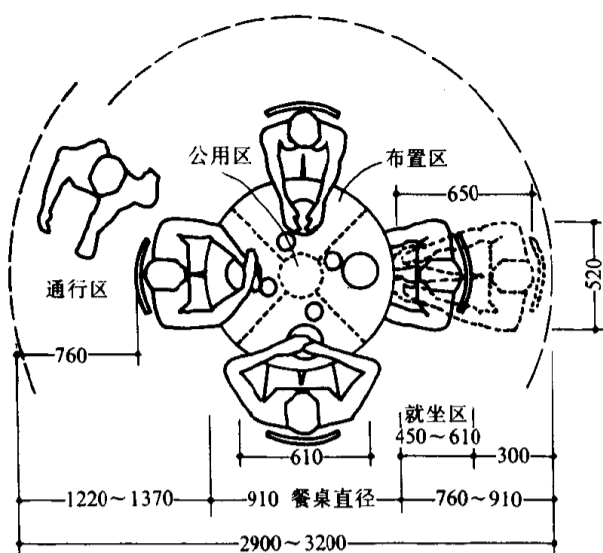

四人用小圆桌尺寸

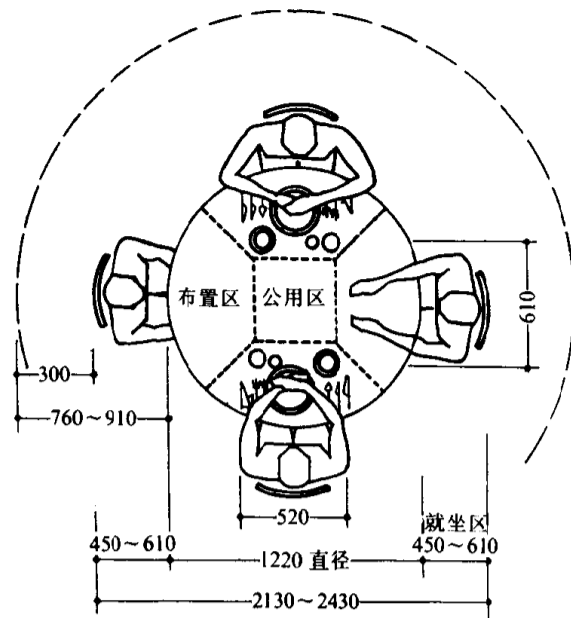

四人用餐桌

2 餐厅的功能分析

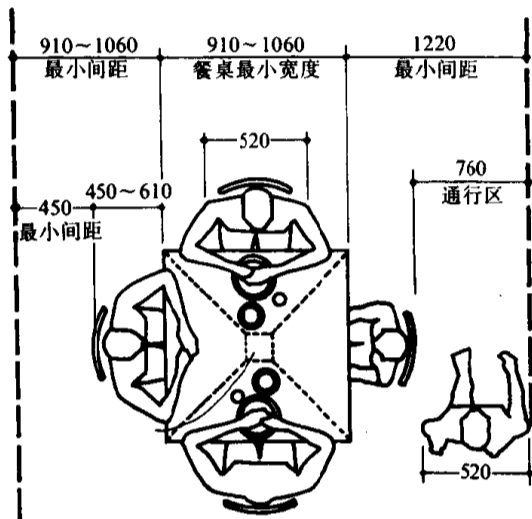
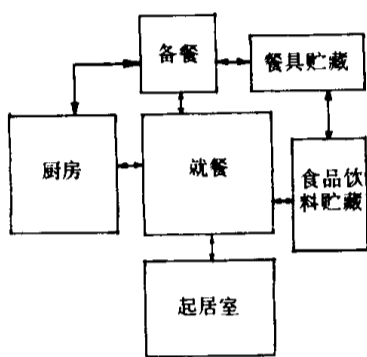

四人用小方桌

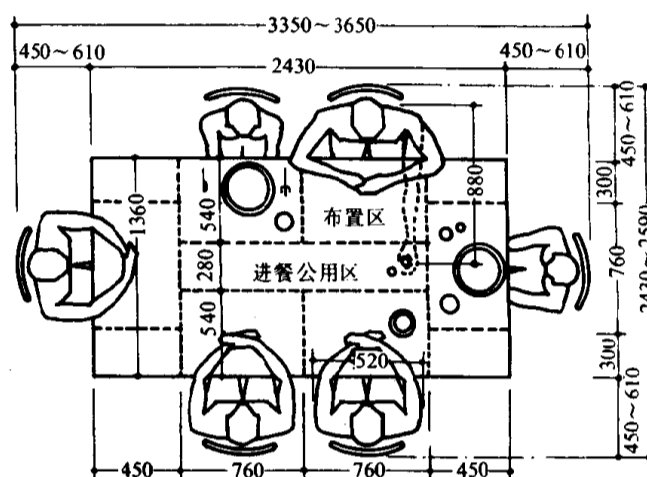

长方形六人进餐桌 (西餐)

3 餐厅常用人体尺寸

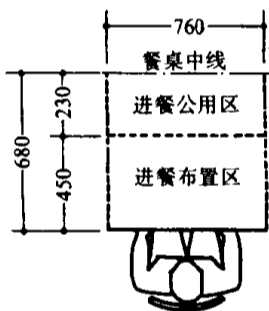

最佳进餐布置尺寸

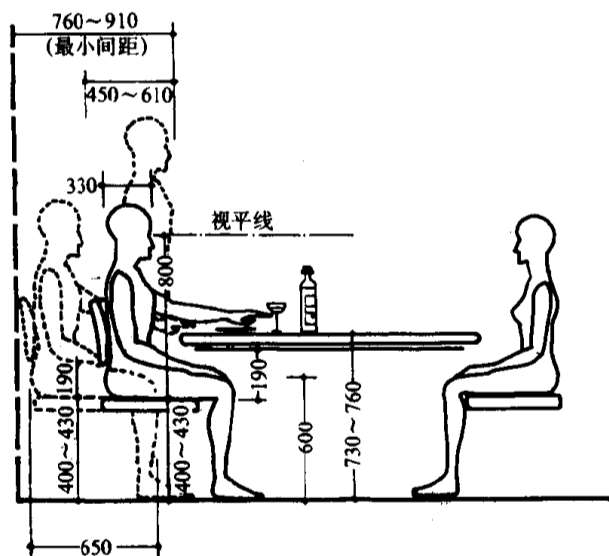

最小就坐区间距 (不能通行)

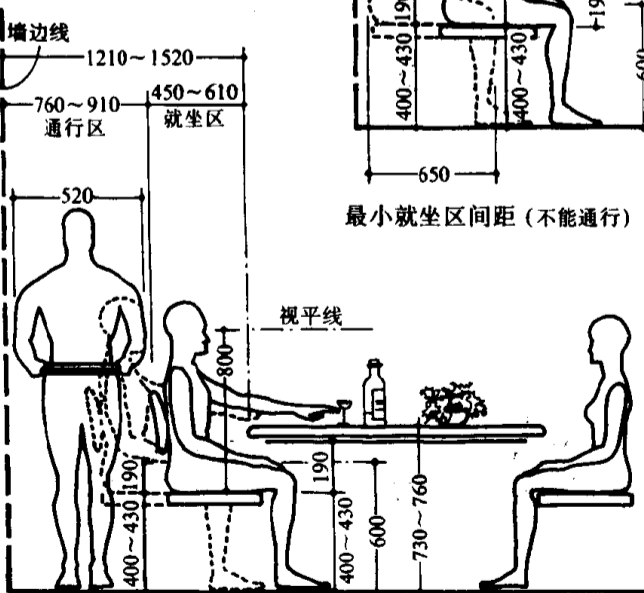

座椅后最小可通行间距

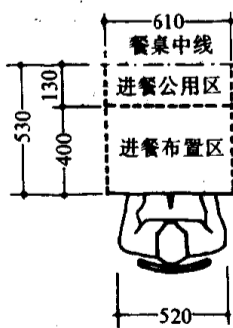

最小进餐布置尺寸

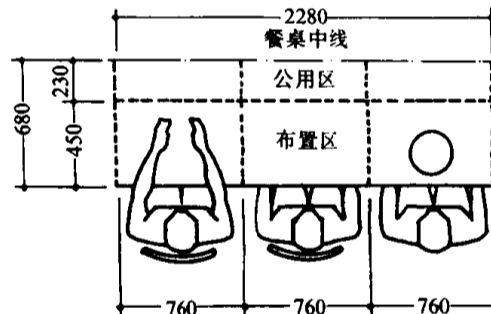

三人进餐桌布置

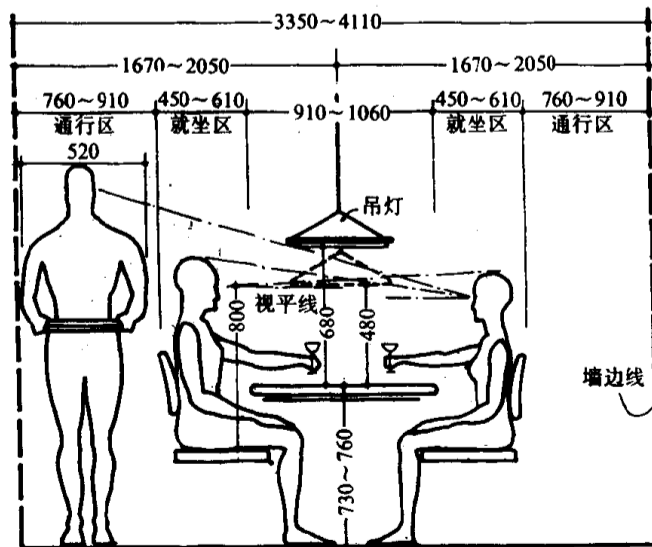

最小用餐单元宽度