

# 上海童装

SHANGHAI TONGZHUANG



# 上海童装

设计·裁剪·编结

孙 熊 王炳荣 孙星龙 合编  
杨秀丽 仇依群



上海科学技术出版社

## 内 容 提 要

《上海童装——设计·裁剪·编结》是以童装新花色、新款式为主的裁剪(包括缝纫)与编结相结合的生活实用书籍。本书在介绍童装造型设计、基本工艺、编结方法以及色彩选配的基础上,着重介绍裁剪与编结服装的实例,相应介绍款式变化。其中裁剪实例五十余种,编结实例近三十种,花色品种繁多,这些实例可适应不同年龄的儿童穿着。还介绍了嵌线、绣花、镶色、荡条、滚边、装花边等工艺技巧,以及棒针、钩针、挑针编结方法,以适应款式变化的需要,便于读者选用。

本书图文并茂,一目了然。主要供业余制作者习用,也可供专业人员参考。书中裁剪实例,均按净缝制图,裁剪时须加放缝头,务须注意。

## 上 海 童 装

设计·裁剪·编结

孙 熊 王炳荣 孙星龙  
杨秀丽 杭依群 合编

上海科学技术出版社出版

(上海瑞金二路450号)

总发行所 上海发行所 发行 泰州人民印刷厂印刷

开本 787×1092 1/16 印张 6.5 字数 71,000

1981年8月第1版 1981年8月第1次印刷

印数 1—301,070

统一书号: 15119·2145 定价: (料三) 0.63 元

## 编者 的话

儿童——祖国的花朵——具有天真、活泼的性格，穿上合体的服装，对儿童的健康发育，有十分重要的作用。人们又都愿把孩子打扮得清清爽爽、漂漂亮亮。现在，绒线编结服装也已流行作为外衣穿着，编结工艺与服装设计正结合成一门新的边缘工艺，使服装款式的变化更加丰富多彩，四季各异。为此，我们组织了服装和编结行业的有关同志，将两者结合在一起编写、出版这本《上海童装——设计·裁剪·编结》，以适应广大读者对自制童装的需要。

《上海童装——设计·裁剪·编结》是以童装新花色、新款式为主 的裁剪(包括缝纫)与编结相结合的生活实用书籍。童装的花色品种繁多，而且随着儿童年龄的增长，其体型变化很大，在设计造型上具有与成人服装不同的特点，从而给业余设计制作童装者带来不少困难。本书在介绍童装造型设计、基本工艺、编结方法以及色彩选配的基础上，着重介绍裁剪与编结服装的实例，相应介绍款

式变化，以便于读者掌握、运用。

童装裁剪，其款式变化重点在衣片的开刀上，综合运用嵌线、绣花、镶色、荡条、滚边、装花边等工艺技巧，即可设计出各种新款式，以适应不同儿童的需要。绒线服装具有轻柔保暖、花色繁多、色泽鲜艳、可洗重结等特点，可以根据儿童年龄、性别、体型和爱好，以及季节的变化，编结出各种新款式。书中以棒针编结各式服装为主，并介绍钩针和挑针的方法，可供读者选用。

童装的设计和制作，除专业队伍外，还有广大的业余爱好者。《上海童装——设计·裁剪·编结》主要供业余制作者习用，也可供专业人员参考。

衷心地希望读者提出宝贵意见，以便今后改进。

1980年12月

# 目 录

## 第一篇 裁 剪

第一章 童装设计及基本工艺	3	第二章 裁剪实例	14
一、童装的造型设计	3	1. 女童两用衫	14
1. 儿童体型的特点	3	附: 翻驳领两用衫和育克两用衫	15
2. 款式变化	3	2. 女童灯芯绒拉链衫	16
3. 规格选配	4	附: 拼接两用衫和罗纹口两用衫	17
二、常用缝纫工艺	4	3. 女童长、短袖衬衫	18
1. 绣花	5	附: 缉细袖衬衫	19
2. 嵌线	5	4. 长袍式风凉裙	20
3. 滚边	6	附: 鸡心领风凉裙和长腰节阴扑袖风凉裙	21
4. 镶色	7	5. 背心裙	22
5. 荡条	7	附: 鸡心领背心裙、梯形领背心裙和圆领背心裙	23
6. 其他	8	6. 翻领宽腰身连衫裙	24
三、设计和制作步骤	11	7. 风凉背带裙	25
1. 选料	11	8. 连袖套衫喇叭裙	26
2. 构思款式	11	9. 西装式紧身马甲	27
3. 测体定规格	11	10. 月牙口马甲裙	28
4. 裁剪	11	附: 圆领喇叭裙和尖角领喇叭裙	29
5. 缝纫	12	11. 女童直统裤	30
6. 整烫	13	12. 男、女童开裆裤	31

13. 男、女童田鸡裤	32	附: 粗格花呢中长大衣	45
14. 男童长裤	33	24. 男童粗花呢中大衣	46
15. 男童两用衫	34	25. 女童粗花呢中大衣	47
附: 两用衫款式	35	26. 男童双排钮短大衣	48
16. 育克罗纹口衫	36	27. 女童双排钮短大衣	48
17. 尖角覆肩拉链衫	37	28. 男童西装领单排钮短大衣	49
18. 学生装	38	29. 女童西装领单排钮短大衣	49
附: 青年装和军便装	39	30. 男童单排钮风雪短大衣	50
19. 枪驳角西装	40	31. 女童单排钮风雪短大衣	50
20. 男童长、短袖衬衫	41	32. 男童双排钮风雪短大衣	51
21. 男童银色短袖衬衫、短裤	42	33. 封闭式斗篷	52
附: 镶色变化	43	34. 睡袋	53
22. 男童驼绒面大衣	44	35. 婴儿套衫	54
23. 女童驼绒面大衣	45		

## 第二篇 编 结

第三章 绒线童装款式及针法	57	第四章 编结实例	62
一、绒线童装的设计	57	1. 缕空花开背心	62
1. 绒线童装的特点	57	2. 绣花背心裙	63
2. 花式变化	57	3. 条纹花背心	64
3. 款式运用	57	附: 迭领菱形花背心	65
4. 色彩选配	58	4. 女童挑花开衫	66
5. 尺寸要点	59	5. 菱形花大翻领套衫	68
二、编结方法	59	6. 高领桂花条纹套衫	69
1. 钩针法	59	7. 隔色菱形花鸡心领套衫	70
2. 挑针法	60	附: 套挂袖圆领套衫	71
3. 棒针法	60	8. 配色花运动衫	72

- 附: 拉链滑雪衫 .....73
9. 桂花针满月套装 .....74
- 附: 背带裙 .....75
10. 条纹花式套装 .....76
- 附: 并蒂莲花式 .....77
11. 节日童套装 .....78
12. 背心直统裤 .....79
13. 挑花直统裤 .....80
14. 莲蓬领婴儿开衫 .....81
15. 玉环花束带大衣 .....82
- 附: 大翻领长大衣 .....83
16. 灯笼花双排钮大衣 .....84
- 附: 小方领两用衫 .....85
17. 钩针斗篷 .....86
- 附: 棒针斗篷 .....87
18. 扇屏花钩针娃娃裙 .....88
19. 波罗花钩针童背心 .....89
20. 帽子、手套和袜子 .....90
- 附: 绣花图案 .....91





## 《裁剪与缝纫》

(附：实样划线 款式变化)

新编《裁剪与缝纫》介绍了近五十种男、女、中式、儿童服装的裁、缝技艺，除常用服装外，还有许多新品种，春夏秋冬四季齐全，内容新颖，丰富多彩。本书从节约用布出发，相应地介绍了一些排料图，对裁、缝基础知识及缝纫机的使用和维修也有一定介绍；本书且附有葡萄钮，盘花钮，实样划线，服装花样以及衣片和袖、袋、领型等款式变化，以便读者选用，设计各种新服装。

本书可供广大读者自制服装时直接仿效以及服装行业职工参考，也可作为青工培训教材。

上海科学技术出版社编辑出版

# 第一章 童装设计及基本工艺

## 一、童装的造型设计

儿童服装商店、服装厂的能工巧匠们设计并生产出了众多的新款式儿童服装,使孩子及其家长们感到称心满意。另一支庞大的业余设计队伍——孩子的母亲、阿姨、外婆、老师等,也精心设计,广泛取样,精工细作各式童装,使新中国的儿童——祖国的花朵打扮得更加绚丽多采,充满朝气。

下面就业余自制童装中碰到的设计问题作一简明介绍。

### 1. 儿童体型的特点

儿童服装规格必须符合体型,适应她(他)们的发育成长。儿童体型与大人不同,他(她)们的体型变化幅度大,即从1岁到10岁身高和体重是人生中变化最快时期,体型从仰体凸肚型,逐步变化到挺立吸肚型。年龄越小,腰围(肚子一周)反而越大,臀围与腰围的差距越小,一般在5.0~6.0寸;随着年龄的增长,腰围(肚子一周)增长很慢,而臀围逐渐丰满起来,因此臀围与腰围的差距逐步拉大,一般在10岁以上时,差距在8.5~9.0寸;直至13~14岁,儿童开始发育,其体型修长,接近正常的大人类型,臀围与腰围的差距在9.5~10寸左右(见图1)。

头与全身的比例随着年龄增长也在相应变化(见图1)。此阶段,儿童体型的特点是逐渐向瘦长、挺拔发育。自制童装的家长们在设计制作时,必须使衣服的尺寸符合上述的变化规律,才能做出称心合体的新童装。



图 1-1 儿童体型变化

### 2. 款式变化

儿童服装的款式必须与体型变化相适应。如上所述,幼年儿童的体型是头大、身体小;年龄越小,头所占全身比例也越大。穿上一般的款式童装易产生头重脚轻的感觉。为避开此弊病,设计者对童装往往采用断月克工艺,月克线断在胸部,使衣服上半部感觉小,下半部放宽大,收细袖(见图1-2),这样会有一种稳定、扎实感觉。童装的断月克还可以嵌线、镶色(见图1-2和图1-3),采用不同的颜色相配,增加花色,更加符合造型美。

儿童的胸部一般不肥大,而腹部(腰围)突出、比较肥大,故断月克款式下部收细袖,可使前片宽大,不会感觉前腹绷紧。所以童

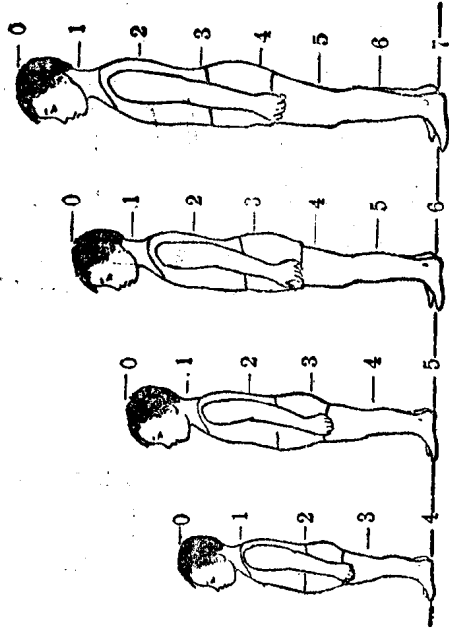

图 1-2 断月克

设计儿童裤子与裙子时也要注意体型的变化。由于儿童的腰围大、臀围小，腰部无明显最细部位，裤子与裙子穿上后往往容易脱卸下来。为防止裤子与裙子的自然脱落，裤腰的后边或侧面可以装宽紧带，也可以选择有背带的工装裤、田鸡裤、背带裙一类款式(见第25、32页)。

### 3. 规格选配

童装规格的选配要有利于儿童的生长发育。儿童生长发育较快，喜动好玩，因此在裁配儿童衣裤时，对胸围、臀围、腰围均宜宽大一点，特别在裁剪到袖笼、袖壮时应偏大点，对裤子的横档、龙门也应放大。紧胸围衬衣、包屁股裤子等均不利于儿童的生长发育，也不利于儿童的行动，因此不宜设计和生产。

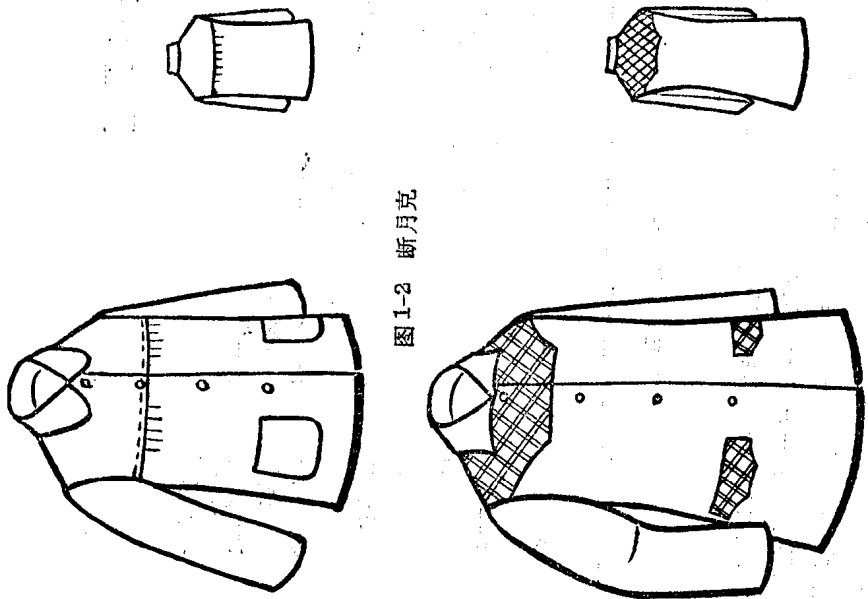
自制童装的家长们，一般喜欢长一点，肥一点，以备来年再穿，这种心情是可以理解的。然而，衣服过分宽大会使儿童显得老陈、呆板，甚至缺少天真、活泼形象。上面已述，儿童在发育中首先是身体长高，向瘦长发展，而胸围增大不显著，因此我们不妨将裤子的贴边、衣服的贴边多留一点，以备日后放长。也可以在衣服感到短时，在其下段装饰各种罗纹边，既作装饰，又起到放长衣服的目的(见图1-4)。



图 1-4 拼接

## 二、常用缝纫工艺

童装款式繁多，工艺变化无穷。主要是它汲取女式、男式、中式服装的设计技巧，又继承童装原先传统工艺，组成独特的童装设计专业。现着重介绍常用的童装设计工艺：

装设计中广泛采用断月克工艺，本书运用也较多，见第15页。

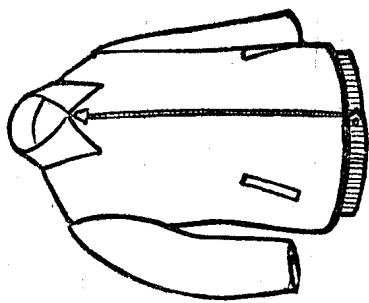
儿童的头颈与成年人也不同，年龄越小，头颈越短。因此裁配领子时，领脚不宜过高，后领不必过宽，一般设计塌在肩上的娃娃领，使短小颈围多露出来，儿童穿着时也感到舒服，不会有缩头颈的感觉。

图 1-3 镶色

### 1. 绣花

绣花是童装装饰中主要工艺,分手绣和机绣两种。绣花色泽有单色、复色和彩色之分。而绣花图案则变化无穷,有鸡、狗、猫、兔、花草、树木;有科学幻想、卡通图案,神态各异,栩栩如生。童装图案可先绣成贴布花案,然后贴在所需部位,沿图案边缘缝合即可。也可直接绣在前胸、贴袋、以及裤子的膝盖、栋缝等部位,也可在领子角、领头、边缘挖缕空花。绣花的原料可视衣料而异,如在灯芯绒衣料上可绣开司米、腈纶膨体,在卡其、府绸衣料上可绣丝光线或真丝线。在绣花图案上用金属(涤纶薄膜为底板)的金银线略加点缀,更可显得灵巧别致。

### 2. 嵌线

嵌线就是不同颜色的原料剪成斜条,缝制在衣片断开的边缘、领和袖口的沿边,以起到装饰的效果。缝纫方法见图 1-5。

- ① 剪嵌条,取嵌线料按 45° 剪斜料几条,阔为 0.5 寸
- ② 将 0.5 寸嵌条反面相对折,沿边 0.15 寸与衣片育克(正面)缝合;
- ③ 将衣片和已缝嵌条的育克正面相对,三层一并缝合,缝线应在第一道缝线迹的里端,以防正面露线迹
- ④ 翻正后沿育克边缉狭止口。

随着嵌线工艺的发展,现采用人造革、人造毛及各种新型原料来作嵌线,使童装更加五彩缤纷。

嵌线和绣花相配合,组成童装装饰的主要工艺。其配色特点都要求鲜明而不俗气,调和而不混糊。一种是协调色相配,就是衣料(主料)和嵌线(辅料)的色泽要接近,二者的色谱基本相同。例如:米色衣料上配咖啡、铁锈、酱红色,草绿配深绿色,粉红配深红和紫红色,天蓝配上青色,浅灰配深灰色等都属比较理想的调和色。调和色给人们们雅观、精致、文气、舒适的感觉,所以适用较广。另一



图 1-5 嵌线

种是对比色相配,就是衣料(主料)和嵌线(辅料)的色泽相差悬殊,二者对比强烈。例如:藏青、黑色配白色,白色配大红、紫红,墨绿配白色,还有大红配黑丝绒、黑灯芯绒,枣红配黄灯芯绒,草绿配元灯芯绒等都是理想的对比色。对比色的色彩一般鲜艳,给人们们明朗、欢快、奔放的感觉。

儿童喜欢鲜艳的色彩,强烈的对比,常常以红黄蓝绿色为主。但绣到某些动植物时,纵然是卡通图案,也尽量考虑到鸡、鸭、牛、

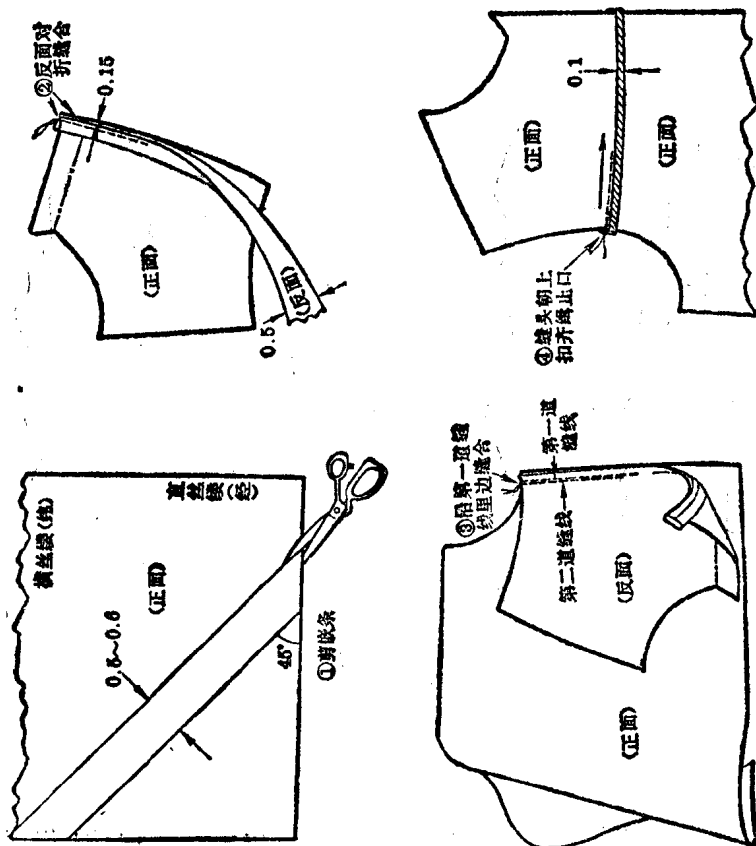

图 1-6 狭滚边

羊、猫、兔、鹿、象、花、草、禽、兽的自然色泽，不要与实际颜色相差太远，甚至毫不相干，使儿童能将绣花中图案与现实的大自然联系起来。配色是一门艺术，我们可在不断的实际应用中，逐渐掌握它，丰富它。

### 3. 滚边

滚边也称滚条。按颜色可分本色滚边和异色滚边；按滚边宽度可分狭滚边(宽 $0.1 \sim 0.16$ 寸)和阔滚边(宽 $0.3$ 寸左右)。

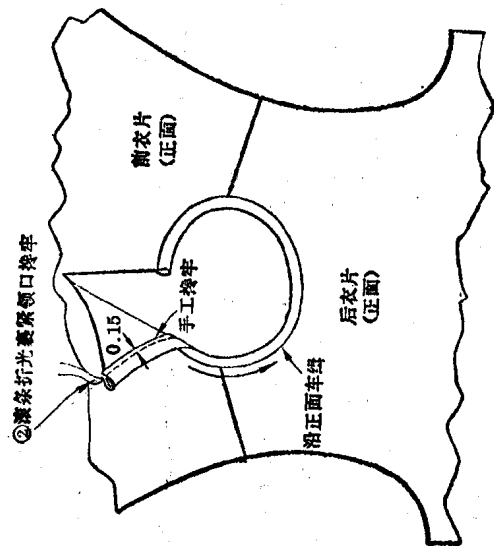
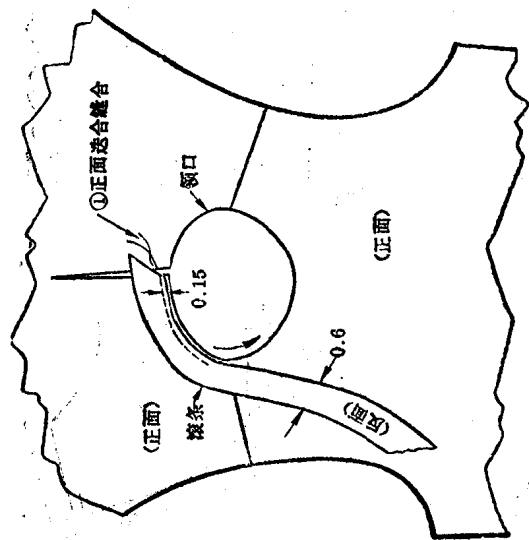
#### (1) 狭滚边(图 1-6)

- ① 取滚边 $0.6$ 寸宽，滚边的正面与衣片的正面相透，狭滚边的缝头为 $0.15$ 寸，缝合后向反面折转；
- ② 将滚条毛边折光，同时裹紧领口缝头，扣齐 $0.15$ 寸滚条，然后用手工挽牢，或在滚条的座缝中间正面缉线，缉牢下层。



图 1-7 阔滚边

### (2) 阔滚条(图1-7)

- ① 取滚边0.9寸阔, 滚边的正面与衣片的反面相迭, 阔滚边的缝头为0.3寸, 缝合后向正面折转;
- ② 将滚边翻转、折光、扣齐, 沿边缉狭止口。

本书第23页介绍的夏季裙衫, 无袖子、无领子, 就可采用狭滚边工艺进行装饰。冬天的反穿衫的领子, 可用本色狭滚边。阔滚边可以运用于驼绒大衣上, 例如米色驼绒大衣的领、门襟止口, 可以用咖啡长毛绒作阔滚边, 大红色驼绒滚黑丝绒或黑色灯芯绒均属比较理想。但要避免在深色衣料上滚深色滚条, 浅色衣料上滚浅色滚条, 这样不醒目, 有重迭跳不出的感觉。

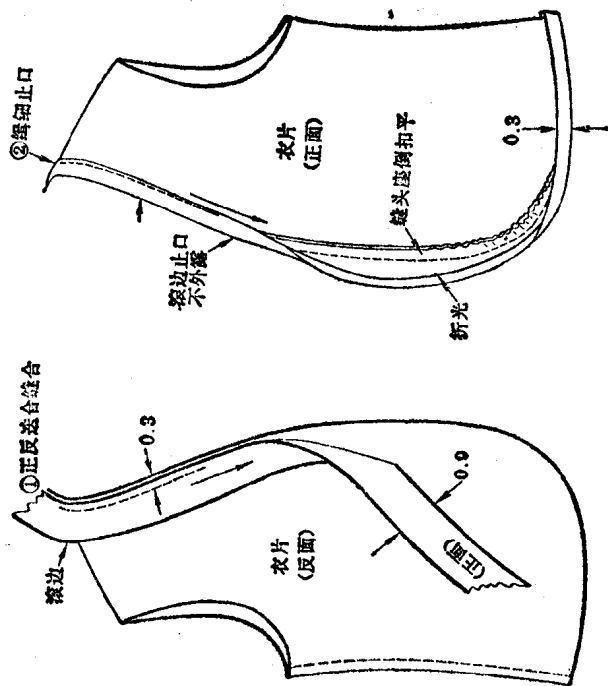
### 4. 镶色

镶色就是由两种(或两种以上)不同原料的颜色组合在一起, 其方法参见第4页图1-3。

先将衣片裁剪成纸样, 然后按一定的几何形状剪开, 在剪开处必须加放缝头0.3寸。镶色有一个主体, 一个辅体, 例如米色女童灯芯绒两用衫(见17页), 前胸月克部位开剪后, 镶上咖啡色(辅体), 而袖子、后片前身部位(主体)仍采用米色或鹅黄色。镶色不能俗气, 色彩相配以调和色为宜, 可以参阅上述嵌线和绣花的配色。镶色的主体和辅体不能平分秋色, 辅体所占衣片面积较小, 起点缀和烘托作用, 决不能喧宾夺主。

### 5. 荡条

荡条在童装设计中占有显著地位, 也被广泛利用。其工艺见图1-8。

- ① 剪荡条斜料0.7寸阔, 与衣片正面相迭, 沿边0.15寸缉牢;
- ② 将荡条的毛边折光、扣齐, 沿折光边缉狭止口或用手工换针法缝合。手工接荡条比较丰满、圆顺。

(1) 荡条工艺变化比较多, 本色料荡条一般少用, 而大多采用



图1-8 荡条

异色原料做荡条, 例如素色涤棉料的荡条可用细条布、格子布、圆点布等等。

(2) 镶色和荡条相结合。主辅料镶色, 在镶色的辅料上, 再用主料做荡条, 二者有机结合, 交叉进行, 产生既协调又美观的效果。

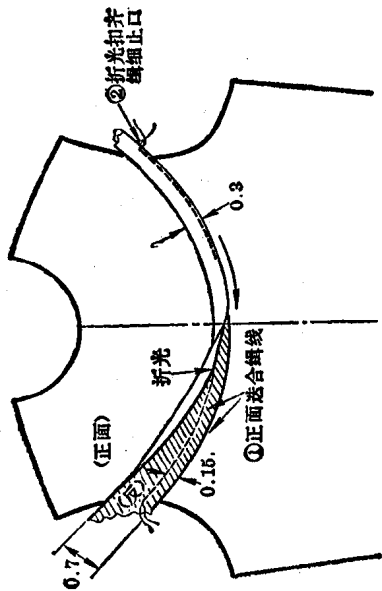

图1-9 荡条与荷叶边结合

冬季的童装中,茄克衫、拉链衫采用比较多。以上两种荡条配色方法可参阅嵌线的配色。

(3) 荡条与荷叶边相结合。此种荡条宜用调和色,配色方法可参阅上述嵌线;在荡条上打荷叶边,工艺见图 1-9。

象粉红色棉衬衫装上白荡条,同时收打荷叶边;白府绸连衫裙上镶红色荡条,都是比较成功的例子。

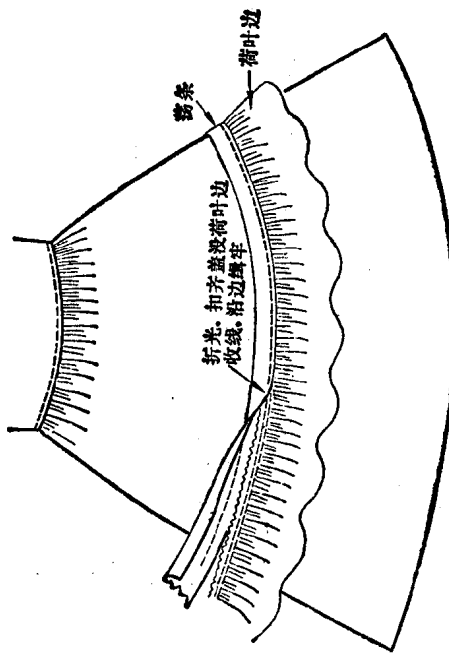
### 6. 其他

童装装饰还有有机绣杨树花及各种曲线变化的图案。如:

#### (1) 扳网络(图 1-10)



图 1-10 扳网络

按经纱方向将衣料对折,间距为 0.3 寸。

① 先将相邻的两条对折线缝合二针,起到固定作用;

② 针向前运动时,线要藏在反面,所以从下层通过,①至②的间距一般在 0.5~0.7 寸,形成的菱形可短、可长,自由调节。

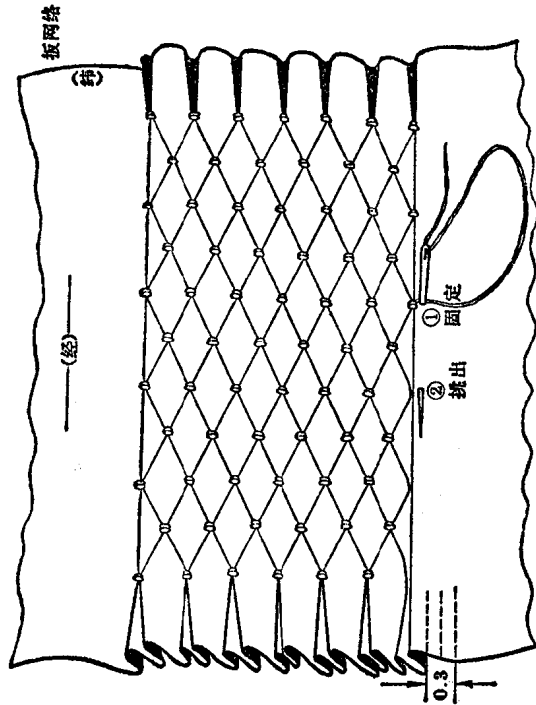

图 1-11 缙逆领



图 1-12 缙逆领

(2) 缉细褶(图 1-11)

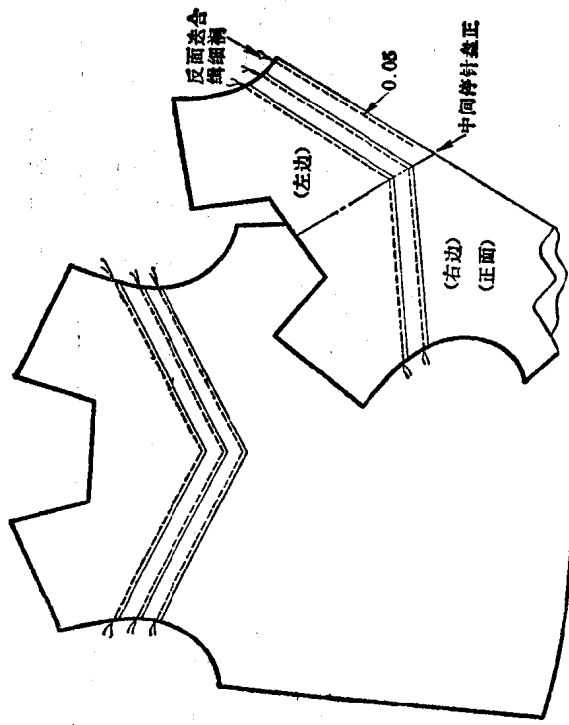
先将衣片按缉线印迹反面迭合,沿边缉半分细褶(见衣片左边),当缉线至衣片中间时,针戳在衣片里不必升起,仍将缉线转向,仍按缉线印迹缉右边衣片。

(3) 缉逆褶(图 1-12)

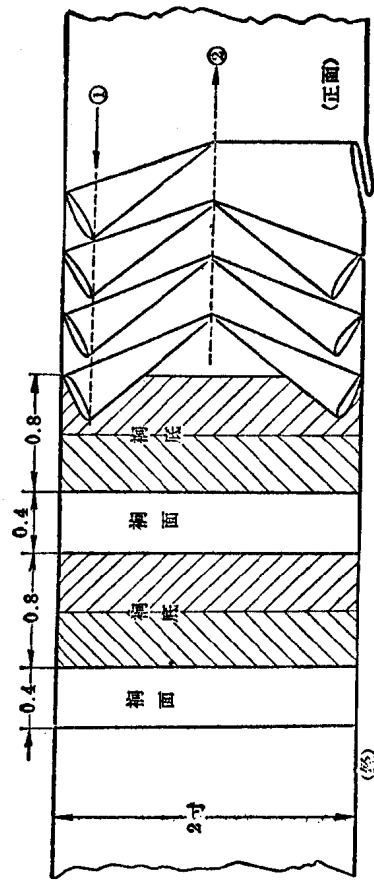
先取一段薄料,其色泽既可与衣料相仿,也可取本色衣料。按褶面 0.4 寸、褶底 0.8 寸折迭烫煞。先在褶的中间按一个方向缉直线(见图中①);然后在褶的两端朝反方向折迭并缉线(见图中②)。

**逆褶的运用:**假定已加工成型的逆褶宽为 1.5 寸,取任何衣片在需要做逆褶部位剪开,由于两边各需留 0.2 寸做缝,所以实际剪去 1.1 寸(见图 1-13)。

① 将衣片和逆褶正面相迭、沿边缝合;

② 翻正后正面沿边缉线。

(4) 小元宝(图 1-14)

① 取涤棉布、府绸的直料,阔约 0.6~0.8 寸,将布对折烫平服。将折好的直条一端用大头针固定,在距离布边 0.6 寸处开始第一针,为使线结藏入夹层内,所以针尖从夹层中间向对折边缘穿出。

② 第一针穿出后,在第一针并行方向把两边对合缝住,第三针采用相同针法加固一针。第二与第三针均起两边收缩的作用。

③ 第四针从中间穿出,似锁钮洞的针法,在其中间的前方 0.25 寸处挑起几根纱线,穿出线圈后逐步收紧,反过来正面就可成一只元宝形状,于是缝针继续向前。

④ 在第四针的侧翼前方 0.2 寸处穿出边缘,但缝线决不能抽紧,再重复第二、三、四针的针法,就在正面形成第二只元宝,如此循环到所需长度。

小元宝可用滴针装在领边缘,起装饰作用。装时沿边滴针要细,小元宝正面不能有针花(见图 1-14)。

童装装饰还可以在钮扣、钩襟、腰带、徽章等上面动脑筋,选择适当的装饰品巧妙地缀在童装上,也可以起到美化的效果。在此就不一一详述了。



图 1-13 逆褶的运用



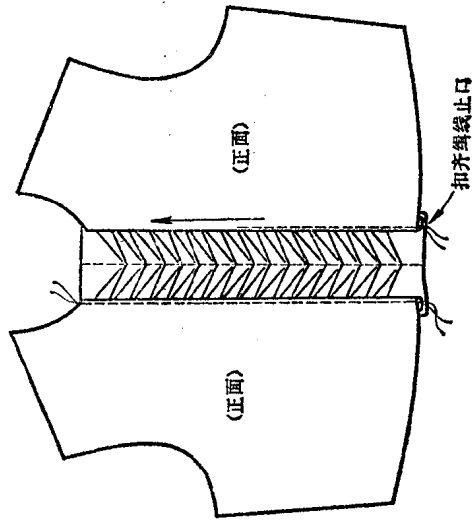
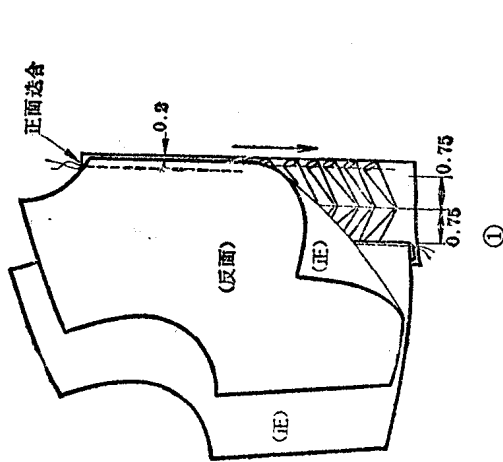
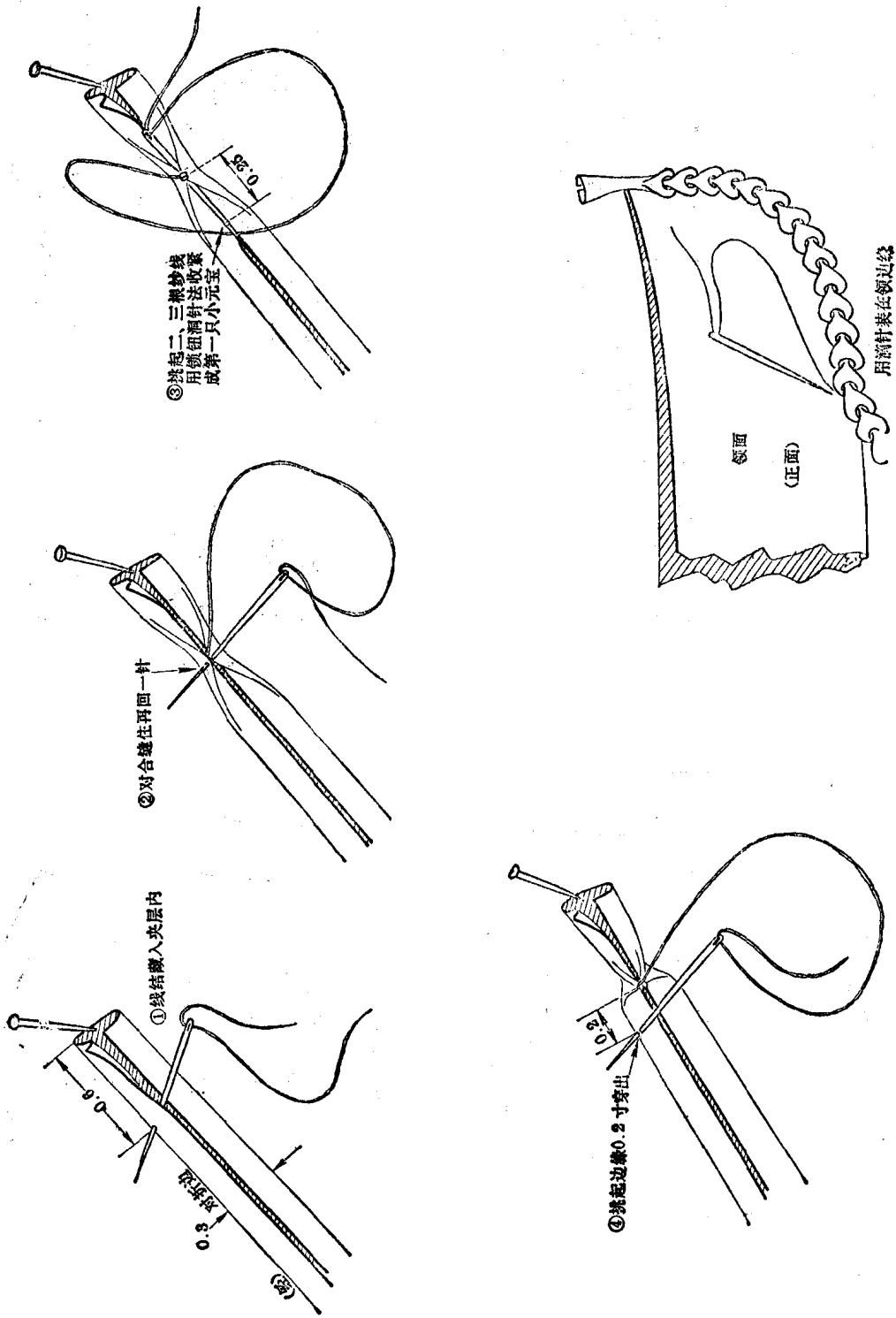

图 1-14 小元宝及其装领法