

钢笔字写法

邓散木 著

浙江人民美术出版社

钢笔字写法

邓散木 著

浙江人民美术出版社

图书在版编目 (CIP) 数据

钢笔字写法 / 邓散木著. — 杭州: 浙江人民美术出版社, 2018.4 (2018.8重印)

ISBN 978-7-5340-6467-8

I. ①钢… II. ①邓… III. ①汉字—钢笔字—法帖
IV. ①J292.12

中国版本图书馆 CIP 数据核字 (2017) 第 327853 号

钢笔字写法

邓散木 著

责任编辑: 霍西胜

责任校对: 余雅汝

责任印制: 陈柏荣

出版发行 浙江人民美术出版社
地 址 杭州市体育场路347号
电 话 0571-85176089
网 址 <http://mss.zjcb.com>
经 销 全国各地新华书店
制 版 杭州美虹电脑设计有限公司
印 刷 浙江海虹彩色印务有限公司
开 本 889mm×1194mm 1/32
印 张 3.125
版 次 2018年4月第1版·第1次印刷
2018年8月第1版·第2次印刷
书 号 ISBN 978-7-5340-6467-8
定 价 24.00元

如发现印装质量问题, 影响阅读, 请与本社市场营销部联系调换。

出版说明

邓散木(1898—1963),初名铁,字钝铁,号粪翁、一夔、一足等。名居室为厕筒楼,遂号厕筒子。复因长于诗、书、印,而短于词、画,故亦自署三长两短斋。上海市人。早年由李肃之发蒙,壮岁师事萧蜕(蜕庵)、赵石(古泥)学习书法和篆刻,艺事遂得大进。工四体书,楷书以唐楷为根柢,尤得欧书风貌为多;行、草宗二王,旁及晚明诸家。而于篆刻着力最深,既系统学习虞山派的风格,得其真传,又兼收并蓄,从古陶文、封泥中汲取精华,形成了自家面貌,于沉雄朴茂、大气磅礴中寓潇洒遒劲之致,得与齐白石并称“南邓北齐”。中华人民共和国成立以后,应人民教育出版社邀请举家迁至北京,从事书法普及读物的编写工作,直至病逝。

邓散木先生是我国较早的钢笔字书法创作者。早在20世纪40年代,已与白蕉先生联袂推出《钢笔字范》一书。他的钢笔字以传统书法为根柢,既具有硬笔书法的精劲俊朗,又不失软笔书法的圆润醇厚,在当时赢得了极高声誉。50年代以后,其先后负责了人民教育出版社多部初级小学语文课本的书写工作,以及文字改革出版社数种钢笔练习本的书写工作,影响极为深远。

《钢笔字写法》成书于1959年前后,在邓散木先生生前未曾付印。直至1982年3月,在邓散木之女邓国治的支持和协助下,

才由上海书画出版社刊行。而此时原稿中“行书部分”中的“行书基本笔画”已经散失，出版社于是根据邓氏生前出版的《行书练习本》做了补充。嗣后此书一再重印，广受欢迎，成为人们耳熟能详的钢笔书法参考书。

此次出版，以上海书画出版社1982年所刊本为底本，重新予以编辑影印。具体工作如下：一，限于当时条件，初刊本部分版式过于粗陋，此次出版则做了相应调整。二，原稿散失之“行书基本笔画”部分，仍以《行书练习本》补充，然鉴于两书在字形上有所差异，且初刊本已存在漫漶现象，故出版过程中对此部分稍作描润，尽量遵从作者本意。三，为了让读者更全面地了解邓氏钢笔书法造诣，我们特从《钢笔字范》一书选取了邓氏早期部分作品，予以重新排版，附于本书之后。

需要说明的，首先此书为早期钢笔书法参考书，部分创作理念今天已经发生变化；其次书部分字句与现有规范存在参差之处；再次行书部分的《简化偏旁写法示范》两见于本书。因影印出版所限，同时考虑到保持原书面貌，以上诸问题皆未做改动，望读者留意。

浙江人民美术出版社

2018年1月

目 录

楷书钢笔字写法·····	1
楷书的练习方法·····	3
楷书的基本笔画·····	11
楷书示范·····	15
简化汉字写法示范（繁简对照）·····	21
简化偏旁写法示范（繁简对照）·····	32
简化汉字写法示范·····	34
简化偏旁写法示范·····	41
行书钢笔字写法·····	43
行书的基本笔画·····	45
行书示范·····	48
简化汉字写法示范（繁简对照）·····	54
简化偏旁写法示范（繁简对照）·····	65
简化汉字写法示范·····	67
简化偏旁写法示范·····	74
附录一 笔记的写法·····	77
附录二 作者钢笔书法示范·····	87

楷书钢笔字写法

楷书的练习方法

执笔和运笔：一般的钢笔执法，笔杆和纸面的距离角度，大都在 40° 至 50° 之间。(图一)根据我个人经验，钢笔字最小可写到四毫米左右，最大可写到二十五毫米左右，其主要关键，在于执笔的斜度。例如写四毫米左右的小字，笔杆的斜度，要在 70° 至 75° 之间。(图二) 写十毫米

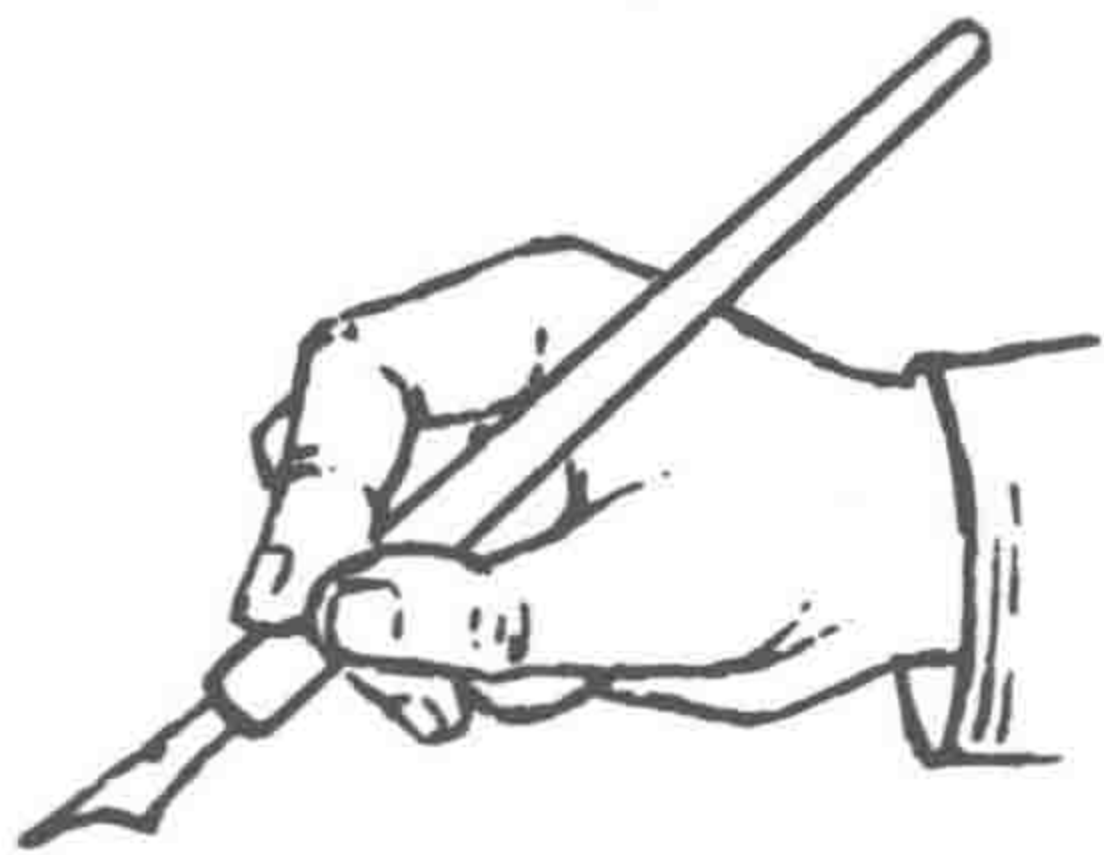

(图一)



(图二)

左右的字，笔杆的斜度，要在 50° 至 60° 之间。(图三)写二·五厘米左右的字，笔杆的斜度，要在 10° 至 20° 之间(图四)。总的原则是，字越小，笔杆和纸面距离的角度越大，字越大，笔杆和纸面距离的角度越小。因钢笔近



左：(图三)

上：(图四)

尖处的一条细缝，能开能合，富有弹性，合则细，开则粗。写小字时，笔杆几乎垂直，笔尖轻轻着纸，可以划得很细，转折处稍为用力按压，

笔尖微微张开，笔画就比较粗些，这样，即使很小的字，也能像毛笔字一样显出笔势来了。但要注意，笔尖垂直，很易触破纸面，墨水也很易往下流注，所以写小字要用稍厚的纸张，下笔要轻，墨水要蘸得少些。写大字时，笔杆卧下，按得较重，使笔尖或开或合；横直画起笔及转折处，多用些力，使笔尖尽量张开，然后慢慢收拢。一般钢笔尖的性能，划得最粗可达一毫米到二毫米，所以就是大字，也有可能写到像毛笔中楷那样漂亮的，不过纸张要特别厚实，不然更容易被触碎。（这里所介绍的，只是普通蘸墨水的钢笔用法，

金笔笔尖弹性较差，所以不可能写得太大太小，但如运用得法，也能分出粗细笔画来的。)至于笔画的某些地方宜轻而细，某些地方宜重而粗，每一笔有每一笔的规律，要多多参阅“楷书基本笔画”里有。记号之处，记熟了这些，自然就能运用自如了。

横平竖直：开始学习楷书时，由于过分当心，不免写得呆板，这并不要紧，不用怕，一熟练自然会生动。拿第一天写的字来比一比第五六天写的字，自然会产生信心，有了信心，对写好钢笔字的努力，也自然会有决心了。不过应该注意写字的第一个基本原则：“横平竖直”。“横平竖

直”的平，不是一般的平，而是带斜势的平。因为人的两眼，视觉并不平衡，横画真正画得平了，由于眼睛的错觉，看去就像向右倒了下去。(图五)所以横画必须稍带斜势，但又不可斜得过分。大致横画斜度应为 5° 至 7° 左右。(图六、七)超过这角度，

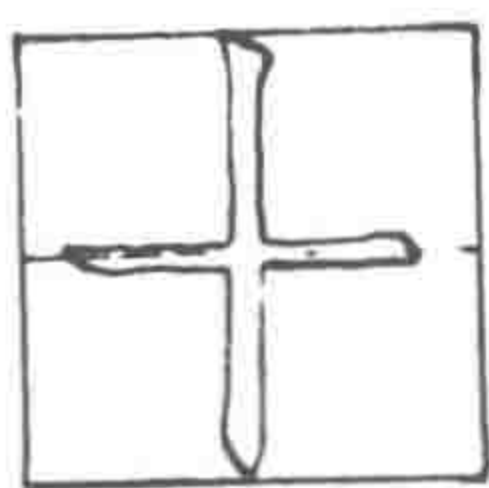

图五

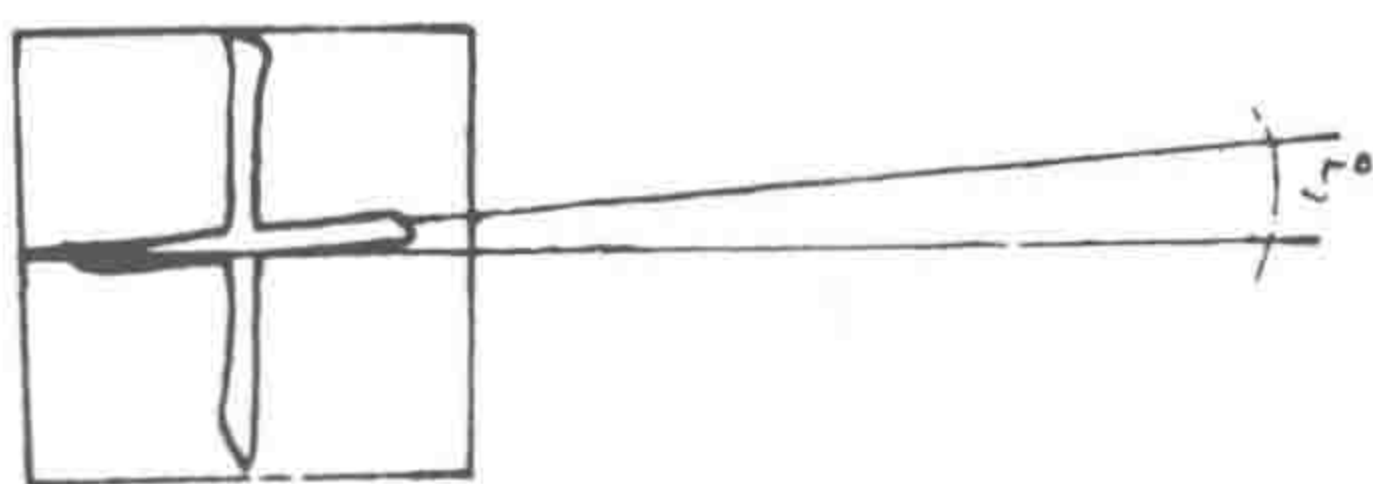

图六

就是太斜；(图八)不及这角度，就是

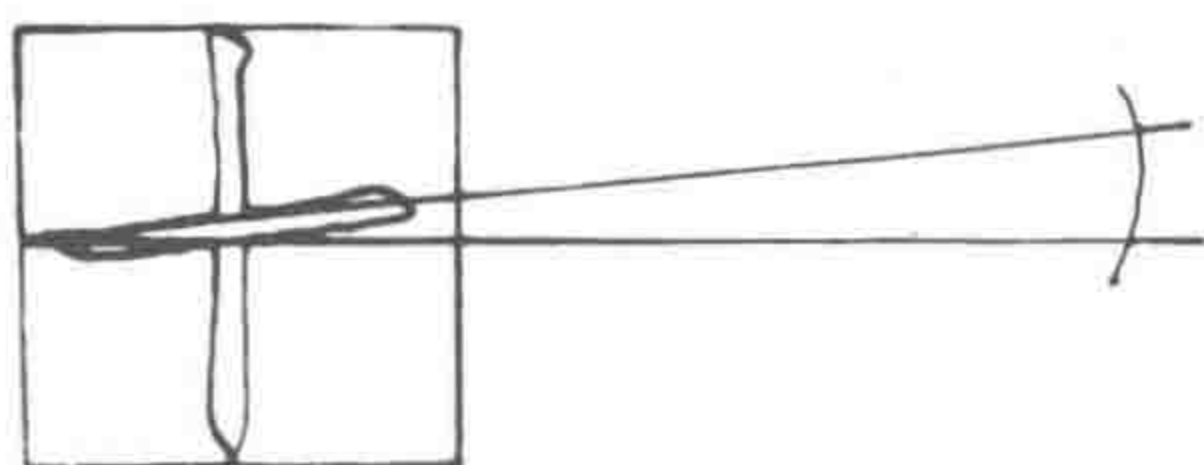

图七

太平，(图九)都不好看。所谓“竖直”，就是

每一个直画，不论中间、左右、上

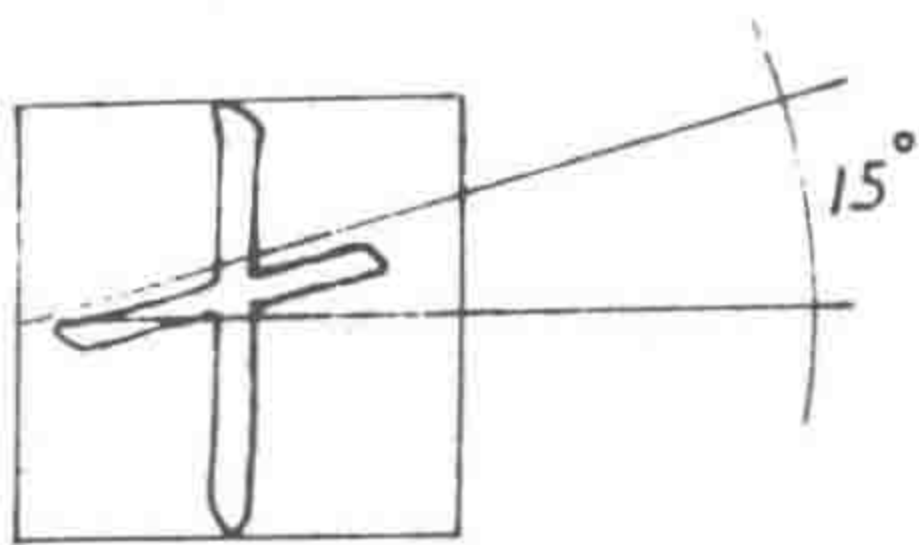

图八

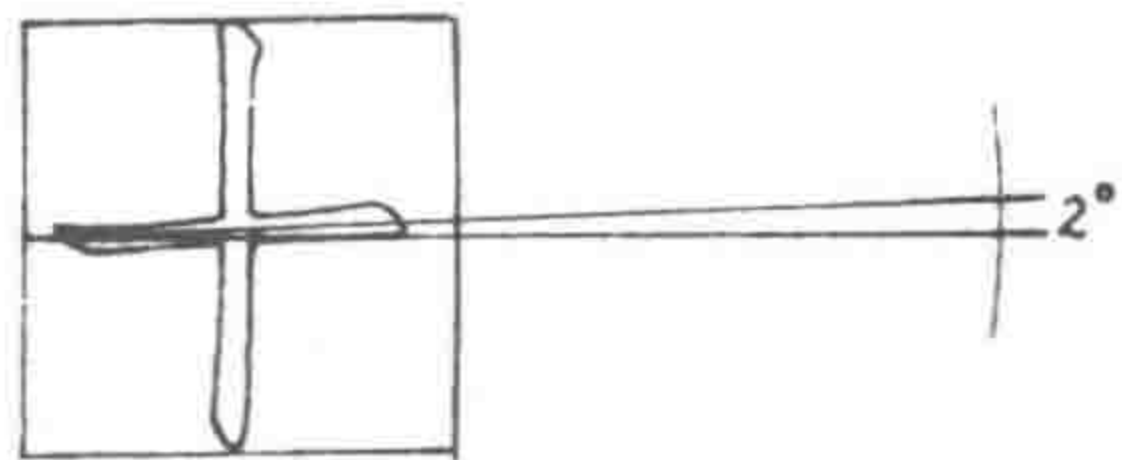

图九

下，都要画得很直，不可歪斜倾侧。
 (门的左直，亻、彳等的直画例外。参阅
 “楷书基本笔画”一下。)

掌握重心：写字的第二个基本
 原则是：“掌握重心”。由于汉字是点、
 画、撇、捺等笔画所组成，所以形
 态各有不同，有正方形的，有长形
 的，有扁形的，有顺三角形的，有
 倒三角形的，有不等边多角形的，写
 时必须掌握每一个字的重心，不然
 字就站不稳。(图十)

注意匀称：练习楷书，如能掌

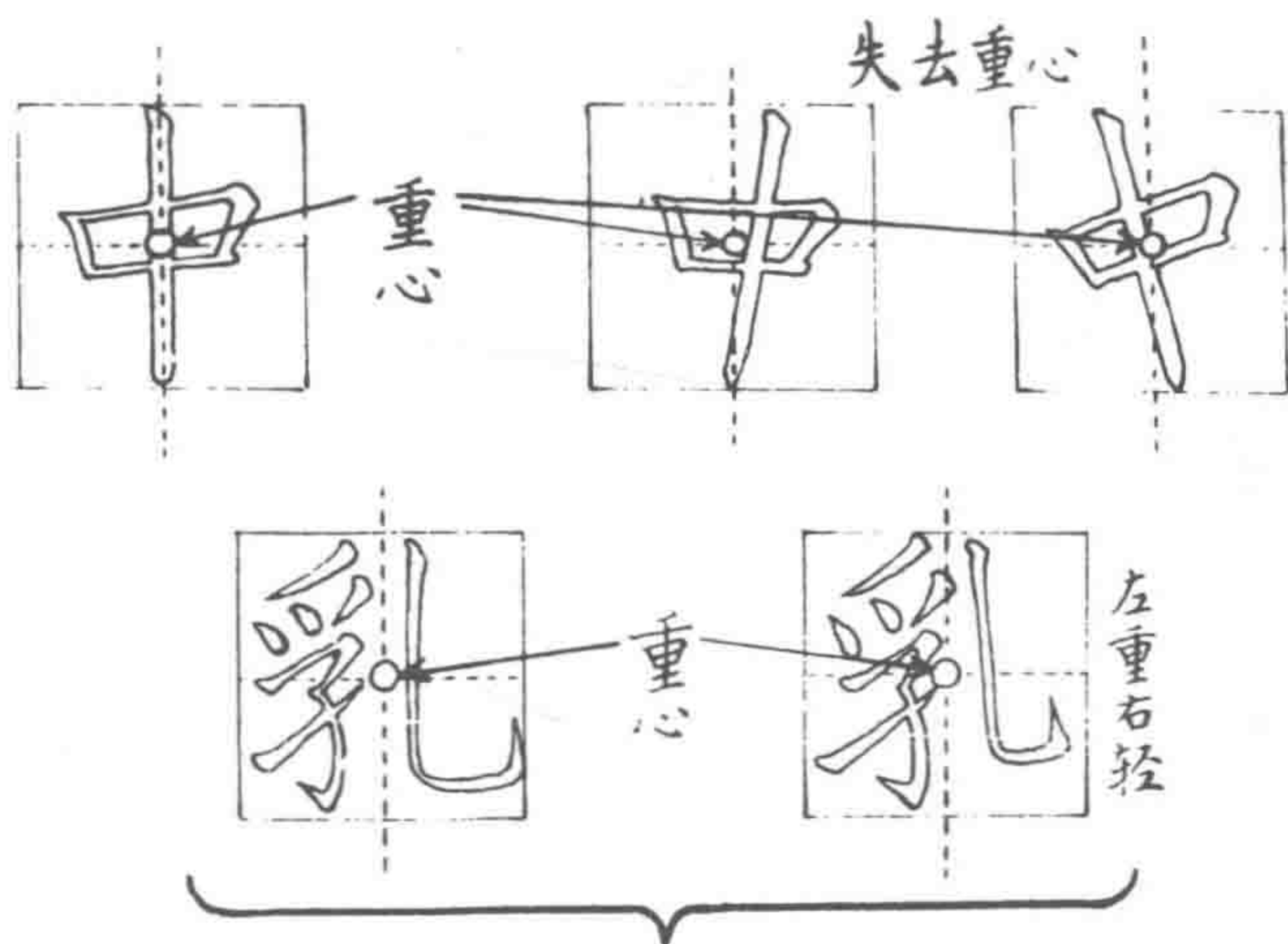

图十

握上面两个原则，已能达到整齐美观的要求，但字和字的排列，还须注意“匀称”。“匀称”是适当，不是均匀。字形有长短、大小，笔画有多少。斜正，如每字都依方格，四平八稳地写成同样大小，均匀是均匀了，可是看去不顺眼。东晋时代有名的大书法家王羲之说：“字写得像算盘珠

一样，一颗颗排列得整整齐齐，便不能算写字”。所以一定要依着字形笔画，作适当安排。例如日字狭长，不能写成正方形作日，日字和国字大小悬殊，不能写得跟国字一样大。总之，字形大的，写得大些，字形小的，写得小些；笔画多的，写得大些，笔画少的，写得小些，这样就不会觉得呆板。

楷书的基本笔画

(注意:有。的地方写时要按得重些)

名称	笔划	写法	字 例
点	丶	㇇	为以义小心
	丶	㇇	亡言齐庄
	丶	㇇	冠空心性点
横	一	㇇	三旦廿丁万
	一	㇇	牛扑机轮粮
直	丨	㇇	十丰年中车
	丨	㇇	门什往性骨
	丿	㇇	人 would 左乃寿