



从零开始学水彩

[美]马克·威灵布林克 [美]玛丽·威灵布林克 著 龙瑾 译



北京出版集团公司
北京美术摄影出版社

从零开始学水彩

[美] 马克·威灵布林克 [美] 玛丽·威灵布林克 著 龙瑾 译



北京出版集团公司
北京美术摄影出版社

作者简介



马克·威灵布林克 (Mark Willenbrink) 曾受过商业艺术家专业培训, 从事过广告业, 后来也做过独立插画家。现教授水彩课程, 兼任杂志《水彩魔力》特约编辑。

玛丽·威灵布林克 (Mary Willenbrink) 是咨询方向硕士, 曾任药品与酒精顾问。目前是一名作家, 此外还负责孩子的家庭教育。

夫妻档马克和玛丽合著超过五年时间。目前, 一家人定居于美国俄亥俄州辛辛那提城, 育有两个孩子, 养了一只猫, 还收养了一只被遗弃的灵缇。

Copyright © Mark and Mary Willenbrink 2003

Mark and Mary Willenbrink have asserted their right to be identified as authors of this work in accordance with the Copyright, Designs and Patents Act, 1988.

All rights reserved. No part of this publication may be reproduced, stored in a retrieval system, or transmitted, in any form or by any means, electronic or mechanical, by photocopying, recording or otherwise, without prior permission in writing from the publisher.

图书在版编目 (CIP) 数据

从零开始学水彩 / (美) 马克·威灵布林克, (美) 玛丽·威灵布林克著; 龙瑾译. — 北京: 北京美术摄影出版社, 2018. 6

书名原文: Watercolour for the Absolute Beginner

ISBN 978-7-5592-0112-6

I. ①从… II. ①马… ②玛… ③龙… III. ①水彩画—绘画技法 IV. ①J215

中国版本图书馆CIP数据核字 (2018) 第048027号

北京市版权局著作权合同登记号: 01-2012-6302

责任编辑: 董维东

助理编辑: 于浩洋

责任印制: 彭军芳

从零开始学水彩

CONG LING KAISHI XUE SHUICAI

[美]马克·威灵布林克 [美]玛丽·威灵布林克 著 龙瑾 译

出版 北京出版集团公司
北京美术摄影出版社

地址 北京北三环中路6号

邮编 100120

网址 www.bph.com.cn

总发行 北京出版集团公司

发行 京版北美 (北京) 文化艺术传媒有限公司

经销 新华书店

印刷 鸿博昊天科技有限公司

版印次 2018年6月第1版第1次印刷

开本 889毫米×1194毫米 1/16

印张 8

字数 200千字

书号 978-7-5592-0112-6

定价 59.00元

如有印装质量问题, 由本社负责调换
质量监督电话 010-58572393

目录

前言..... 7

第一章 准备素材..... 8

颜料..... 9

调色板..... 10

画纸..... 12

画笔..... 14

储备画室..... 15

画室作画..... 16

户外作画..... 17

素材小结..... 18

第二章 入门基础..... 20

结构草图..... 21

铅笔测量法..... 22

线性透视..... 24

了解明暗..... 26

亮度色卡..... 27

了解色彩强度..... 28

大气透视..... 29

了解色彩..... 30

互补色和类比色..... 31

了解色温..... 32

绘制色轮..... 33

构图设计..... 34

作画步骤..... 38

基本原则小结..... 42

第三章 技巧磨炼..... 44

调制颜料与画笔技巧..... 45



湿中湿画法..... 46

干上湿画法与干画法..... 48

平涂法..... 49

渐变涂层法..... 50

变色涂层法..... 51

常见涂层失误..... 52

正负形手法..... 54

绘制直线..... 55

肌理表现..... 56

装裱..... 62

技巧小结..... 64

第四章 开始作画..... 66

准备工作..... 67

结构草图..... 68

单色画法..... 72

三色画法..... 76

正形手法..... 80

负形手法..... 84

绘花..... 90

构图强化..... 96

色彩方案..... 100

绘景..... 104

绘画设计..... 110

静物写生..... 116

静物写生之蔬菜实物..... 120

词汇表..... 124



从零开始学水彩

[美]马克·威灵布林克 [美]玛丽·威灵布林克 著 龙瑾 译



北京出版集团公司
北京美术摄影出版社

试读结束，需要全本请在线购买：www.douban.com



- 水彩基本素材与常用工具的全面介绍。从颜料、画纸、画笔到组建画室、户外写生，逐一道来，为您的水彩之旅做了精心的准备。

- 轻松上手的知识讲解。阐明了图形结构、色调、色彩、构图的基本要义，为您的水彩之路奠好基石。

- 核心技法的完全解读。画笔手法、调制颜料、涂层上色、肌理处理……尽在书中。

- 技巧进阶由步骤明了的讲义一步一步组建起来。从结构草图、调色板上色、构图设计、色彩搭配等具体操作，再到绘花、绘景、静物写生等题材选择，由浅入深，循序渐进。

- 作者马克·威灵布林克和玛丽·威灵布林克夫妇不可或缺的引导、提示、指点贯穿全书，他们的水彩实践、教学乃至写作经验都将全程陪伴您、鼓励您，从始至终。



第一次拿起画笔的您，也能成为有自信心、有创造力的水彩画家！

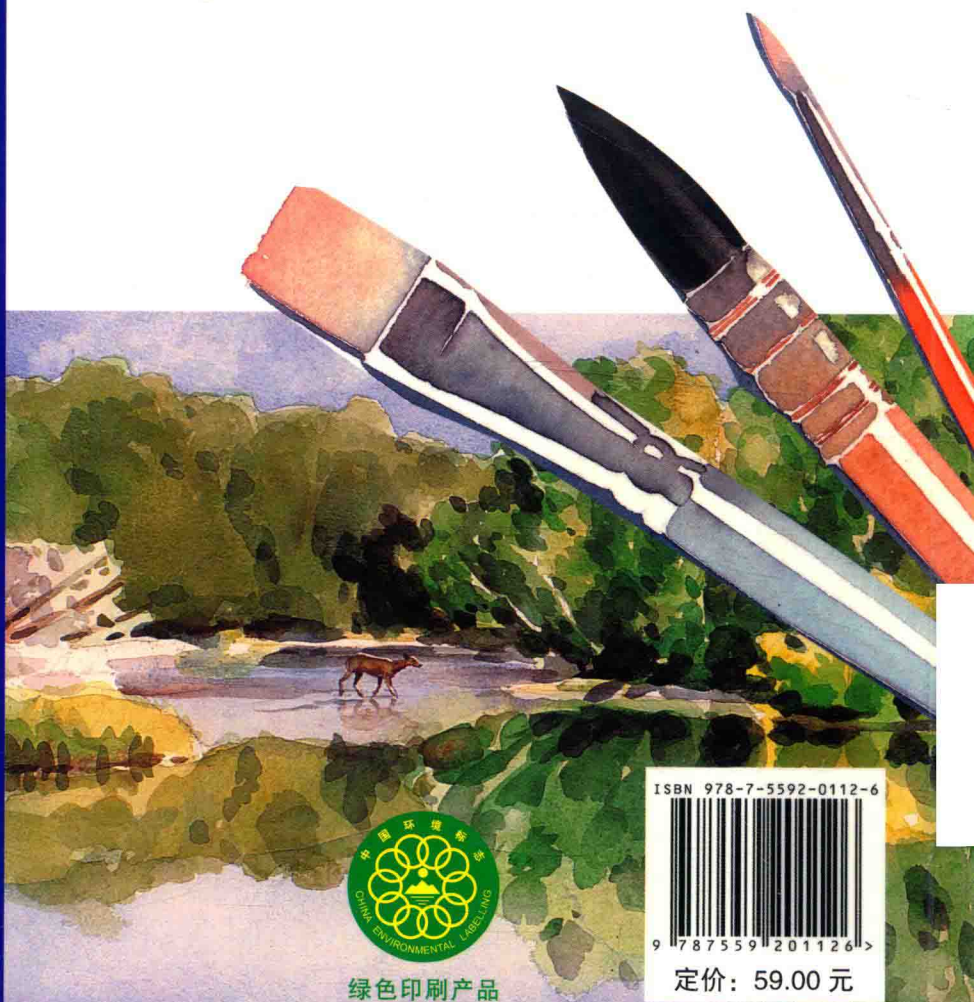

绿色印刷产品

ISBN 978-7-5592-0112-6

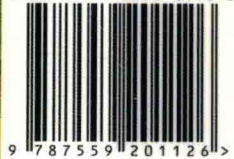

定价：59.00 元

从零开始学水彩

[美] 马克·威灵布林克 [美] 玛丽·威灵布林克 著 龙瑾 译

北京出版集团公司
北京美术摄影出版社



作者简介



马克·威灵布林克 (Mark Willenbrink) 曾受过商业艺术家专业培训, 从事过广告业, 后来也做过独立插画家。现教授水彩课程, 兼任杂志《水彩魔力》特约编辑。

玛丽·威灵布林克 (Mary Willenbrink) 是咨询方向硕士, 曾任药品与酒精顾问。目前是一名作家, 此外还负责孩子的家庭教育。

夫妻档马克和玛丽合著超过五年时间。目前, 一家人定居于美国俄亥俄州辛辛那提城, 育有两个孩子, 养了一只猫, 还收养了一只被遗弃的灵缇。

Copyright © Mark and Mary Willenbrink 2003

Mark and Mary Willenbrink have asserted their right to be identified as authors of this work in accordance with the Copyright, Designs and Patents Act, 1988.

All rights reserved. No part of this publication may be reproduced, stored in a retrieval system, or transmitted, in any form or by any means, electronic or mechanical, by photocopying, recording or otherwise, without prior permission in writing from the publisher.

图书在版编目 (CIP) 数据

从零开始学水彩 / (美) 马克·威灵布林克, (美) 玛丽·威灵布林克著; 龙瑾译. — 北京: 北京美术摄影出版社, 2018. 6

书名原文: Watercolour for the Absolute Beginner

ISBN 978-7-5592-0112-6

I. ①从… II. ①马… ②玛… ③龙… III. ①水彩画—绘画技法 IV. ①J215

中国版本图书馆CIP数据核字 (2018) 第048027号

北京市版权局著作权合同登记号: 01-2012-6302

责任编辑: 董维东

助理编辑: 于浩洋

责任印制: 彭军芳

从零开始学水彩

CONG LING KAISHI XUE SHUICAI

[美]马克·威灵布林克 [美]玛丽·威灵布林克 著 龙瑾 译

出版 北京出版集团公司
北京美术摄影出版社

地址 北京北三环中路6号

邮编 100120

网址 www.bph.com.cn

总发行 北京出版集团公司

发行 京版北美 (北京) 文化艺术传媒有限公司

经销 新华书店

印刷 鸿博昊天科技有限公司

版印次 2018年6月第1版第1次印刷

开本 889毫米×1194毫米 1/16

印张 8

字数 200千字

书号 978-7-5592-0112-6

定价 59.00元

如有印装质量问题, 由本社负责调换
质量监督电话 010-58572393

致谢

感谢F&W出版公司^[1]的工作人员，是他们让这本书的出版成为可能，他们是：策划编辑瑞秋·伍尔夫、合同管理员茱莉亚·格罗、编辑总监格雷格·阿尔伯特、责任编辑玛利亚·塔特尔、版面设计安吉拉·威尔科克斯、责任发行马克·格里芬、市场总监霍华德·科恩。还要特别鸣谢《水彩魔力》杂志社的安、莫林和凯利，是他们引领我们走上合著旅程，让我们有机会尝试合作撰书传授水彩知识。我们感谢以上所有工作人员，感谢他们兢兢业业的付出。

衷心感谢责任编辑阿曼达·梅特卡尔付出的时间与精力，感谢她全程的耐心细致，擅于沟通，尽职尽责。是她成就了这本书！愿我们相互信任、友谊长青！

我们还要感谢所有鼓励我们大胆尝试写作的亲友。感谢玛丽的父母：巴德·巴顿与格蕾丝·巴顿，感谢他们在写作过程中不断激励我们。感谢马克的父母，罗伊·威灵布林克与克莱尔·威灵布林克，感谢他们对我们的种种鼓励与支持。感谢玛丽·海伦·华莱士引领马克走进水彩。她和她的艺术作品大大激励了马克，也极大地影响了这本书。感谢与让·鲍什一起写生的美好时光，我们从他身上学到很多。感谢多罗茜·福莱姆斯在激发马克创造力的同时，向他展示了艺术基本知识的实际应用技巧。感谢职业摄影挚友乔治·索伊斯特。感谢汤姆·波斯特不变的情谊、中肯的批判、一路的鼓励，这一切都激励着马克成为一名更好的艺术家，一个更好的人。还要感谢午餐会上结识的漫画家与插画家，有才华横溢的他们做伴，才“激发出”马克最好的一面。我们还要感谢伴我们一路走来的孩子、家人、好友。感谢每一个人的支持与鼓励！

最后，我们感谢彼此，没有彼此，这本书也无法实现。我们不仅合力完成了这本书，还在婚姻中收获了成长。

[1] Fitzhenry & Whiteside，简称F&W。——译者注

目录

前言..... 7

第一章 准备素材..... 8

颜料..... 9

调色板..... 10

画纸..... 12

画笔..... 14

储备画室..... 15

画室作画..... 16

户外作画..... 17

素材小结..... 18

第二章 入门基础..... 20

结构草图..... 21

铅笔测量法..... 22

线性透视..... 24

了解明暗..... 26

亮度色卡..... 27

了解色彩强度..... 28

大气透视..... 29

了解色彩..... 30

互补色和类比色..... 31

了解色温..... 32

绘制色轮..... 33

构图设计..... 34

作画步骤..... 38

基本原则小结..... 42

第三章 技巧磨炼..... 44

调制颜料与画笔技巧..... 45



湿中湿画法..... 46

干上湿画法与干画法..... 48

平涂法..... 49

渐变涂层法..... 50

变色涂层法..... 51

常见涂层失误..... 52

正负形手法..... 54

绘制直线..... 55

肌理表现..... 56

装裱..... 62

技巧小结..... 64

第四章 开始作画..... 66

准备工作..... 67

结构草图..... 68

单色画法..... 72

三色画法..... 76

正形手法..... 80

负形手法..... 84

绘花..... 90

构图强化..... 96

色彩方案..... 100

绘景..... 104

绘画设计..... 110

静物写生..... 116

静物写生之蔬菜实物..... 120

词汇表..... 124

前言

水彩艺术可比作婚姻之道。在我们的婚姻中，婚前彼此欣赏之处，亦是婚后让彼此着迷之处。随着对婚姻“艺术”的认识加深，我们也学会欣赏彼此，“随爱逐流”。要画水彩也要和水彩结下同样的姻缘。随着才能的增长，画家会体验到水彩所给予的那种独一无二的默契与愉悦。那时候，一幅画就不单单是一件艺术作品，更是画家与水彩的互动果实。

合写这本书时，我们感受到水彩的魅力与乐趣，我们希望读者也能有同样的感受，愿您感受到水彩的迷人与可爱，愿您乐在其中。我们也很希望能在您作画的时候站在您身边给予支持与鼓励，但我们相信这本书同样能带您走上旅程，发挥您的天赋，磨砺您的才能。“随（水）彩逐流”吧！



1

第一章 准备素材

2

3

4



若准备周全，坐下作画那一刻是激动、兴奋的。若准备不周，坐立不安找材料，或中途外出采购的间断感觉都会影响作画的创造、灵感与集中力。本章将帮助您事先准备好一切适当材料，以便您在灵感来时，能随时进入作画状态。

颜料

笔者的颜料品牌不限于某一家。挑选颜料，笔者主要看色彩、溶度和价格。同一颜色的颜料会因厂商不同而各异。了解下面的考量要素有助您挑选适合自己的颜料。

水平级别

颜料的最大差别在于适用的水平级别。水彩颜料目前有学生级、大师级两种级别。学生级颜料价格较低，不过大师级强度更高且可溶度更好。

刚入门可能不太好区分二者，但随着对水彩色彩、水彩颜料效果的认识加深，您可以尝试不同的色彩与不同牌子的颜料，从而找到您最喜欢也最适合的颜料。

颜料强度

颜料强度是指色彩明度，用以区分亮色与暗色。

考量要素

水平等级
颜料强度
颜料溶度
耐光持久度
包装外壳

颜料溶度

颜料溶度指颜料与水、颜料之间的可溶度。颜料质量越高，越可溶，且效果越均衡。

耐光持久度

颜料厂商往往会在颜料外壳上划分耐光持久度等级，标明颜料在光线下不褪色的程度。

包装外壳

笔者不用饼状固体颜料或半锅状颜料盒，而是用管状颜料。因为前面两种使用前需加水溶化，而管状颜料里的颜料已经做过溶化处理，直接使用即可。若只是偶尔使用，建议购买8ml或10ml的管状颜料。量更大或许更经济划算，但很可能还没用完，颜料就完全干在里面了。

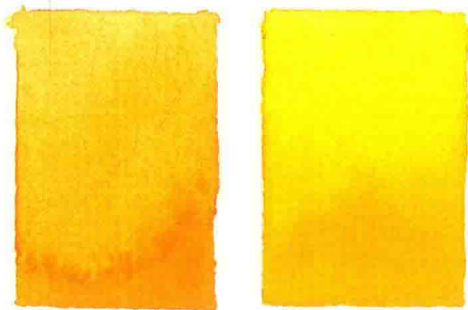

学生级颜料

大师级颜料

不同级别的颜料

上图显示了两种不同级别的镉黄色，请观察两图有什么不同。笔者更欣赏大师级颜料的镉黄色，更为明快，尽管大师级颜料要比学生级贵一些。请尝试寻找最适合您的那款。您有可能会喜欢上不同级别颜料的色彩。

常见的颜料品牌

温莎牛顿歌文 (Winsor & Newton, Cotman)、格伦巴赫尔艺术 (Grumbacher Academy)、凡·高学生



级 (Van Gogh student-grade) 三种品牌见上图前三个样本。温莎牛顿 (Winsor & Newton)、格伦巴赫尔 (Grumbacher)、伦勃朗 (Rembrandt)、戴勒·罗尼 (Daler Rowney)、申内利尔大师级 (Sennelier professional-grade) 五种见上图后五个样本。其他常见的品牌还包括达·芬奇 (Da Vinci)、荷尔拜因 (Holbein)、施米尼克 (Schmincke)、卢卡斯 (Lukas)、美利蓝 (Maimerblue)、布鲁克斯 (BlockX)、老荷兰 (Old Holland)、丹尼尔·史密斯 (Daniel Smith)、美国之旅 (American Journey) 等。

调色板

调色板用以放置颜料、调制颜料。调色板一般为平底、白色、浅口。小调色板便于携带，不过颜料量大时仍需大调色板。给调色板加盖可以防尘、防污染，尤其适合旅行携带。如使用密封盖，需事先保证颜料干透，以免颜料霉变。如不是密封盖，则需保证颜料盘平置，以免湿颜料倾斜溢出。作画完毕后，不要清空调色板，不要洗掉尚好的颜料。水彩颜料可溶于水，可添水再次使用。

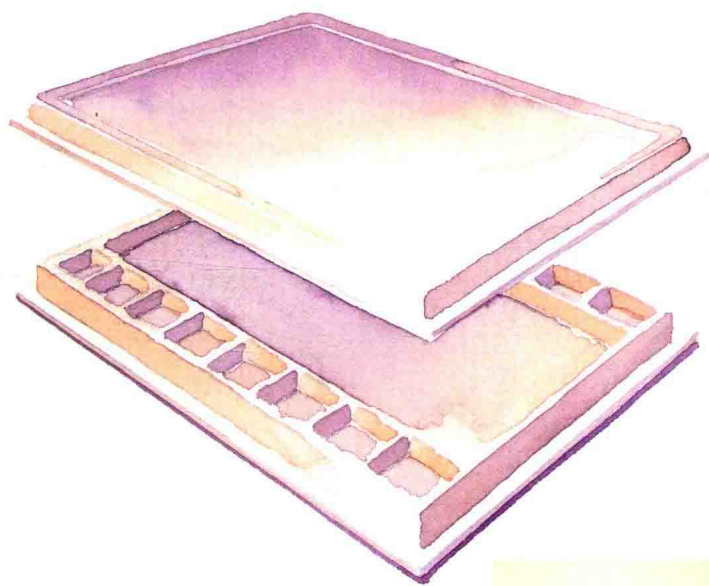

工业制造调色板

您还可购买带颜料格和颜料盖的塑料调色板。建议选取颜料格够用的调色板（见第11页）以及大主板，以便大量调色。

考量要素

防尘盖
形状
大小

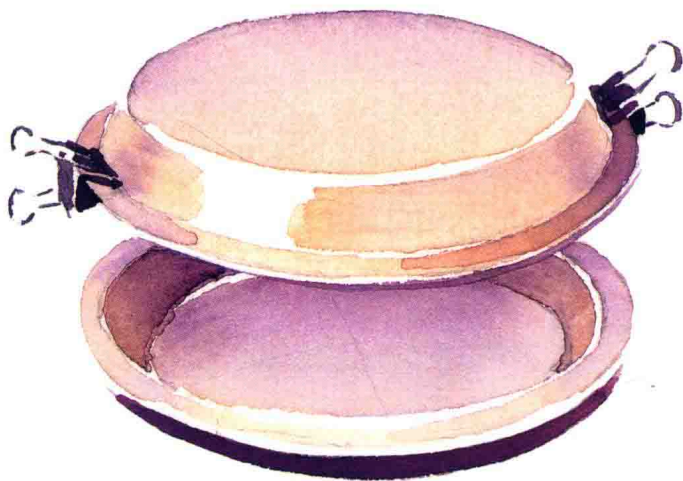

塑料调色盘

塑料盘可改装为经济实用的调色盘。一个盛颜料，另一个盛颜料。不使用时，一个反扣另一个，并用长尾夹固定。塑料调色盘轻便便宜，打消了难以携带或损坏丢失的顾虑。

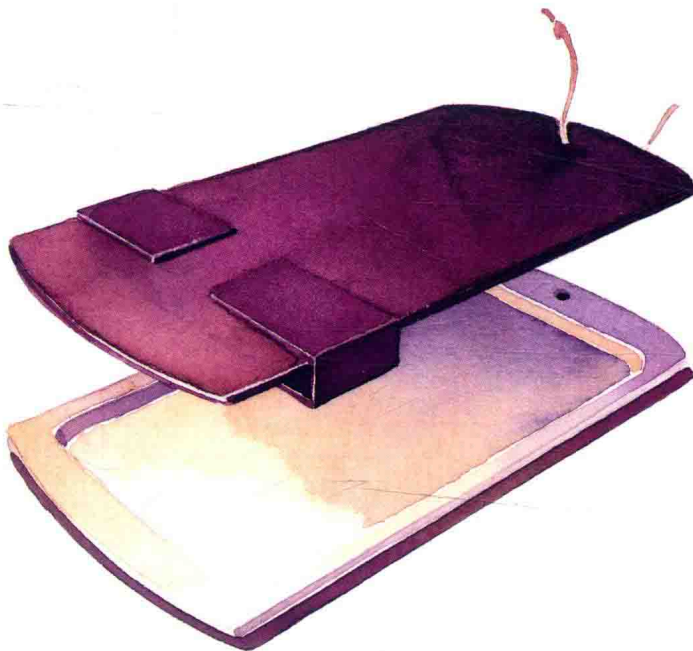

砧板式调色托盘

砧板式的瓷质调色托盘也是不错的选择。砧板式调色托盘坚固稳定，不像传统托盘要根据固定颜料格调色，可自由发挥。购买时请确保托盘主板是平整的；许多托盘主板凸起，会让颜料流窜到边角。砧板式瓷质调色托盘一般没有上盖，笔者自制了两片厚卡纸加一条线索的盖子。

您也可以自制托盘盖子。首先，根据托盘形状裁剪一张卡纸做盖面。然后用一张卡纸条环绕托盘主体与托盘盖。接着把卡纸条粘在盖面上，作为开关供托盘滑入。在盖子另一端，打孔系上一根鞋带，用以连接托盘盖与托盘主体，也可用橡胶带做固定。

调色板色彩排列

以下所有色彩按复杂度排列。其中大部分色彩在学生级和大师级颜料中均可获得。笔者倾向于不使用白色或黑色颜料。笔者作画时用画纸空白作为白色，深色则用其他颜色混调。更多调色实战与技巧见第30—33页。

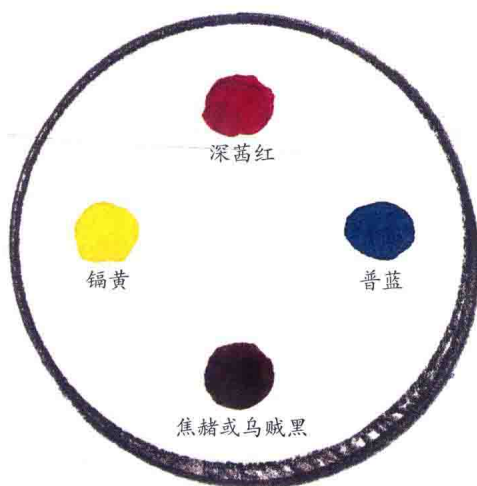

四色排列

基本排列为三原色：红、黄、蓝，加上棕色。学生级和大师级颜料中均有。

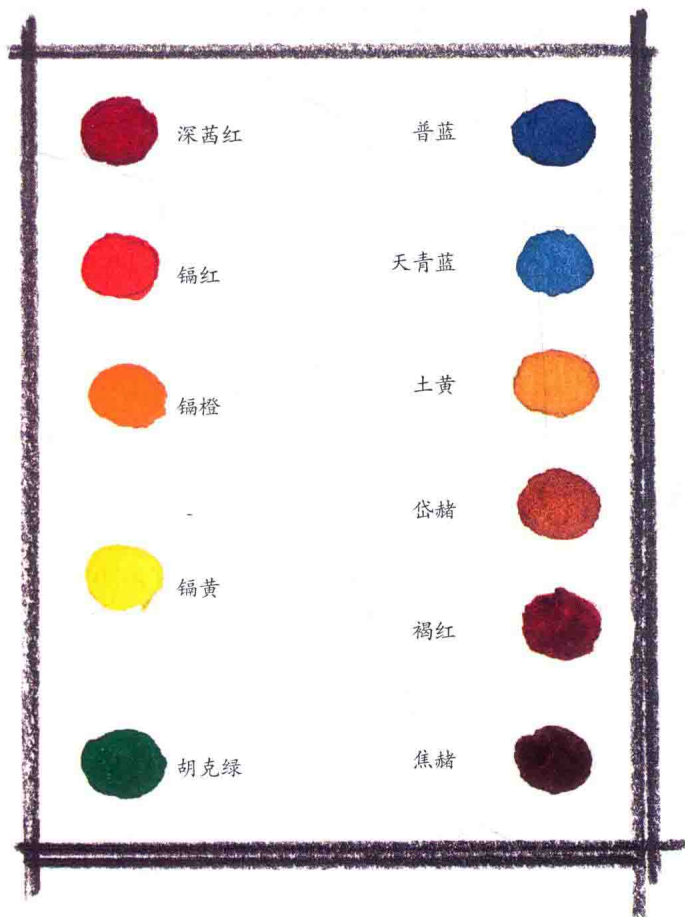

11色排列

11色排列适合初学者，能用少量的色彩调配出多样的色彩组合。本书第四章的绝大部分讲解使用该排列法。除褐红色外，两种级别的颜料里有以上所有颜色，但通常只有大师级颜料有褐红色。笔者建议使用大师级镉黄。



14色排列

14色排列是笔者常用的色盘。较之11色排列，多的三色通常只在大师级颜料中出现。建议初学者有一定经验后，再尝试14色排列。14色排列较为拥挤，因而笔者有时会添加一个调色板或者调色盖，用以调制颜料。

画纸

画纸的选取会影响作画体验与作品效果。部分画纸较难使用。许多画家的成品用的是最好的画纸，较差的画纸则作为稿纸和练笔。选取画纸的时候需考虑以下要素。

等级

学生级画纸往往会很快吸干颜料，比起高级的纸张而言，较难使用。大师级画纸大多能很好地表达颜料的叠色与干印，能更好地表现出颜料的原色与亮度。大师级画纸便于使用，物有所值。

质地

水彩画纸的质地有热压、冷压与糙面。热压纸光洁平滑，画笔带过生成硬边，还会产生有意思的水印。不过热压纸不适于表达自然的色彩渐变——从一种颜色自然渐变过渡到另一种颜色。

冷压纸质地适中，可用于表达自然的色彩渐变。部分厂商称其为“非热压纸”。

糙面纸质地更为粗糙、更起肌理。同冷压纸一样，糙面纸也能表达自然的色彩渐变，不过糙面纸会有更强的肌理效果。在画笔水分极小而画纸干燥的情况下，糙面纸上的空白部分会更加凸显。糙面纸的肌理也会对描绘特定事物有特别作用，如海浪。

材质

画纸材质会影响画纸上颜料的变化。大多数画纸都是天然物质构成，但有些画纸则完全是人工合成物，或者是兼有自然与人工成分的混合物。

岁月的洗礼会让含酸性的画纸发黄。保险起见，建议使用100%纯棉、不含酸性的中性画纸。不过别以为中性画纸就无酸性；中性画纸制造商只不过中和了酸性而已。建议锁定“无酸”画纸。笔者甚至在平时作画练习时都使用无酸纸，因为你也许会想要留存某次练习作品。

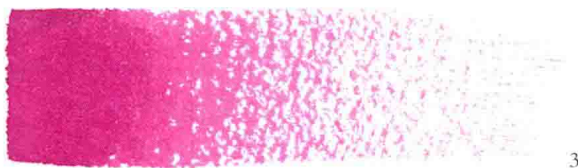

粗糙齿度的肌理表现

上列色彩小样展示了同一颜料在不同画纸上的笔触：热压纸（1）、冷压纸（2）、糙面纸（3）

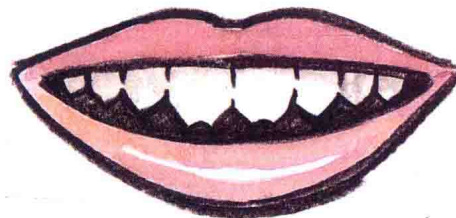
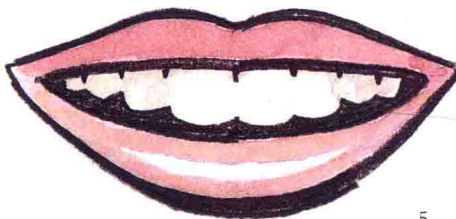
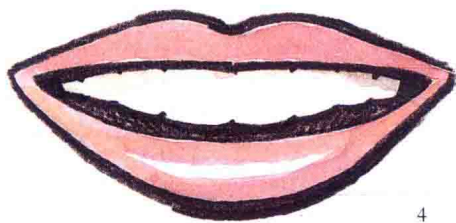

画纸的“齿度”

画纸的粗糙度也有人称其为“齿度”。热压纸（4）纸面光滑，齿度极少。冷压纸（5）纸面较粗糙。糙面纸（6）齿度大。

考量要素

等级
质地
材质
封装
重量

封装

水彩画纸封装分独立纸张、四面封胶本、单面封胶本。水彩单面封胶本标准重190gsm或300gsm。单面封胶本只固定一面，遇水会起皱。四面封胶本则四面都固定。独立纸张稳定，不易起皱。作画结束后，用小刀在最上面两张画纸之间划开可能黏住的四边。

重量

质量越大，画纸越厚。画纸越厚，越不易起皱。画纸越大，越容易起皱。

一般画纸重量为190gsm、300gsm、640gsm。190gsm的画纸

太薄，极易起皱，不实用。不建议使用190gsm乃至更轻的画纸，人工合成画纸除外。

300gsm画纸也会起皱，但其厚度足以完成绘画，且价位适中容易接受。这一重量的纸可用于所有小于或等于30cm×41cm的画。

要作更大幅的画，建议使用640gsm画纸。正因为画纸够重够厚，用其作为更大幅的画纸也更能好地避免起皱。不过，用这一重量的画纸要描摹画面较为困难。其价位也是300gsm画纸的两倍多。

要作大幅的湿中湿画（见第三章），可浸湿一张640gsm画纸的双面，再将其固定到带有金属纸夹的

画板上。画纸越厚，变干的时间越久，因而画者有更多时间在画纸干透之前作画。

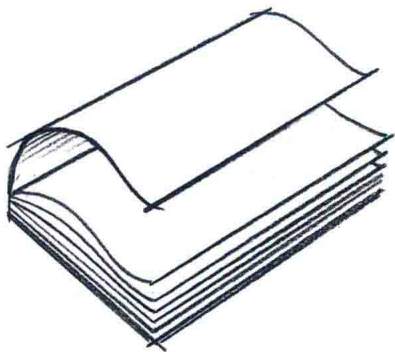

单面封胶本

画纸只有一边封胶固定。

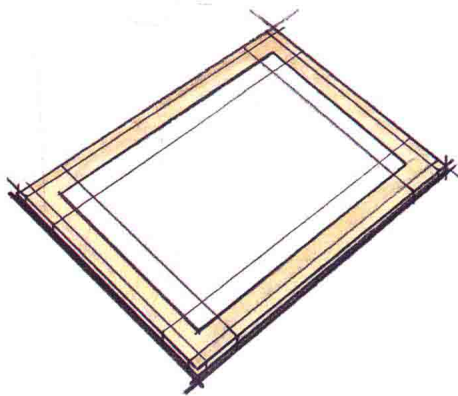

固定画纸

购买经济划算的大幅画纸，将其裁剪至需要的尺寸。以防上水时，单张画纸起皱，建议在上水前将画纸固定在轻薄而坚硬的画板上，如防水型美森耐纤维板、胶合板或水彩板，并使用51mm宽的胶带将画纸四边粘贴固定在画板上。

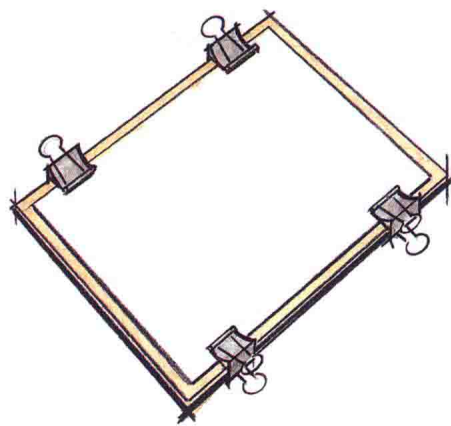

防皱处理

还可用长尾夹或金属纸夹固定画纸。尽管纸夹使用方便，但纸夹容易阻碍作画，且画纸也有起皱可能，不及胶带固定牢靠。

还可采用湿纸固定法，需要带有订书针或51mm宽湿水胶带的结实画板，将湿画纸平铺固定在画板上。这时画纸在风干过程中，会自我伸展或拉伸为光滑平整的纸张，因而也不易在再次上水后起皱。用此方法伸展铺平画纸或许也很有效，但笔者认为费时费力，不划算。

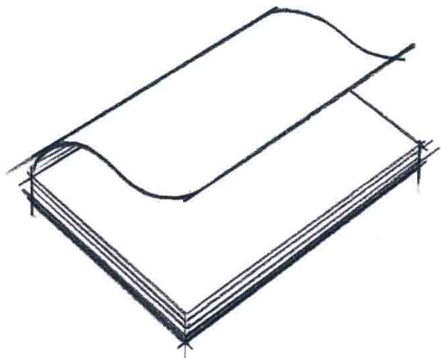

四面封胶本