

★ 高等服装职业技术教育专业教材

★ 中国服装业工具书

世界经典服装设计与纸样 ②

【基础原理篇】

(下集)

熊能 著

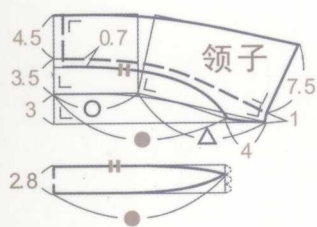

第一部分 领子的构成原理

▲ 无领型领的构成种类与变化

▲ 有领型领的构成种类与变化

立领 翻领 立翻领 翻驳领 其他领型

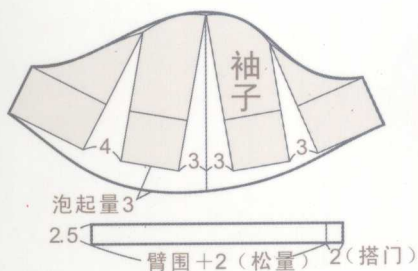

第二部分 袖子的构成原理

▲ 无袖的构成种类与变化

▲ 绉袖的构成种类与变化

夏装袖 礼服袖 衬衫袖 套装袖 大衣袖

▲ 连衣袖的构成种类与变化

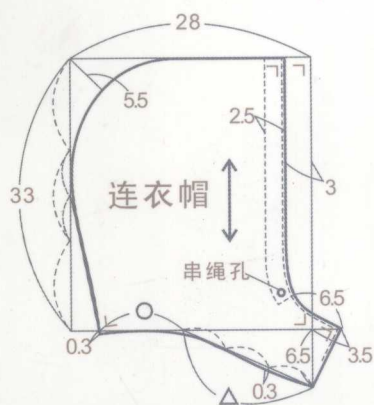

第三部分 连衣帽的构成原理

▲ 缝合型连衣帽构成种类与变化

▲ 连衣型连衣帽构成种类与变化

▲ 可拆卸型连衣帽构成种类与变化

★ 高等服装职业技术教育专业教材

★ 中国服装业工具书

世界经典服装设计与纸样②

【基础原理篇】

(下集)

熊能 著

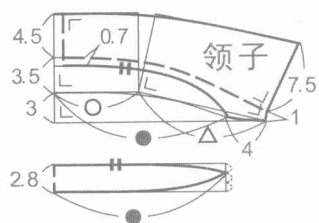

第一部分 领子的构成原理

▲ 无领型领的构成种类与变化

▲ 有领型领的构成种类与变化

立领 翻领 立翻领 翻驳领 其他领型

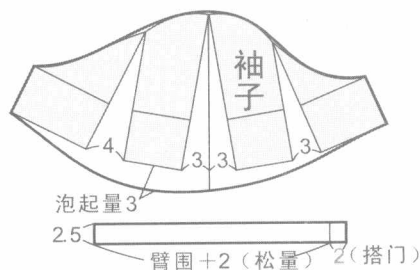

第二部分 袖子的构成原理

▲ 无袖的构成种类与变化

▲ 绉袖的构成种类与变化

夏装袖 礼服袖 衬衫袖 套装袖 大衣袖

▲ 连衣袖的构成种类与变化

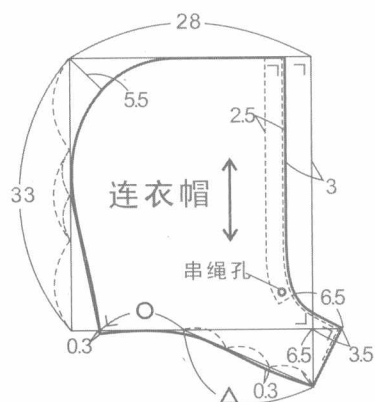

第三部分 连衣帽的构成原理

▲ 缝合型连衣帽构成种类与变化

▲ 连衣型连衣帽构成种类与变化

▲ 可拆卸型连衣帽构成种类与变化

江西美术出版社

图书在版编目 (CIP) 数据

世界经典服装设计与纸样 (2) / 基础原理篇 (下集) / 熊能 著
南昌: 江西美术出版社, 2009. 1

ISBN 978-7-80749-661-8

I. 世… II. 熊… III. 服装—设计—世界—高等学校:
技术学校—教材 IV. TS941. 2

中国版本图书馆CIP数据核字 (2008) 第195776号

总 策 划: 熊能工作室

责任编辑: 徐 玫

版式设计: 熊 能

责任校对: 舒润珍

世界经典服装设计与纸样 (2) / 基础原理篇 (下集) / 熊能 著

出版: 江西美术出版社

地址: 南昌市子安路66号

印刷: 江西新华印刷厂

经销: 全国新华书店

版次: 2009年1月第1版第1次印刷

开本: 890×1240 1 / 16

印张: 32.5 字数: 1032千字

书号: ISBN 978-7-80749-661-8

定价: 88.00元 (上、下集)

(本集: 49.00元)

本书由江西美术出版社出版, 未经出版者书面许可, 不得以任何方式抄袭、复制或节录本书的任何部分
版权所有, 侵权必究

本书法律顾问: 江西中戈律师事务所

世界经典服装设计与纸样——系列丛书介绍

世界经典服装设计与纸样

1【基础原理篇】上

2【基础原理篇】下

这两篇是学习服装设计与纸样的入门基础篇。其中，基础篇内容包括：服装设计与纸样概论、服装的制作程序、服装的构成与人体知识、人体参考尺寸、服装制图的基础、服装原型与制作、服装原型试样与“省”缝和“省”缝的形成、变化与应用，以及不同体型的原型修正与制作、服装裁剪的基础等；原理篇内容包括：各种领子的造型、构成原理与纸样制图，各种袖子的造型、构成原理与纸样制图，各种连衣帽的造型、构成原理与纸样制图等。

世界经典服装设计与纸样

3【女装篇】上

4【女装篇】下

女装篇分上下两集。内容分为两个部分：第一部分为女装知识，它系统而全面地介绍了女装的种类和各种女装及服饰品的知识；第二部分为女装设计与纸样，内容共分为二十章，包括：裤子、裙子、裙裤、衬衫、胸衣、连衣裙、套装、马甲、休闲装、大衣、茄克、塑身胸衣、乳罩、内裤、泳装、睡衣、衬裙、情趣内衣、礼服、中式服装等。其中每一章节都详细介绍了相关女装的形成、演变与发展及各种经典服装的设计与纸样构成。

世界经典服装设计与纸样

5【男装篇】

男装篇分两个部分：第一部分为男装知识，集中而系统地介绍了现代男装的形成、演变及现代男装的种类；第二部分为男装设计与纸样，内容共分十三章，包括：男装原型与袖子构成、裤子、衬衫、套装西服、中山装、礼服、马甲、休闲上衣、大衣、茄克、睡衣、连体衣、中式服装等。其中每一章节都详细介绍了相关各种经典服装的设计与纸样构成。

世界经典服装设计与纸样

6【童装篇】

童装篇分两个部分：第一部分为童装知识，系统地介绍了童装的形成、演变及现代童装的种类；第二部分为童装设计与纸样，内容共分十一章，包括：童装原型、裤子、连衣裙、衬衫、套装西服、休闲上衣、马甲、大衣、茄克、睡衣、连体衣等。其中每一章节都详细介绍了相关各种经典童装的设计与纸样构成。

世界经典服装设计与纸样

7【针织篇】

针织篇分两个部分：第一部分为针织服装的知识，系统地介绍了针织服装的形成、发展及针织服装的种类；第二部分为针织服装设计与纸样，内容包括：针织服装原型、针织内衣、针织衬衫、针织T恤衫、针织套装、针织茄克、针织睡衣等。其中每一章节都详细介绍了相关各种经典服装的设计与纸样构成。

世界经典服装设计与纸样

8【工业篇】

这是了解服装工业和服装工业制版的实用篇。主要内容有：中国现代服装工业的形成与发展、服装工业的生产程序、服装工业制版的程序、服装推版的种类与方法、服装推版的基础、服装样版缩放。其中服装样版缩放的实例几乎涵盖了所有男女装的服种和有代表性的纸样结构。

内容提要

本篇（原理篇）分为三个部分。

第一部分为【领子的构成】，内容包括：无领和有领二类。其中系统而全面地介绍了服装中从无领到有领的各类领型的种类、构成及制图原理、制图步骤、结构变化规律以及各种领型的造型设计与纸样变化。并针对其各类领子的造型设计与变化规律、结构设计 with 变化规律等都进行了详细的注解。

第二部分为【袖子的构成】，内容包括：无袖、绉袖和连衣袖三个章节。其中系统而全面地介绍了服装中从无袖到绉袖再到连衣袖的各类袖子的种类、构成及制图原理、制图步骤、结构变化规律，以及各种经典袖型的造型设计与纸样变化，并针对其各类袖子的造型设计与变化规律、结构设计 with 变化规律等都进行了详细的注解。

第三部分为【连衣帽的构成】，内容包括：缝合型连衣帽、连衣型连衣帽和可拆卸型连衣帽三类连衣帽的构成原理及结构变化规律。

本书的内容丰富、全面和实用，有些章节填补了国内服装教育的空白，受到了众多服装教育专家和编审委员会成员的好评，是我国高等服装职业技术教育专业最为理想的参考教材，也是服装行业及服装专业技术人员难得的一套技术资料。而对于普通的服装爱好者而言，本套书籍也是其了解服装专业知识和自学服装的最佳读本。



——做自己想做的事，就是人生最大的快乐。

作者简介

毕业及研修院校

中国时装文化教育中心学校。

中国纺织大学。

香港时装设计学院（修读时装纸样）。

工作及从教经历

1989年至1990年先后进入上海的繁兴、望春花等服装公司从事设计师及制版工作。

1991年至1996年先后在广东省深圳市的天扬、华族、衡韵、福田外资实业、香港名仕西服等多家中外服装公司从事设计师及制版工作。

1997年创办南昌为你娇服饰有限公司。

1998年受聘为江西服装学院教授，从事服装设计与制版的教学工作。

2001年成立熊能工作室，专职从事服装研究、服装教育研究及本套书籍的策划与创作工作。

2007年潜心六年所著的服装专业巨著《世界经典服装设计与纸样》1~8集系列书开始陆续出版。

2008年应广大读者的要求，恢复开设“熊能工作室服装研修班”，并担任主讲人。

序

作者是中国纺织大学时期的校友，有过多年的设计师和教师的经历，十多年前就听说他想写这样一套书。

五年前作者辞去了江西服装学院教授的工作，没想到五年后的今天，作者真的完成了这样一套共八册的《世界经典服装设计与纸样》的系列书。而当我们看到这套样书时很是惊讶，作为一套服装专业类的书，它的专业内容之丰富、服装知识之全面、版式设计之合理、结构构图之准确……简直让人耳目一新，这在国内的服装专业书籍中是前所未有的，可以说这套书相对于以往的同类书籍在许多方面都有很大的超越。

这套书的内容，从服装的基础和服装的原理开始，到各种服装的知识，再到女装、男装、童装及针织服装的设计与纸样，最后到工业制版，几乎涵盖了服装专业中所有的门类和服装的种类。其中有许多内容还填补了国内服装专业书籍和服装教科书的空白。作者对每一类型的服装，不仅针对它的起源、形成、演变与发展作了详细的论述，对每一种服装的基本构成、造型设计与结构设计的类型和变化都进行了全面的分析与说明，而且对每一种类型的服装，在造型设计与纸样设计上都作了大量的实例讲解。这种架构无论是对一般的读者，还是对高等服装院校的学生及广大服装从业人员了解和学习服装，都是一套非常实用和有效的教科书及工具书。

在书中，作者对各种服装从局部到整体的构成原理都作出了非常详尽的注解和诠释，而结构原理的构成方法也正是学生们学习掌握服装结构设计和纸样最为有效的方法。值得一提的是，作者对于纸样的构成方法始终是采用原型法，虽然原型法能使二维纸样与三维人体有效对应，具有科学性、准确性、使用便利、易于变化等特点，在发达国家被广泛采用，但在国内服装业中却很少采用。这是因为国内的服装教育对原型法一直没有形成一个系统而全面的教学方法，而作者在这里对原型法作出了非常系统而全面的研究，并在书中全盘展示，这必将为原型法的推广、普及和应用起到很好的示范和推动作用。

作序前在与作者的沟通中，我了解到了作者之所以能写出这套具有较高水准的书，首先是因为获得这样一套书也是作者自己从学生时代起就一直梦寐以求的事情。在经历了从学生到职业设计师、再到教师的角色转换后，多重的经历和阅历使作者有机会分别从学生、设计师和教师的不同的角度去构筑这样一部既能满足学生的学习需要，又能满足从业者的参考需要，还能满足一般读者求知需要的书。这也就使得这套书具有了很强的专业性、参考性和可读性。

这套书的出版发行对我国的服装教育和服装产业界来说无疑是一件幸事，它必将受到包括服装教师、广大学生、服装从业者及读者们的欢迎。

这套书是作者花了六年的时间才创作完成的，他的这种不懈追求的精神在一切都变得非常商业化的社会里和人们的思想都趋向于急功近利的今天，是非常令人钦佩和值得赞赏的。

东华大学（原中国纺织大学）服装学院教授、博士生导师 张文斌

2007年9月

前 言

当年，还是我在中国纺织大学学习服装设计的时候，我就一直希望能有这样一套服装专业的教科书：它能系统而全面地介绍各种服装的知识，包括中国现代服装的形成以及西式服装的起源、演变与发展等；它能科学而有效地帮助我们了解各种人体体形的结构和特征的知识（因为服装也被称为人体的包装）；面对种类造型变化如此繁多、结构差异非常大的服装，它能教给我们一种真正简单、科学而且实用的设计与制作服装的方法与技巧，以便于我们更有效地理解并掌握各种服装造型的设计与结构的构成；它能深入而透彻地阐述各种服装从局部到整体的构成原理、设计制作与应用的方法及各类现代时尚服装的设计制作与应用；它能清楚而准确地诠释我国现代服装工业的发展与现状，以及服装工业化设计与纸样应用等方面的情况和知识等。

也许是由于自己出身于服装世家，从小对服装学的期望值太高，从1985年进入中国时装文化教育中心学校学习开始，到1990年结束在中国纺织大学学习的六年时间里，我都没有发现一套理想的服装专业教科书。后来，我先后在上海和深圳的多家中外服装公司工作了近十年。时间的历练虽然使自己在专业上有了长足的进步，也达到了一定的水准，但作为一个服装从业者，工作之余，我还是会经常光顾各地的书店，希望能寻觅到这样一套自己心仪已久的服装专业书，可始终没有如愿。1998年，由于种种原因，我离开了工作多年的服装企业界，受聘到江西服装学院从事教学工作。在校期间，面对莘莘学子，由于自己的课时有限和所教专业课程的限制，无法系统地把更多的东西传授给学生。而回想起自己学生时代曾经有过的迷惘与探求，便萌生了自己写一套这样的服装书的愿望。况且自己在多年的工作实践中，已经进行了许多深入和细致的研究，总结和摸索出了一些经验和规律，觉得现在撰写这样一套服装专业书应该是水到渠成的时候了。当我把这一想法告知我的学生们的时候，几乎得到了所有学生的支持，这也让我下定了决心，一定要完成这样一套书，既圆自己学生时代的梦，也圆此时如我当年般的学生们的梦。

之后，为了全身心地投入写作，我辞去了服装学院的教学工作，断绝了与外界的一切联系，花费了六年时间，终于完成了这套书籍的编著工作。当这套凝聚着自己多年心血的书稿终于面世和自己多年的夙愿终于实现时，我心绪难平，感慨颇多……写书的艰苦经历，使我对人生有了更为深刻的感悟，我要把它告诉给我的学生们：当你决定了要做一件事情，无论你面对多大的困难，都一定要坚持到底，决不能轻言放弃，因为成功一直就是属于那些能坚持到最后的人！

最后要对读者朋友们说的是：虽然这套书的编写我已竭尽了自己的全力，尽管主观上也非常希望这套书能做到尽善尽美，但是，每个人都有其局限性，更何况本人的学识水平浅薄有限，本书难免存在许多不足之处，恳请大家读后提出宝贵意见和建议，以便再版时修订。

在本套书的编著过程中得到了我的恩师——东华大学服装学院张文斌教授的指导、建议和帮助，并欣然为本套书作序，在此深表感谢！

熊 能

2008年9月

读者信息反馈卡

亲爱的读者：

感谢您购买了本书，希望它能对您的学习或工作有所帮助，这也是最能让我们感到欣慰的事。为了使这套书籍更加完善，并为读者提供更加优秀的服装专业图书，希望您能在百忙之中抽出一些宝贵的时间与我们沟通交流，把您对本书的评价、建议和问题等填写在这张反馈卡上（可复印）寄给我们。对于您提出的问题我们会尽量安排熊能教授给您解答。

另外，熊能教授为满足部分读者求学的要求，已恢复开办“熊能工作室服装研修班”，有兴趣参与熊能教授的服装研修班学习服装设计与纸样的读者朋友可与我工作室联系。

熊能工作室

熊能工作室（服装教育研究与培训机构）

通信地址：江西省南昌市青云谱邮局100号信箱 邮编：330001

联系人：杨老师 电话：0791—8454882

网址：www.XNGZS.com.cn 电子邮箱：XNGZS.2001@163.com

反馈内容：

1. 作为国内的一套服装专业巨著，您对本书的综合评价是：

好

一般

差

2. 您认为本书的优点、不足和问题是：

(1) 优点是：_____

(2) 不足是：_____

(3) 问题是：_____

3. 如若改版，您希望作者在书中增加或删减哪方面的内容：_____

4. 您现在所用的同类服装专业图书或教材的名称是：_____ 作者是：_____

您的信息：

姓名：_____ 院校（或单位）：_____ 年级或工龄：_____

通信地址：_____ 邮政编码：_____ 电话：_____

本书邮购地址：江西省南昌市青云谱邮局100号信箱（熊能工作室） 邮编：330001

联系人：熊淑华

邮购电话：0791—8454882

目录

第一部分 领子的构成	1
▲ 领子的构成与分类	2
第一章 无领型领	3
▲ 无领型领的构成与分类	4
▲ 领型设计与视错觉的应用	5
第一节 圆领	6
第二节 U字领	7
第三节 船形领	8
第四节 一字领	9
第五节 V字领	10
第六节 方形领	11
第七节 五角形领	12
第八节 鸡心领	13
第二章 有领型领	14
▲ 有领型领的基本造型与分类	17
▲ 领子的构成及结构变化规律	17
第一节 立领	21
▲ 立领的造型种类与变化	21
一 基本立领	22
(各种基本立领设计与结构变化实例)	
1. 衬衫立领	26
2. 休闲衬衫立领	27
3. 船形(宽领口)立领	27
4. 侧开襟立领	28
5. 后开襟立领	28
6. 卷立领	29
7. 罗纹立领	29
8. 中式日常立领	30
9. 中式礼服立领	30
10. 侧开襟(不对称)中式立领	31
11. 缺口中式立领	31
12. 平贴立领	32
13. 羽绒大衣立领	32
14. 外套式茄克立领	33

二 U字形立领	34
▲ U字形前平贴立领	34
▲ U字形前张口立领	36
(各种U字形立领设计与结构变化实例)	
1. V字形开口立领	38
2. V字形叠合立领	38
3. 斜襟交叉立领	39
4. 交叉立领	39
三 连衣立领	40
(各种连衣立领设计与结构变化实例)	
1. 无领口省连衣立领	42
2. 宽领口连衣立领	42
3. 无前省连衣立领	43
4. 前半连衣立领	43
5. 中式连衣立领	44
6. 五角形连衣立领	44
第二节 翻领	45
▲ 翻领的造型种类与变化	45
一 基本翻领	46
(各种基本翻领设计与结构变化实例)	
1. 低领口翻领	52
2. 青果翻领	52
3. 宽领口翻领	53
4. 不对称翻领	53
二 登翻领	54
(各种登翻领设计与结构变化实例)	
1. 大衣登翻领(一片结构)	58
2. 风衣登翻领(两片结构)	59
三 平翻领	60
(各种平翻领设计与结构变化实例)	
1. 圆角平翻领	64
2. 后开襟(两片式)平翻领	64
3. 水兵领	65
4. 双层式低领口平翻领	65
5. 后开襟宽领口平翻领	66
6. 双排扣大平翻领	67
7. 围巾式平翻领	67
8. 包肩式平翻领	68
9. 披肩式平翻领	68

四	两用翻领	69
	(各种两用翻领设计与结构变化实例)	
1.	两用(衬衫)宽翻领	72
2.	两用(T恤)翻领	72
3.	两用(茄克)翻领	73
4.	两用(休闲装)翻领	73
五	翘翻领	74
	(各种翘翻领设计与结构变化实例)	
1.	登翘翻领	76
2.	双排扣登翘翻领	76
六	叠翻领	77
	(各种叠翻领设计与结构变化实例)	
1.	夏季上衣型叠翻领	78
2.	大衣型叠翻领	78
3.	大衣型宽叠翻领	79
第三节	立翻领	80
▲	立翻领的造型种类与变化	80
一	基本(上衣型)立翻领	81
二	衬衣型立翻领	84
	(各种立翻领设计与结构变化实例)	
1.	宽领面立翻领	86
2.	翼立翻领	86
3.	连领座立翻领	87
4.	缺领口立翻领	87
5.	冬季风衣立翻领	88
6.	敞开风衣立翻领	88
7.	缺领口风衣立翻领	89
第四节	翻驳领	90
▲	翻驳领的造型种类与变化	90
一	基本翻驳领	91
	(各种翻驳领设计与结构变化实例)	
1.	三粒扣平翻驳领	95
2.	两粒扣平翻驳领	95
3.	单排扣枪驳领	96
4.	双排扣枪驳领	96
▲	双排扣枪驳领的制图步骤	97
5.	单排扣蟹驳领	98
6.	双排扣蟹驳领	98
7.	小平驳领	99
8.	大翻驳领	99

9. 高串口线翻驳领·····	100
10. 低串口线翻驳领·····	100
11. 平领口式翻驳领·····	101
12. 领祥式翻驳领·····	101
13. 双层叠翻驳领·····	102
14. 多层叠翻驳领·····	102
二 无串口翻驳领·····	103
三 登翻驳领·····	104
(各种登翻驳领设计与结构变化实例)	
1. 双排扣登翻驳领·····	106
2. 双排扣风衣登翻驳领·····	107
四 凹翻驳领·····	108
(各种凹翻驳领设计与结构变化实例)	
1. 宽领口凹翻驳领·····	110
2. 无串口凹翻驳领·····	111
3. 登凹翻驳领·····	111
4. 双排扣登凹翻驳领·····	112
五 分体翻驳领·····	113
(分体翻驳领设计与结构变化实例)	
两片分体叠翻驳领·····	114
六 曲翻驳领·····	115
(各种曲翻驳领设计与结构变化实例)	
1. 宽搭门大曲翻驳领·····	118
2. 宽领口曲翻驳领·····	118
七 连驳头翻驳领·····	119
(各种连驳头翻驳领设计与结构变化实例)	
1. 青果驳领·····	120
2. 长青果驳领·····	120
3. 双排扣长青果驳领·····	121
4. 大青果驳领·····	121
5. 燕子驳领·····	122
6. 半开襟燕子驳领·····	122
7. 连驳头枪驳领·····	123
8. 连翻门襟驳领·····	123
八 立驳领·····	124
(各种立驳领设计与结构变化实例)	
1. 小立驳领·····	126
2. 立翻驳领·····	126

3. 长立驳领·····	127
4. 双排扣立驳领·····	127
5. 后连衣立驳领·····	128
6. 破缝立驳领·····	128
第五节 其他类领型 ·····	129
▲ 其他领型的造型分类与变化 ·····	129
一 系结领 ·····	130
▲ 系结领的造型种类与变化 ·····	130
(各种系结领设计与结构变化实例)	
1. 蝴蝶结领·····	130
2. 围巾结领·····	131
3. 斜围巾结领·····	131
4. 圆角小蝴蝶结领·····	132
5. 连衣蝴蝶结领·····	132
6. 胸褶式连衣蝴蝶结领·····	133
二 褶皱领 ·····	134
▲ 褶皱领的造型种类与变化 ·····	134
(各种褶皱领设计与结构变化实例)	
1. 翻褶领·····	134
2. 立褶领·····	135
3. 翻驳褶领·····	135
4. U字型褶裥领·····	136
5. L字型褶裥领·····	137
6. 围巾式不对称翻褶领·····	138
三 荡褶领 ·····	139
▲ 荡褶领的造型种类与变化 ·····	139
(各种荡褶领设计与结构变化实例)	
1. 小荡褶领·····	139
2. 后露背式荡褶领·····	140
3. 前荡褶领·····	140
4. V字式剪接型荡褶领·····	141
5. 翻卷式荡褶领·····	142
四 荷叶边领 ·····	143
▲ 荷叶边领的造型种类与变化 ·····	143
(各种荷叶边领设计与结构变化实例)	
1. 船形荷叶边领 ·····	143
2. 大斜襟式荷叶边领 ·····	144
3. 前门襟折边领·····	145
4. 瀑布式波浪褶领·····	146

第二部分 袖子的构成 147

▲ 袖子的构成与分类148

第一章 无袖 149

▲ 无袖的造型种类与变化 150

第一节 基本型无袖 151

第二节 背(吊)带式无袖 152

第三节 背心式无袖 153

第四节 劈肩式无袖 154

第五节 无背式无袖 155

第六节 半肩式无袖 156

第七节 叠肩式无袖 157

第八节 单肩式无袖 158

第二章 绉袖 159

▲ 绉袖的造型种类与变化 160

一 袖子的长短变化 161

二 绉袖类袖山高的形成 162

三 袖山高与袖宽的关系 163

四 袖山高与袖窿深的关系 164

五 袖山与袖窿结构的对应关系 165

六 袖山高及袖山吃势的确定 166

第一节 夏季上衣袖 167

▲ 夏季上衣袖的造型种类与变化 167

(各种夏季上衣袖设计与结构变化实例)

1. 半袖窿袖 168

2. 二分袖 168

3. 短上衣袖 169

4. 短衬衫袖 169

5. 短泡泡褶袖 170

6. 窄泡泡褶袖 171

7. 花瓣褶袖 171

8. 短喇叭袖 172

9. 短灯笼袖 172

10. 短平泡灯笼袖 173

11. 短泡泡灯笼袖 173

12. 袖口松紧褶袖 174

13. 长喇叭袖 174

14. 荷叶边袖口袖 175

第二节 礼服袖	176
▲ 礼服袖的造型种类与变化	176
(各种礼服袖设计与结构变化实例)	
1. 基本型窄礼服袖	177
2. 两截式礼服袖	178
3. 挖缝式泡褶礼服袖	179
4. 袖山线褶礼服袖	180
5. 斜臂褶礼服袖	181
6. 羊腿式礼服褶袖	182
7. 箱型(袖山)套装礼服袖	183
第三节 衬衫袖	184
▲ 衬衫袖的造型种类与变化	184
(各种衬衫袖设计与结构变化实例)	
1. 上衣型窄衬衫袖	187
2. 复合式袖头礼服衬衫袖	188
3. 落肩式休闲衬衫袖	189
4. 马蹄式衬衫袖	190
5. 女式衬衫袖	190
6. 上衣式衬衫袖	191
7. 泡泡衬衫袖	191
8. 泡灯笼长袖	192
第四节 套装袖	193
▲ 套装袖的造型种类与变化	193
一 一片套装袖的基本构成	194
二 两片套装袖的基本构成	196
(各种套装袖设计与结构变化实例)	
1. 做袖山省的一片套装袖	198
2. 做后袖山省的一片套装袖	198
3. 一片套装褶袖(1)	199
4. 一片套装褶袖(2)	199
5. 西服袖	200
(1) 两片袖重叠制图法	200
(2) 两片袖拼合制图法	202
6. 休闲装袖	204
7. 时装西服袖	206
8. 春秋时装袖	207
9. 两片泡褶袖	208
10. 春秋套装袖	209
11. 破袖山缝的两片袖	210
12. 三片袖	210
第五节 大衣袖	211

▲ 大衣袖的造型种类与变化	211
(各种大衣袖设计与结构变化实例)	
1. 一片(破后中缝)大衣袖	212
2. 一片式袖口翻边大衣袖	213
3. 两片式袖口翻边大衣袖	213
4. 一片式羽绒大衣袖	214
5. 两片式羽绒大衣袖	214
6. 两片(合体型)大衣袖	215
7. 两片(宽松型)大衣袖	215
第三章 连衣袖	216
▲ 连衣袖的造型种类与变化	217
一 连衣袖的构成原理	218
二 连衣袖袖山高的确定与袖宽的变化	226
三 连衣袖制图角度与袖宽的变化	226
四 连衣袖的结构变化规律	228
(各种连衣袖设计与结构变化实例)	
1. 半插肩袖	229
2. 连育克袖	230
3. 连育克拼袖	231
4. 育克式外接袖	232
5. 连肩章袖	233
6. 连覆肩拼条衬衫袖	234
7. 连过肩线拼条袖	235
8. 破袖窿公主线的连衣袖	236
9. 插袖底的连衣袖	237
10. 插腋下三角的连衣袖	238
11. 拼袖底条插角的连衣袖	239
▲ 拼袖底条插角的连衣袖制图步骤	240
12. 拼袖底侧缝条的连衣袖	242
13. 拼腋下角的连衣袖	243
14. 中式连衣袖	244
15. 直肩线连衣袖	245
16. 时装型连衣袖	246
▲ 时装型连衣袖制图原理	246
17. 插肩松紧褶袖	248
▲ 插肩松紧褶袖制图原理	248
18. 插肩荷叶边褶袖	250
▲ 插肩荷叶边褶袖制图原理	250
19. 短插肩褶袖	252
20. 蝙蝠式连衣袖	253
21. 蝙蝠式连衣袖衬衫袖	254
22. 短连衣袖(1)	255
23. 短连衣袖(2)	255