

戰國史

楊 寬 著



上海人民出版社



2 037 8830 2

戰 國 史

楊 寬 著

上海人民出版社

戲 園 史

楊 寬 著

*

上海人民出版社出版

(上海绍兴路54号)

上海市書刊出版業營業許可証出001号

上海市印刷三厂印刷 新華書店上海發行所發行

*

开本850×1168公厘1/32 印張9 插頁10 字數242,000

1955年9月第1版

1956年12月第4次印刷

印數21,501—26,500

統一書号：11074·36

定 价：(7)1.15元

序

春秋戰國間是中國歷史上巨大的轉變時期，無論在經濟、政治和文化各方面都有巨大的轉變。戰國時代又是中國歷史上一個重要的發展時期，無論在經濟、政治和文化各方面都有重大的發展。因此我們研究祖國的歷史，對於這一時期的歷史是有深入研究的必要的。

目前中國歷史的分期問題正在展開討論，對於這一時期的社會性質也正在展開討論，直到現在為止，還沒有得出一個大家所同意的結論。作者是一個剛開始學習馬克思列寧主義的小學生，理論水平很低，業務水平也不高，因此編寫出來的這部書，理論上和史料上的錯誤定所難免。

學術上的不同意見，是需要經過論爭來取得一致的。經過了自由的論爭，才有可能“由不同之中而得出同，辨別誰是誰非，以得出一個正確的結論”（郭沫若先生三點建議）。因此，作者願意在這部書中提出一些自己的看法和意見，很誠懇地希望得到指教和批評。

楊 寬 一九五五年三月二十七日於上海

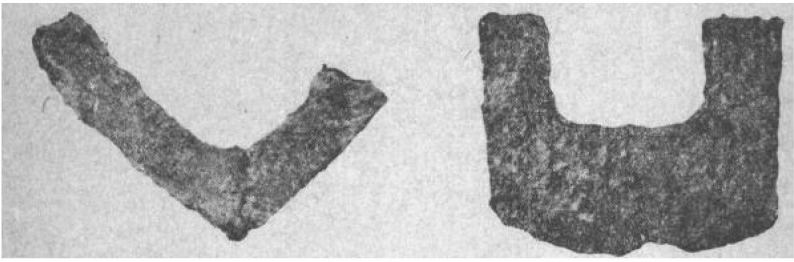

鐵 斧

凹字形鐵口鋤

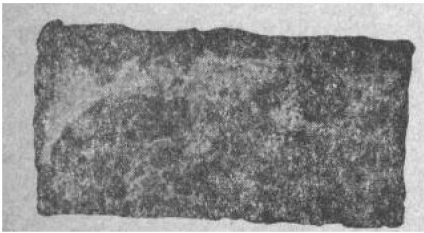

鐵 口 鋤



鐵 錘

一 戰國時代的鐵製生產工具

上列鐵製生產工具，是中國科學院考古研究所於一九五〇年發掘河南輝縣固圍村戰國墓地時出土的。這類鐵製生產工具出土於墓室上的積砂層、墓道上層和陪葬小墓，當是建造墓室時所用的工具。



正 面



側 面

二 戰國時代的錯金銀車轅飾(正面及側面圖)

這件錯金銀車轅飾是一九五〇年在河南輝縣固圍村戰國墓地出土。這時銅器上錯金銀的技術已相當進步。是先在銅器表層畫作圖案，刻成細密的淺槽，然後把金銀絲截作點綫，擠入錯平的。

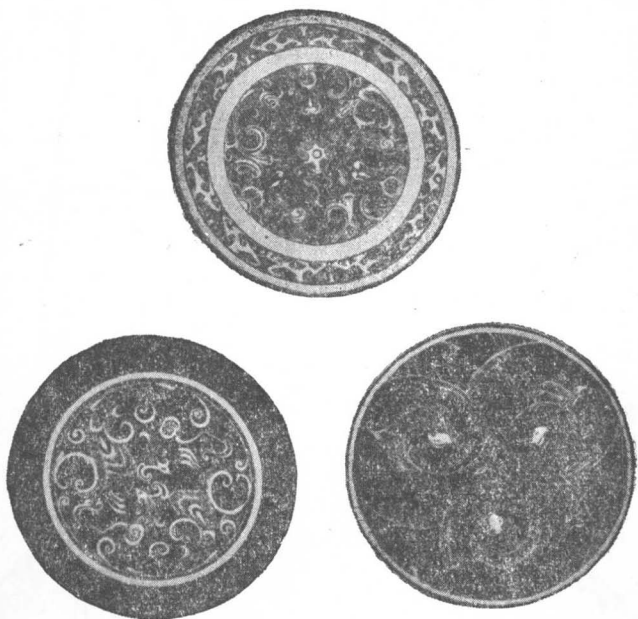

三 戰國時代彩畫鳳紋漆盤三種

湖南長沙戰國墓葬出土。這類漆盤都是用黑漆作地，畫上朱色的花紋的。



魏國大梁的“梁充鉞五十二尙孚”布



魏國長垣的“長垣一鉞”圓錢



楚國的銅貝



齊國即魯的“節鬲之杏化”刀

四 戰國時代四種不同形式的銅幣(拓本)

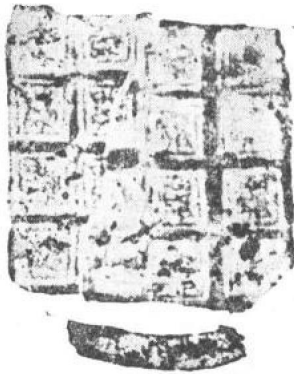

“鄧乎”陶冥幣

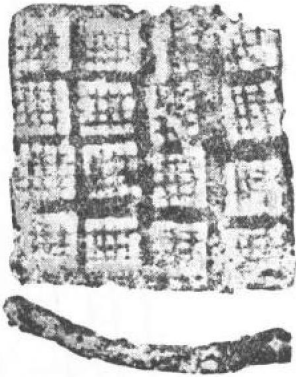

方格陶冥幣

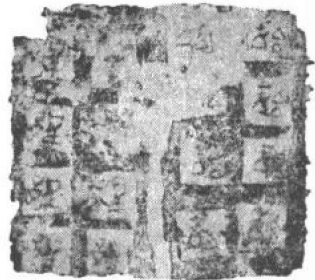

“鄧”陶冥幣

五 戰國楚墓出土的陶冥幣三種(拓本)

上列三種陶冥幣，寬度都在五公分左右，是一九五一年華東軍政委員會治淮文物工作小組在安徽省壽縣曹巷區朱集鄉趙家老孤堆清理發掘戰國木槨墓時出土。同出土物有玉印、玉環、玉觶、玉帶鉤、錯銀銅飾件、陶罍、漆盃殘漆皮等。

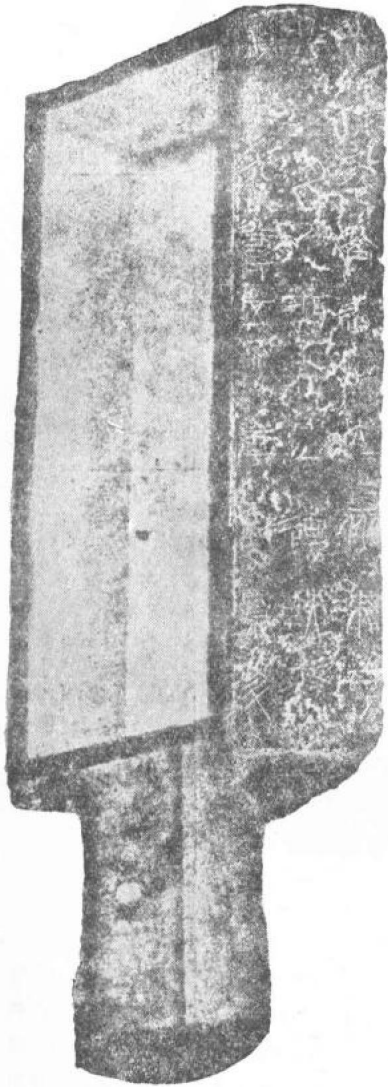

六 商 鞅 量

這量在秦金石刻辭、秦漢金文錄、小校經閣金文和兩周金文辭大系圖錄等書中有著錄。銘文作“十八年齊遼(率)卿大夫衆來聘，冬十二月乙酉大良造鞅爰積十六尊(寸)五分尊(寸)之一爲升。”可知這個量器是升。“十八年”是指秦孝公十八年，即公元前三四四年。據實測，這量內容長0.12474公尺，寬0.693公尺，深0.0231公尺，合今0.20063429公升，容量和“新嘉量”相同。

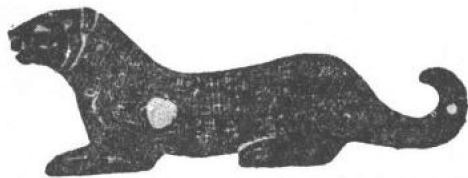
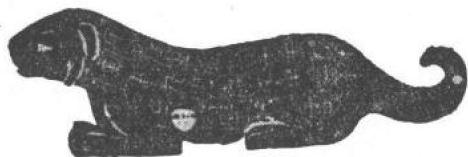
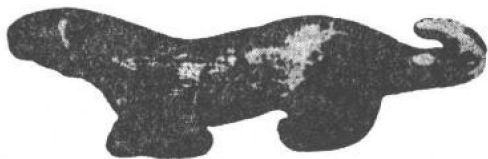
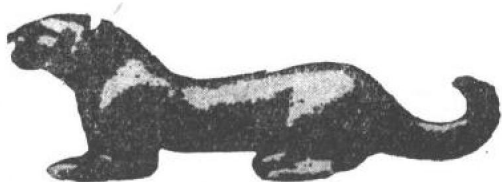

七 秦新鄴虎符(拓本)

秦漢金文錄著錄。錯金銘文作“甲兵之符，右才(在)王，左才(在)新鄴。凡興士被甲，用兵五十人以上，必會王符，乃敢行之；燔燧事，雖毋會符，行殿(也)”。據王國維的考證，這是戰國末年秦攻得魏地新鄴後所鑄造。見觀堂集林卷八秦新鄴虎符跋。



八 齊陳純釜

這釜和“齊子禾子釜”“左關錕”同是一八五七年山東省膠縣懸山衛出土，奇觚室吉金文述、密齋集古錄、綴遺齋彝器考釋等書著錄，現藏上海博物館。銘文作“墜(陳)猶立事歲，徵月戊寅，各(格)茲(茲)厝(安)墜(陵)令，命左關(關)丕僕敷成左關(關)之釜節于繁釜。敦者曰墜(陳)純”。據郭沫若先生的考證，這釜和“齊子禾子釜”製作年代應和“陳璋壺”同時，是戰國時代齊國的量器。見兩周金文辭大系考釋。

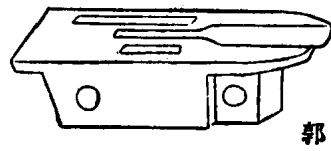
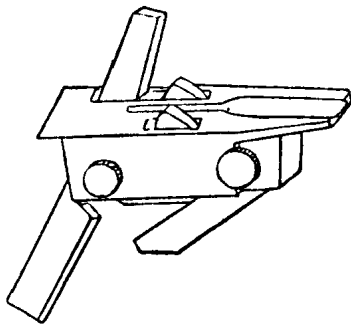

郭



牙

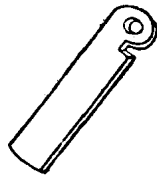

懸刀



九 弩機結構圖

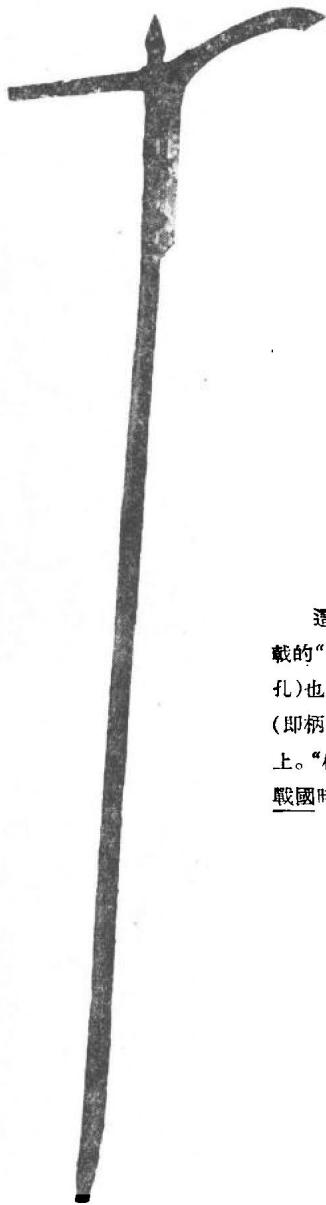

一〇 長沙左家公山戰國
墓葬出土的木戟

這木戟是陪葬用的“明器”(即“冥器”)。
戟的“胡”比春秋時代長,“胡”上的“穿”(即
孔)也比較多,共有四個“穿”。在“穿”和“秘”
(即柄)之間,用絲帶穿繞,使戟緊縛於“秘”
上。“秘”長一·四五公尺。從這裏,可以看到
戰國時代所用戟的形式。



一一 水陸攻戰紋銅鑑上的水陸攻戰圖(摹本)

水陸攻戰紋銅鑑是河南省汲縣山彪鎮戰國墓葬所出土。鑑腹四周有水陸攻戰圖案，用紅色金屬鑲嵌而成。這裏摹繪的是全圖的一部分。戰士都幘首、束腰、佩劍，所用的武器有弓矢、戈、戟、劍、盾、雲梯、彈石等，指揮作戰用的工具有旗、鼓、鐃等。畫中除描寫戰爭場面外，還有犒賞、送別等情景的描寫。

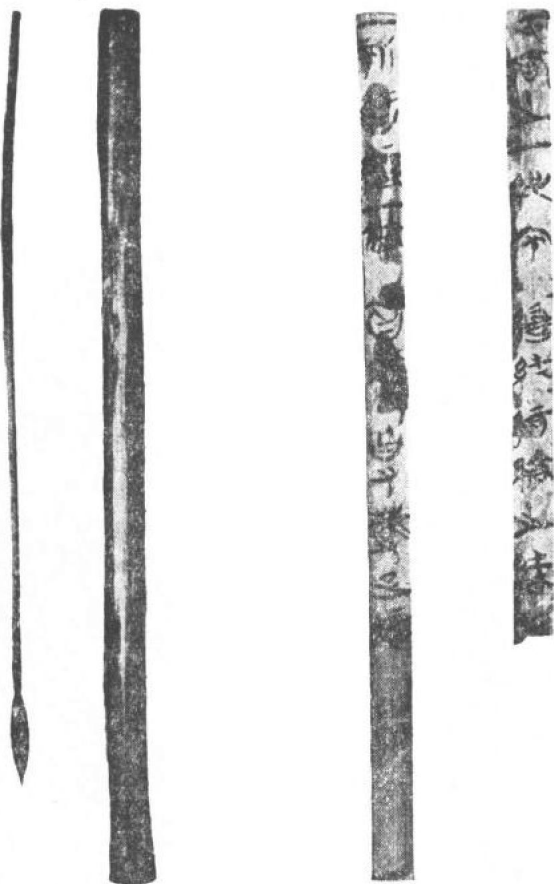

長沙左家公山戰國墓葬
出土的毛筆和竹筆管

長沙仰天湖戰國墓葬出
土的竹簡

一二 戰國時代的毛筆和竹簡

這裏刊載的毛筆和竹筆管，是一九五四年長沙左家公山戰國墓葬出土的。毛筆桿長一八·五公分，徑〇·四公分，毛長二·五公分，它是將桿的一端劈開，把筆毛夾在裏面，然後用細絲綫纏住，外面塗漆的。筆全身套在竹筆管內。

這裏刊載的竹簡，是一九五三年長沙仰天湖戰國墓葬所出土的。同時出土的竹簡共有四十二支。竹簡最長的有〇·二二公尺，寬〇·〇一二公尺，每簡有墨寫的字一行，由兩字到十數字不等。字體和中原各國銅器銘文不同，和戰國時代銅幣和璽印上的文字類似，該即漢代和晉代人所謂“蝌蚪書”。從這裏，可知戰國時代文字的字體確很複雜，秦始皇在統一全國的過程中統一文字，是有其必要的。

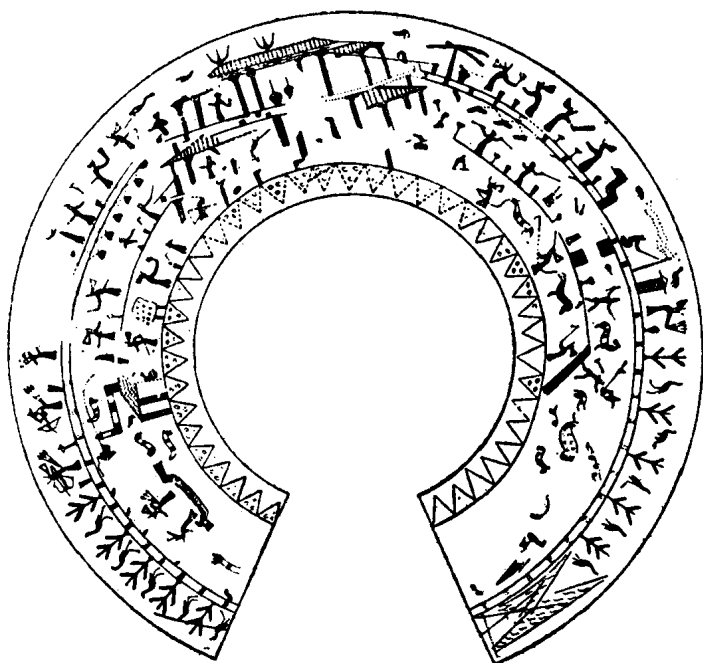

一三 宴樂射獵紋銅鑑上的宴樂射獵圖(摹本)

宴樂射獵紋銅鑑，一九五一年河南省輝縣趙固鎮戰國墓葬出土。腹部刻有宴樂射獵圖一週，這裏摹繪的便是這一週宴樂射獵圖。