

# 速写 30 日速成

SU XIE 30 RI SU CHENG

张恒国 编著



 化学工业出版社

# 速写30日速成

张恒国 编著



化学工业出版社

· 北京 ·

## 图书在版编目(CIP)数据

速写30日速成/张恒国编著. —北京: 化学工业出版社,  
2011.3  
ISBN 978-7-122-10414-4

I.速… II.张… III.速写-技法(美术)  
IV.J214

中国版本图书馆CIP数据核字(2011)第009150号

---

责任编辑: 丁尚林  
责任校对: 宋 夏

装帧设计: 张恒国

---

出版发行: 化学工业出版社(北京市东城区青年湖南街13号 邮政编码100011)  
印 刷: 北京云浩印刷有限责任公司  
装 订: 三河市前程装订厂  
880mm×1230mm 1/16 印张10 2011年7月北京第1版第2次印刷

---

购书咨询: 010-64518888(传真: 010-64519686) 售后服务: 010-64518899

网 址: <http://www.cip.com.cn>

凡购买本书, 如有缺损质量问题, 本社销售中心负责调换。

---

定 价: 29.00 元

版权所有 违者必究

# 前言

速写是艺术家进行艺术创作的重要训练手段，同时也是一种独立的绘画表现形式。速写除了训练造型能力，收集素材之外，更主要的是作为一种独立的艺术形式有其无可替代的价值。历史上的绘画大师曾经创作出了无数的速写精品：米开朗基罗充满生命的男人体、罗丹流畅优雅的女人体，还有鲁本斯准确流畅的肖像、珂勒惠支充满张力和热情的人物速写。我们惊叹于大师们充满艺术才华的速写语言和高超的审美情趣，更感慨寥寥数笔呈现出的速写艺术魅力。从他们的速写作品中我们能够感受到什么是生命，什么是激情，什么是艺术。

速写是概括与提炼的艺术，线条所表现的物象是简化了的形体。一座房屋只要画几根竖线和横线，一棵树画些粗细交叉的线就可以。一个复杂的人体也可以概括为直线和曲线的组合。这些线条看起来很简单，却概括了房屋、树和人体造型的最基本特征——结构特征，显示了物象不同的特质，传达了不同的艺术情趣。

线条是速写重要的造型手段。生动的线条是作画者在对客观物象经过分析判断之后，运用情感的冲动，以简练的手法，在短时间内完成作品的语言。因其手法简洁，故可以抛弃很多细节，抓住物象最内在的本质和激动人心的东西；因其时间的短暂，作画者始终处于情绪的高涨阶段。对物象感受最强烈，易于发挥主观能动作用。好的作品用丰富生动的线条刻画出极生动的艺术形象，留给观者难以忘怀的艺术魅力。

速写拉近了艺术与生活的距离。每画一幅速写，即是一次与生活自然的接触，由手而心，直至心灵情感，同时积淀下对生活的认识，这是从事艺术创作的一个动力源泉。经历于生活，真诚于艺术，在丰厚的自然中丰富自己的精神世界。

速写是造型艺术的基础，训练的目的在于培养正确的观察方法，理解并熟练掌握物象的造型规律、表现形式、艺术语言等。希望通过此书，能唤起学画者对速写训练的重视，努力掌握这一被无数艺术家的实践所验证的有效训练方法，提高自己的艺术造型及创作能力。

速写也是美术、设计艺术入门的基础平台，加强速写训练，是快速提高绘画能力的一种有效的途径，特别是对刚步入美术专业学习的学生来讲尤其重要。大量的短期练习，不仅会使作画者在感受力与表现力方面得到很快提高，也可以使其在记忆、再现及创造形象方面的能力得到提高。

速写的感性造型更要求形象与表现的直觉效果。作为快速的作画过程，一定要概括地、鲜活地表现对象，而这正是优秀的素描作品应该具备的品质。还有要多临摹大师的作品，不要以为大师作品离我们太远，哪怕其中有些东西暂时不理解，只管先临摹，这就像欣赏古典音乐，先是听不懂，听多了脑子里有了旋律，慢慢也就懂了。

此书在编写过程中得到了于娇娇、晁清、宋晓娇等同志的大力支持，在此深表谢意。

张恒国

# 目录

第1日 速写起步.....1	第11日 其他动物的速写.....36
1. 速写定义.....1	1. 鹿的画法.....36
2. 速写的工具与材料.....2	2. 大象的画法.....38
3. 速写的表现形式.....3	3. 长颈鹿的画法.....39
4. 学习速写的方法.....4	4. 骆驼的画法.....40
5. 速写的题材.....5	
6. 默写.....5	第12日 人物五官的结构和速写.....42
第2日 透视原理.....6	1. 眼睛的结构.....42
1. 平行透视.....6	2. 鼻子的结构.....43
2. 成角透视.....6	3. 耳朵的结构.....44
3. 平行透视应用.....7	4. 嘴巴的结构.....45
4. 成角透视应用.....8	
第3日 认识基本形体.....9	第13日 人物头部结构和速写.....46
1. 常见基本形体.....9	1. 头部结构.....46
2. 物体的形体结构.....10	2. 头部骨骼和肌肉.....47
3. 物体明暗变化.....12	3. 头部透视及应用.....48
第4日 静物速写.....13	4. 发型的画法.....49
1. 生活用品.....13	5. 头部速写.....50
2. 静物速写步骤.....14	6. 头部速写范例.....51
3. 静物速写作品.....15	
第5日 家禽的速写.....17	第14日 手和脚的速写.....52
1. 动物速写概述.....17	1. 手的结构.....52
2. 鸡的画法.....18	2. 手的画法.....53
3. 鸭的画法.....18	3. 脚的结构.....55
第6日 狗的速写.....22	4. 鞋子的画法.....56
1. 狗的特点.....22	
2. 狗的画法.....23	第15日 四肢的速写.....58
3. 不同种类的狗.....24	1. 上肢的结构.....58
第7日 猪的速写.....26	2. 上肢的画法.....59
1. 猪的头部特点.....26	3. 上衣的画法.....60
2. 猪的画法.....27	4. 下肢的结构.....61
第8日 羊的速写.....29	5. 下肢的画法.....62
1. 羊的表现.....29	
2. 练习画羊.....31	第16日 人体躯干速写.....64
第9日 牛的速写.....32	1. 人体骨骼和肌肉.....64
1. 牛头部的画法.....32	2. 男性躯干.....65
2. 牛的画法.....33	3. 女性躯干.....66
第10日 马的速写.....34	4. 男女臀部.....67
1. 马的特点.....34	5. 躯干速写画法.....68
2. 马的画法.....35	6. 躯干速写作品.....69
	第17日 人体速写.....71
	1. 人体速写要点.....71
	2. 人体比例.....71
	3. 人体速写的画法.....72
	4. 女性人体速写.....74
	5. 男性人体速写.....75
	第18日 人物静态速写.....76



1. 人物速写的要求·····	76	2. 综合建筑速写·····	140
2. 人物速写步骤·····	76	第28日 室内速写·····	145
3. 人物速写范例·····	77	1. 基本技法·····	145
4. 站立人物速写·····	80	2. 室内速写作品·····	146
5. 坐式人物速写·····	84	第29日 建筑场景速写·····	148
6. 蹲式人物速写·····	87	1. 基本技法·····	148
第19日 人物动态速写·····	89	2. 建筑场景速写作品·····	149
1. 动态速写·····	89	第30日 园林景观速写·····	151
2. 动态特征·····	89	1. 基本技法·····	151
3. 人体运动规律·····	90	2. 园林景观速写作品·····	153
4. 动态速写步骤·····	90		
5. 动态速写表现方法·····	91		
6. 动态人物速写画法·····	93		
7. 动态人物速写范例·····	95		
第20日 人物场景速写·····	96		
1. 人物场景速写概述·····	96		
2. 人物场景速写作品·····	97		
第21日 人物组合速写·····	102		
1. 组合人物的画法·····	102		
2. 两人组合速写作品·····	104		
3. 三人及多人组合速写作品·····	106		
第22日 生活场景速写·····	109		
1. 生活场景画法·····	109		
2. 生活场景作品·····	110		
第23日 花卉的速写·····	114		
1. 概述·····	114		
2. 花卉的画法·····	115		
3. 花卉速写范例·····	116		
第24日 树木速写·····	118		
1. 树木的画法·····	118		
2. 树干的速写步骤·····	118		
3. 树的速写作品·····	119		
第25日 山石的速写·····	123		
1. 石的画法·····	123		
2. 山的画法·····	124		
3. 山石速写作品·····	125		
第26日 风景速写·····	127		
1. 风景速写画法·····	127		
2. 风景速写学习方法·····	128		
3. 风景速写作品·····	128		
第27日 建筑速写·····	137		
1. 单个建筑速写·····	137		

# 第1日 速写起步

## 1. 速写定义

速写是一种快速的写生技法。英文名字: sketch; 中文是草图的意思。速写是造型艺术的基础, 是独立的艺术形式。速写最早出现在18世纪的欧洲, 以前是创作前的准备和记录的阶段。随着艺术的发展, 速写也成了美术学习的必学科目。

速写是素描的一种形式, 相对长期素描而言, 指的是在短时间内纪录、塑造形象的一种能力。从字面意义理解, 它饱含作画的方式和作画的效果两方面的特征。“速”是时间概念, 要求迅疾地画, 而非长期素描那样缓慢而理性的描摹。“写”是一种作画的方式, 是在敏锐的直观感受下, 直抒胸臆的记录和书写。

速写在所有造型艺术的表现手段中, 最具有易操作性。速写是捕捉闪现灵感的主观情绪感受, 是内心艺术气息最迅速展现的方式。在恣意、洒脱的线条中, 是以“传神达意”为上品。速写要求形象明确、生动、概括、简洁、不拖泥带水, 注重整体中, 概括表现它的美妙生动之处、形象的特点、动态的线条、整体感和大的透视关系。这些因素都体现在具有概括、鲜明的形象之中。

在作画过程中, 下笔要有形、有感觉、有力度。没有感受的线条, 也就不能体现造型中的生动性。对形象的形和特征感受得愈深, 就愈接近感受表现的语言符号。在作画过程中, 感受形体运动感的具体性, 便能抓住整体美感的味道与形式。速写在培养敏锐的观察能力、高度概括能力、对物象的记忆能力、创新思维能力等方面起着十分重要的作用, 因此速写训练是非常重要的。它能够体现出一个画家的灵性和基本功底。

有些绘画大师, 如17世纪荷兰画家伦勃朗、18世纪英国画家荷加斯、19世纪德国画家门采尔等都是速写方面的高手。我国许多著名画家在速写领域也取得了很高的成就, 形成了独特的个人风格, 如叶浅予、阿老、黄胄、刘文西、周思聪等。

速写是在较短时间内迅速将对象描绘下来的一种绘画形式, 它具有收集绘画素材、训练造型能力两大方面的功能。速写最能表现出绘画者敏锐的观察能力和对物质世界的新鲜感受, 画面生动感人, 是速写的一个显著特征。因作画时间短, 在描绘对象时, 放笔直取, 它可随时描绘我们周围生活中的任何物象, 特别擅长描写运动中的对象和转瞬即逝的动态。

速写描绘的题材远远超出课堂上素描练习内容的范围, 所以, 常画速写能使我们养成注意观察周围生活的良好习惯。长期坚持画速写, 可为日后搞美术创作和美术设计积累下丰富的艺术素材。速写又是一种锻炼动手能力的良好训练方法。我们提倡从学画阶段开始就养成画速写的良好习惯。有些内容的速写训练又可以理解为素描的短期作业形式, 在进行相对长时间的素描训练的同时, 多画速写, 做到长、短期作业穿插进行, 是绘画基础训练的一种良好方法, 因此, 速写又是一种对素描训练的辅助练习形式。



## 2. 速写的工具与材料

速写对绘画工具的要求不是很严格，不论选用什么样的工具，首先要了解它的性能。从工具的选用上来说，不论哪种工具都有它自身的优缺点，对于初学者来说，开始时选用较软的铅笔为宜，这样在作画时，可方便修改。但同时要注意逐渐养成大胆的取舍与概括能力，避免反复修改。当有了些基础，工具性能也基本掌握以后，便可根据所画的内容和自己的喜好来选择工具。

(1) 笔：常用的有铅笔（软铅为宜）、木工铅笔、炭笔、钢笔、美工笔、炭精条、圆珠笔、毛笔等。

(2) 纸：素描纸、白报纸、绘图纸、复印纸、新闻纸、彩色纸、卡纸、宣纸、速写本等。

(3) 辅助工具：画板或画夹、小刀、橡皮、定画液（对炭条、炭精条等易碰掉的材料起固定作用）。



握笔姿势1



握笔姿势2



铅笔速写



炭精条速写

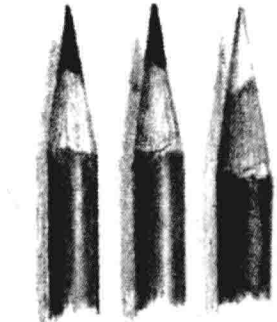

铅笔

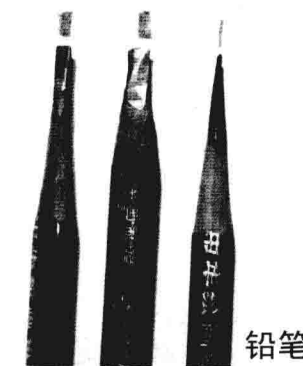

铅笔

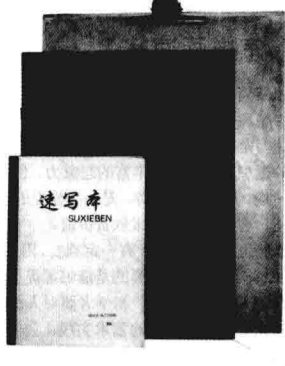

速写本

**铅笔：**铅笔是初学者较易掌握的常用工具之一。它的突出优点是能产生粗细、浓淡的线条变化和丰富的明暗变化，易于修改，表现力丰富。使用铅笔时应注意学会用腕力和灵活的手指使线条产生粗、细、轻、重、快、慢、曲、直等丰富的线性变化，从而产生富有节奏和韵律的效果。

**炭精条：**炭精条有棕色和黑色两种，一般为方条形，它的色泽浓重，行笔顺畅，能产生粗细不同的线条和浓淡层次。炭精条和炭笔一样难以修改，容易把线条弄糊，弄脏画面。

**炭笔：**炭笔也是常用的工具之一。使用方法和铅笔相同，但炭笔的表现力更强，颜色更深，能够产生强烈的黑白对比和丰富的层次变化。

**钢笔：**钢笔速写，通常选用美工笔，它的最突出的优点是行笔流畅，经济耐用，携带方便，还可根据所要表现的物体，变换用笔角度，而产生粗细不同的线条，来表达不同的艺术效果和自己特定的意图。缺点是它不像铅笔那样能够修改。



铅笔效果



炭笔效果



炭精条效果



钢笔效果



### 3. 速写的表现形式

速写的表现形式很多,但作为造型的基本手段,总不外乎线条和明暗,不是以线为主的画法,就是以明暗块面为主的画法,或是线面结合的画法。

用线来描绘物象的方法由来已久,这似乎是出自人类的一种本能,无论是人类的祖先,还是刚学涂鸦的儿童,都会用线条来表现他们所看到的東西。

线条经过构成后,就会产生无穷的变化,线的刚柔可以表现物象的软硬;线的强弱可以表现空间的远近;线的疏密可以体现物体之间的层次等。作为具象造型艺术的速写来讲,线的组合,最关键的还是要如何协调地把它运用在表现一个物象上。简单地讲,要“以线示体”,即线条的完美与否,应以表达好物象的形态、情绪为唯一的原则,而不宜单纯地追求线条的表面流畅或优美。

#### (1) 以线为主的速写

线条不仅可以表现出物体的轮廓、体积、质感、神态、明暗和虚实,从而有效塑造出对象的造型特征,而且还可以产生富有节奏、韵律的艺术美感。它突出的特点是:明确肯定,概括简练,生动传神,构成的画面简洁而明快,且富有极强的表现力。作画时要求利用线条的疏密、浓淡和虚实以及相互间的衬托,艺术地表现出物体的层次关系。初学者宜多选用以线条为主的速写练习,将自己对写生对象的感觉概括而肯定地表现出来。



以线为主的速写



#### (2) 线条与明暗相结合

是指在用线表现形体的基础上,再加以概括而简洁的明暗调子,使表现的形体结构更加突出生动,主题空间感更强。这种表现的方法还可以营造出一种特殊的艺术效果。因此它的表现风格适应的范围也更加宽广,并有更大更自由的表现空间。这种方法对对象的描绘,相对于只用线的速写刻画更加深入一些。所以适用于时间稍长一些的速写。

线条和明暗相结合的速写



以明暗为主的速写

#### (3) 以明暗调子为主

以明暗调子为主的表现方法,是指通过对光彩明暗变化的描绘来塑造对象的整体。它能够充分地表现出物体的结构、快面和光感,给人一种立体的、空间的、厚重的感觉,使画面具有较强的视觉效果。

## 4. 学习速写的方法

速写训练是对学画者观察能力、分析能力、理解能力和表现能力的全面训练。要画好速写，就要学会整体观察的方法，养成整体观察对象各种造型结构关系的习惯。这种整体观察方法要求在作画时观察对象要有整体意识，在画某一点、某一局部时，不要只盯着一点看，而是要将所画的这一点、这一局部与其他部位相互比较，对所要画的局部与其他部位的上下左右关系及它们之间的内在结构关系做到心中有数，从整体关系下笔。

正确的观察方法，只有通过大量的练习，才能逐步真正掌握。下面介绍速写训练的一般顺序、学习方法和作画步骤。

### (1) 由简到繁

初画速写，可先从较简单的描绘对象入手。如一个小木凳，一双随便摆放的雨靴，一件挂在墙上的衣服。作画时先画对象外形轮廓的大关系，用直线画出基本形，注意线条的长度比例及各线条的倾斜度。在此之后，再充实些细节。先从大的方面入手，确定了大的关系后，再充实细部。画各个细部时，要注意到它们各部分之间的关系，同时还要照顾到整体的大关系，不要因描绘细部而使整体显得琐碎。

### (2) 由静到动

初画速写，应先从静止的对象画起，稍熟练之后，再描写处于运动状态下的物象。静止的物体或处于不动状态下的人，有利于初学速写者在作画时能从容地观察对象，反复比较所描绘对象的各种结构关系，使初学速写者能在认真研究描绘对象各种结构关系的基础上下笔。作画时用线要肯定，线条是为了表达对象的形体关系，交代清楚结构造型而画的。线条的来龙去脉要有根据，这个根据就是被描绘物的结构。

### (3) 由慢到快

画速写的过程，是一个对形体观察、理解、表现的造型过程。这一过程，初学者须仔细体会，扎实描画。逐渐熟练了，画速写的速度就会快起来。初学者应先画慢些，如人物速写每幅可在45分钟至1个小时左右完成，以后可逐步过渡到半小时画一张或一刻钟画一张。并且在训练过程中还要不时地将慢、快训练方法穿插进行，这样才能在速写训练中既得到扎实的练习，又掌握到速写的一些方式方法。

### (4) 从描绘有规律的对象到描绘无规律的对象

初学速写者首先要画一些有规律的对象，这样有利于把握造型的准确性，并掌握速写的一些技巧。描绘有规律的对象，可先画一些基本形明确的花卉和重复出现的有规律的人物动态。在掌握了一些速写基本技法之后，再画一些无规律的对象，如杂乱无章的灌木丛，转瞬即逝的不规则的人物动态。有规律的对象较易把握，通过中轴对称性原则，可以获得较准确的轮廓。而规律感不强的对象，则较难把握，需要有一定速写基础后，方可对之速写。

### (5) 临摹与速写相结合

学画速写的过程，应该是临摹优秀速写范画与对着对象写生相交替进行训练的过程。临摹的目的是为了学习前人的技法，如对形象的概括、取舍、交代结构以及一些用笔用线的技巧等，尽可能在临摹中获得体会。另外，类似速写形式的优秀的线描画、连环画都可以临摹。通过临摹可以学到一些概括形体、处理衣纹、疏密穿插等方面的速写技法。另外在初学速写的过程中还要多临摹优秀的艺用人体解剖图谱，以求在临习的过程中掌握人体的基本结构知识。要做到临摹与速写反复交替进行，这样临摹才能有体会，才能将临摹中学到的东西运用到速写中去，真正变为自己的东西。

速写要求我们像“拳不离手”那样不间断地磨炼，动笔要勤快。历代绘画大师，莫不勤奋。在勤画的同时还要勤思考，把绘画原理和自己的意图结合起来，加以改造成为最适宜于表达你自己的技法，思索创造你自己的新经验。

速写有时就是抓瞬间的感受，所以感觉很重要，要把对事物的感觉抓准画出来。但只凭感觉是不够的，要在感觉的同时去理解，在理解的基础上提高对感觉的认识。速写练习要按一定的方法进行训练。

(1) 人物速写是必不可少的，而且不能停手，在训练的同时还要学习了解基本的解剖、比例和结构的知识，定期进行人体慢写，提高对人体结构的认识。

(2) 静物速写的训练可以在画素描静物或色彩静物之前进行一些简单的勾勒，也可以自由地选择一些其他的物体，可以是人为组合的，也可以是自然选择的。

(3) 风景速写，这种速写比较容易引起作画者的兴趣，一边可以在外出游玩，或闲暇无事时随手完成，选择范围最广，实验性也很强，对于



整体空间的把握能力的提高很有帮助，同时还可以锻炼对美的敏感度。

(4) 场景速写可在室内也可在室外，通常选择人口比较密集的地方进行，如教室、火车站候车室、商场等，开始不宜贪图数量，要讲究质量，做到张张有收获，掌握好这种速写对于将来的创作帮助很大，可以用速写的形式将收集来的素材组成小稿，对将来的创作成品进行初期的预览。

(5) 动态速写难度较大，要求必须先具备一定的基础造型能力，其特点是把握人或动物的瞬间动态，用最快、最简捷、最有表现力的线条勾勒出一张完整的速写。在开始时不提倡速度太快，要力求画准，随着对动态和线条运用的熟练程度的增强再逐渐加速。此项训练对于锻炼学画者对人或物的瞬间记忆力非常有帮助，能够收集到更多有益的素材。

## 5. 速写的题材

速写的题材是非常广泛的，从一个小螺丝钉到场面热烈的集市，从一根羽毛到飞旋的人体，从一棵小草到广袤的森林，都是速写描绘的对象。它可以现场直接对景写生，也可以凭记忆对整个发生过的事件进行记述。打开一个画家的速写本，你会看到每一页密密麻麻记载的人和事。

根据速写对象的不同，速写的题材可分为：人像速写、人物速写、生活速写、舞台速写、物体局部速写、事件场景速写、道具速写、记忆速写、想象速写和创作草图等。



## 6. 默写

默写是指将自己想要画的形象直接默画下来，而不用对着对象写生。初学绘画者在有一定的速写基础和人体解剖知识以及透视知识后，可多作默写练习。

开始练习时可将自己画过的速写默画出来，然后对着原来的速写稿纠正默画的不足之处，这样反复练习，默写能力会逐渐提高。然后可以采用看一下对象，记在脑子里，作画时不看对象，凭记忆将画完成的练习方法，这样效果较好。在此之后便可广泛地默画自己想画的各类人和物。

默写促使我们注意一些规律性的东西，可更好地促进速写水平的提高，对构图练习有直接帮助，是构图练习的基础。

通过以下种种练习手段，能逐渐提高我们的默写能力，为创作实践打下基础。

默写训练可以与不规则动态速写训练相结合。不规则动态速写是指描绘瞬间即逝、没有规则、不再重复的动作。记录这种动作，几乎全靠默画能力。多画这类速写，对过渡到完全不看对象的默写有很大帮助。默写这一造型方法与照对象写生不同，它是通过大脑信息储存的形象积累，将片断的局部、零散的画面和形体，经过推敲、酝酿、分析、组合，去粗取精，然后以记忆追写的造型手段再现物象的形态。默写中的画面，大都是画家最感兴趣的事物，流逝过的瞬间留在艺术家脑海中的东西，大都是事物中最精彩的东西，这些往往是画家产生创作灵感的火花。

默写的训练在造型技术中是非常重要的，因为在生活中特别有价值 and 感人的形象，往往发生在一瞬间，我们无法临场默写，只有依靠记忆和感受，事后加以记述。需要默写的情况有两种，一种是对对象写生时，我们要将对象稍纵即逝的动作和神态迅速地记载下来；另一种是我们在大街上或其他场合，发现了令人感动的场面和形象，需要回家后再以图画的形式加以记述。对于这两种情况，我们依靠的不仅是大脑的记忆，更重要的是凭借精神上的感受，不仅要记住对象的形态，还要抓住形象的“意味”。后一种默写情况是比较难的。默写要求画者具备描写人物和造型的能力。人物的动作只有在熟悉了人的骨骼组织和肌肉解剖才能加以表达，人物形象只有与类型对比以后才能得出差异。因此，熟练地掌握人体结构和形象类型是默写的基础。

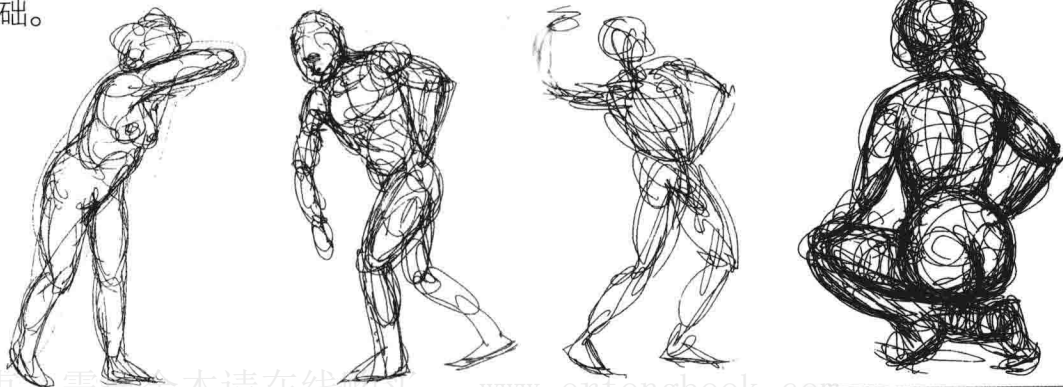

# 第2日 透视原理

绘画是一种将长、宽、深三维空间中的立体物画到长、宽二维平面的纸面上，但又要产生准确、真实的立体感的表现形式，因而绘画艺术离不开透视知识的运用。

一般来说，透视形式主要有两种，即平行透视和成角透视。平行透视是指所画立方体的某一立面与画面相互平行，这个面不发生透视消失现象；成角透视是指立方体的相互垂直的两个立面都与画面成一定的角度，在画面上，两个立面都发生透视消失现象。

## 1. 平行透视

平行透视就是说立方体放在一个水平面上，前方的面（正面）的四边分别与画纸四边平行时，上部朝纵深的平行直线与眼睛的高度一致，消失成为一点，而正面则为正方形。

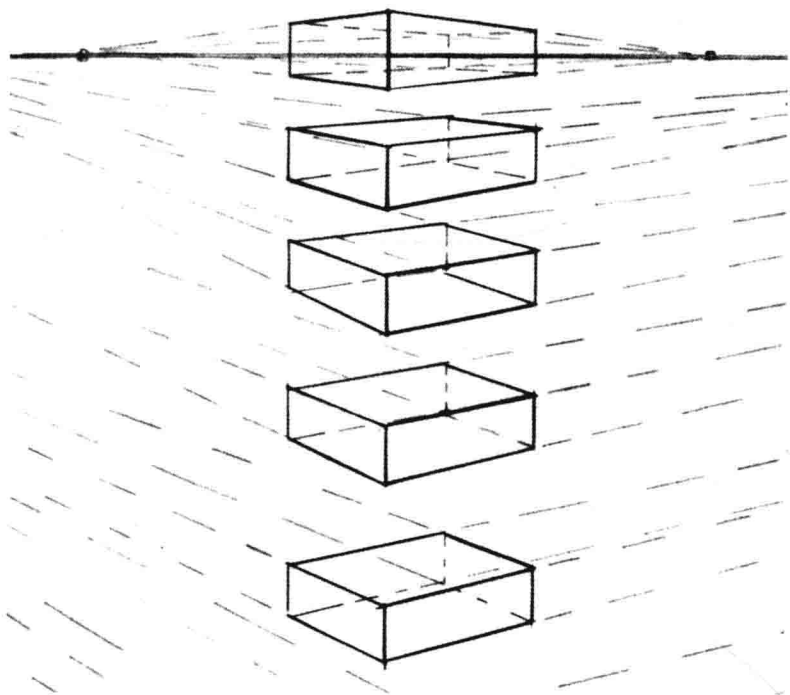
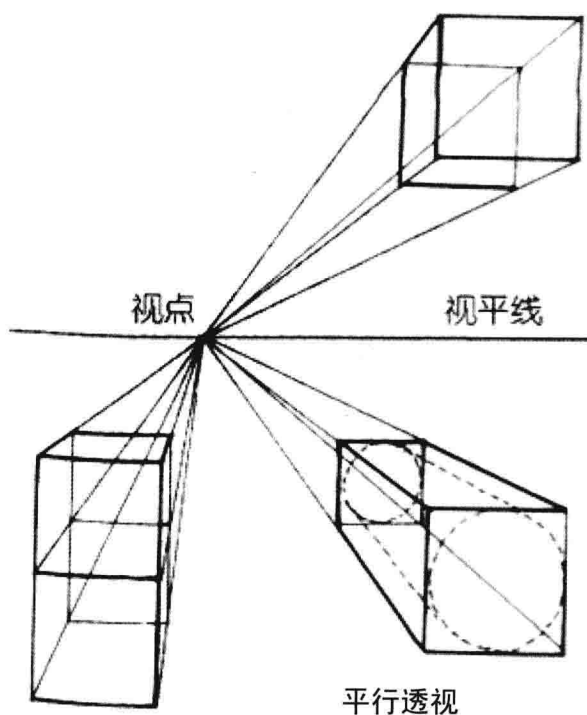

## 2. 成角透视

成角透视就是把立方体画到画面上，立方体的四个面相对于画面倾斜成一定角度时，往纵深平行的直线产生了两个消失点。在这种情况下，与上下两个水平面相垂直的平行线也产生了长度的缩小，但是不带有消失点。

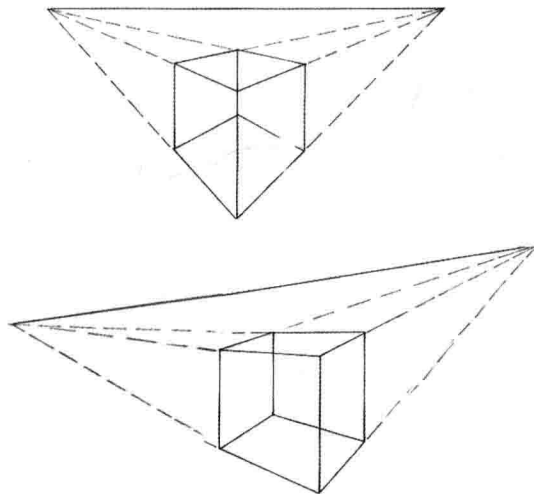
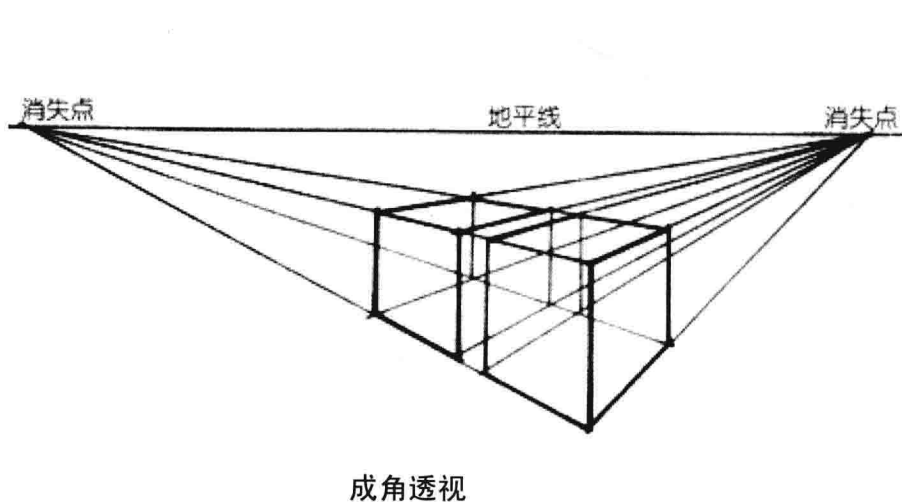



## 3. 平行透视应用

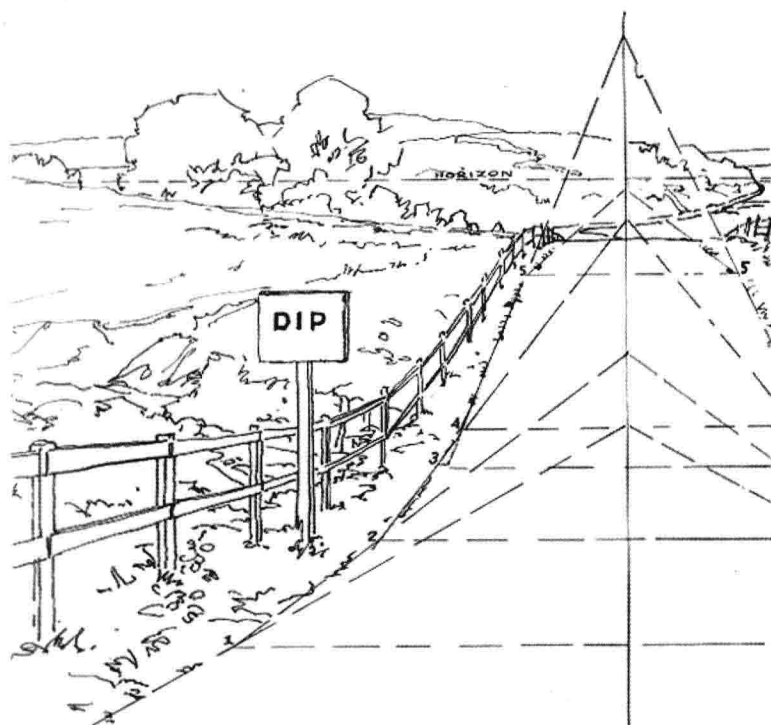
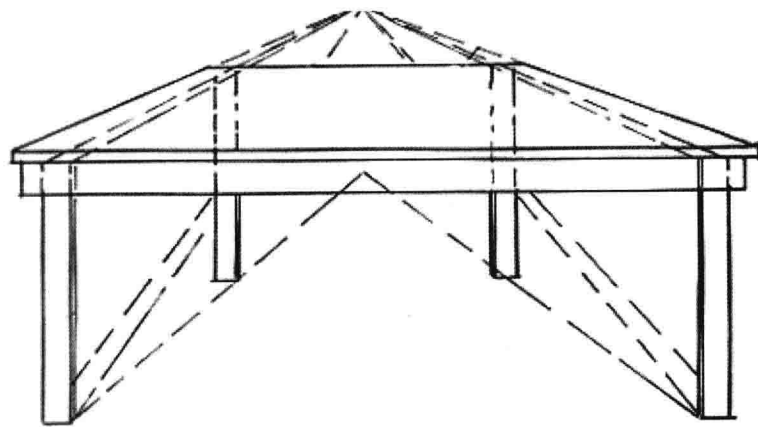
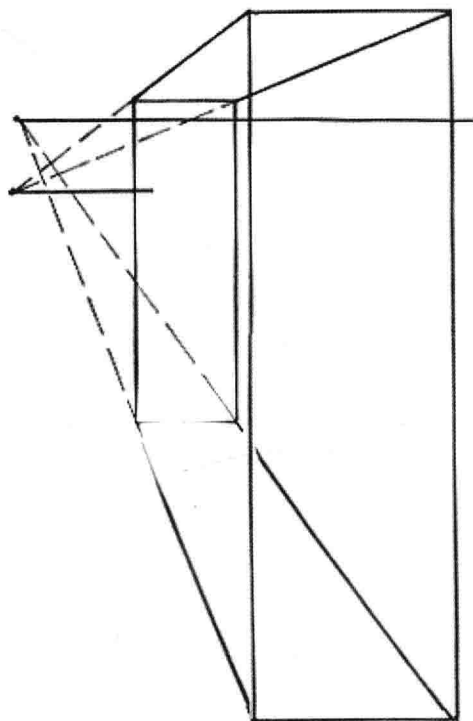
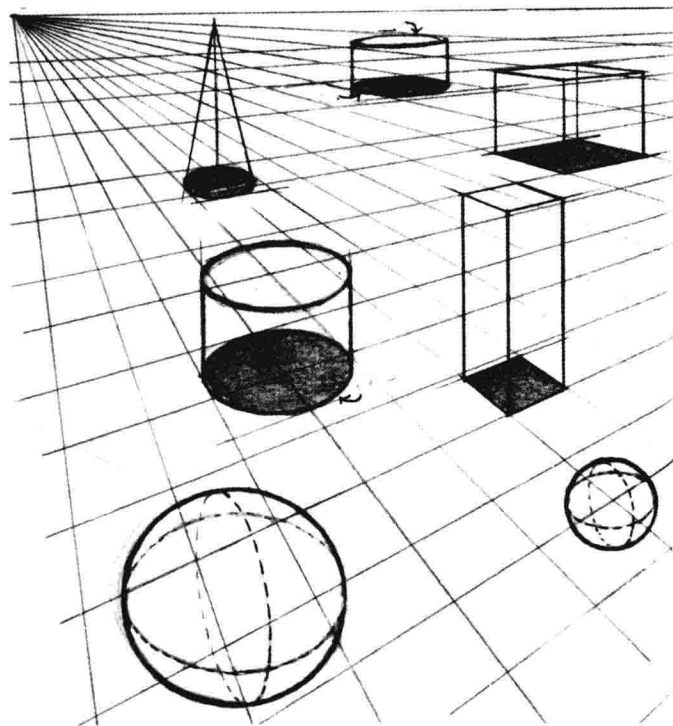
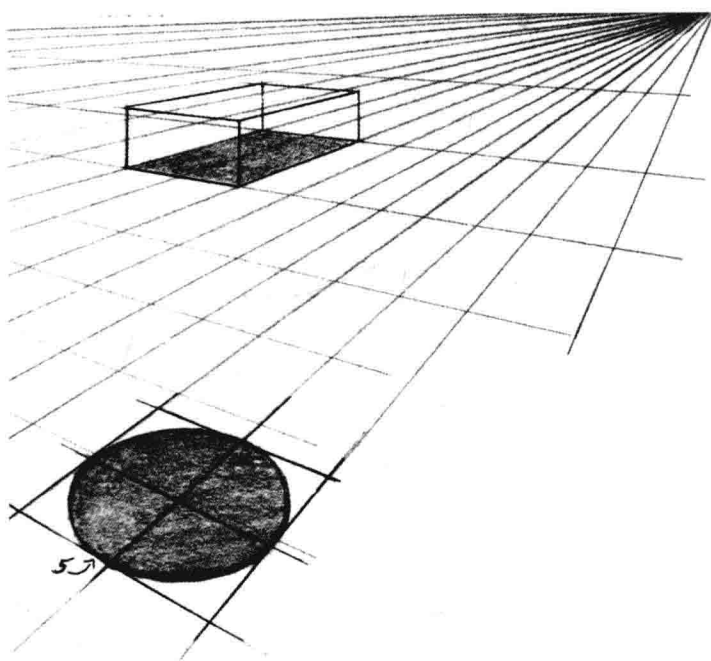

平行透视只有一个消失点，如上图长方体的透视、家具的透视等。用这个特点来检查透视关系，比较有效。

## 4. 成角透视应用

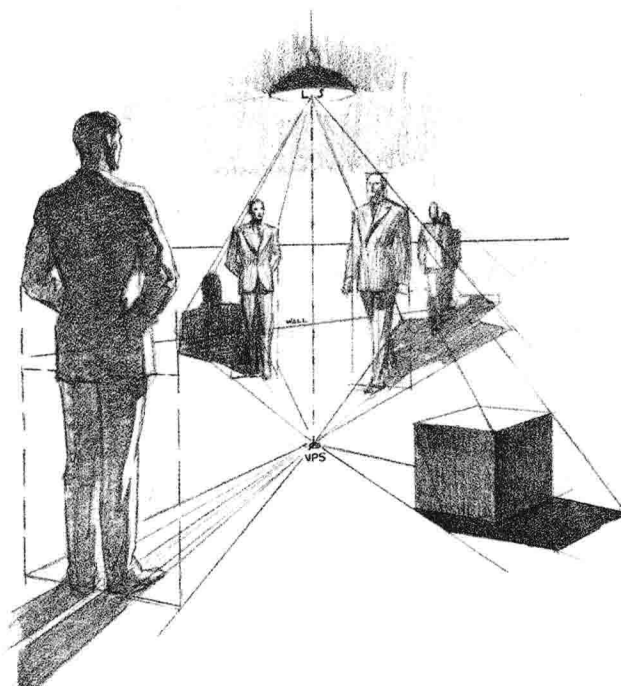
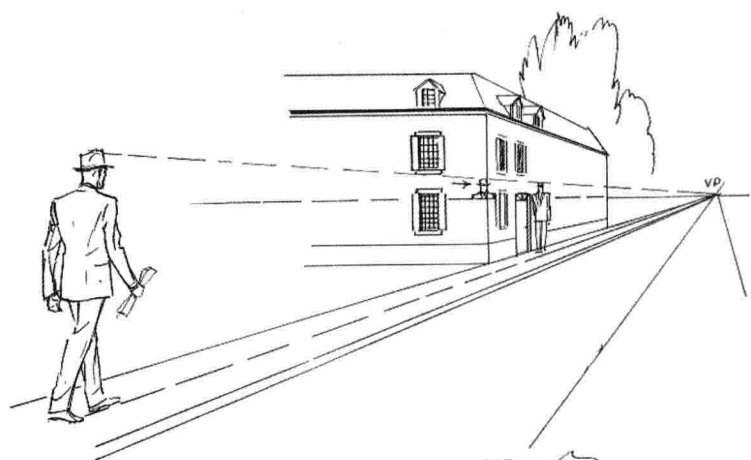
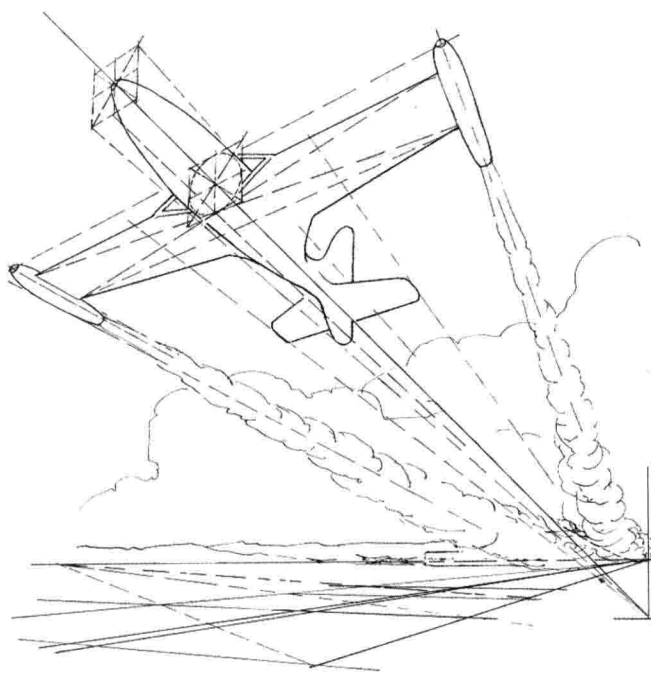
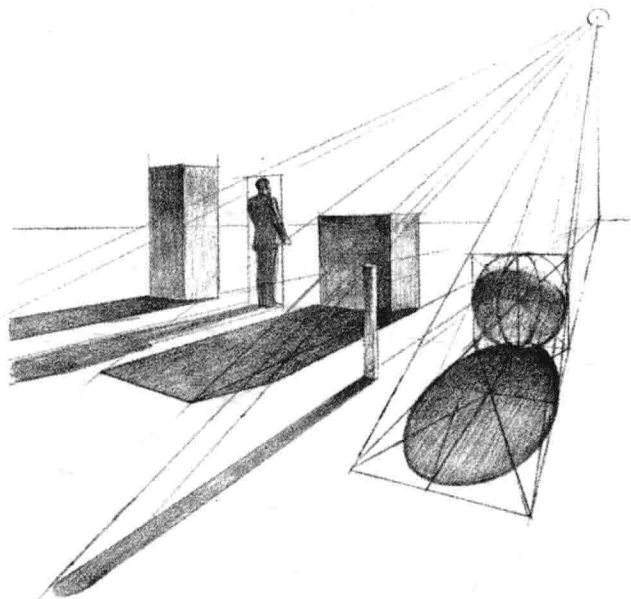
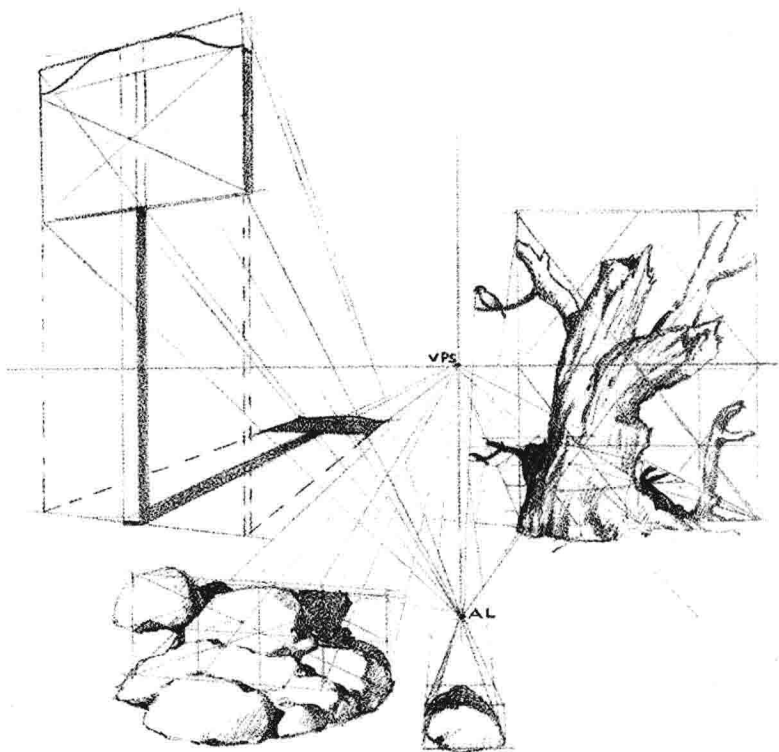

成角透视有两个消失点，仔细研究图示，找到成角透视的规律，并加以理解，然后应用到速写当中。

# 第3日 认识基本形体

## 1. 常见基本形体

我们常见的许多物体都是由各种基本形体组成的，了解基本形体，有助于帮助我们更好地理解对象形体构成。常见的基本形体有长方体、立方体、球体、圆柱体、圆锥体等。遇到复杂对象时，可以把它的形体构成，概括理解成由这些简单的几何体构成的。

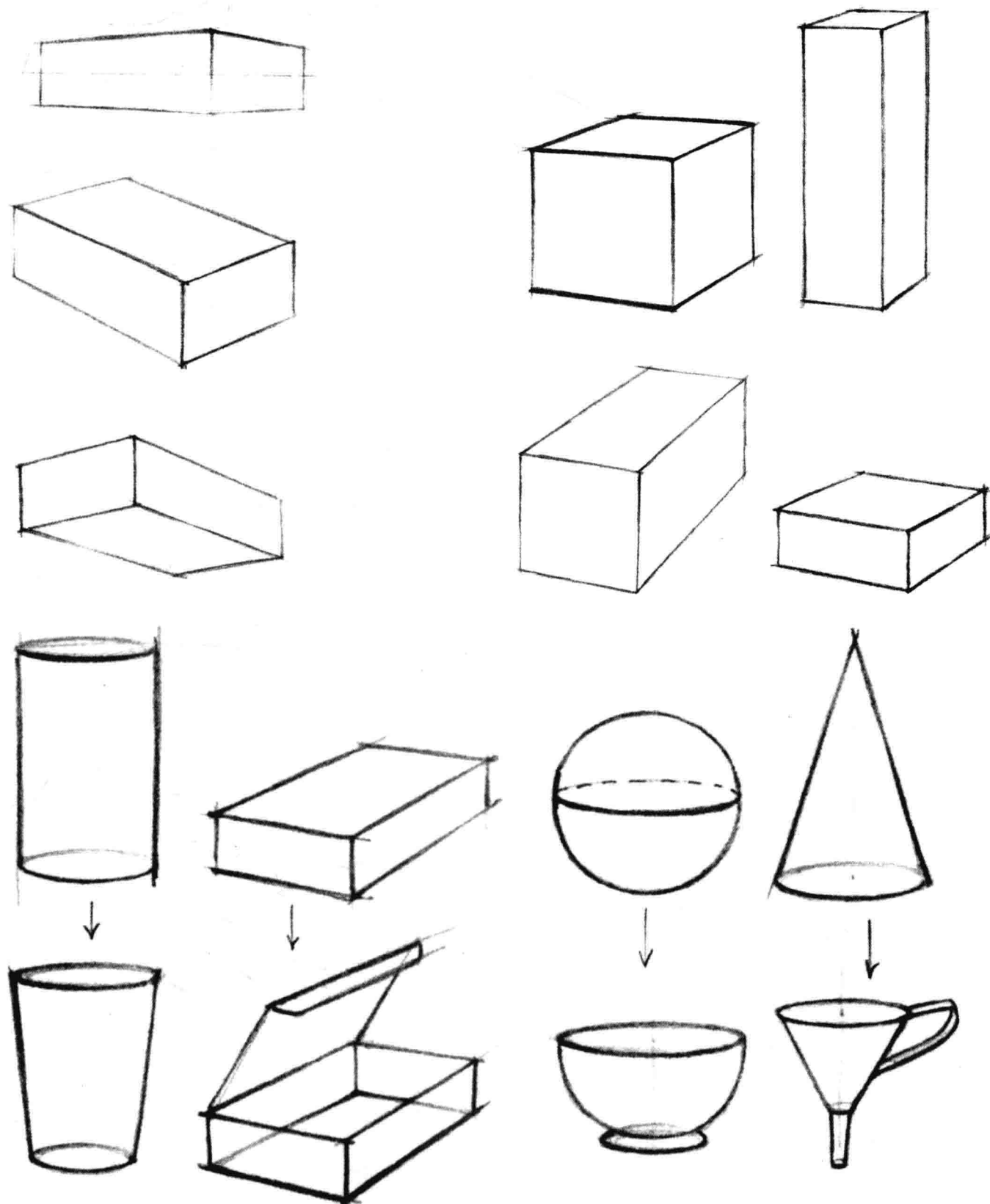

## 2. 物体的形体结构

我们通过一些简单的物体，来了解基本形体在物体中的应用。

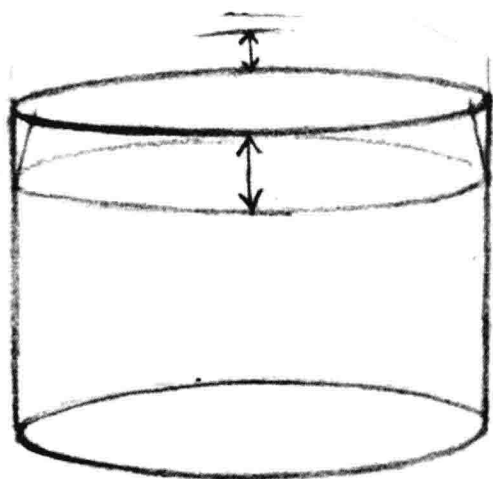
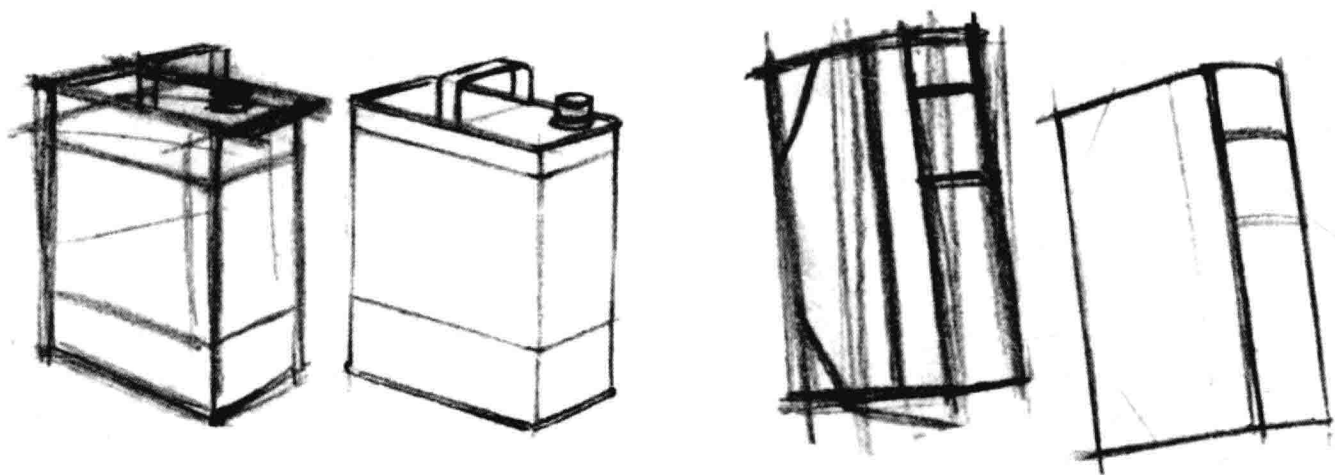
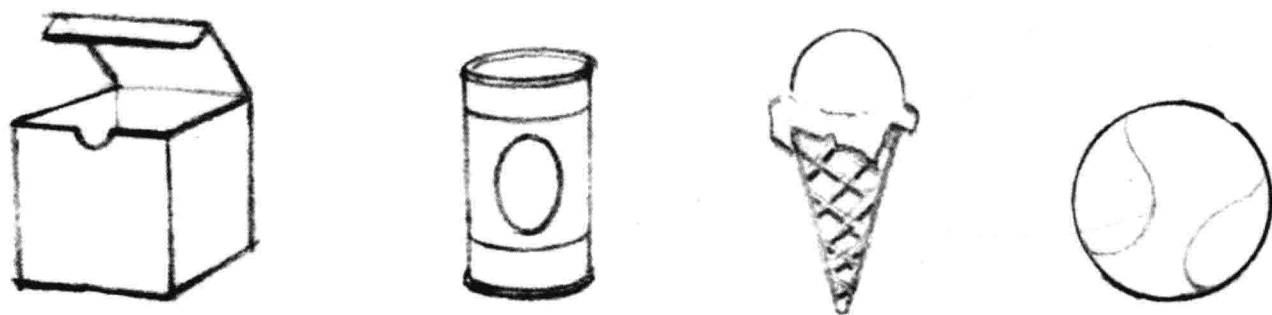



速写是造型的基础，又是一门独立的绘画样式。速写与素描是培养造型能力最为有效的一对羽翼，它们之间互为联系又互为补充，有许多共同之处，又有微妙的区别。素描培养细致的观察、分析、比较物象的能力和深入研究刻画的能力，而速写则培养灵敏的观察、感受能力和迅速捕捉物象形神的能力。通过速写练习，可以具备坚实的造型能力，树立正确的绘画观、造型观、艺术观、专业观，具备基本艺术素养。

