

【全球独家中文版】



TRANSFORMERS

变形金刚终极揭秘

变形金刚宇宙漫游完全手册

大量稀有藏品、历史实物首度曝光

VAULT

全国百佳图书出版单位
时代出版传媒股份有限公司
安徽少年儿童出版社



(美)巴勃罗·海德格 著 王东昱 译

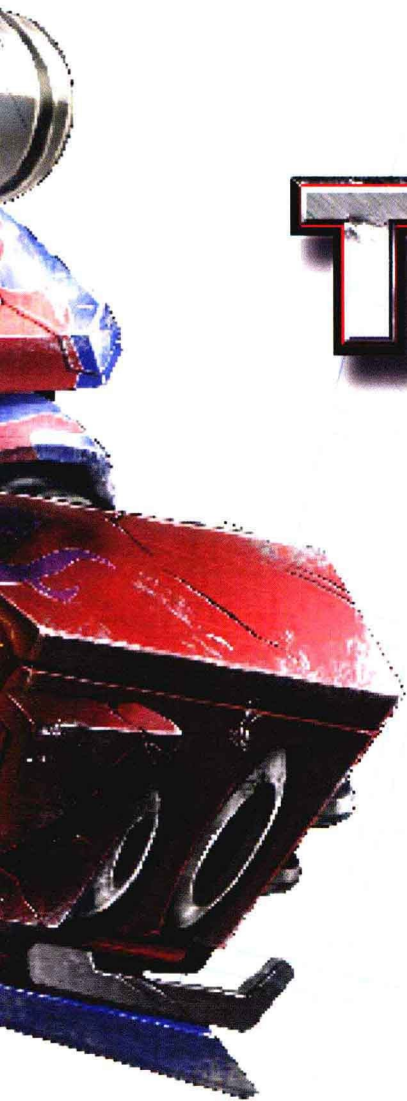

TRANSFORMERS

变形金刚终极揭秘

FORMERS

藏书章

VAULT

变形金刚宇宙漫游完全手册
史上首次全方位实物首度曝光

迈克尔·海德格 著
王东昱 译



时代出版传媒股份有限公司
安徽少年儿童出版社

著作权登记号:皖登字 12121043 号

The Transformers Vault: The Complete Transformers Universe – Showcasing Rare Collectibles and Memorabilia by Pablo Hidalgo, Foreword by Peter Cullen.

Copyright©2011 Hasbro

This edition arranged with becker&mayer! Through Big Apple Agency, Inc., Labuan, Malaysia.

Published by arrangement with becker&mayer! LLC, Bellevue, WA www.becker&mayer!

All rights reserved.

No part of this book or any subsequent editions may be reproduced, transmitted, broadcast or stored in an information retrieval system in any form or by any means, graphic, electronic or mechanical, including photocopying, taping and recording, without prior written permission from the publisher.

中文简体字版由安徽少年儿童出版社在中国大陆地区独家出版发行

版权所有·盗版必究

图书在版编目(CIP)数据

变形金刚终极揭秘 / (美)巴勃罗·海德尔格著;王东昱译. —合肥:安徽少年儿童出版社, 2013.3
ISBN 978-7-5397-6348-4

I. ①变… II. ①海… ②王… III. ①组合玩具-介绍-美国②电影-介绍-美国-现代 IV. ①
TS958.2②J905.712

中国版本图书馆 CIP 数据核字(2012)第 238301 号

BIANXING JINGANG ZHONGJI JIEMI

变形金刚终极揭秘

(美)巴勃罗·海德尔格 著

王东昱 译

出版人:张克文 责任编辑:姚巍 阮征 责任校对:冯劲松

责任印制:田航 版权运作:古宏霞 王利

出版发行:时代出版传媒股份有限公司 <http://www.press-mart.com>

安徽少年儿童出版社 E-mail:ahse@yahoo.cn

新浪官方微博:<http://weibo.com/ahsecbs>

腾讯官方微博:<http://t.qq.com/anhuisaonianer> (QQ:2202426653)

(安徽省合肥市翡翠路 1118 号出版传媒广场 邮政编码:230071)

市场营销部电话:(0551)63533521(办公室) 63533531(传真)

(如发现印装质量问题,影响阅读,请与本社市场营销部联系调换)

印制:恒美印务(广州)有限公司

开本:965mm × 1194mm 1/16 印张:10 字数:150 千

版次:2013 年 3 月第 1 版 2013 年 3 月第 1 次印刷

ISBN 978-7-5397-6348-4

定价:120.00 元

版权所有,侵权必究

序言

这是一个神奇的世界,万物变幻莫测,眼见并非为实。英勇的汽车人和邪恶的霸天虎是这里的主人——这里是变形金刚的世界!

回顾过去可以让我们避免重复同样的过错,更可以让我们因为人生的丰富多彩而感到喜出望外、感恩和敬畏。虽然我记不得我去片场面试擎天柱这一角色的具体日期,我却清楚地记得当时的情形。我的哥哥拉里·库伦,一位曾获得美军青铜星章的退役海军陆战队上尉对我说:“不要把自己搞得好像一个好莱坞电影里的英雄,你要演活一个真正的英雄。真正的英雄不会随便呐喊和逞强。他们内在的力量反而令他们为人谦逊,所以你的演绎要有节制。”

位于伯班克^①的片场挤满了自顾自低头嘟囔着台词的演员。不知为何我觉得那次试音非比寻常——当我看到墙上贴着的那些魁梧的卡通形象时,我一下就明白了。带着一点疑惑和好奇,我把擎天柱的性格一点点揉碎、嚼烂,这为我创造了前所未有的巧妙机缘。我把拉里的话字字铭刻在心,备感自信——可以说,这成为我的巨大优势。

没过多久我就从我的经纪人史蒂夫·提奈尔曼那里听到了好消息:“你被选中配主角擎天柱,还有另一个角色叫铁皮。”“铁皮?”我困惑地反问道,然后我意识到了我在演技上对契尔·威尔斯^②和华莱士·贝里^③的模仿和继承。那是人生的全垒打;那是人生的大灌篮;回首过去,那就是历史。

多年以来,《变形金刚》所造成的影响让我感到惊叹和谦卑。我见

证了它所造成的社会现象不断壮大,见证了它不断吸引无私和富有勇气的玩家们加入到“钢丝”阵营里来。无数年轻的玩家同我分享他们如何在生活中实践擎天柱关于希望、领导力和责任的教诲,我从他们那里学到的是我人生的至宝。

变形金刚展现给我们一个充满朝气的未来。而造就它的是一群敬业且才华横溢的人——他们是我在孩之宝家族的亲人。本书收录的历史实物给我们标识了奇妙的时空坐标,相信阅读本书会为您带来一场愉悦的回忆之旅。本书切实地体现了擎天柱的名言:“终有一日,万众一心。”

——彼得·库伦

彼得·库伦是擎天柱的御用配音演员。由他配音的《变形金刚》影视作品包括:《变形金刚》元祖电视版、1986年版动画电影、新3D电视动画《变形金刚:领袖之证》以及迄今为止的三部真人电影。

- ①位于美国加利福尼亚州洛杉矶县,毗邻好莱坞市。
- ②契尔·威尔斯(Chill wills):1902—1978,美国黑白片男演员。
- ③华莱士·贝里(Wallace Beery):1885—1949,美国黑白片男演员。

目录页的插图:表现汽车人进入战备状态的漫画插图。

左页图:1984年版变形金刚玩具封底,构图上突出了主角擎天柱。

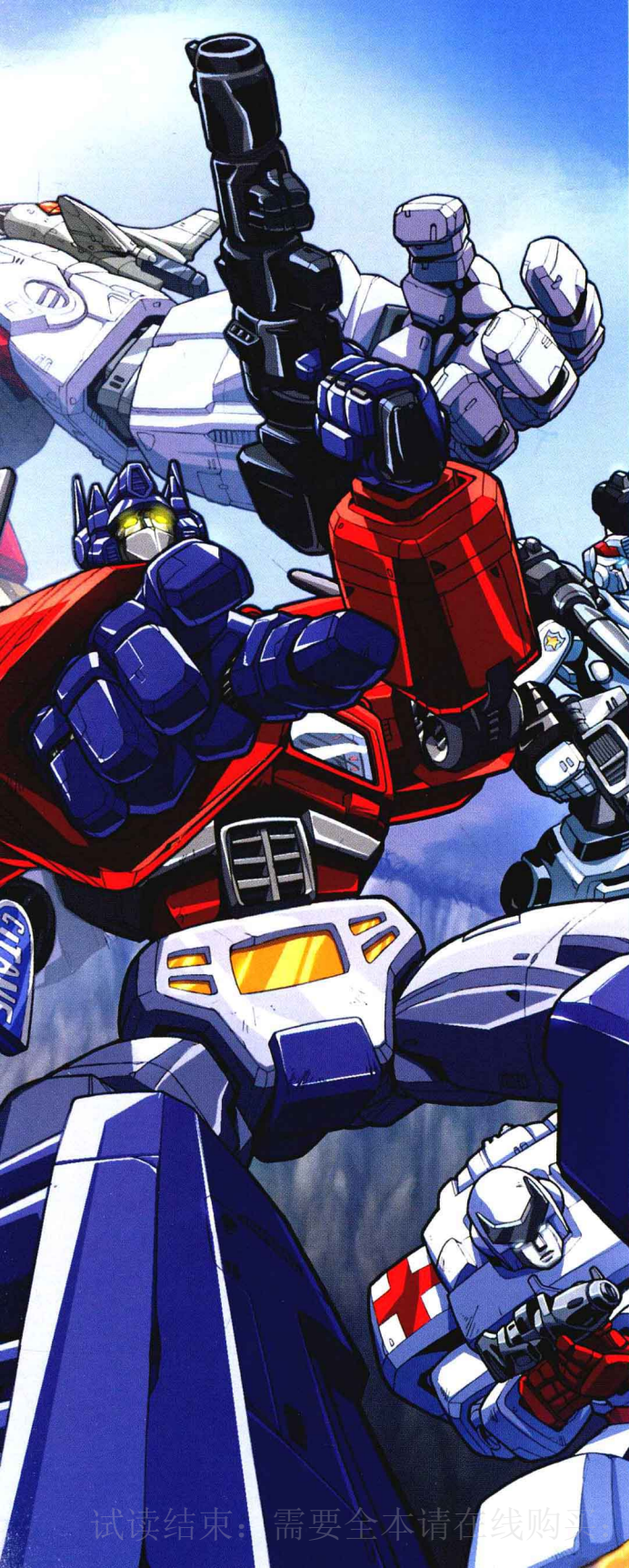

目 录

序言	1
1 开创纪元的神奇玩具	1
2 漫画构建的多元宇宙	49
3 电视上的变形金刚	79
4 金刚上院线——势如破竹	121
5 展望未来	141
编后语：世代相传	149

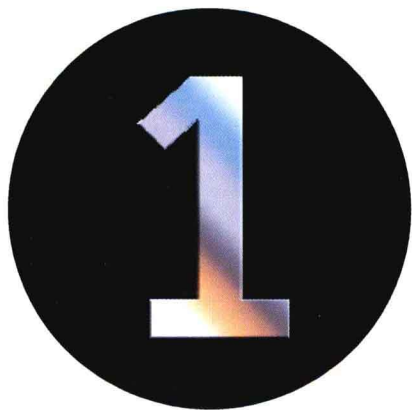

开创纪元 的神奇玩具

在英勇的擎天柱和凶狠的威震天被称作“擎天柱”和“威震天”之前，这些能变形的机器人被称作“战斗护卫(Battle Convoy)”“MC13 手枪机器人”和“P38 U.N.C.L.E.”^①之类拗口的名字，他们甚至不属于同一条产品线，唯一的共同点在于他们都是由日本玩具商特佳丽(タカラ,读“塔卡拉”;现名 Takara Tomy,在中国大陆注册名为“特佳丽多美”)研发制造的。

擎天柱的前身战斗护卫来自于戴亚克隆(Diaclone)系列,其设定是由人类操纵的交通工具所变形的巨大人型战斗装甲。而威震天的前身则来自于微星变形(Micro Change)系列,设定上是由现实生活中的日常用品变形成的1:1微型机器人。而最终,美国玩具公司孩之宝将两个系列合并成了我们所知道的变形金刚。

变形金刚的史前纪元

变形金刚的起源可以追溯到孩之宝的热卖产品美国大兵(G.I.Joe)系列。1964年,孩之宝创造了这种一英尺高、披挂着微缩版写实军备的超可动人偶。这些“美国大兵”取得了全球性的成功,并被特佳丽以“战斗大兵(Combat Joe)”的品名导入日本市场。大兵身上超群的关节设计和细节表现启发了特佳丽将其素体用于其他种类的玩具,其中包括科幻题材的可动人形。这些新产品拥有半透明的肢体以及金属质感的机械内构,被冠名为“变身改造人(变身サイバーク,Henshin Cybory)”。20世纪70年代的高油价和不断上扬的原料成本促使特佳

丽大大缩小了这些半透明改造人的尺寸。在1974年,美国大兵的这一微缩版旁支成为微星小超人(Microman)系列的基础,其后续系列的部分产品以微星航天员(Micronauts)的品名投入美国市场。

随后特佳丽为微星小超人追加了子产品线——微星变形系列,其为一系列1:1的角色扮演道具,包括各种日常用品,如玩具汽车、照相机、微型磁带、磁带播放机、一台真实可用的显微镜和一把玩具手枪。日后这些玩具分别成为汽车人微型车队、霸天虎及汽车人谍报兵以及变形金刚系列的大反派——威震天。

^① P38 U.N.C.L.E. 枪型来自于1964年的美国谍战剧《The Man from U.N.C.L.E.》。U.N.C.L.E.是英语“United Network Command for Law and Enforcement”的缩写,意为“执法指令中心联合网”,是片中虚构的机构,其特工使用多种改造手枪,玩具选用了其中的“P38卡宾型”,即在瓦尔特P38手枪基础上加装卡宾枪管、消焰器、光学瞄准镜与肩托的配置。

左页图:描写擎天柱整装待发的G1玩具封绘。

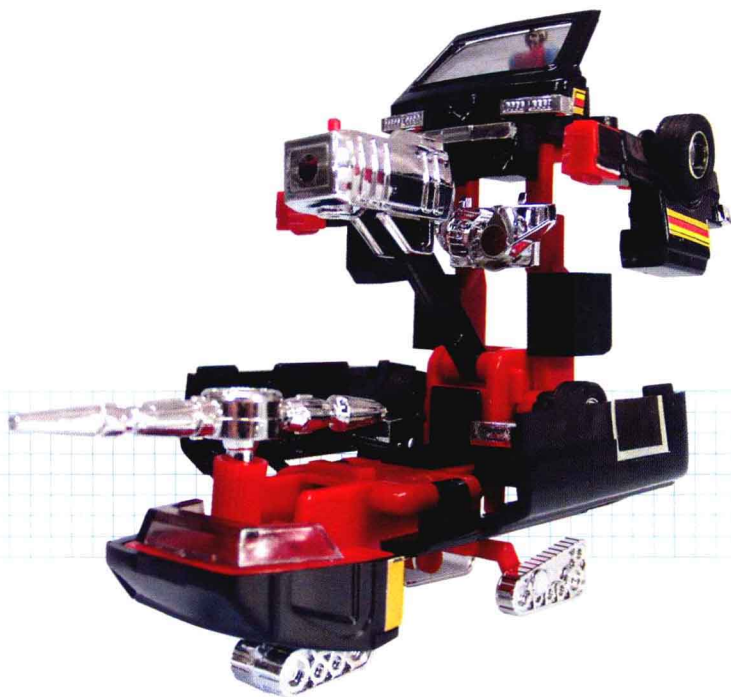

戴亚克隆产品线在 20 世纪 80 年代于日本上市时有着简单的故事背景。根据其包装盒上的阐述，一支地球部队肩负特殊使命保护地球免受邪恶瓦鲁达军团的侵略^②。瓦鲁达军团驾驶的巨大机器昆虫可以变形为战斗装甲，而戴亚克隆战队则驾驶可变为人形机械的汽车、飞机等交通工具。该产品线通过在机体上设置可开关的驾驶舱，并在其中摆放脚部带有磁铁的驾驶员小人来表现背景设定。尽管在日本的科幻和动画作品中“变形”的概念司空见惯，戴亚克隆也不是最早的变形玩具，它却首次将机器人玩偶变形隐藏在现代车辆的外观之内。可惜的是，以外星侵略为主的故事线本应有充分的延伸性，故事本身却未以任何形式进行媒体拓展。更有甚者，故事里没有任何一个有名有姓的英雄或者反派。

在 1983 年的东京玩具展上，孩之宝的代表发现了这些变形玩具并意识到了其背后不可估量的商业前景。尽管两个产品线的背景故事只能说聊胜于无，而且没有任何主要角色或神奇故事可以启发玩家的想象，特佳丽仍然尝试在美国以“Diakron”品牌（注意拼写的变化）销售其中的三款产品——面包车、露营车和兰博基尼康塔什。三款产品于 1983 年低调登陆美国市场。这些玩具虽然具有创新性的设计，却没有引起小朋友们的兴趣。一年之后，孩之宝重涂了这些玩具，并把它们重新包装为汽车人英雄铁皮、开路先锋和飞毛腿，这些玩具变成了令人过目不忘的动漫角色，至今仍为人们津津乐道。

②日本原版设定辑录如下：20 世纪 80 年代，在地心发现了未知能源“自由地带能量”。10 年后，人类在地表建造了 5 处“微星地带”基地，由设置在日本的中心电脑“大地之主”管理，人类即将迎来光明的未来。为了对抗觊觎地带能量的瓦鲁达军团，大地之主组建了巨大机器人战队戴亚克隆。初期的戴亚克隆以纯科幻机械为主题，真实外观车辆是在系列中期开始加入的。其英文名字“Diaklon”是由词根“dia”和“cyclone”生造的合成词，意为“坚固的友情”。

左列图自上至下依次为：日版玩具战斗护卫即日后的擎天柱；前变形金刚时期的开路先锋玩具；铁皮的前身，Diakron 变形面包车连同驾驶员。这些产品在美国仅有短暂的销售。

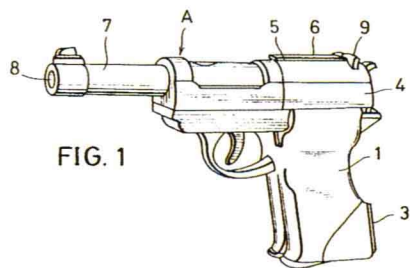

FIG. 1

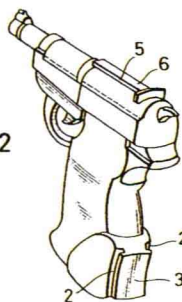

FIG. 2

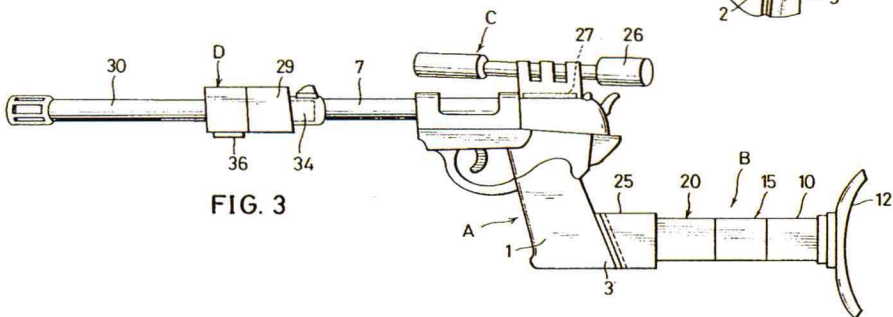
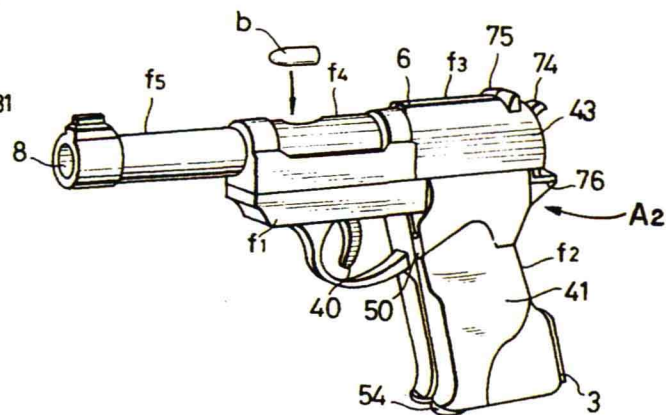
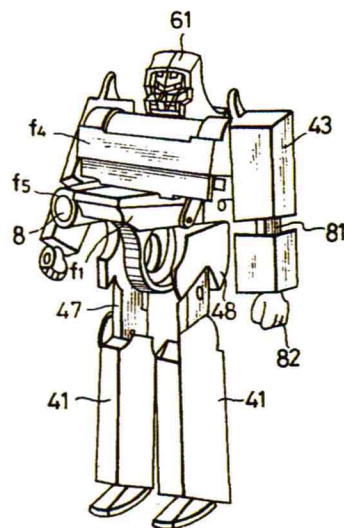
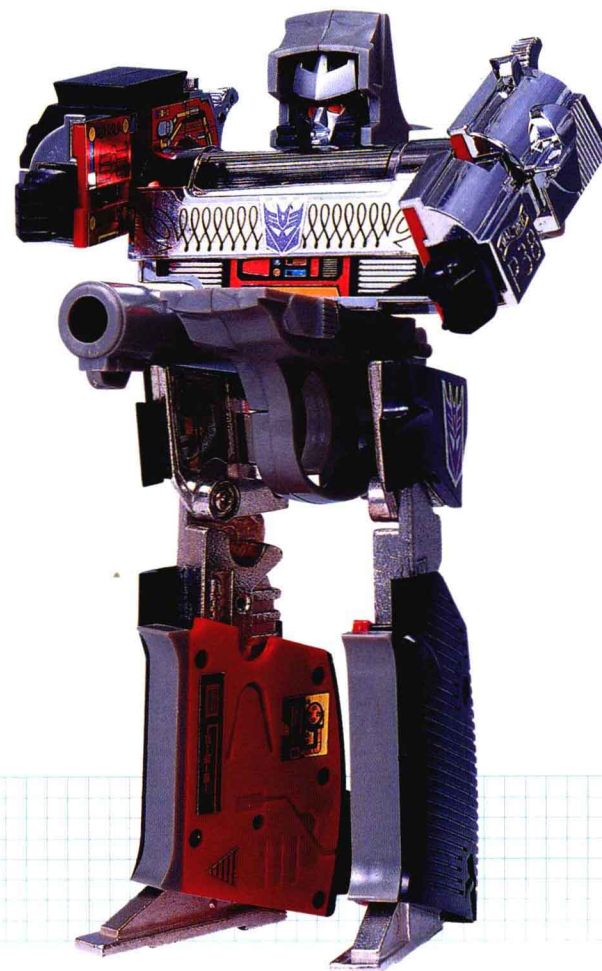
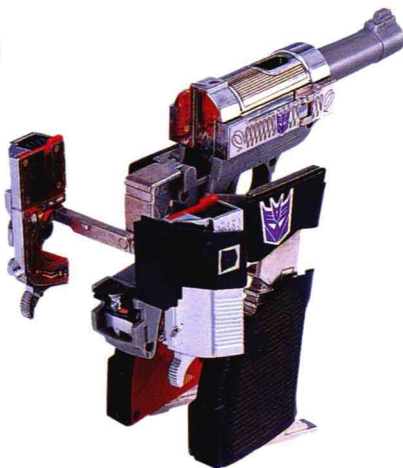
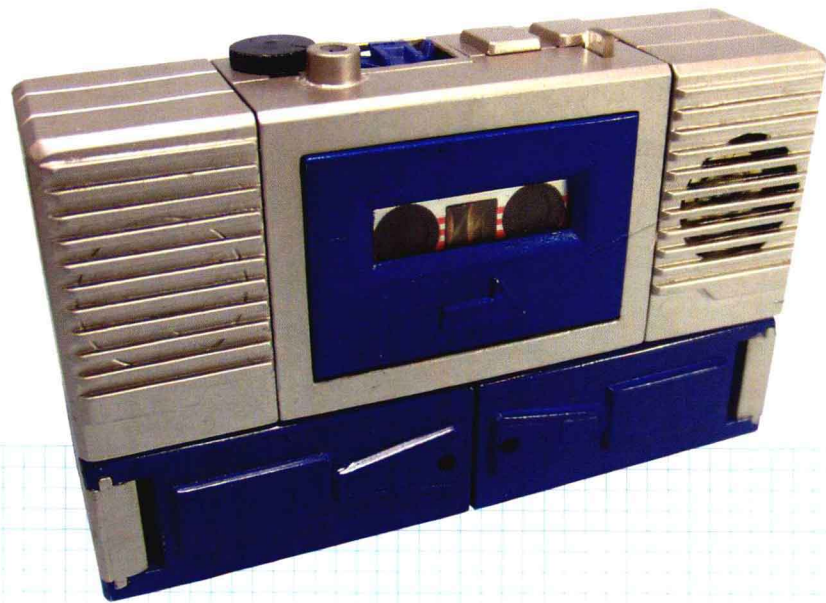
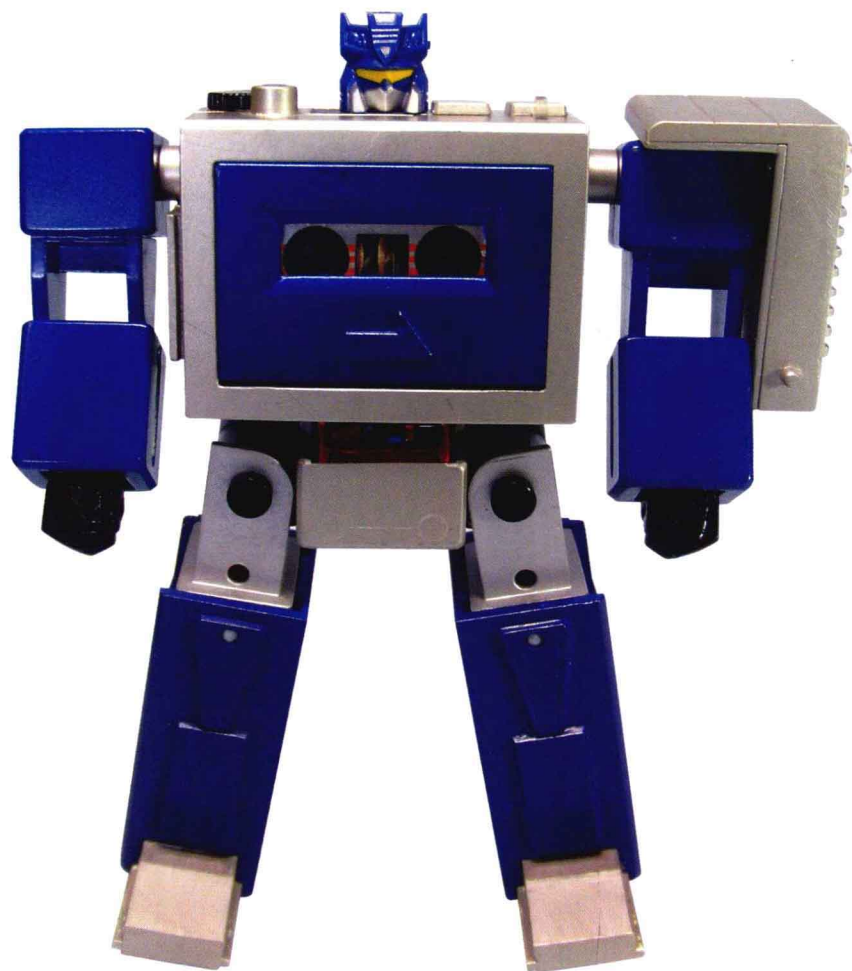

FIG. 3



上两排手绘图：1986年威震天玩具专利申请图表。专利名称：可转换为类人机器外形的玩具枪。发明人：Takashi Matsuda（音译：松田高志）。

下排实体图：威震天成品的变形过程。



自左上角起顺时针方向依次为：前变形金刚时期由特佳丽出品的大黄蜂玩具包装；大黄蜂的早期红色版本；由特佳丽保管的一个录音机雏形样本；录音机雏形变形为磁带播放器形态。

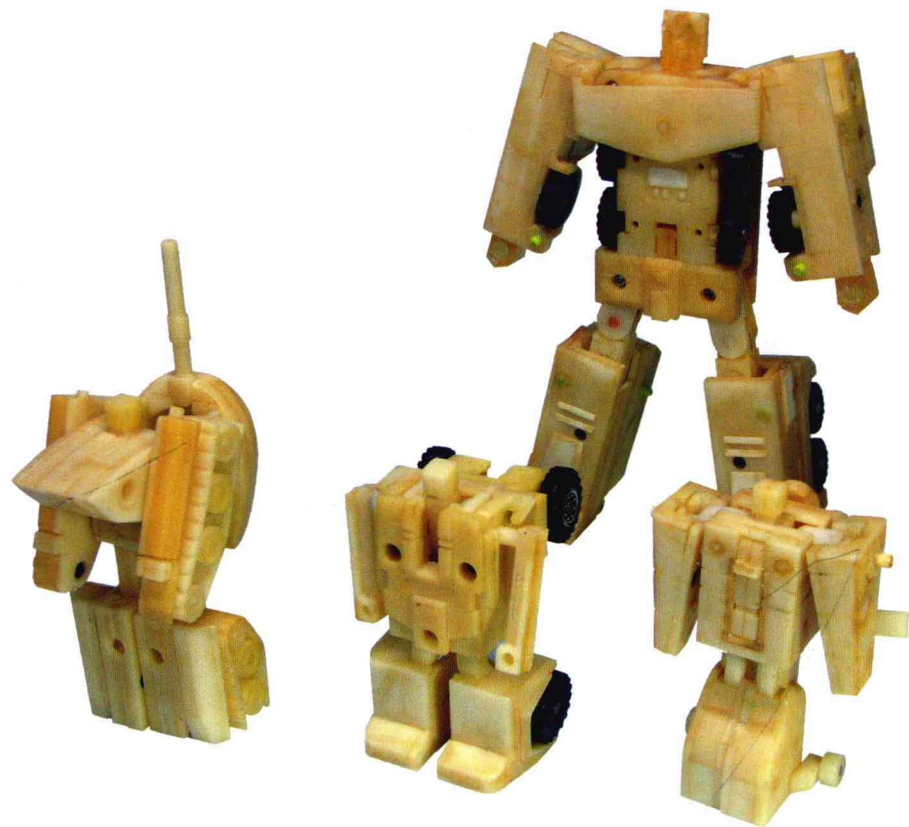

自左图顺时针方向依次为：混天豹的变形结构蜡模；战车队成员变形结构蜡模；消防车的概念头雕。



G1 玩具系列

美国大兵系列在 1982 年更名为特种部队（英文拼写仍为 G.I. Joe）强势回归市场，为变形金刚品牌的早期发展奠定了基础。特种兵的翻身仗主要归功于玩具产品内建的故事设定——正邪两立、性格分明，在小朋友的脑海里很容易转化为戏剧冲突和持续的冒险故事。变形金刚凭借同样的先天优势从模仿者的围追堵截中脱颖而出。1983 年，东加（Tonka）玩具公司击败孩之宝拿到了百变雄师（Gobots）系列的代理权，将变形机器人热潮带到了美国本土。百变雄师脱胎于日本万代的机器勇士（Machine Robo）系列，虽然东加在这场机器人竞赛中拔得头筹，但很快就被孩之宝凭借变形金刚的成功后来居上。

戴亚克隆系列的帅气车模，加上变形成短粗小机器人的微星 Q 版

左上图：早期变形金刚玩具常以尖端跑车为题材，如 1984 年版的飞毛腿。

右上图：横炮延续了飞毛腿的赛车手风范，图为保存在日本的横炮早期木模。



回力车（英语 Choro-Q，Q 取“cute”的谐音，在欧美市场被称为“Penny Racer”即“便士小赛车”），再加上十八轮大卡车变成的“战斗护卫”——日后的擎天柱大哥，就整编成了汽车人这支在变形金刚故事中担纲英雄角色的队伍。而来自微星变形和戴亚克隆系列的电子产品与战斗机就纠集成了邪恶的霸天虎——掌权的名叫威震天，是一支真正的枪杆子。

变形金刚初始产品线包含了十八名汽车人和十名霸天虎（其中半数是非磁带金刚），在 1984 年面世了。由夺人眼球的漫画丛刊和电视动画片打头阵，“变形金刚”很快就成了全国校园最热门的课间话题。当年的圣诞假期，孩之宝估算变形金刚玩具的销售额达到了七至八千万美金。多家报纸报导弗吉尼亚州费尔法克斯郡的一名妇女扭伤了脚，却因为被上百名抢购变形金刚玩具的消费者包围而动弹不得。

右页图自左图顺时针方向依次为：英国早期产品型录，以“英勇的汽车人对邪恶的霸天虎”为题；这本拉页型录曾将变形金刚介绍给美国儿童，如今已鲜有存世；早期版本爵士的机器人形态。

AUTOBOT V DECEPTICON

The Battle goes on

The Evil Decepticons have come to destroy Earth, only the Heroic Autobots can save us



AUTOBOT LEADER



OPTIMUS PRIME

ROBOT CARS



MINI-VEHICLES



DINOBOTS



TOP SPIN TWIN TWIST



JUMPSTARTERS



DECEPTICON CASSETTES



DECEPTICON LEADER



INSECTICONS

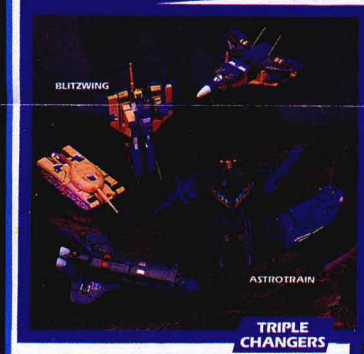

STRIKE PLANES



TRIPLE CHANGERS

WHO WILL WIN?

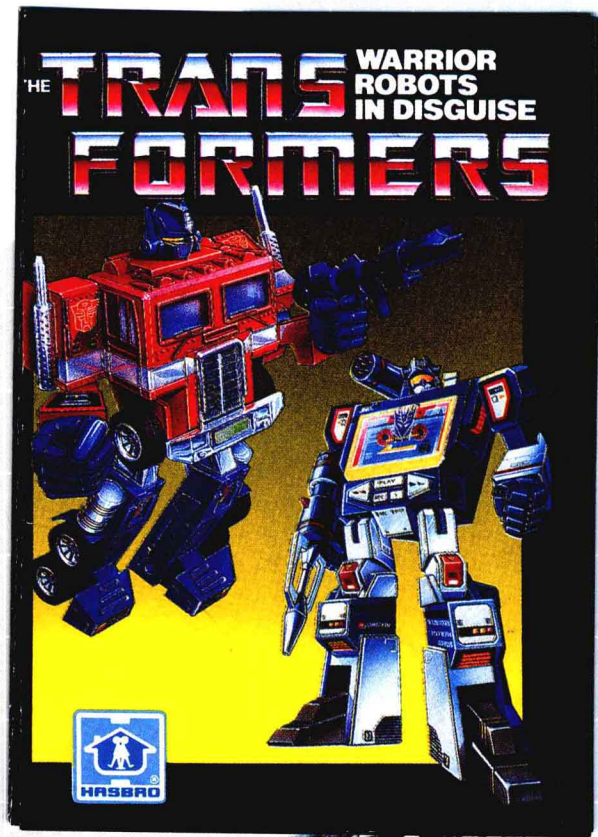

充满变形金刚的每一天

G1 玩具的热销迅速引发了孩之宝针对非玩具品类的授权大潮。一个孩子如果有幸拥有经不起耍赖、出手大方的父母,那么他就完全可以用变形金刚衍生产品装点全天的行程。早上起来,可以走到浴室里用擎天柱电动牙刷刷牙,然后穿上变形金刚 T 恤和高腰运动鞋。上学的时候,可以披戴全套变形金刚装备:包括一个笔袋、铅笔帽和卷笔刀、机器人橡皮擦、橡皮印章以及一个印有变形金刚图案的阿拉丁^③饭盒。得益于种类繁多的儿童读物,小学的每个班上总有一个同学拿《变形金刚》的读书笔记交作业。在家里,孩子可以用变形金刚儿童餐桌在电视机前享用晚餐或者在朋友的生日聚会上使用变形金刚主题的杯盘餐具。晚上,床上铺着变形金刚床单,还放着变形金刚抱枕。就算他个子长得太快没法睡儿童床了,还可以到自家院子里露营,钻进他的

变形金刚塑料折叠帐篷或者变形金刚睡袋美美地睡到天亮。

而想要体验冒险故事的孩子则可以从角色扮演服装和可穿戴道具里面挑选装备,至于万圣节的服装就更必不可少。HG 玩具在 1985 年推出的“霸天包”可以变形成一身“战斗装甲”——包含小朋友可以穿戴的头盔和胸甲——以及一把“激光手枪”。而想要自力更生“变形出发”的孩子则可以骑上可乐高(Coleco)变形大脚三轮车——虽说能变形的只是车把手,但兜一圈还是很拉风的。

③阿拉丁(Aladdin Industry)是美国一家以生产热水瓶、保温饭盒等商品而闻名的百年老厂。



上列图自左至右依次为:汽车人主题的饭盒;变形金刚四轮旱冰鞋;捉迷藏帐篷。

右页图自左上角起顺时针方向依次为:英国产懒汉鞋;霸天包,从轻便背包变形为整套 cosplay 服装;依稀可辨 G1 爵士特征的踏板车。





激光枪



头盔



盾牌

护腕



护胸





上图：1985年版新品包装封底，包含了挖地虎、机器恐龙和三变金刚等新角色。

到了 1985 年 4 月,变形金刚将雄霸全美最热门玩具榜首十六周之久的可乐高椰菜娃娃挤下了宝座。

孩之宝和特佳丽每年都会通过推出新产品来维持变形金刚品牌的新鲜活力。“汽车是好人、飞机和武器是坏人”的基础概念很快就被源源不断的新品打破了。越来越多的戴亚克隆产品被改头换面投入市场,比如历久弥新的机器恐龙和挖地虎。孩之宝和特佳丽开始在产品中加入原创商品,比如一些脱离了 Q 版回力车造型的迷你金刚。为了满足日益增大的需求,同时避免优秀的设计落入竞争对手的手中,孩之宝陆续将从第三方公司购买的变形玩具加入变形金刚产品线,例如 Toy Co 的震荡波、Toy Box 的大力金刚以及高德 Takatoku 的一系列产品,包括天火、豪华机械昆虫、豪华汽车人、路霸和旋翼。虽然猛将天火的加入使汽车人得到了空中战斗力,但由于天火的造型来自于人气系列——超时空要塞 Macross, 导致他无论在变形金刚的漫画还是动画里都不得不以与玩具相左的造型露面。^④

变形金刚受到了跟风客和山寨大军的广泛关注。它的主要竞争对手百变雄师在每一个商场和货架上都和它唱对台戏,其他的厂商则开始不遗余力地生产变形金刚的山寨产品。受命采购最新变形金刚的家长常常被琳琅满目的货架搞得眼花缭乱,一不留神可能就买下了诸如机器金刚(Robo-Tron)、奇车人(Zybot)、转换金刚(Convert-A-Bot)之类的山寨货。孩之宝启用了一种防伪标志来对抗愈演愈烈的乱象。从 1985 年开始,新出厂的变形金刚玩具均被饰以一张热感贴纸。这张贴纸的特殊之处在于当你用手指摩擦它的表面,一个汽车人或霸天虎的派系标志就会随着温度的升高逐渐显现出来。这场防伪标志运动一直持续到了 1987 年。^⑤

④同样因为这个原因,孩之宝始终未能在包括中国大陆在内的亚洲市场推出天火的 G1 玩具。

⑤文中所指的是美国市场的情况。在中国,包括美版 G1 和头领战士在内的官方行货都广泛运用了这一广受好评的神奇技术。

右上图:1985 年版天火机器人形态。天火的登场给汽车人带来了最初的空中打击手段。

右下图:1985—1987 年间的每个变形金刚玩具都带有这张说明防伪贴的图表。



拼图和纸质产品

变形金刚的快速成功使得一系列获授权生产的桌游和其他纸品得以面世。它们的共性是可以迅速投产以满足爆发性的消费需求。1984年,沃伦公司(Warren Company)生产了一款规则非常简单的《变形金刚冒险桌游》(Transformers Adventure Game)。4个小朋友可以每人控制一枚擎天柱纸板棋子,随着人物插图卡片的提示在棋盘上前进,解救被威震天俘虏的小型金刚们。沃伦公司同时推出了售价不到10美元的“变形金刚活动中心”(Transformers Activity Center)——一套硬纸板制成的玩具布景,可以组装成一个带有瞭望塔、电脑室和坡道的汽车人基地。在1984年推出的纸品还包括了扑克牌、集换卡、拼图和贴纸书。沃伦公司还生产了一种设计巧妙的立体拼图——一个纸板制的红蜘蛛。玩家可以把它分解成零件,再拼装成一架战斗机。

⑥ 弥尔顿·布莱德利(Milton Bradley):1836—1911,桌游产业缔造者之一。代表作包括“人生游戏”和在中国家喻户晓的“西洋镜”。



自上图起顺时针方向依次为:英国版变形金刚桌游,由弥尔顿·布莱德利公司发行;可以重组为战斗机的红蜘蛛立体拼图;“变形金刚活动中心”的初版包装。

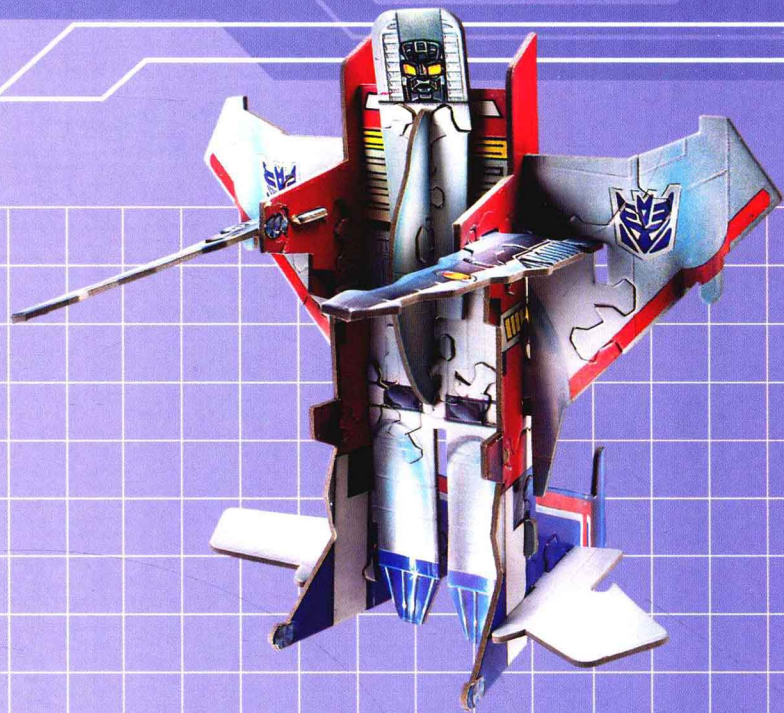

右页图:G1玩具包装盒上所描绘的战斗场面。附件自左至右依次为:红色醋酸纤维技术指数解码片;复刻版金刚指数人物卡。自上至下依次为:横炮、开路先锋、消防车、千斤顶和烟幕。小朋友可通过指数解码片读取人物卡上的人物数值。各项指标自左至右依次为:力量、智慧、速度、耐力、级别、勇气、火力和技巧。