

顶尖漫画家携手一线漫画教师联合创作

MANGA TECHNIQUES STANDARD TUTORIAL

漫画技法标准教程

基础篇

C·C动漫社 著

250分钟独家教学视频
DVD

资深漫画师全程讲解

漫画线条基础练习视频

人物脸型绘制视频

愤怒表情绘制视频

人物发型绘制视频

人物手部绘制视频

人物脚部绘制视频

人物关节绘制视频

学生制服绘制视频

紧身服装绘制视频

人物动态动作绘制视频

道具绘制方法视频

简单场景绘制视频

.....



中国水利水电出版社

www.waterpub.com.cn

MANGA TECHNIQUES STANDARD TUTORIAL

漫画技法标准教程

基础篇

C·C动漫社 著



中国水利水电出版社
www.waterpub.com.cn

图书在版编目 (C I P) 数据

漫画技法标准教程. 基础篇 / C·C动漫社著. — 北京 : 中国水利水电出版社, 2012. 8
ISBN 978-7-5084-9911-6

I. ①漫… II. ①C… III. ①漫画—绘画技法—教材
IV. ①J218.2

中国版本图书馆CIP数据核字(2012)第136723号

书 名：漫画技法标准教程 基础篇

作 者：C·C动漫社 著

出版发行：中国水利水电出版社（北京市海淀区玉渊潭南路1号D座 100038）

网址：www.waterpub.com.cn

E-mail:sales@waterpub.com.cn

电话：（010）68367658（发行部）

企 划：北京亿卷征图文化传媒有限公司

电话：（010）82960410、82960409

E-mail:sales_bookexplorer@163.com

经 售：全国各地新华书店和相关出版物销售网点

印 刷：北京机工印刷厂

规 格：187mmx260mm 16开本 12.5印张 160千字

版 次：2012年9月第1版 2012年9月第1次印刷

定 价：29.80元（附赠光盘）

凡购买我社的图书，如有缺页、倒页、脱页的，本社发行部负责调换

版权所有·侵权必究

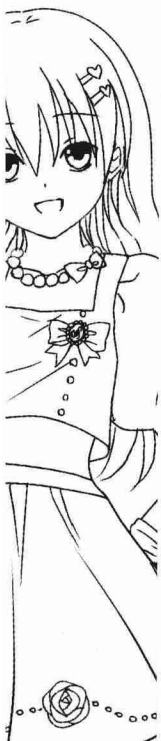

前言

Foreword

在创作本套书之前，C·C动漫社已经相继推出了几套成功的漫画技法书。既有手册类的《漫画素描技法从入门到精通》系列，也有实例类的《漫画技法经典77例》系列，虽然这些图书已经覆盖了大多数绘画技法和主题。但我们一直想要创作一套能让更多入门读者学习使用，内容优质、权威、系统，但价格却又很便宜的图书。并且可以作为各大院校动漫专业和相关专业培训班使用的标准教材。

我们首先面临的最大的挑战和困难是成本问题，既要保证内容的完整和优质，还要保证成书后的成本最低。因此我们想尽一切办法在不降低品质的情况下控制成本。

1.首先我们寻找到信息含量最大的版式和体例，这样就保证了在总体信息含量不变的情况下，最大可能地节省页数，从而控制成本。

2.其次书中大量使用了实拍照片的“案例演示”，通过现场感极强的讲解方式，以最少的经典案例数量保证了读者的学习效果。

3.本书采用了高级的轻型双胶纸来印刷，这种纸的特点是环保、重量轻，但图像的表现力好，虽然价格更贵，但重量的减轻为我们节省了不少成本。

4.针对书中内容附赠的超长教学视频，是本书的重中之重，也是本书最具含金量的一点。针对每个章节不同的主题，录制了专门的教学视频，并且所录视频都是与书中所讲案例互补的内容。读者不仅可以看到绘制流程，还可以看到漫画家们在起稿和绘画时的所有辅助动作和技巧，以及用笔排线的习惯，极大地提高了漫画学习的效率和效果。

本书是《漫画技法标准教程》系列中的基础篇，从绘制漫画的必备工具和使用方法讲起，然后重点学习漫画的主体——人物的表现，包括人物脸型和表情的刻画方法、五官的变形和表现，以及不同发型的表现；接下来会从骨骼与肌肉开始了解人物身体的基本结构，再从性别、头身比、年龄等多方面学习人物身体的绘制方法；最后，还会学习到漫画中场景和道具的绘制方法，并附有详尽细致的绘画流程。本书中讲解到的知识点和绘制技巧都不会过于复杂，是一本适合初学者整体了解漫画绘制的参考书。另外，在本书的配套光盘中还放置了15段约250分钟的教学视频，便于读者参考学习。

只要你认真阅读本书，根据书中讲解的知识点配合动手练习，相信你的绘画水平会有很大的提升。下面就让我们借助本书，在漫画的海洋中遨游吧！

C·C动漫社



本书使用说明

■ 知识点分析讲解

通过丰富的图例和详细的解说，让读者能轻松掌握绘制漫画的基础知识和技法。



■ 核心知识与重难点分析

用简练的文字概括每一章节的核心知识点。用图文并茂的方式对绘画技法的重难点进行分析。

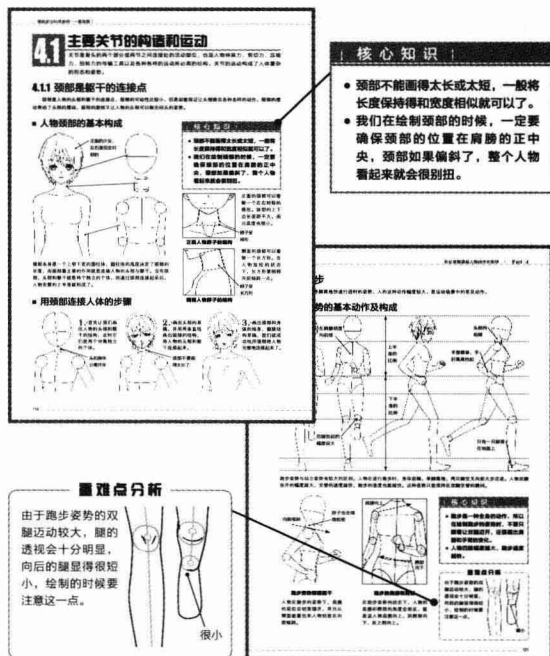

■ 案例演示

通过实际绘制的流程图片，详细地解说绘制漫画中的每一个步骤。



■ 课后练习

在每章的最后，有针对性地提出具体练习的目标，使读者能更好地巩固已学习到的知识和技法。

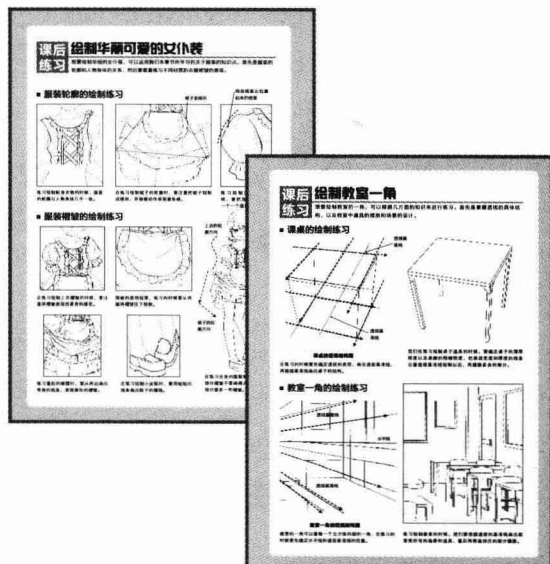

目 录

Contents



前言

本书使用说明

Part 1

漫画入门级工具大集合

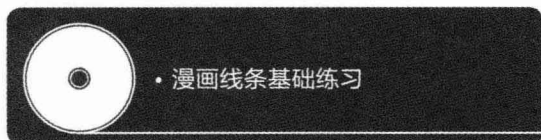

11 纸张的区别

- 1.1.1 不同种类的纸张..... 8
- 1.1.2 纸张的运用..... 10

12 各式各样的笔

- 1.2.1 铅笔..... 12
- 1.2.2 蘸水笔..... 14
- 1.2.3 其他类型的笔..... 16

13 墨水的使用技巧

- 1.3.1 普通墨水..... 19
- 1.3.2 耐水性墨水..... 20
- 1.3.3 水溶性墨水..... 21
- 1.3.4 彩色墨水..... 22
- 1.3.5 白色墨水..... 23

14 橡皮的作用

- 1.4.1 不同类型的橡皮..... 24
- 1.4.2 橡皮的妙用法..... 25

15 尺子的种类

- 1.5.1 直尺..... 26
- 1.5.2 三角尺..... 27
- 1.5.3 云形尺..... 28

16 网点纸的特效和运用

- 1.6.1 网点纸的样式..... 29
- 1.6.2 网点纸的种类和使用..... 30

- 1.6.3 刮网刀的法..... 31
- 1.6.4 网点纸的使用..... 32

17 透写台的用法

- 1.7.1 透写台的原理..... 34
- 1.7.2 运用透写台绘制漫画..... 35

Part 2

轻松掌握漫画人物头部的绘制

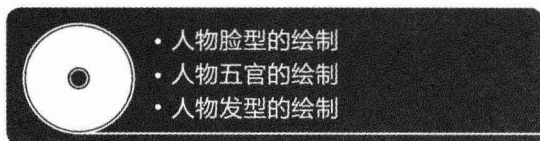

21 头部绘制的基础知识

- 2.1.1 十字大法..... 38
- 2.1.2 各种脸型的变化..... 39
- 2.1.3 不同角度的头部表现..... 44
- 2.1.4 不同视点的头部表现..... 46

22 五官的基本画法

- 2.2.1 眉眼的变形技巧..... 48
- 2.2.2 鼻子的简化法..... 50
- 2.2.3 嘴巴的夸张表现..... 51
- 2.2.4 耳朵的省略法..... 52

23 五官变化出不同表情

- 2.3.1 高兴的表情..... 53
- 2.3.2 生气的表情..... 54
- 2.3.3 悲伤的表情..... 55
- 2.3.4 吃惊的表情..... 56
- 2.3.5 个性化的表情变化..... 57

案例演示：愤怒的男孩..... 59

24 发型塑造出不同的人物

- 2.4.1 头发的厚度表现发量 63
- 2.4.2 各种发色的表现 65
- 2.4.3 运用不同线条体现发质 67
- 2.4.4 头发长度体现人物性格 68
- 2.4.5 发型带来的变身效果 70

案例演示：长发少女 71

课后练习：绘制人物的头部 74

Part 3

轻松掌握漫画人物身体的绘制

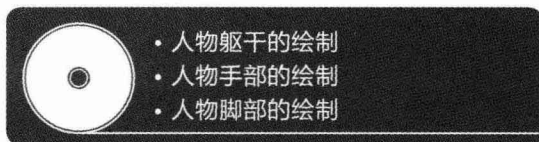

31 人体的骨骼和肌肉

- 3.1.1 人体的基本骨骼 76
- 3.1.2 人体的肌肉分布 78

32 了解人体的构造和画法

- 3.2.1 运用圆柱体画出躯干的厚度 79
- 3.2.2 四肢是躯干的延伸 80
- 3.2.3 手的构造比例及画法 82
- 3.2.4 脚的构造比例及画法 84

33 男女身体构造的区别

- 3.3.1 画出男性身体的强壮 86
- 3.3.2 画出女性身体的曲线 88

34 基本的头身比关系

- 3.4.1 常见的头身比绘制技巧 91
- 3.4.2 不同头身比的转变方法 92

35 年龄增长引起的身体变化

- 3.5.1 儿童 94
- 3.5.2 少年 95
- 3.5.3 成年 97

3.5.4 中年 99

3.5.5 老年 100

案例演示：小正太 101

36 加减法使体型产生变化

3.6.1 标准身体 105

3.6.2 肥胖身体 106

3.6.3 瘦弱身体 107

案例演示：御姐 108

课后练习：绘制不同年龄段的人物身体 112

Part 4

轻松掌握漫画人物动作的规律

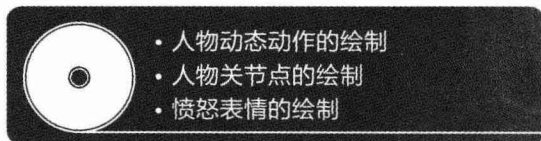

41 主要关节的构造和运动

4.1.1 颈部是躯干的连接点 114

4.1.2 脊椎是人物的中心线 115

4.1.3 作画时要注意人物的重心 116

4.1.4 肩膀和手臂的关节变化 117

4.1.5 腿部和脚踝的关节变化 118

42 人物的基本动作

4.2.1 行走 119

4.2.2 跑步 121

4.2.3 跳跃 123

4.2.4 坐姿 125

4.2.5 半躺 127

4.2.6 卧姿 129

4.2.7 下蹲 131

案例演示：散步 133

43 人物的运动动作

- 4.3.1 网球动作 137
- 4.3.2 足球动作 139
- 4.3.3 棒球动作 141
- 4.3.4 芭蕾舞动作 143
- 4.3.5 瑜伽动作 145
- 4.3.6 拳击动作 147

44 用动作表现人物情绪

- 4.4.1 放松的动作 149
- 4.4.2 高兴的动作 150
- 4.4.3 愤怒的动作 151
- 4.4.4 害羞的动作 152
- 4.4.5 恐惧的动作 153
- 4.4.6 尴尬的动作 154
- 4.4.7 失望的动作 155
- 4.4.8 疑惑的动作 156

案例演示：进球了 157

课后练习：绘制一个奔跑的少年 160

Part 5

全面了解漫画人物服饰的表现方法

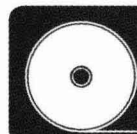

- 学生制服的绘制
- 紧身服装的绘制
- 衣服褶皱的绘制

51 服装的基本知识

- 5.1.1 服装应贴合人物身体 162
- 5.1.2 服装的褶皱表现 163

52 饰品的绘制技法

- 5.2.1 饰品使服装更具魅力 164
- 5.2.2 饰品的装饰作用 165

53 绘制不同的人物服饰

- 5.3.1 贴身内衣 166

- 5.3.2 休闲服饰 167
- 5.3.3 学生制服 168
- 5.3.4 正式服饰 169
- 5.3.5 职业服饰 170
- 5.3.6 运动服饰 171
- 5.3.7 古代服饰 172
- 5.3.8 奇幻服饰 173

案例演示：校服萌少女 174

课后练习：绘制华丽可爱的女仆装 180

Part 6

轻松掌握漫画场景和道具的绘制原理



- 简单场景的绘制
- 道具的绘制方法

61 透视的基本原理

- 6.1.1 一点透视 182
- 6.1.2 两点透视 183
- 6.1.3 三点透视 183

62 绘制场景的基本知识

- 6.2.1 运用几何体绘制场景 184
- 6.2.2 不同角度下场景的表现 185

63 道具的表现方式

- 6.3.1 运用线条表现物体的质感 186
- 6.3.2 通过光影表现物体的质感 187

64 简单的场景设计

- 6.4.1 温馨可爱的萝莉卧室 188
- 6.4.2 适合散步的公园一角 190

案例演示：下午茶 192

课后练习：绘制教室一角 199

MANGA TECHNIQUES STANDARD TUTORIAL

漫画技法标准教程

基础篇

C·C动漫社 著



中国水利水电出版社
www.waterpub.com.cn

前言

Foreword

在创作本套书之前，C·C动漫社已经相继推出了几套成功的漫画技法书。既有手册类的《漫画素描技法从入门到精通》系列，也有实例类的《漫画技法经典77例》系列，虽然这些图书已经覆盖了大多数绘画技法和主题。但我们一直想要创作一套能让更多入门读者学习使用，内容优质、权威、系统，但价格却又很便宜的图书。并且可以作为各大院校动漫专业和相关专业培训班使用的标准教材。

我们首先面临的最大挑战和困难是成本问题，既要保证内容的完整和优质，还要保证成书后的成本最低。因此我们想尽一切办法在不降低品质的情况下控制成本。

1.首先我们寻找到信息含量最大的版式和体例，这样就保证了在总体信息含量不变的情况下，最大可能地节省页数，从而控制成本。

2.其次书中大量使用了实拍照片的“案例演示”，通过现场感极强的讲解方式，以最少的经典案例数量保证了读者的学习效果。

3.本书采用了高级的轻型双胶纸来印刷，这种纸的特点是环保、重量轻，但图像的表现力好，虽然价格更贵，但重量的减轻为我们节省了不少成本。

4.针对书中内容附赠的超长教学视频，是本书的重中之重，也是本书最具含金量的一点。针对每个章节不同的主题，录制了专门的教学视频，并且所录视频都是与书中所讲案例互补的内容。读者不仅可以看到绘制流程，还可以看到漫画家们在起稿和绘画时的所有辅助动作和技巧，以及用笔排线的习惯，极大地提高了漫画学习的效率和效果。

本书是《漫画技法标准教程》系列中的基础篇，从绘制漫画的必备工具和使用方法讲起，然后重点学习漫画的主体——人物的表现，包括人物脸型和表情的刻画方法、五官的变形和表现，以及不同发型的表现；接下来会从骨骼与肌肉开始了解人物身体的基本结构，再从性别、头身比、年龄等多方面学习人物身体的绘制方法；最后，还会学习到漫画中场景和道具的绘制方法，并附有详尽细致的绘画流程。本书中讲解到的知识点和绘制技巧都不会过于复杂，是一本适合初学者整体了解漫画绘制的参考书。另外，在本书的配套光盘中还放置了15段约250分钟的教学视频，便于读者参考学习。

只要你认真阅读本书，根据书中讲解的知识点配合动手练习，相信你的绘画水平会有很大的提升。下面就让我们借助本书，在漫画的海洋中遨游吧！

C·C动漫社



本书使用说明

■ 知识点分析讲解

通过丰富的图例和详细的解说，让读者能轻松掌握绘制漫画的基础知识和技法。



■ 核心知识与重难点分析

用简练的文字概括每一章节的核心知识点。用图文并茂的方式对绘画技法的重难点进行分析。

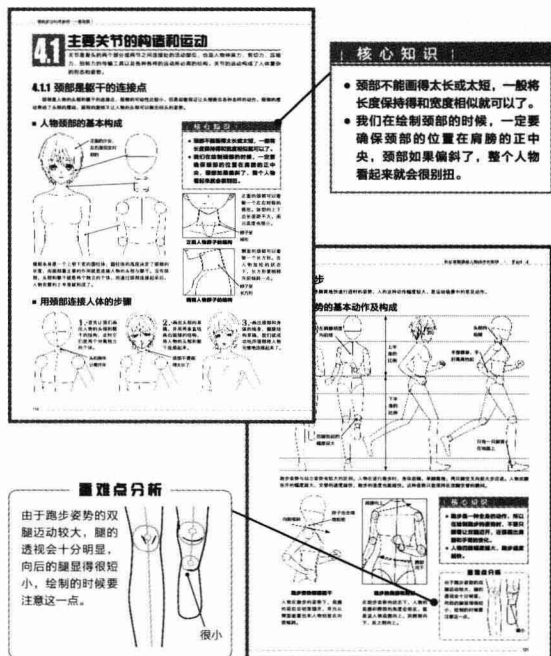

■ 案例演示

通过实际绘制的流程图片，详细地解说绘制漫画中的每一个步骤。



■ 课后练习

在每章的最后，有针对性地提出具体练习的目标，使读者能更好地巩固已学习到的知识和技法。

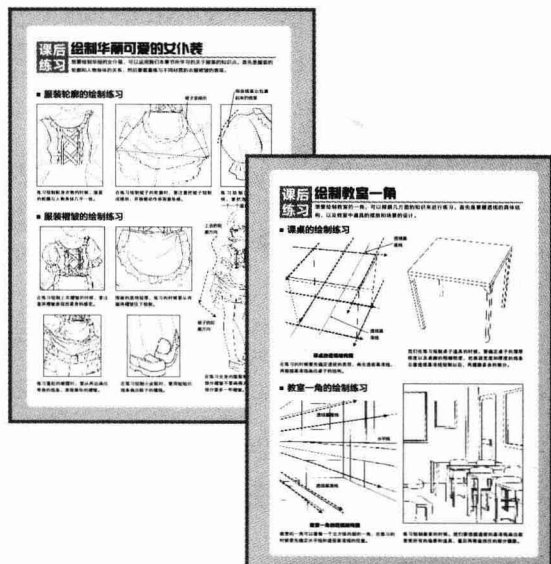

目 录

Contents



前言

本书使用说明

Part 1

漫画入门级工具大集合

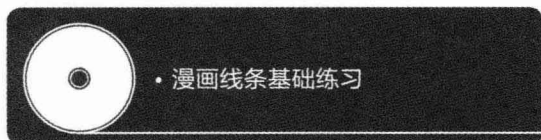

11 纸张的区别

- 1.1.1 不同种类的纸张..... 8
- 1.1.2 纸张的运用..... 10

12 各式各样的笔

- 1.2.1 铅笔..... 12
- 1.2.2 蘸水笔..... 14
- 1.2.3 其他类型的笔..... 16

13 墨水的使用技巧

- 1.3.1 普通墨水..... 19
- 1.3.2 耐水性墨水..... 20
- 1.3.3 水溶性墨水..... 21
- 1.3.4 彩色墨水..... 22
- 1.3.5 白色墨水..... 23

14 橡皮的作用

- 1.4.1 不同类型的橡皮..... 24
- 1.4.2 橡皮的妙用法..... 25

15 尺子的种类

- 1.5.1 直尺..... 26
- 1.5.2 三角尺..... 27
- 1.5.3 云形尺..... 28

16 网点纸的特效和运用

- 1.6.1 网点纸的样式..... 29
- 1.6.2 网点纸的种类和使用..... 30

- 1.6.3 刮网刀的法..... 31
- 1.6.4 网点纸的使用..... 32

17 透写台的用法

- 1.7.1 透写台的原理..... 34
- 1.7.2 运用透写台绘制漫画..... 35

Part 2

轻松掌握漫画人物头部的绘制

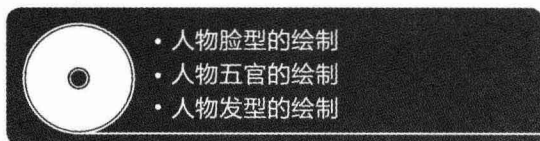

21 头部绘制的基础知识

- 2.1.1 十字大法..... 38
- 2.1.2 各种脸型的变化..... 39
- 2.1.3 不同角度的头部表现..... 44
- 2.1.4 不同视点的头部表现..... 46

22 五官的基本画法

- 2.2.1 眉眼的变形技巧..... 48
- 2.2.2 鼻子的简化法..... 50
- 2.2.3 嘴巴的夸张表现..... 51
- 2.2.4 耳朵的省略法..... 52

23 五官变化出不同表情

- 2.3.1 高兴的表情..... 53
- 2.3.2 生气的表情..... 54
- 2.3.3 悲伤的表情..... 55
- 2.3.4 吃惊的表情..... 56
- 2.3.5 个性化的表情变化..... 57

案例演示：愤怒的男孩..... 59

24 发型塑造出不同的人物

- 2.4.1 头发的厚度表现发量 63
- 2.4.2 各种发色的表现 65
- 2.4.3 运用不同线条体现发质 67
- 2.4.4 头发长度体现人物性格 68
- 2.4.5 发型带来的变身效果 70

案例演示：长发少女 71

课后练习：绘制人物的头部 74

Part 3

轻松掌握漫画人物身体的绘制

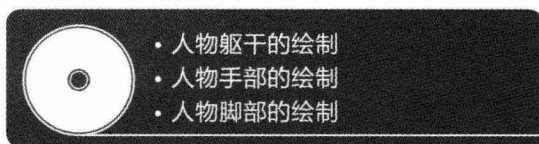

31 人体的骨骼和肌肉

- 3.1.1 人体的基本骨骼 76
- 3.1.2 人体的肌肉分布 78

32 了解人体的构造和画法

- 3.2.1 运用圆柱体画出躯干的厚度 79
- 3.2.2 四肢是躯干的延伸 80
- 3.2.3 手的构造比例及画法 82
- 3.2.4 脚的构造比例及画法 84

33 男女身体构造的区别

- 3.3.1 画出男性身体的强壮 86
- 3.3.2 画出女性身体的曲线 88

34 基本的头身比关系

- 3.4.1 常见的头身比绘制技巧 91
- 3.4.2 不同头身比的转变方法 92

35 年龄增长引起的身体变化

- 3.5.1 儿童 94
- 3.5.2 少年 95
- 3.5.3 成年 97

3.5.4 中年 99

3.5.5 老年 100

案例演示：小正太 101

36 加减法使体型产生变化

3.6.1 标准身体 105

3.6.2 肥胖身体 106

3.6.3 瘦弱身体 107

案例演示：御姐 108

课后练习：绘制不同年龄段的人物身体 112

Part 4

轻松掌握漫画人物动作的规律

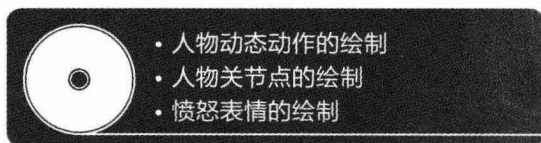

41 主要关节的构造和运动

- 4.1.1 颈部是躯干的连接点 114
- 4.1.2 脊椎是人物的中心线 115
- 4.1.3 作画时要注意人物的重心 116
- 4.1.4 肩膀和手臂的关节变化 117
- 4.1.5 腿部和脚踝的关节变化 118

42 人物的基本动作

- 4.2.1 行走 119
- 4.2.2 跑步 121
- 4.2.3 跳跃 123
- 4.2.4 坐姿 125
- 4.2.5 半躺 127
- 4.2.6 卧姿 129
- 4.2.7 下蹲 131

案例演示：散步 133

43 人物的运动动作

- 4.3.1 网球动作 137
- 4.3.2 足球动作 139
- 4.3.3 棒球动作 141
- 4.3.4 芭蕾舞动作 143
- 4.3.5 瑜伽动作 145
- 4.3.6 拳击动作 147

44 用动作表现人物情绪

- 4.4.1 放松的动作 149
- 4.4.2 高兴的动作 150
- 4.4.3 愤怒的动作 151
- 4.4.4 害羞的动作 152
- 4.4.5 恐惧的动作 153
- 4.4.6 尴尬的动作 154
- 4.4.7 失望的动作 155
- 4.4.8 疑惑的动作 156

案例演示：进球了 157

课后练习：绘制一个奔跑的少年 160

Part 5

全面了解漫画人物服饰的表现方法

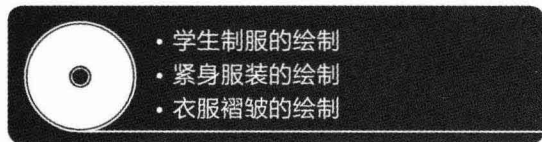

51 服装的基本知识

- 5.1.1 服装应贴合人物身体 162
- 5.1.2 服装的褶皱表现 163

52 饰品的绘制技法

- 5.2.1 饰品使服装更具魅力 164
- 5.2.2 饰品的装饰作用 165

53 绘制不同的人物服饰

- 5.3.1 贴身内衣 166

- 5.3.2 休闲服饰 167
- 5.3.3 学生制服 168
- 5.3.4 正式服饰 169
- 5.3.5 职业服饰 170
- 5.3.6 运动服饰 171
- 5.3.7 古代服饰 172
- 5.3.8 奇幻服饰 173

案例演示：校服萌少女 174

课后练习：绘制华丽可爱的女仆装 180

Part 6

轻松掌握漫画场景和道具的绘制原理

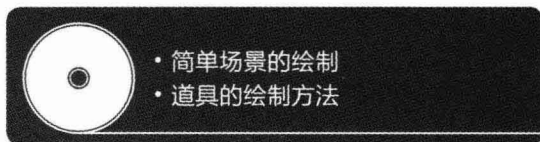

61 透视的基本原理

- 6.1.1 一点透视 182
- 6.1.2 两点透视 183
- 6.1.3 三点透视 183

62 绘制场景的基本知识

- 6.2.1 运用几何体绘制场景 184
- 6.2.2 不同角度下场景的表现 185

63 道具的表现方式

- 6.3.1 运用线条表现物体的质感 186
- 6.3.2 通过光影表现物体的质感 187

64 简单的场景设计

- 6.4.1 温馨可爱的萝莉卧室 188
- 6.4.2 适合散步的公园一角 190

案例演示：下午茶 192

课后练习：绘制教室一角 199

光盘目录

Part 1

漫画入门级工具 大集合

• 漫画线条基础练习



■ 本章要点

漫画的绘制流程复杂，一般来说都要经历多道程序，会运用到不同的工具来进行绘制。

绘制漫画的纸张不同，草稿和成稿用纸也有所区别。在绘制时要注意纸张的选用。

漫画用笔种类繁多，不同种类的笔各有特色。选择合适的笔进行绘制，是本章的重点知识。

网点纸也是绘制漫画的必备工具，根据场景选择合适的网点纸，也是必须掌握的知识。

■ 漫画家心得

工具是漫画家的武器，一般的漫画绘制必备工具是原稿纸、各种铅笔、橡皮、蘸水笔和网点纸。当然我们也可以灵活运用其他工具，绘制出不同效果的漫画。

1.1 纸张的区别

绘制手绘漫画需要经过草图、清稿、勾线等一系列步骤，而这些工序都需要在纸上完成，纸是手绘漫画的必需品。下面，我们来了解不同种类的纸张的区别和用法。

1.1.1 不同种类的纸张

创作漫画的时候，我们常常会选用不同的纸张进行绘制。例如可以用普通的复印纸绘制草图，用硫酸纸进行清稿，再用原稿纸描线，等等。下面就让我们一起来了解一下不同种类的纸张吧。

■ 纸张的选择

核心知识

- 绘制结构图和草稿的时候，纸张的类型可以使用任何一种。
- 如果要绘制成稿和正式的投稿时，则需要选用正规尺寸的原稿纸。



纸张的使用

纸张是绘制漫画的基本工具，一般我们会选用整齐的四方纸张，根据纸张的大小和材质的不同，用不同的工具在上面绘制草稿或者描线。

■ 不同的纸张

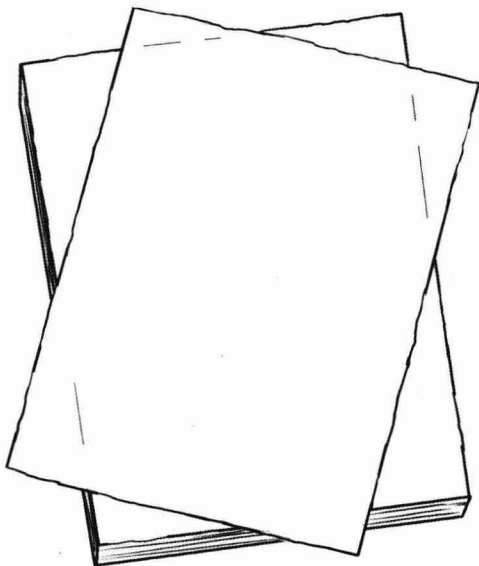

草稿纸

草稿纸的选择比较随意，一般是随处可见的空白作业纸或者信纸，纸张的边缘往往不会太整齐，纸张的厚度也比较轻薄，甚至稍稍有些透明，一般用来绘制漫画的草稿。

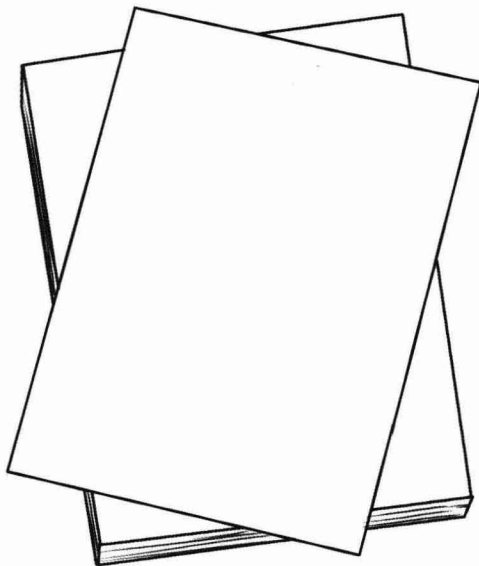

复印纸

复印纸是指用机器进行复印的标准纸张，可以用来绘制漫画的草稿或勾线。复印纸边缘整齐，大小和厚度都非常统一，纸质虽然薄，但是绝对不会透明。

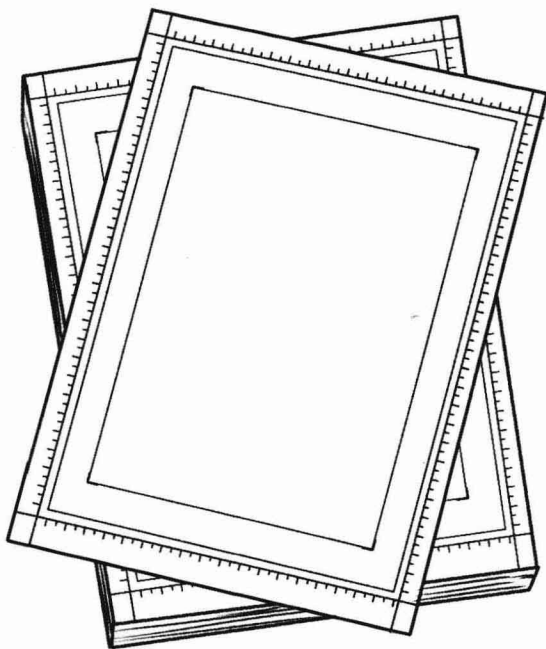

原稿纸

原稿纸是漫画的专用纸，吸水耐用而且很厚，经得起反复渲染，本身有用于排版的格子，分为出血框、安全框、尺寸框。这种纸可以用来绘制草稿并进行描线。

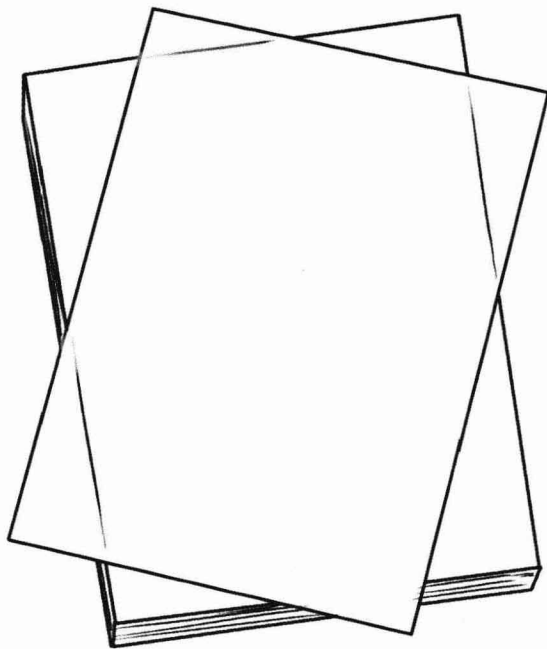

硫酸纸

硫酸纸，又称制版硫酸转印纸，具有纸质纯净、强度高、透明度好、不变形、耐晒、耐高温、抗老化等特点，纸张边缘整齐，结实但很透明，适合用来描线。



素描纸

素描纸比前面几种纸张都要厚很多，其质地比较粗糙，边缘不是太整齐，表面有明显的纹路。一般不适合用来进行钢笔的描线，比较常用于铅笔绘制的草稿。

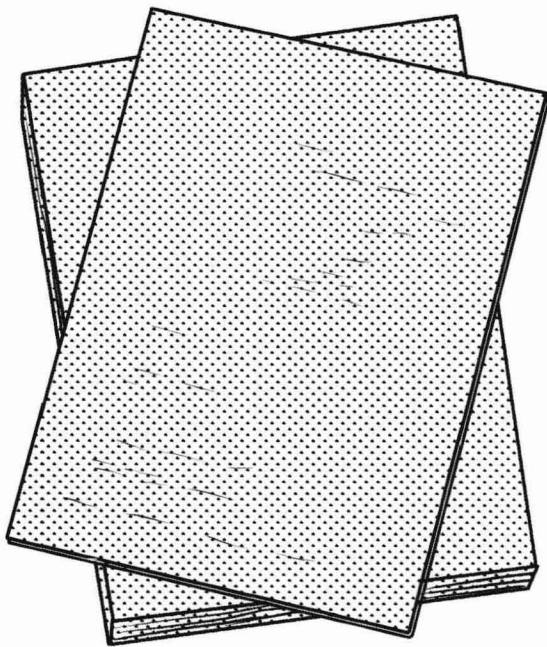

牛皮纸

牛皮纸一般用做包装材料，其强度很高，通常呈黄褐色（半漂或全漂的牛皮纸浆呈淡褐色），纸张较厚且质地光滑，适用于草稿或者钢笔描线的绘制，用途十分广泛。