

中国人情

系列读本

中国
Chinese
Transmutation

中国人

的蜕变

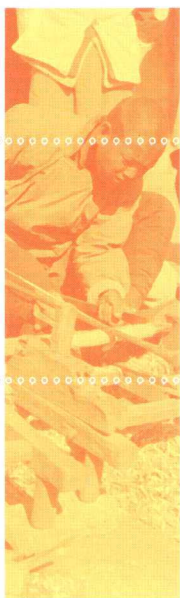

几千年的积淀与数十载的剧变——传统与现代激烈交锋。
在坍塌与重建之际，如何审视传统性和现代性之间的较量，
关乎民族安身立命之本。

杨国枢 著

Series

On

Chinese

Social

Relations

 中国人民大学出版社

中国人情
系列读本

Chinese
Transmutation

中国人 的蜕变



杨国枢 著

中国人民大学出版社
·北京·

图书在版编目(CIP)数据

中国人的蜕变 / 杨国枢著. —北京:中国人民大学出版社, 2012. 11

(中国人情系列读本)

ISBN 978-7-300-16547-9

I. ①中… II. ①杨… III. ①中华民族—民族性—研究 IV. ①C955.2

中国版本图书馆 CIP 数据核字(2012)第 245012 号

·本书由台湾桂冠图书股份有限公司授权中国人民大学出版社在中国大陆地区独家出版发行



中国人的蜕变

杨国枢 著

Zhongguoren de Tuobian

出版发行 中国人民大学出版社
社 址 北京中关村大街 31 号 邮政编码 100080
电 话 发行热线:010-51502011
编辑热线:010-51502017
网 址 <http://www.longlongbook.com>(朗朗书房网)
<http://www.crup.com.cn>(人大出版社网)
<http://www.ttrnet.com>(人大教研网)
经 销 新华书店
印 刷 三河市金泰源印装厂
规 格 165 mm×245 mm 16 开本 版 次 2013 年 5 月第 1 版
印 张 27.75 插页 2 印 次 2013 年 5 月第 1 次印刷
字 数 360 000 定 价 49.80 元

版权所有 侵权必究

印装差错 负责调换

析中国人的性格以及行为蜕变，重建基于中国传统文化的当代社会的价值观体系，既关系着民族身份的认同，也关系着国家社会的发展方向。

其一，如果个人完全固守传统的价值观念和生活方式，就会在现实生活中陷入矛盾、纠结、挣扎的苦痛中。因为，不去敏锐地倾听时代的呼声，而是固步自封地效仿古人，恐怕难免会自缚手脚而不能在现代的大舞台上有所施展，这样的“遗老”不仅难以在现代商业经济活动中收获事业上的成功，也难以在新旧价值观念的冲突中求得心灵上的安宁。毕竟，任何与社会存在相脱离的价值观念终究不过像那无望的螳螂一般，挡不住永远在行进中的历史的厚重车轮。

其二，如果全盘否定传统中华文明，那么，处在全球化浪潮中的我们就会成为无根的浮萍。传统的价值观念是数千年来代代传承下来的，对于个人安身立命和社会团结稳定有着重要的意义，全然抛弃会使我们丢失民族的独特性，这无异于自丧主体性，很可能会沦为其他国家或民族的附庸。这定是每个中华儿女都不想见到的结果。在价值观重建的历史当口，我们应该做出何种抉择呢？

台湾大学的心理学者杨国枢先生所著的《中国人的蜕变》，精选 12 篇有关中国人的传统性与现代性的研究文章，分别从价值观念、性格特质、行为取向等角度系统地剖析了传统中国人的生存样态，并捕捉了现代中国人历经工业化变迁以来的蜕变表现，旨在引导读者朋友在社会嬗变中

编者按

禅宗有云：“担水砍柴，无非妙道。”个人在日常生活中的言行举止，看似是无意识的自然流露，其背后却有着深层文化的推力，有着时代精神的痕迹。

自仰韶文化肇始于渭水盆地以降，数千年来，中华大地一直以农耕经济为主，在此经济基础上衍生出一系列适宜农耕经济形态的社会文化观念，比如天人合一、尊老敬上、善恶报应、缘分天定等。这些文化观念外化为中国人的存在样态，决定着中国人的处世风格，也塑造了中国人的国民性格，它们是中华民族宝贵的精神遗产。

然而，时至今日，随着技术创新的大爆发和国际间的紧密贸易联系，人类主体的现代化进程，在全球化、一体化和信息化的推动下，高歌猛进。在当代中国，传统社会的农耕经济形态已经不再占据主导地位，取而代之的是现代化工业经济、信息技术经济、新能源与新材料经济，以及以金融服务业为主体的第三产业经济。受传统文化观念支撑的生活方式显然已经不能完全适应当今中国社会的经济形态，但它又因为强大的惯性而普遍存在着。在这样一个历史节点上，我们如何对待传统文化遗产，如何通过分

找到一种适宜的存在方式。

我们再版本书，实乃希望陷入纠结、困惑、迷茫、焦虑之苦闷中的当代人们能够从中觅得安谧之道。通过了解中华文明的起源与发展，明确传统生活方式在社会系统中的作用，我们可以细数自己身上所传承下来的中华文明之具体表象，判断其对现代化生活的利弊效果，在此基础上，抛弃过时的、无谓的传统生活样态，保留中华文明之精华，并顺应历史发展而培养适应现代社会的新式生活方式，以一种更清晰、更理性、更自觉、更积极的姿态生活在当下社会，使中华文明这棵古树上长出新的枝桠，开出更加灿烂的花朵。

中国人民大学出版社

二〇一三年四月

自序

早在 20 世纪 60 年代初期，我就对中国人的性格研究发生了兴趣，开始从事有关的实证性探讨。及至 60 年代后期，台湾已迈入雏形工商社会，社会变迁的步调十分快速。当时，我自美国进修归来，继续在台湾大学心理学系及研究所任教，目睹台湾地区的中国人在社会转型中种种思想、观念及行为的蜕变，油然而产生了探讨性格变迁与价值变迁的意愿，开始推动有关的实证研究。现在的瞿海源教授，当时正在台大心理学研究所修习硕士学位，对个人现代性及其相关问题的探讨颇有兴趣，在我的鼓励下，他以此作为硕士论文的研究题目，编制了国内第一套个人现代性量表，并完成了几项相关因素的研究。稍后，黄光国先生、朱真茹女士等陆续以个人现代性及其相关因素的研究作为硕士论文的题目，获得了很多有用的结果，为了解台湾地区的中国人在现代化历程中之心理蜕变，提供了有意义的资料。

自 20 世纪 60 年代初期到后期，我虽曾探讨中国人的性格问题，它却并非我个人的主要研究兴趣。但自 60 年代后期以降，有关中国人的性格及其蜕变的探讨，一直是

我个人的研究重点，所花费的时间与精力超过了我的其他研究课题（如人格动力、人格衡鉴、社会行为及青年问题）。在最近的 15 年中，我一方面继续探讨中国人的性格，一方面则试图就个人现代性问题，从事系统性研究。就前一方面研究而言，我们（包括我的同事与研究生）已逐渐超越了运用现成国外理论与工具之强加式的通例性客位研究（imposed etic approach），转而从事中国化或本土化的特例性主位研究（indigenous emic approach），如有关面子、关系、缘分、孝道及家族主义的探讨。就后一方面研究而言，在瞿氏编制国内第一套个人现代性量表以后，我又扩增了大量题目，重新加以修订，建立了第二套个人现代性量表，很多有关的实证研究都采用此一量表。最近 3 年，我进而放弃以前对个人现代性的看法，重新编制多元个人现代性量表与多元个人传统性量表，开始了另一阶段的有关研究。

自 20 世纪 60 年代初期开始探讨中国人的性格及其相关问题，至今已有 25 年。其间，我个人参与发表的有关学术论文共 40 多篇。从今而后，我们对中国人的性格及其蜕变的研究工作，将进入一个崭新的阶段。当此之时，为了回顾过去与策励未来，实有必要向知识界报告我个人在这方面的一点研究成果。基于此种动机，特从 40 多篇论文中精心选出 12 篇，集结成书，以就教于海内方家。这一打论文的选择依据三个原则：（1）每篇论文所处理的问题皆具有比较广阔的内涵，即使对专业心理学者以外的

知识人士而言，读来也有相当的意义；（2）每篇论文皆已在学术性期刊或书籍中发表，未经发表的手稿则不加收录；（3）每篇论文的原文皆以中文发表，以英文发表者则未收入。事实上，在我用英文写的有关论文中，有两篇比较值得探讨中国人的性格及其蜕变者参考，一为在美国《社会心理学刊》（*Journal of Social Psychology*）发表的 *Social Orientation and Individual Modernity among Chinese Students in Taiwan*，一为在彭迈克（M.H. Bond）所编的《中国人的心理》（*The Psychology of the Chinese People*, Oxford University Press, 1986）一书中发表的《中国人的性格及其蜕变》（*Chinese Personality and Its Change*）。在前一篇论文中，我首次提出中国人之社会取向（social orientation）的观念；在后一篇文章中，则对有关中国人性格及其变迁的各类研究发现做了系统性叙述与讨论。

最近两三年来，我对中国人的性格及其蜕变的探讨，在基本看法上已经有了很多改变。我不仅深切体认到自己以往研究的限制与缺失，而且愈来愈觉察到建立科学之本土心理学（indigenous psychology）的重要性。在彻底检讨与反省之余，不但在研究策略上已经有了根本的变动，在理论建构上也已经有了一些进展。也就是说，无论在研究策略上，还是在理论建构上，都已经进入了一个新的研究阶段。本书所收入的12篇论文算是我个人探讨中国人的性格及其蜕变的一些雪泥鸿爪。在重新出发迈入另一研

中国人的蜕变

究阶段之际，对这本书的校阅自不免使我忆起研究中国人的性格及其蜕变的甘苦。同时，在我个人的学术生命史中，这本书的出版不仅象征了一个旧阶段的结束，也意味着一个新阶段的开始。

杨国枢

1987年9月5日

序于台湾大学心理学系

目 录

1 自序	
1 中国人的缘的观念与功能	
27 中国人的孝道的概念分析	
56 中国人对于人的性格的看法	
—— 一项心理学研究中国化的实例	
85 心理学中有关中国国民性的研究	
119 中国大学生的人生观	
161 中国大学生人生观的变迁：二十年后	
196 中国大学生价值取向及变迁	
234 中国人在工业化过程中性格与行为的矛盾现象	
中国人的现代化	
254 有关个人现代性的研究	
310 中国人的性格与行为：形成及蜕变	
348 台湾民众的性格与行为的变迁	
380 心理学研究的中国化：层次与方向	
411 名词索引	

中国人的缘的观念与功能

一、传统中国人有关缘的观念

传统中国人的宿命观是很强的。宿命观作用于人际关系方面，便形成了“缘”的观念。缘是中国人心目中的一种命定的或前定的人际关系。

在传统的中国社会里，缘在人们的社会生活中扮演着重要的角色。在日常生活中，在世俗传说里，缘是对各种人际关系最方便的解释。和谐而喜剧性的关系固然是缘，龌龊而悲剧性的关系也还是缘。亲如父子或夫妻是一种缘，萍水相逢的际遇也是一种缘。传统中国人这种将各种人际关系都解释成缘的态度，可以称为“泛缘主义”。

在中国的历史中，缘的观念最早始于何时，已渺不可考。但其明显形成，当在佛教传入中国以后。佛教的“因果果报”之说与“三世因果流转”之论，经过世俗化与功利化以后，可能是缘的观念的主要思想源头。探索缘的观念的演变，最有用的资料是唐代以后各种稗官野史、传奇小说及笔记小说。在宋元两代的有关著作中，缘的观念已

时常出见,及至明清两代的著作,缘的思想几乎已经到了泛滥的地步,颇多小说甚至直接将“缘”字放在书名之中,如《镜花缘》《金玉缘》《再生缘》《梅喜缘》《醒世姻缘传》及《周栎园奇缘记》。

在传统中国人的观念中,缘似乎可以分为两类:缘分与机缘。前者是一种长期之缘,后者是一种短暂之缘。缘分是一种命定的或前定的持久性社会角色关系,所涉及的是亲子、夫妻、师生、主仆、朋友等长期社会关系。具体而言,长期之缘主要有以下几种:(1)家属之缘(如夫妻、父子、母子、兄弟等),(2)亲戚之缘(如姻亲等),(3)师生之缘,(4)朋友之缘,(5)同事之缘(如上司与下属等),(6)其他长期之缘(如主仆等)。机缘则指一种命定的或前定的临时性人际互动关系,所涉及的是同舟、同店、同餐、同(考)场、同难等短暂的社会关系。具体而言,短暂之缘主要有以下几种:(1)同乘舟车之缘,(2)同席餐饮之缘,(3)同店宿止之缘,(4)同作博弈之缘,(5)同场考试之缘,(6)同遭危难之缘,(7)主客相处之缘,(8)他乡遇故之缘,(9)买卖交易之缘,(10)病人与医生之缘(有关“医缘”的研究与讨论,见李沛良,1982),(11)其他短暂之缘。

除了根据时间长短划分以外,缘也可依关系的好坏加以分类。长期的缘分所形成的社会关系可以是圆满的,也可以是残缺的;可以是美好的,也可以是丑恶的;可以是幸福的,也可以是悲惨的;可以是快乐的,也可以是痛苦的。所形成的社会关系如果是圆满的、美好的、幸福的或快乐的,这种缘分便是“良缘”;所形成的社会关系如果是残缺的、丑恶的、悲惨的或痛苦的,这种缘分便是“孽缘”。介于这两者之间者,可以称为普通的长期之缘。美满的婚姻、亲密的父子、莫逆的朋友都可以视为良缘;悲惨的婚姻、水火般的父子、相残的朋友都可以视为孽缘。芸芸众生之间,常见的夫妻、亲子、朋友关系,大都是酸甜皆有、苦辣兼具,可以视为普通的缘分。

短暂的机缘也可依关系的好坏加以分类。在短暂的社会互动

中,如果所导致的后果是融洽的、愉快的或圆满的(如救助、欢聚、成功、脱险等),可以视为“善缘”;如果所导致的后果是冲突的、痛苦的或悲惨的(如争斗、失败、伤害、死亡等),可以视为“凶缘”。介于这两者之间者,可以称为普通的短暂之缘。

以上种种有关缘的分类可以参见图一。图一不仅展示出各类不同的缘,而且也表明了缘在传统中国人心目中的来由。根据传奇小说、稗官野史及民间传说,可将缘的来由归纳为五种:

(一)下凡历劫:天上的神仙、星宿、童婢、树木、花草及礁石,因触犯天条或妄动凡心,被迫下凡历劫,乃成夫妻、亲子或其他之缘。最有名的例子是《红楼梦》中贾宝玉及几个“异样女子”的故事。宝玉是女娲补天所剩下的一块通灵顽石,经“茫茫大士”与“渺渺真人”携入红尘,投胎亲历情劫。情劫的女主角林黛玉等,则是太虚幻境的下凡仙子。另一个例子是《七世夫妻》(作者不详)中的万杞梁与孟姜女,他们是天上的金童玉女下凡。事因玉皇大帝在斗牛宫大宴群仙,金童敬酒时失手打碎玻璃盏,玉女在旁嗤笑,玉帝大怒,乃将二星滴下尘寰,历尽连理之劫。下凡历劫所造成的主要是长期之缘,可能是良缘,也可能是孽缘。

(二)妖异幻变:传统的中国人有相当强的泛灵观(animism)倾向,认为万物不仅有灵,而且皆能修炼成精或成仙。人若有恩或有仇于成精或成仙之某物(常为动物与植物),则某物即可能幻变成人,与此人建立某种长期的角色关系,以达到报德或报怨的目的。例如,在明代冯梦龙所著的《喻世明言》第34卷中,曾谈到“李公子救蛇获称心”的故事。故事的主角李元是南宋神宗熙宁年间的解元,他因一时善念,救了一条小蛇的性命。小蛇实为龙,其父乃西海群龙之长。为报李元之德,龙王特以己女妻之,三年缘满方回。妖异幻变以报德,所导致的可能是长期的良缘,也可能是短暂的善缘;以报怨,所导致的可能是长期的孽缘,也可能是短暂的凶缘。

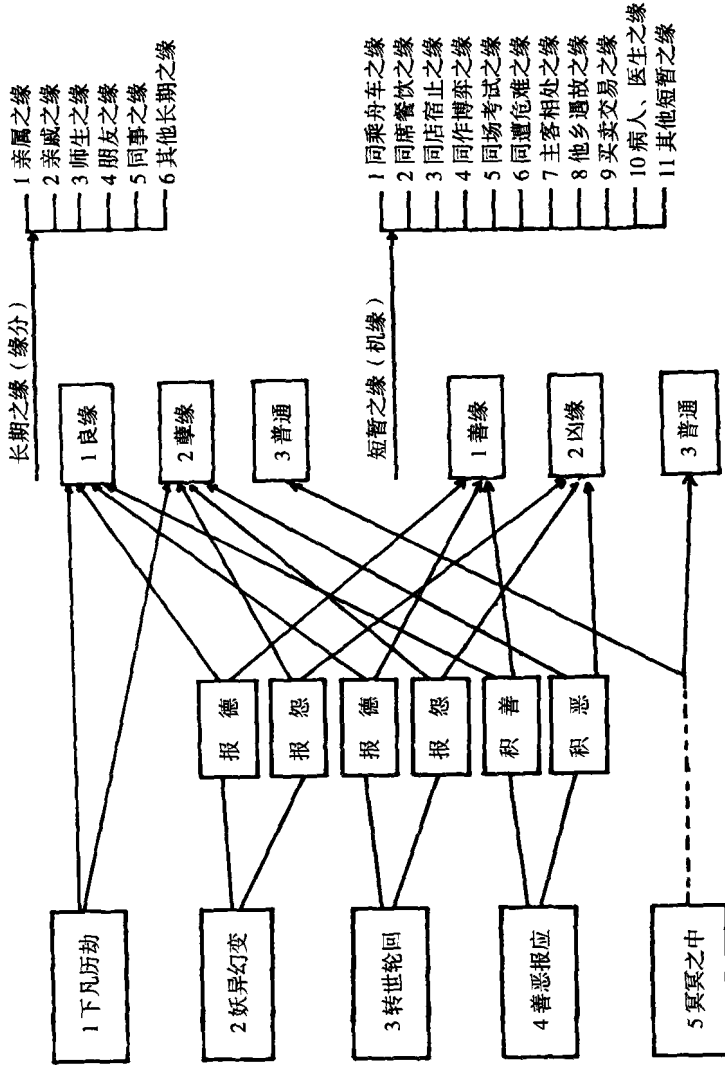

图一 缘的来由与类别

(三)转世轮回:道教与佛教的思想经过世俗化以后,形成中国人强烈的转世轮回的观念。此种观念认为个人今世作为的好坏,可以影响来世的际遇,今世重大的人际关系可以影响来世的人际关系。某甲今世对某乙有大恩或大仇,则某乙来世即会与某甲形成某种长期或短暂的关系,以达到报德或报怨的目的。例如,清代纪晓岚所著的《阅微草堂笔记》曾有这样的记载:

盖前崇禎末。河南、山东大旱蝗,草根木皮皆尽,乃以人为粮,官吏弗能禁。妇女幼孩,反接鬻于市,谓之菜人。屠者买去,如割羊豕。周氏之祖,自东昌贩归。至肆,午后,屠者曰:“肉尽,请少待。”俄见曳二女子入厨下。呼曰:“客待久,可先取一蹄来。”急出止之。闻长号一声,则一女已生断右臂,宛转地上。一女战栗无人色,见周并哀呼。一求速死,一求救。周侧然心动,并出资赎之。一无生望,急刺其心死。一携归,因无子纳为妾,竟生一男,右臂有红线,自腋下绕肩胛,宛然断臂女也。后传三世乃绝。皆言周本无子,此三世乃一善所延云。

转世轮回以报德,所导致的可能是长期的良缘,也可能是短暂的善缘;以报怨,所导致的可能是长期的孽缘,也可能是短暂的凶缘。

(四)善恶报应:在妖异幻变与转世轮回两种情形下,所涉及的主要是人际的恩怨,而恩怨事件有时不免会涉及个人一时的善行或恶行。但此处所说的善恶则指持久的善或恶,亦即积善(如造桥、铺路、施舍、放生等)与积恶(如欺压、偷窃、杀生、不孝等)。此种持久性的善恶所表现的是性格或习惯,而非在特定时空以特定人物为对象的临时行为。传统的中国人认为善有善报,恶有恶报。神仙明察秋毫,会以良善的人际关系来奖励积善之人,而以凶孽的人际关系来惩罚

积恶之人。例如，在清代蒲松龄所著的《聊斋志异》中，有一段有关“金永年”的故事：

利津金永年，八十二无子，媪七十八岁，自分绝望，忽梦神曰：“本应绝嗣，念汝贸贩平准，赐予一子。”醒以告媪。媪曰：“此真妄想，两人皆将就木，何由生子？”无何，媪腹震动，十月，竟举一男。

在此故事中，此翁、此媪与其子之关系是积善所得的“报酬”。积善所导致的可能是长期的良缘，也可能是短暂的善缘。积恶所导致的可能是长期的孽缘，也可能是短暂的凶缘。

(五)冥冥之中：以上四种缘的来由，或非凡夫俗子所能为，或须拥有特殊的经历，或须依靠独特的努力，自非适用于一般人。在芸芸众生的心目中，缘主要来自“冥冥之中”的安排。冥冥之中所代表的是渺不可知的命运，是一只看不见的万能之手，撮合了各种长期的与短暂的人际关系。传统中国人努力使“冥冥之中”具象化的结果之一，便是月下老人的故事。月下老人手执“婚姻簿”，从囊中取红丝绳，系男女双足，即注定二者结为夫妇，永难改变。冥冥之中所决定的可能是普通人的长期普通之缘，也可能是普通人的短暂普通之缘。

在传统中国人的心目中，缘的观念根深蒂固。为了表达这种概念与信念，中国人发明了很多有关成语与谚语，广泛应用于文章与语言中，借以在日常生活中解说或美化种种长期或短暂的人际关系。表一所载即传统中国人在各种场合所运用之与缘有关的主要成语及谚语。其中，有些主要是指向长期之缘，有些主要是指向短暂之缘；有些所涉及的是良缘，有些所涉及的是孽缘；有些仅指有缘，有些则指无缘。