

素描基础核心训练
SUMIAOJICHU HEXIN XUNLIAN

2

素描 静物

◎孟超 著

多角度多层次
写生精练 ●

最基础最核心
规范教学 ●

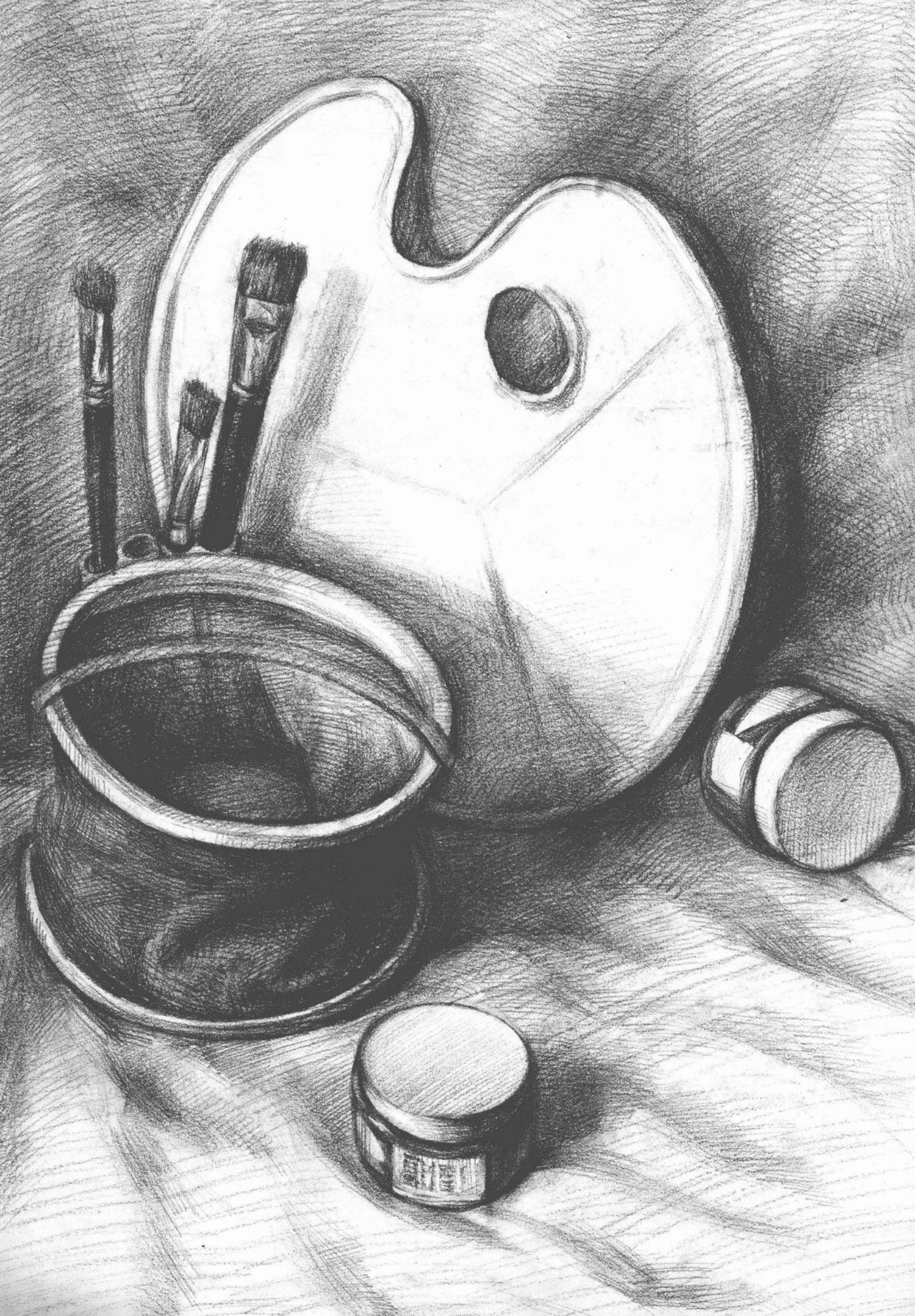

素描静物

孟超 著

目录

- 第一章 素描静物写生概述 // // // 02
- 一、透视与构图知识 // // // 03
- 二、结构素描 // // // 05
- 三、明暗素描 // // // 06
- 四、构图知识 // // // 07
- 第二章 静物写生示范 // // // 08
- 一、单个静物写生示范 // // // 08
- 二、静物组合写生示范 // // // 16
- 第三章 不同质感静物的专项写生训练 // // // 28
- 第四章 素描静物范画欣赏 // // // 46

素描静物

孟超 著

目录

- 第一章 素描静物写生概述 // // // 02
- 一、透视与构图知识 // // // 03
- 二、结构素描 // // // 05
- 三、明暗素描 // // // 06
- 四、构图知识 // // // 07
- 第二章 静物写生示范 // // // 08
- 一、单个静物写生示范 // // // 08
- 二、静物组合写生示范 // // // 16
- 第三章 不同质感静物的专项写生训练 // // // 28
- 第四章 素描静物范画欣赏 // // // 46

第一章 素描静物写生概述

静物写生训练是学习素描的重要环节，是石膏几何体写生训练的教学延伸。与石膏几何体相比，静物的造型更加复杂、质感，色彩变化也更为丰富。通过素描静物写生，可以进一步熟悉构图、结构、明暗调子和整体画面效果的关系，更深刻地理解透视变化的规律。这对初学者进一步研究形体的结构特征、全面锻炼造型能力大有帮助。

素描静物写生训练讲究循序渐进，刚开始画时，宜选择形状相对简单、易于把握其特征的物品进行练习；训练一段时间后，再有针对性地做一些复杂静物组合的练习，以提升素描表现技巧。

在石膏几何体的写生训练中，我们已经了解世间万物都可以归纳概括为基本的几何形体。在静物写生训练环节，要进一步遵循这一造型的基本思路。观察下列各图，体会几何体与静物的结构关系。

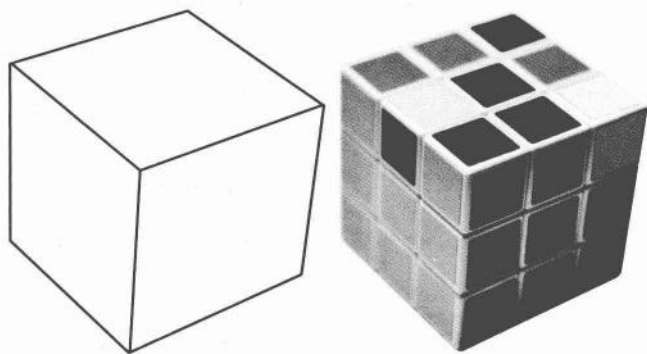

方形物体

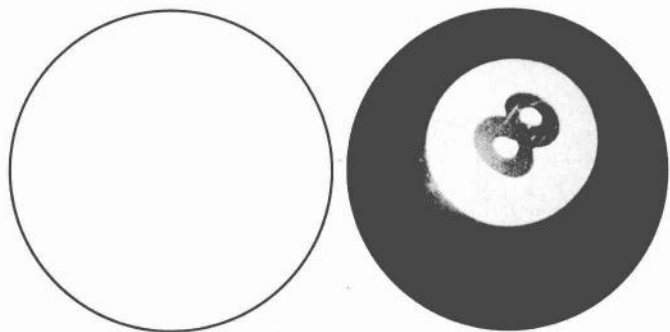

球形物体

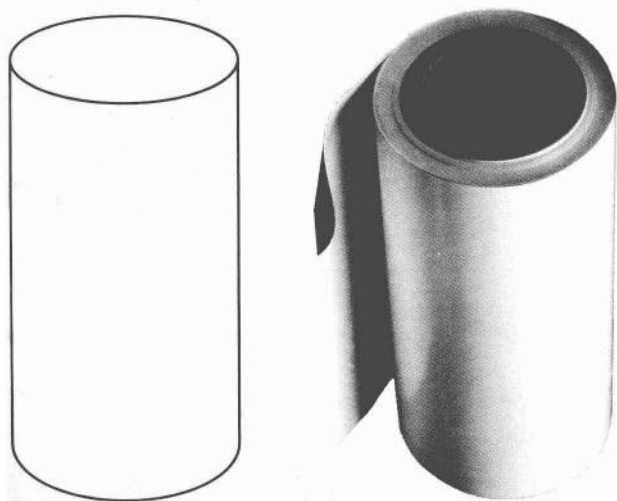

圆柱形物体

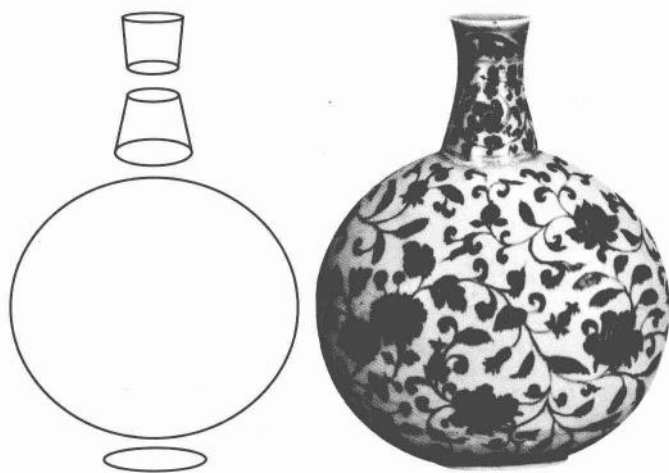

球体与圆柱体组合

一、透视与构图知识

透视法是写实造型的重要依据，作画时，要表现出物体的立体感、真实描绘出物像的空间关系和创造空间效果，就必须懂得透视的基本原理，学习用科学的方法把透视现象准确地表现在画面上。

视点：双眼向前观看，集中的一点称为视点，又叫视点中心或焦点。视点移动则透视随之发生变化。

视平线：就是和视点等高的一条水平线。

平行透视：形体正前面的一个平面与画面平行时所呈现的物像透视关系为平行透视（图1）。平行透视最少只看到一个面，最多可看见三个面。

成角透视：形体的立面与画面成一定角度，称为成角透视（图2）。成角透视最少可看到两个面，向画面纵深延伸的边线都分别消失于左右两个余点。



图1



图2

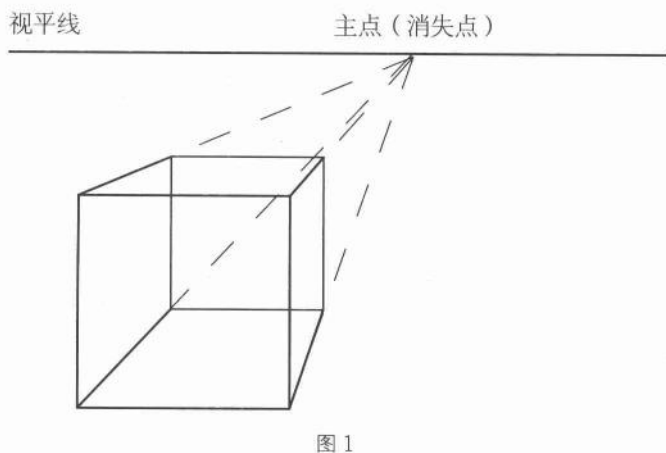

图3

图4

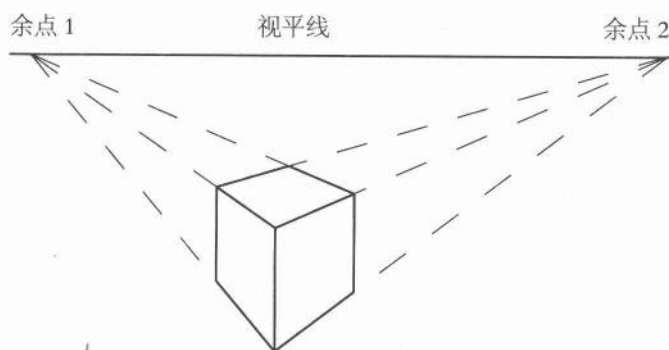
静物素描中涉及很多圆形的透视，当从不同的角度去观察时，圆形会发生不同的透视变化（图3）。以茶杯为例（图4），当观察角度不同时，茶杯杯口与杯底的圆面或为正圆，或为椭圆，仔细体会这一透视变化，掌握这种变化的透视规律。

初学者写生时，为了将物体的形画准，可以依据透视规律和物体的结构特征，画出各类辅助线，利用这些辅助线校正透视错误，画准形体比例，修正构图失误。仔细观察下图，体会辅助线的校形作用，养成借助辅助线构形的习惯。

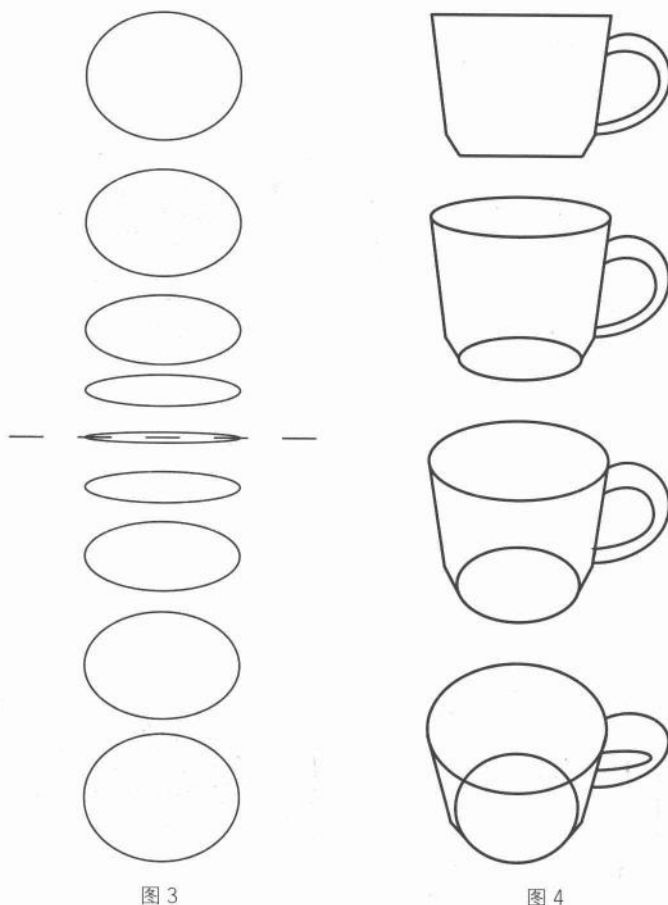
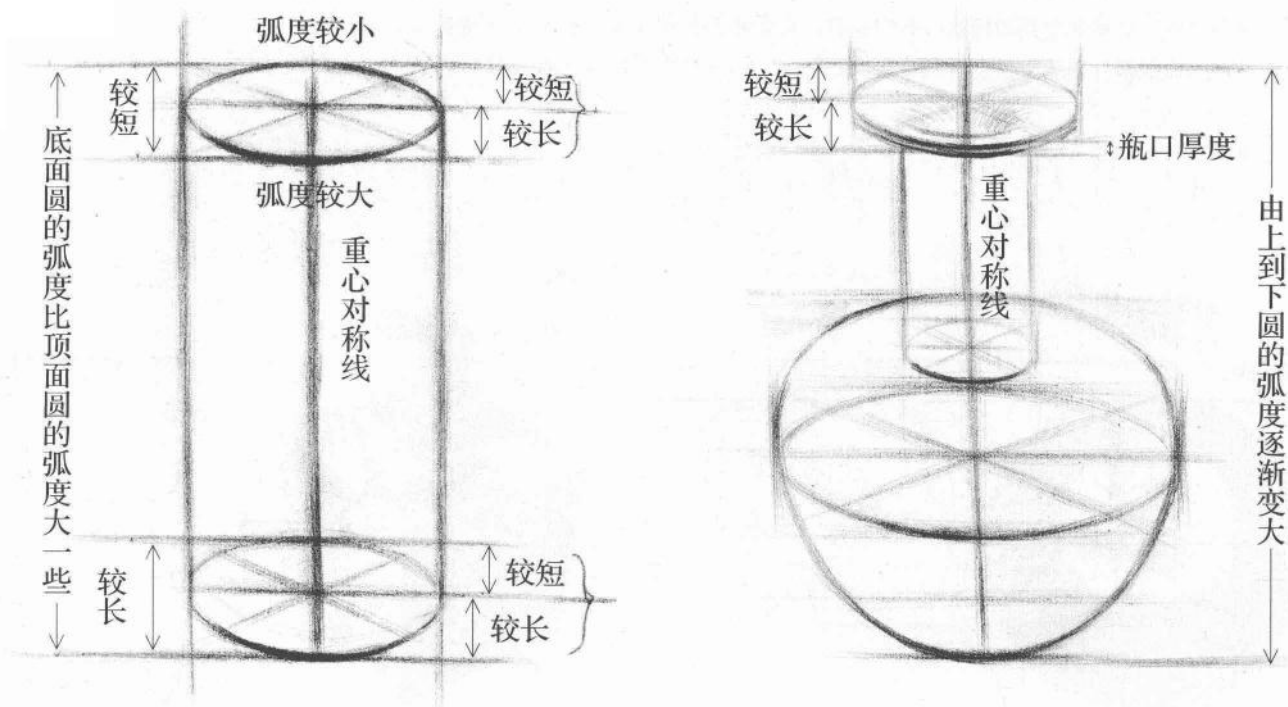

素描静物写生时，经常会遇到各类圆柱形物体，如花瓶、陶罐、热水瓶。这些静物的底面圆弧透视变化较难处理。画时必须仔细观察，用辅助线反复校正。观察下列各图，比较正确与错误的圆形透视，写生时要加以注意。

正确 ✓

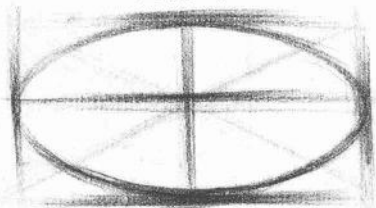

橄榄型（两头太尖）X

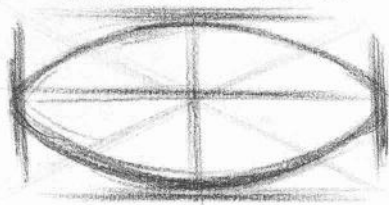

左右不对称 X

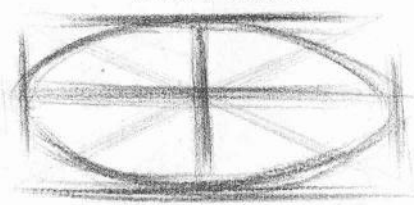

跑道形（两头太宽）X

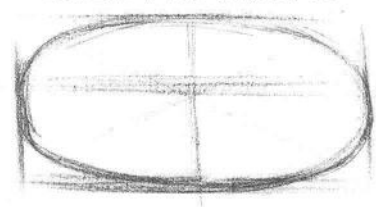

上下不对称（透视错误）X

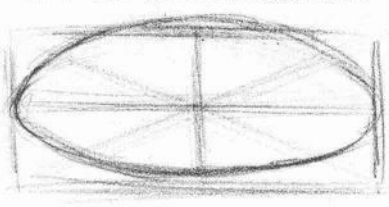

线条生硬 用笔死黑 X

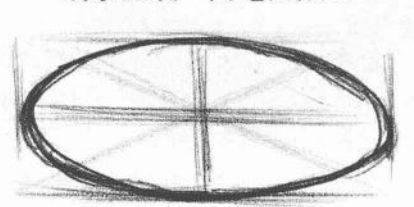

二、结构素描

结构素描强调突出物象的结构特征，以线条为主要表现手段，以理解和表达物体自身的结构本质为目的。

对于初学者来说，结构素描训练的目的是提炼概括形体的能力以及对三维空间的把握能力。写生时，要把主要精力放在研究物像结构上，要忽略光线与材质的干扰，理解对象的结构，画准对象的造型。



三、明暗素描

用明暗塑造的方法，表现出客观物象的光影与空间变化，以使画面达到色调丰富、具立体感的视觉效果。相对结构素描而言，明暗素描表现的内容更加多元，画面效果也更加真实可信。

由于物体结构的各种起伏变化，使得物体明暗层次的变化也更为错综复杂，但这种变化具有一定的规律性，我们将其归纳为“三大面五大调”。三大面即亮面、灰面、暗面；五大调是指亮部、灰部、明暗交界线（面）、反光和投影（见下图）。初学者在静物写生中要熟练掌握明暗调子的表现方法。

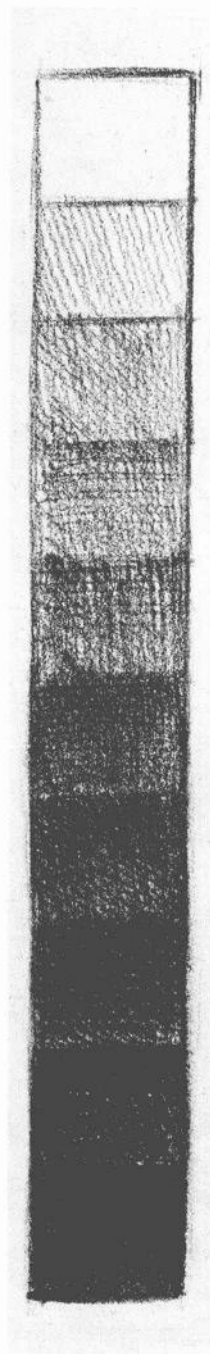
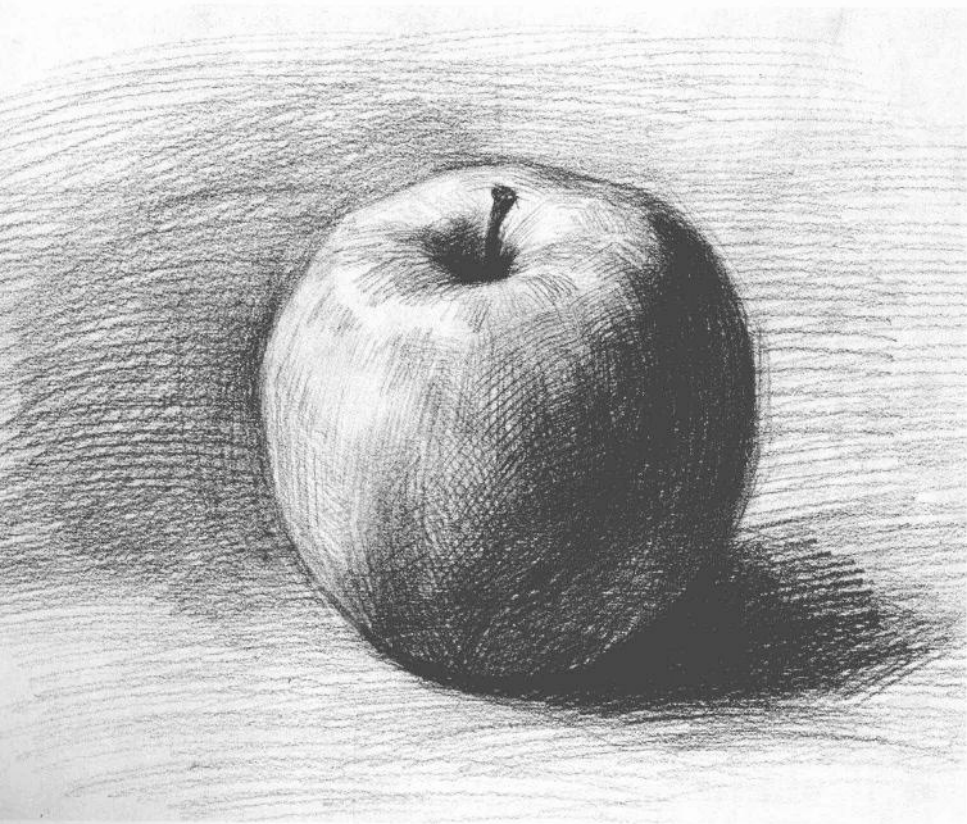
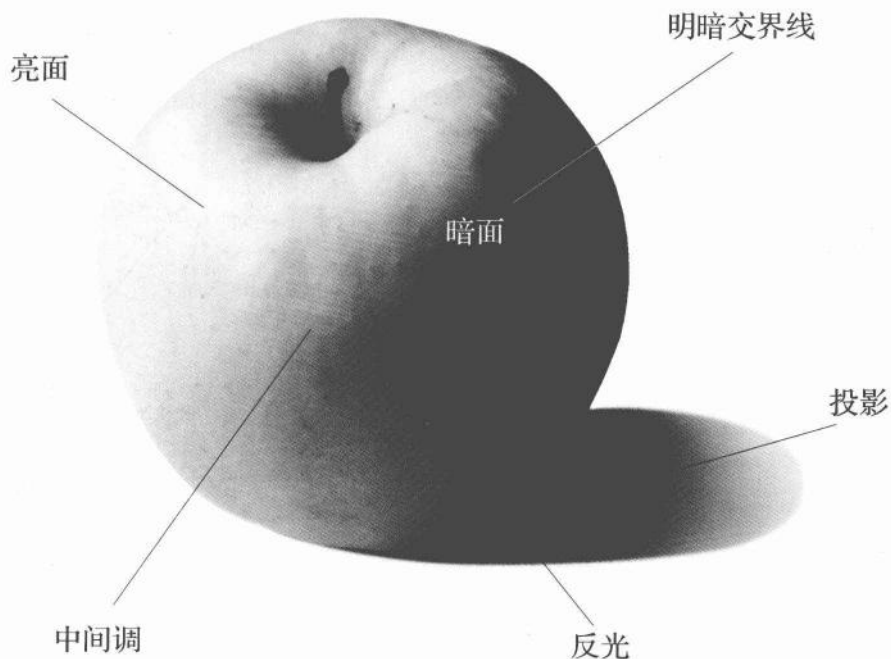

色调由浅到深，中间的过渡层次十分丰富。

四、构图知识

一幅作品要产生美感，首先就要具备合理的构图。

构图的基本要求概括出来就是：大小适中、位置合理、错落有致、疏密相间。构图时，要注意画面重心要稍微偏上，主题物稳住重心，物体的位置不能过于偏向某一方；物体的组合要有聚有散，不能零乱。

比较以下各图，感受构图的好坏对画面效果产生的影响。



图1：画面上物体画得太小，构图过空。



图2：画面构图过满，显得画面拥挤不堪，让人透不过气来。

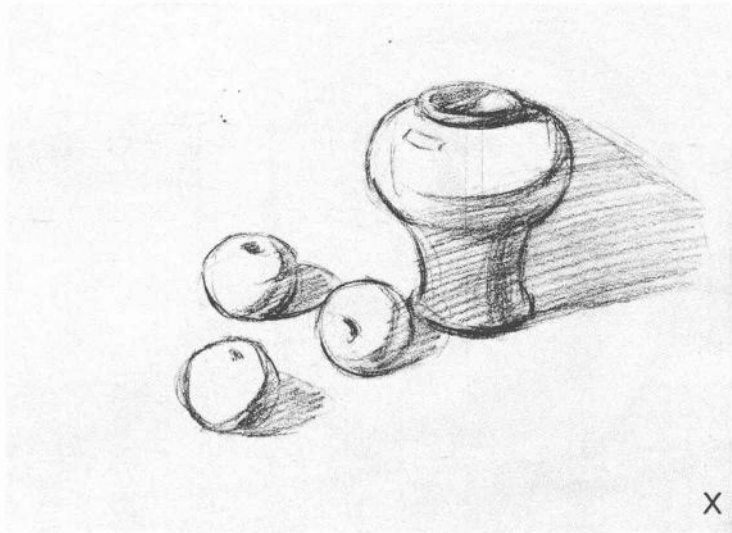

图3：构图太偏向一边，画面失去了平衡。

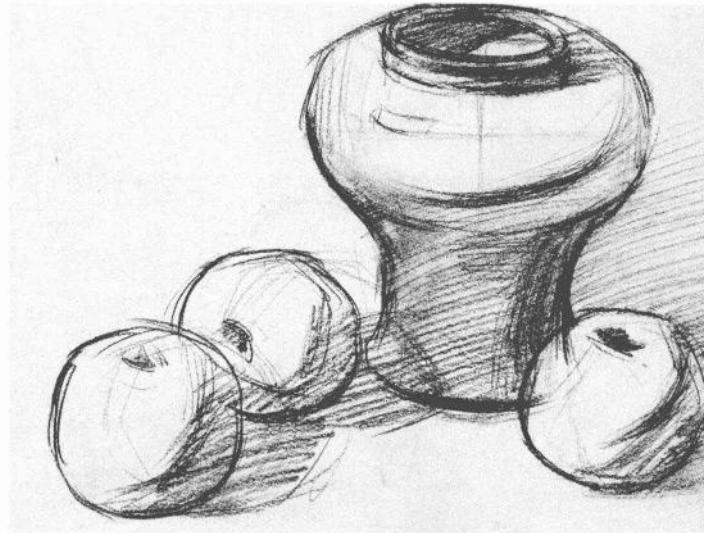

图4：构图大小适中，显得均衡有美感。

第二章 静物写生示范

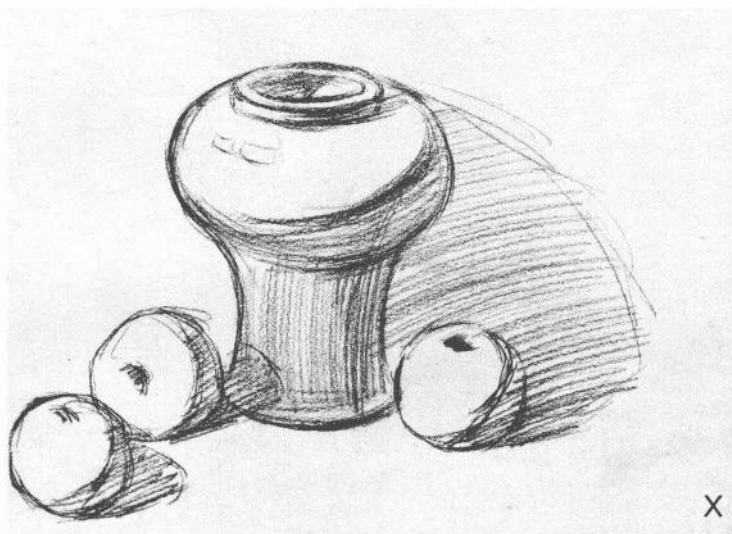
素描静物写生一般从单个物体入手。初学者应首先熟练掌握单个物体的写生方法，这样才能为以后的静物组合写生打下扎实的基础。

一、单个静物写生示范

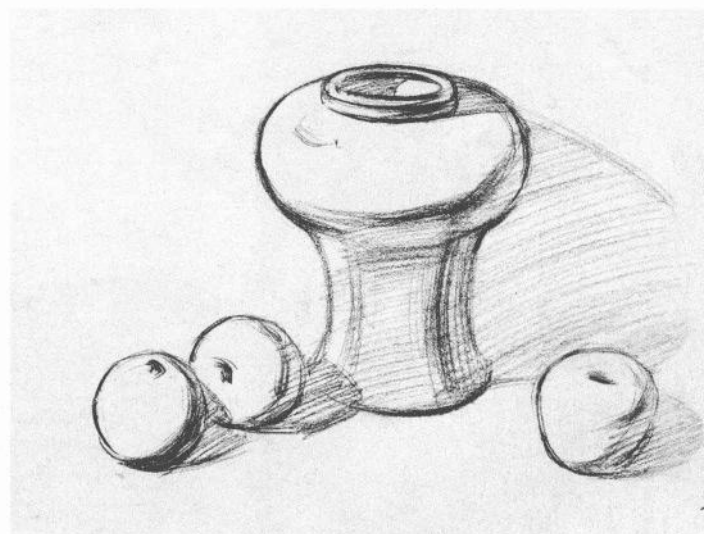
苹果 现在以苹果为例讲述一下单个物体的写生方法：1. 概括地画出苹果的形状，按结构走向找出明暗交接线，画出投影的位置；2. 用线条铺出大的明暗关系，分出亮暗面；3. 加重明暗交接线，从暗部到亮部过渡出中间色调；4. 深入刻画苹果的细节，进一步加重明暗交接线，丰富中间色调，画出高光并调整对比关系。

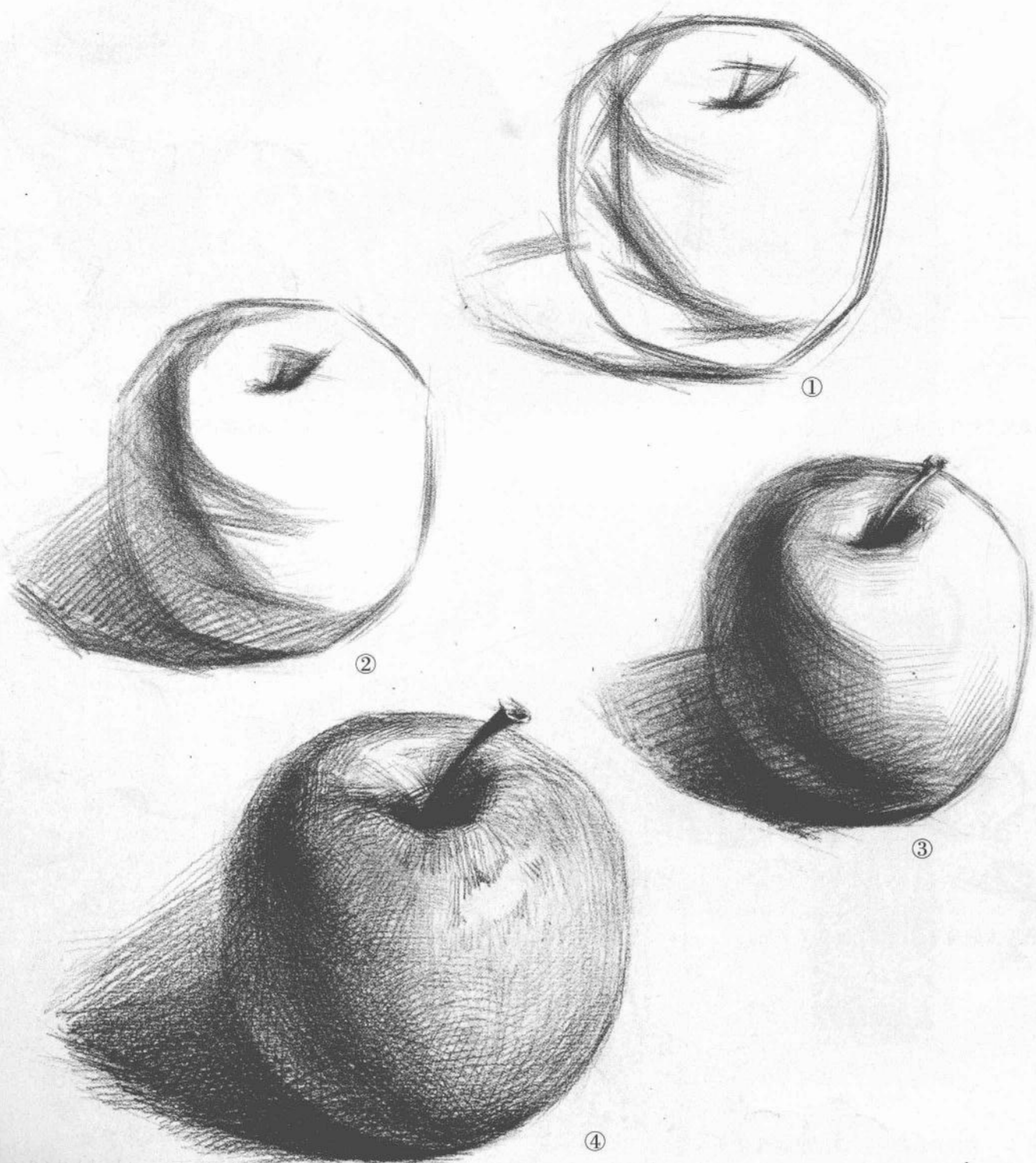

梨子 梨子的作画步骤与苹果相同。画梨时，要注意梨子上小下大的形状特点，好好把握它的造型特征。梨子的表皮不如苹果光泽，高光部分不是特别明显，在塑造时应当注意区分。

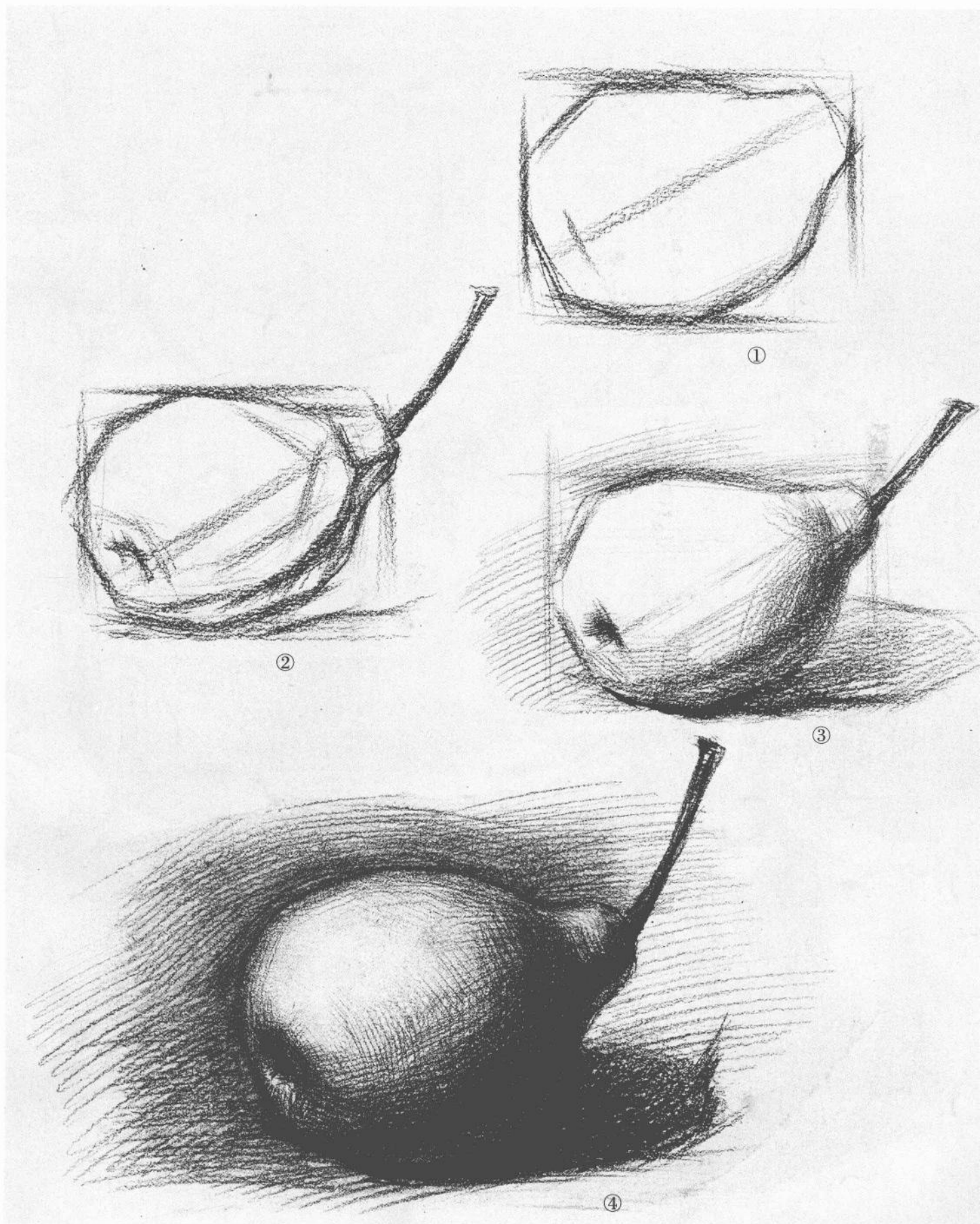

西红柿 西红柿的固有色一般是红色，在写生的时候要把它的色调画得深一些；同时要注意，西红柿的表皮比较光滑，塑造时要表现出高光的特质。西红柿顶部的叶子形状也比较特别，要认真地去刻画，表现出叶子的厚度和卷曲感。

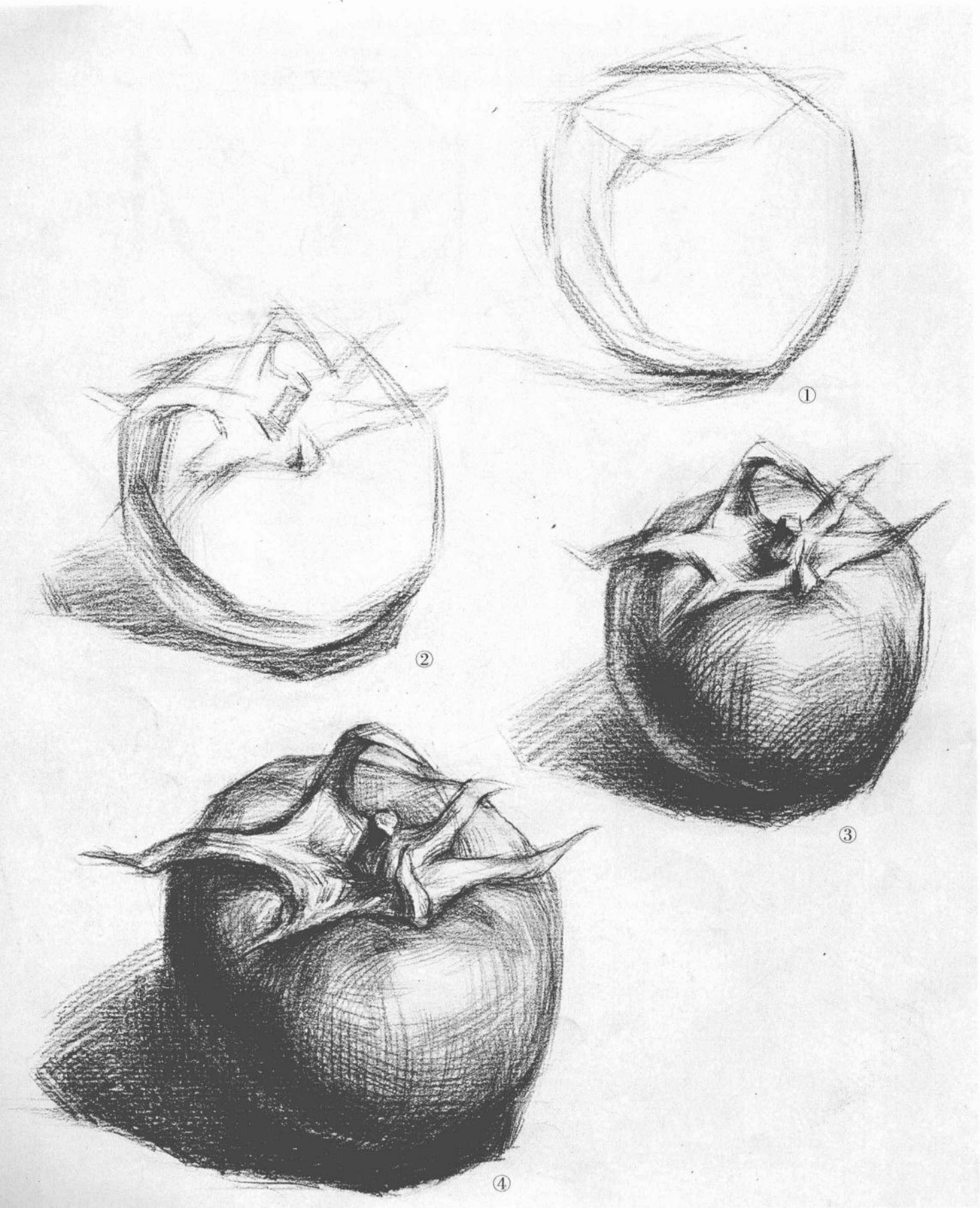

葡萄 画这一串葡萄时，要将它们作为一个整体来对待，先确定大的轮廓，再分别画出单个葡萄的形状，然后找出各自的明暗交界线，沿着明暗交界线画出整体的色调变化。写生时要注意有主有次，近处的葡萄画得细腻实在些，远处的葡萄可以画的得概括些。

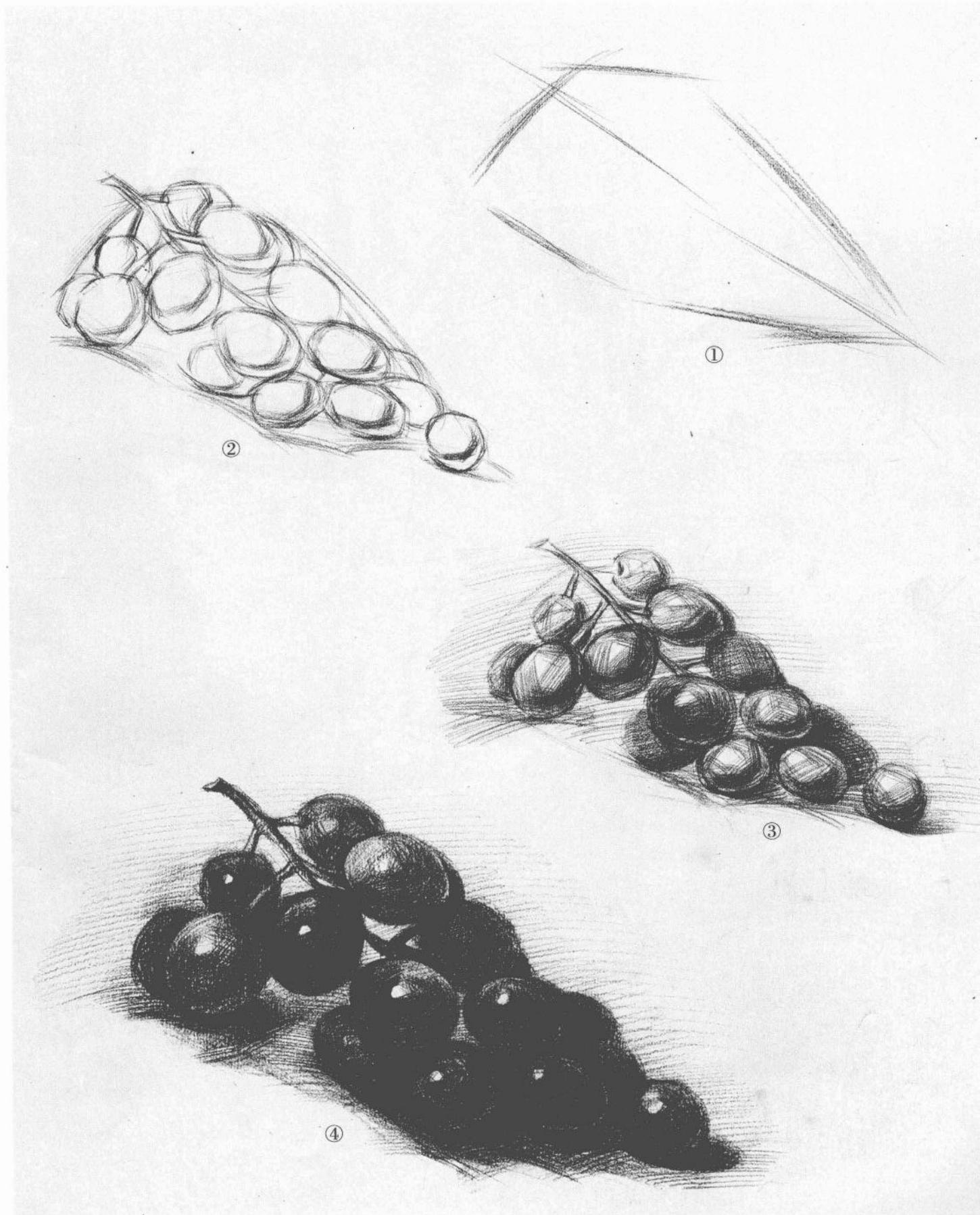

大白菜 大白菜的造型比较复杂，细节也比较多，写生时应先概括出大的形体，找出明暗交接线，铺出大体的明暗关系，再从整体到局部慢慢地去描绘细节，如菜根的凸起、菜叶上的筋脉等等。大白菜本身的色调比较浅，为了表现出大白菜的质感，背景可以画得深一些，以加强对比突出大白菜的白嫩色泽。

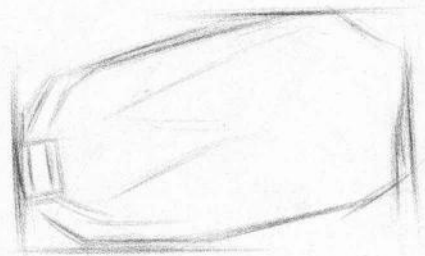

①



②

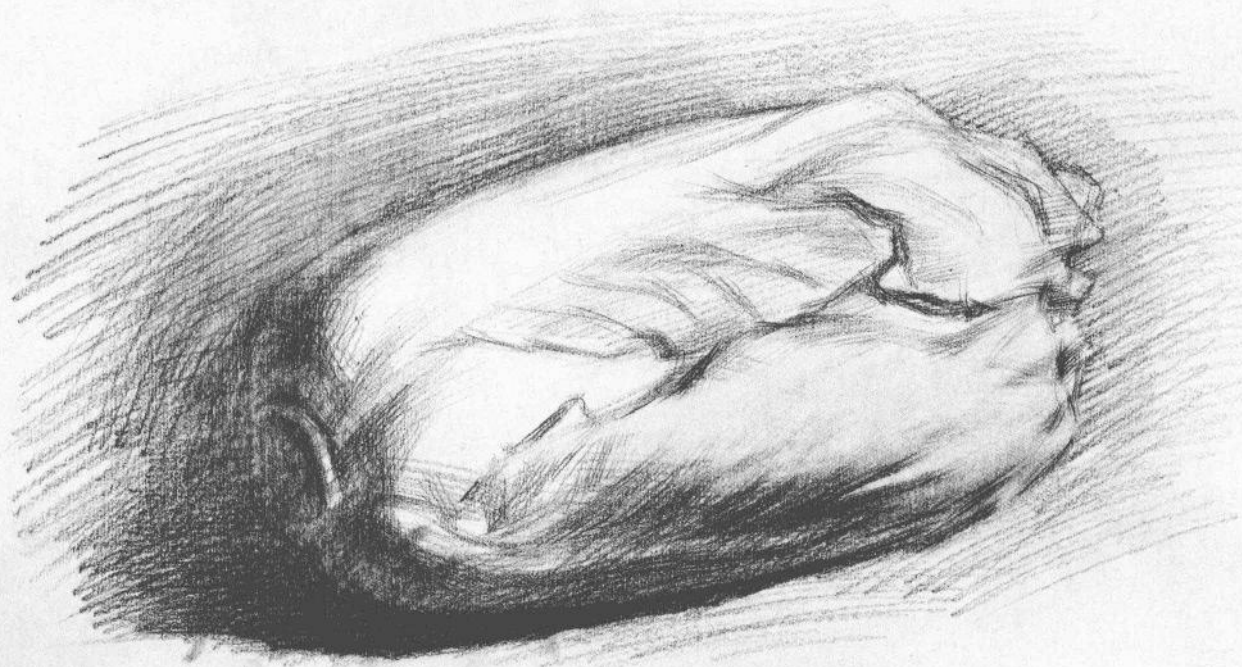

③



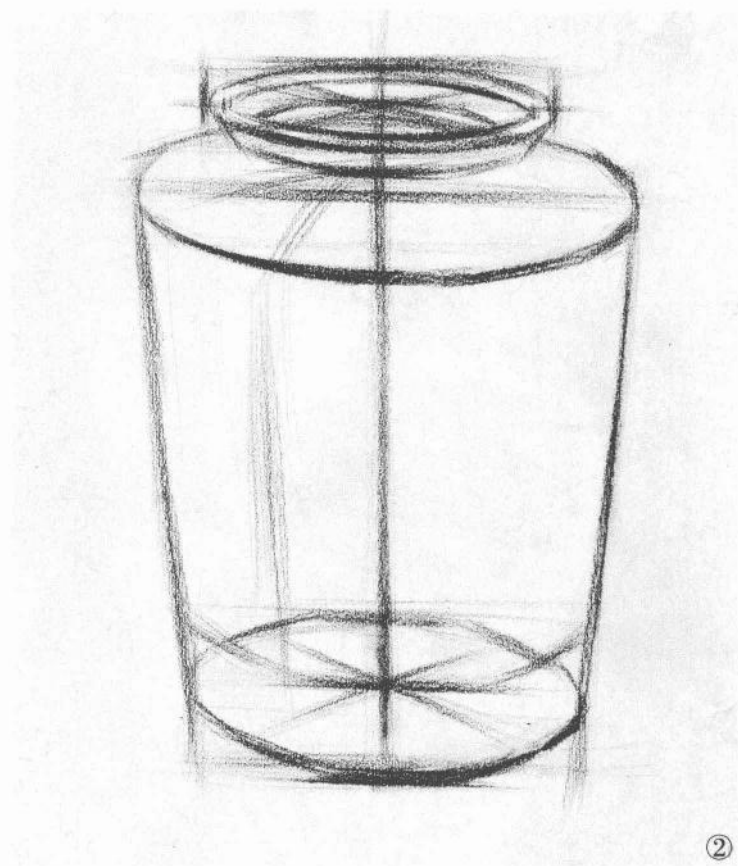
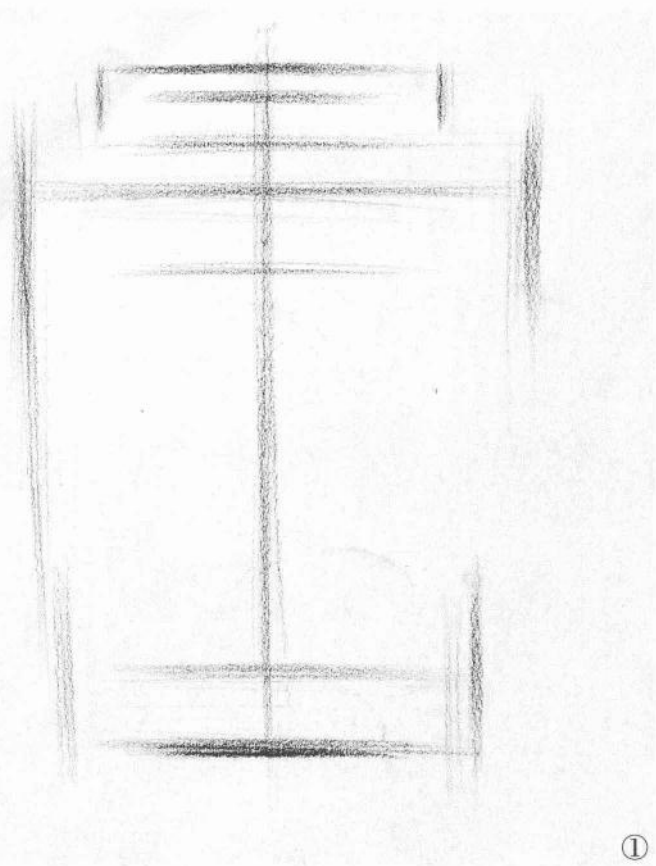

陶罐 这是一个上釉的陶罐，光滑的釉质表面特别容易受环境影响，写生时要表现出这种特质。塑造时要特别注意罐口厚度和高度的表现，处理好罐口形体的转折关系，让罐口形成凹进去的感觉，另外要注意亮部有明显形状的高光形成。

