

甜蜜缝纫时光

详细的图文解说，51 种款型，
让你轻松制作出各款可爱而又温馨的手作包。
简约时尚，独特个性，从手作包开始，让我们每天的生活都充满创意，富有乐趣吧！

最详尽的 手作包制作事典



[日] 木所未贵◎编著 陈 新◎译

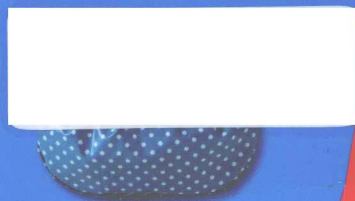

中原出版传媒集团
大地传媒

河南科学技术出版社

最详尽的手作包 制作事典

〔日〕木所未贵 编著

陈 新 译

河南科学技术出版社

· 郑州 ·

Bag Dukuri no Kihon Jiten

©SEITO-SHA 2011

Originally published in Japan in 2011 by SEITO-SHA CO., LTD
Chinese(Simplified Character only) translation rights arranged through
TOHAN CORPORATION,TOKYO.

版权所有，翻印必究

著作权合同登记号：图字16—2014—080

图书在版编目（CIP）数据

最详尽的手作包制作事典 / (日)木所未贵编著; 陈新译. —郑州: 河南科学技术出版社,
2015.6

ISBN 978-7-5349-7761-9

I. ①最… II. ①木… ②陈… III. ①手提包—制作 IV. ①TS941.763.9

中国版本图书馆CIP数据核字（2015）第077479号

出版发行：河南科学技术出版社

地址：郑州市经五路66号 邮编：450002

电话：（0371）65737028 65788613

网址：www.hnstp.cn

策划编辑：刘欣

责任编辑：刘瑞

责任校对：柯姣

封面设计：张伟

责任印制：张艳芳

印刷：北京盛通印刷股份有限公司

经销：全国新华书店

幅面尺寸：190 mm × 240 mm 印张：9 字数：300千字

版次：2015年6月第1版 2015年6月第1次印刷

定价：46.00元

如发现印、装质量问题，影响阅读，请与出版社联系并调换。

目录

手作包各部位的名称	4
缝纫用语	4
本书的用法	5

手作包制作的基础

必要的工具	6、7
布料的种类和特征	8、9
本书使用的布料的种类	8
布料的名称和性质	9
● 整布的方法	9
布料的裁剪方法	10、11
纸型的描绘	10
● 纸型、尺寸图的符号	10
裁剪	11
黏合衬的粘贴方法	12
黏合衬和铺棉	12
黏合衬的粘贴方法	12



大款手作包

基本款	14
LESSON 1 提手的制作方法①	15
LESSON 2 内口袋的制作方法①	17
LESSON 3 表袋和里袋的叠放方法①	18
创意款 1、2	
★ 防水布的大款手作包	20
★ 皮革提手的大款手作包	20
LESSON 4 提手的制作方法②	22
File 多种折边法	23
创意款 3、4	
★ 旅行用的大款手作包	24
★ 皮革质地的大款手作包	24
LESSON 5 提手的制作方法③	26
LESSON 6 表袋和里袋的叠放方法②	26
File 处理皮革的注意事项	27

购物袋

基本款	28
LESSON 7 侧片的制作方法①	30
LESSON 8 内口袋的制作方法②	31
LESSON 9 表袋和里袋的叠放方法③	33
创意款 1、2	
★ 提手带有铺棉的购物袋	34
★ 防水布购物袋	34
LESSON 10 侧片的制作方法②	36
LESSON 11 侧片的制作方法③	37
创意款 3、4	
★ 羊毛布料的购物袋	38
★ 提手与包袋一体的购物袋	38
LESSON 12 侧片的制作方法④	40
LESSON 13 侧片的制作方法⑤	41

轻松尝试一下

方巾包



★ 挂肩式的方巾包	42
★ 方巾包	42
File 用手帕等棉布片就能简单制作的方巾包	45

轻松尝试一下

荷包袋



★ 基本款的荷包袋	46
★ 带包底的荷包袋	46
★ 单绳荷包袋	46
LESSON 14 绳子穿口的制作方法	48
File 缝制姓名贴	49



复古包

基本款	52
-----	----

LESSON 15	褶边的制作方法	53
LESSON 16	滚边的缝制方法	54
创意款 1、2		
*	格子花纹复古包	56
*	褶子复古包	56
File	提手的种类① 市售的提手种类	58
LESSON 17	褶子的制作方法	59
File	提手的种类② 绳状和带状	59
购物包		
基本款		
LESSON 18	底布的安装方法	61
LESSON 19	提手的制作方法④	63
创意款 1、2		
*	筐形购物包	64
*	两面用购物包	64
手挽包		
基本款		
LESSON 20	磁扣的安装方法	70
创意款 1、2		
*	附带铺棉的手挽包	72
*	绒面皮革手挽包	72
水桶包		
基本款		
LESSON 21	金属扣眼的安装方法	79
创意款 1、2		
*	皮革提手的水桶包	80
*	迷你水桶包	80
创意款 3		
*	午餐包	84
轻松尝试一下		
环保袋		
*	两面可用的环保袋	86
*	单提手环环保袋	86
LESSON 22	绳子的制作方法	88
LESSON 23	提手的连接方法	89



*	纽扣式小包	92
File	纽扣的缝制方法	94
*	弹片口金零钱包	95
*	蛙嘴口金零钱包	95
LESSON 24	弹片口金的安装方法	97
LESSON 25	蛙嘴口金的安装方法	99
多功能拉链小包		
*	扁平形拉链小包	100
*	附带侧片的拉链小包	100
LESSON 26	拉链的安装方法	102
LESSON 27	带侧片的拉链的安装方法	103



斜挎包		
基本款		
LESSON 28	侧片的制作方法⑥	108
LESSON 29	皮带扣、铆钉的安装方法	110
创意款 1		
*	新月形斜挎包	111
创意款 2、3		
*	带包盖的斜挎包	114
*	两面可用的斜挎包	114
小斜挎包		
*	人造毛皮小斜挎包	118
*	拉链小斜挎包	118



波士顿手提包

基本款 122

LESSON 30 D形环、龙虾扣的安装方法 125

创意款 1

* 圆筒形波士顿手提包 127

创意款 2

* 半月形波士顿手提包 130

File 手提包的材料 133

For KIDS



宝贝手提袋和其他小袋 134

* 手提袋 134

* 鞋袋 134

* 运动服袋 134

* 塑料瓶袋、午餐垫 135

* 便当袋、水杯袋 135

手作包各部位的名称 下面介绍一下手作包各个部位的名称。为方便以后参考本书的制作教程从而顺利地进行手作包制作，请记下这些名称。



缝纫用语 下面介绍手作包制作过程中经常出现的缝纫用语。当不明白其用语含义时，可以参考以下的解说。

- 对齐记号 当缝合2块布料时，为了使这2块布料不移位而标示的记号。
- 返口 将表袋和里袋正面相对合拢缝制，当缝制完成后，为了能把包翻到正面，留下一部分不缝制，这部分称为返口。等翻回后，用卷针缝的方式缝合完成。
- 回针缝 为使接缝处牢固，手工缝制或用缝纫机沿着缝过的针脚，倒回缝若干针。
- 假缝 在真正缝制之前，为了使提手、接缝处、折痕部位不滑动，而用缝纫机或手工假缝。
- 袋口布 缝制包包袋口处所使用的布。
- 压线 指的是从布的正面缝制。即能从布料正面看到缝的针脚。
- 背面相对 将2块布（表袋布和里袋布）的背面相对合拢，以便布料正面露出。
- 正面相对 将2块布（表袋布和里袋布）的正面相对合拢，以便布料反面露出。
- 分开缝份 上下对齐2块布料，将其已缝制好的缝份左右分开。
- 止缝处 停止缝制的位置。
- 袋口 包包的上部。拿进拿出包内物品的地方。
- 侧片 指手作包的幅宽。即为补充包包的幅宽而加进的小布。
- 贴边 手作包中，为加强袋口等的布边而贴在里侧的布条。

最详尽的手作包 制作事典

〔日〕木所未贵 编著

陈 新 译

河南科学技术出版社

· 郑州 ·

目录

手作包各部位的名称	4
缝纫用语	4
本书的用法	5

手作包制作的基础

必要的工具	6、7
布料的种类和特征	8、9
本书使用的布料的种类	8
布料的名称和性质	9
● 整布的方法	9
布料的裁剪方法	10、11
纸型的描绘	10
● 纸型、尺寸图的符号	10
裁剪	11
黏合衬的粘贴方法	12
黏合衬和铺棉	12
黏合衬的粘贴方法	12



大款手作包

基本款	14
LESSON 1 提手的制作方法①	15
LESSON 2 内口袋的制作方法①	17
LESSON 3 表袋和里袋的叠放方法①	18
创意款 1、2	
★ 防水布的大款手作包	20
★ 皮革提手的大款手作包	20
LESSON 4 提手的制作方法②	22
File 多种折边法	23
创意款 3、4	
★ 旅行用的大款手作包	24
★ 皮革质地的大款手作包	24
LESSON 5 提手的制作方法③	26
LESSON 6 表袋和里袋的叠放方法②	26
File 处理皮革的注意事项	27

购物袋

基本款	28
LESSON 7 侧片的制作方法①	30
LESSON 8 内口袋的制作方法②	31
LESSON 9 表袋和里袋的叠放方法③	33
创意款 1、2	
★ 提手带有铺棉的购物袋	34
★ 防水布购物袋	34
LESSON 10 侧片的制作方法②	36
LESSON 11 侧片的制作方法③	37
创意款 3、4	
★ 羊毛布料的购物袋	38
★ 提手与包袋一体的购物袋	38
LESSON 12 侧片的制作方法④	40
LESSON 13 侧片的制作方法⑤	41

轻松尝试一下

方巾包



★ 挂肩式的方巾包	42
★ 方巾包	42
File 用手帕等棉布片就能简单制作的方巾包	45

轻松尝试一下

荷包袋



★ 基本款的荷包袋	46
★ 带包底的荷包袋	46
★ 单绳荷包袋	46
LESSON 14 绳子穿口的制作方法	48
File 缝制姓名贴	49



复古包

基本款	52
-----	----

LESSON 15	褶边的制作方法	53
LESSON 16	滚边的缝制方法	54

创意款 1、2

* 格子花纹复古包	56
* 褶子复古包	56
File 提手的种类① 市售的提手种类	58

LESSON 17	褶子的制作方法	59
-----------	---------	----

File 提手的种类② 绳状和带状	59
-------------------	----

购物包

基本款	60
-----	----

LESSON 18	底布的安装方法	61
-----------	---------	----

LESSON 19	提手的制作方法④	63
-----------	----------	----

创意款 1、2

* 筐形购物包	64
* 两面用购物包	64

手挽包

基本款	68
-----	----

LESSON 20	磁扣的安装方法	70
-----------	---------	----

创意款 1、2

* 附带铺棉的手挽包	72
* 绒面皮革手挽包	72

水桶包

基本款	76
-----	----

LESSON 21	金属扣眼的安装方法	79
-----------	-----------	----

创意款 1、2

* 皮革提手的水桶包	80
* 迷你水桶包	80

创意款 3

* 午餐包	84
-------	----

轻松尝试一下

环保袋

* 两面可用的环保袋	86
* 单提手环保袋	86

LESSON 22	绳子的制作方法	88
-----------	---------	----

LESSON 23	提手的连接方法	89
-----------	---------	----

Part 3 人气小包



* 纽扣式小包	92
---------	----

File 纽扣的缝制方法	94
--------------	----

* 弹片口金零钱包	95
-----------	----

* 蛙嘴口金零钱包	95
-----------	----

LESSON 24	弹片口金的安装方法	97
-----------	-----------	----

LESSON 25	蛙嘴口金的安装方法	99
-----------	-----------	----

多功能拉链小包

* 扁平形拉链小包	100
-----------	-----

* 附带侧片的拉链小包	100
-------------	-----

LESSON 26	拉链的安装方法	102
-----------	---------	-----

LESSON 27	带侧片的拉链的安装方法	103
-----------	-------------	-----

Part 4 斜挎包和波士顿手提包



斜挎包

基本款	106
-----	-----

LESSON 28	侧片的制作方法⑥	108
-----------	----------	-----

LESSON 29	皮带扣、铆钉的安装方法	110
-----------	-------------	-----

创意款 1

* 新月形斜挎包	111
----------	-----

创意款 2、3

* 带包盖的斜挎包	114
-----------	-----

* 两面可用的斜挎包	114
------------	-----

小斜挎包

* 人造毛皮小斜挎包	118
------------	-----

* 拉链小斜挎包	118
----------	-----



波士顿手提包

基本款	122
LESSON 30 D形环、龙虾扣的安装方法	125
创意款 1	
* 圆筒形波士顿手提包	127
创意款 2	
* 半月形波士顿手提包	130
File 手提包的材料	133

For KIDS



宝贝手提袋和其他小袋	134
* 手提袋	134
* 鞋袋	134
* 运动服袋	134
* 塑料瓶装、午餐垫	135
* 便当袋、水杯袋	135

手作包各部位的名称 下面介绍一下手作包各个部位的名称。为方便以后参考本书的制作教程从而顺利地进行手作包制作，请记下这些名称。



缝纫用语 下面介绍手作包制作过程中经常出现的缝纫用语。当不明白其用语含义时，可以参考以下的解说。

对齐记号	当缝合2块布料时，为了使这2块布料不移位而标示的记号。
返口	将表袋和里袋正面对合拢缝制，当缝制完成后，为了能把包翻到正面，留下一部分不缝制，这部分称为返口。等翻回后，用卷针缝的方式缝合完成。
回针缝	为使接缝处牢固，手工缝制或用缝纫机沿着缝过的针脚，倒回缝若干针。
假缝	在真正缝制之前，为了使提手、接缝处、折痕部位不滑动，而用缝纫机或手工假缝。
袋口布	缝制包包袋口处所使用的布。
压线	指的是从布的正面缝制。即能从布料正面看到缝的针脚。
背面相对	将2块布（表袋布和里袋布）的背面相对合拢，以便布料正面露出。
正面相对	将2块布（表袋布和里袋布）的正面相对合拢，以便布料反面露出。
分开缝份	上下对齐2块布料，将其已缝制好的缝份左右分开。
止缝处	停止缝制的位置。
袋口	包包的上部。拿进拿出包内物品的地方。
侧片	指手作包的幅宽。即为补充包包的幅宽而加进的小布。
贴边	手作包中，为加强袋口等的布边而贴在里侧的布条。

本书的用法

为了顺利地制作手作包，下面介绍一下本书的使用方法。本书给出了一些建议，你既可以参考手作包制作的基础知识，也可以在此基础上加入自己的创意。

制作方法 购物包

1 成品尺寸



48cm
35cm
90cm
14.5cm

2 材料

表布/厚棉布(米黄色) 39.5cm×112cm
里布/棉布(条纹) 72cm×95cm
提手、底布/厚棉布(灰色) 48cm×53cm

3



※材料中，布料尺寸表示的是长×宽的尺寸。

4 裁剪图

表布 (表布用)、里布 (里布用)、里布 (里布用)



表布 112 39.5
里布 95 72

另布



提手 48 53
底布

5 尺寸图

内口袋/里布 1块



4 20 22 15

提手/另布 2块



46 10.5 48 6

绳子/里布 1块



4 46 47

6

※制作图中数字的单位都是厘米 (cm)。※尺寸图上的缝份除指定以外均为1cm。
※当只需1块布料时，不需要裁剪图。

7

8 LESSON 18 底布的安装方法

安装底布



9 表袋布 (反面) 缝制

10 用缝针从侧面将表袋布对齐记号进行固定。

2

多款包形的手作包

购物包

基本款

1 成品尺寸：制作完成的手作包的大小尺寸，包括手作包的长、宽及高。

2 材料：介绍手作包制作时所使用的布料的种类与使用的量，以及装饰带、包带、金属类配件的大小与使用的量。另外，也需要准备与布料的颜色相匹配的线。

3 材料图片：制作手作包前所需材料的参考图片。

4 裁剪图：所谓裁剪图，指的是展示如何利用一块布来制作包包的不同部位。因此，当包包必要的构成部位只需要一块布就能完成时，则不需要裁剪图。

5 纸型 标志：当手作包制作需要纸型时，会附带此标志。同时，也会标记清楚需要纸型的部位的名称。一般情况下，含有曲线设计的部位，都会附带纸型。

6 尺寸图：标记手作包的各部位的尺寸大小的图形。一般情况下，如果只有直线设计的话，则不需要尺寸图。另外，有纸型的部位也不需要尺寸图。

7 注释：指在阅读参考材料、裁剪图、尺寸图时需要注重的要点。另外，一般情况下，大致每页都会附带注释。裁剪图，尺寸图、纸型参考下列解释。

- 有纸型的话，不需要尺寸图。
- 当手作包的必要部位用一块布就可以解决的情况下，则不需要裁剪图。
- 预留的缝份除指定以外均为1cm。

8 LESSON 标志：在制作方法中出现的LESSON标志，指的是手作包制作中最基本、最基础的制作技能。因为在其他的手作包制作中也会用到此技能，因此要牢记。

9 制作过程中需要使用的线的颜色：在展示制作方法的图片中，为了更浅显易懂，在本书中特别使用红色或白色这样醒目颜色的线。当然，你在实际制作中，可以根据布料的颜色来选择合适颜色的线。

10 制作过程中的标注框：在制作过程中，会以“建议”的形式来介绍使手作包制作更顺利、更漂亮的小知识。另外，非常精细的地方，我们会放上放大的局布图片以供参考。

难易度标记的解说

- 面向初学者。制作简单的手作包。
- 面向中级者。难易适度，又能挑战一下技能的手作包。
- 面向高级者。结构复杂，制作稍微复杂的手作包。

File (文件夹) 的内容

介绍一些制作过程中没有介绍的要点及大量的手作包的材料、使用方法，以便在自我创新制作时作为参考。

手作包各部位的名称、缝制用语 (P.4)

总结介绍了在本书中出现的手作包制作的缝制用语。制作之前，大致浏览一下为以后的制作更顺利。



手作包制作的基础



必要的工具

下面介绍一下手作包制作中会使用到的一些必要工具。请备齐以下工具。其中，有些是必备工具，有些可使你的制作更便利。

熨斗



- 蒸汽熨斗
- 熨烫板

在手工包制作中，使用熨斗熨烫布料会让你制作的包包更美丽。制作之前，请一定准备好熨斗。

剪刀



- ① 剪线用剪刀
- ② 剪纸用剪刀
- ③ 裁缝用剪刀

建议：

不同的东西使用不同的剪刀，这样剪刀使用的时间更长。在手作包开始制作之前，请准备好剪线、剪纸用的剪刀。

请准备一些裁布用的剪刀。为了剪裁缝份，请使用刀刃呈锯齿状的剪刀。

针和线



- ① 疏缝线
- ② 机缝线
- ③ 手缝线
- ④ 机缝针（一般质地布料用）
- ⑤ 机缝针（中厚质地布料用）
- ⑥ 手缝针（普通质地布料用）
- ⑦ 手缝针（厚质地布料用）
- ⑧ 珠针

缝制手作包经常使用的普通质地的布料时，推荐使用的机缝针为11号，机缝线为60号。厚质地布料用的针为11号或14号，其线为60号或30号。要想正面缝制，并使针脚明显的话，请准备30号线。制作皮革包时，请使用皮革用的机缝针和线。想固定布料和纸型，或者上下对齐两层布料时，别在布料上的珠针是必需品。如果是防水布的话，则可以利用文具用的夹子来代替珠针。

画线笔

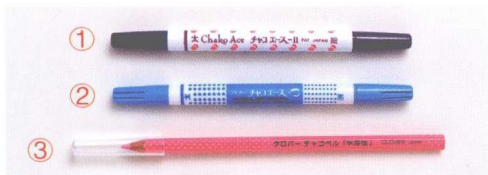

- ① 时间一长可以自然消失的画线笔
- ② 水洗可以洗掉的画线笔（标志用类型）
- ③ 水洗可以洗掉的画线笔

画线笔是在布上做记号时使用。为了使描画的记号便于观看，请选择颜色醒目的画线笔。当需要在布料的反面描画裁剪线时，请使用水洗可以洗掉的画线笔。当需要在布料的正面画出口袋及提手安装位置时，请选择时间一长可以自然消失的画线笔。请根据质地，分别选择②和③，哪个更容易画写，就选择哪个。



- ① 正反两面一次就能印上的布用复写纸
- ② 水洗可以洗掉的布用复写纸
- ③ 轮刀

可用于在布料上描摹纸型时使用。把布背面相对，把布用复写纸夹在中间，用轮刀从上往下描摹纸型形状，这样就可以一次在布料的正反两面印上纸型形状。

便利小工具

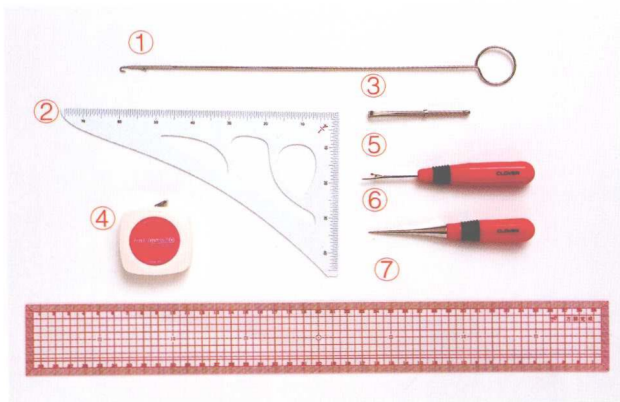

- ① 翻带器
- ② 直角尺
- ③ 穿绳器
- ④ 卷尺
- ⑤ 拆线器
- ⑥ 锥子
- ⑦ 直尺

在进行精细作业时，使用这些工具会非常方便。翻带器，可用于把类似提手这样的细长筒状形的布翻到正面时使用。穿绳器可用于穿绳绳带时使用，比如荷包袋（如药袋）手工制作时使用的绳带。拆线器用于剪切细线时使用，锥子可以使手工袋的棱角更加分明。在布上面记号时，可以使用长直尺。利用方格尺，可以画出漂亮的平行线和垂直线。卷尺可用于测量较长的尺寸。直角尺可用于测量正方形的尺寸。

也要备齐这些哟！
处理皮革和小五金类物品时所需的工具

在手作包上安装小五金时，有时需要平时用不到的工具。小木锤和棕垫可在安装孔眼小金属圈时使用。打孔器可以在敲入小金属圈孔眼时使用。不过，这些东西可以用棕垫和工具锤来代替。因此，也可根据具体的情况来准备以下的工具。

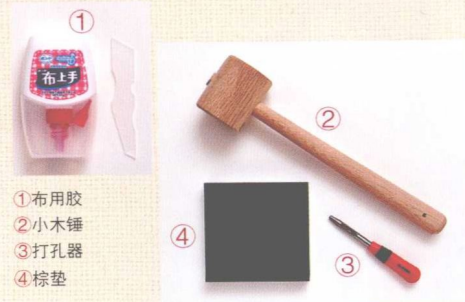

- ① 布用胶
- ② 小木锤
- ③ 打孔器
- ④ 棕垫

布料的种类和特征

不同质地的布料有着不同的特征，在处理难易度方面多少会有些不同。通过本书的介绍，您可以了解一些布料的特征。

本书使用的布料的种类

下面介绍下列布料的特征。在初次制作手作包时，您可以选择比较好处理的棉布、棉麻布或麻质布料。选择布料时，建议您到布店亲自触摸来感受一下布料的厚度及张力，再做选择。

棉布

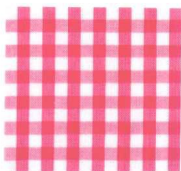

质地结实。因为比较好处理，建议初学者使用。吸水性好，质地柔软，手感也不错。但是容易起皱、容易缩水。种类丰富，既有普通质地的（如宽条格密织平纹布），也有薄质地的（上等平纹棉布）。

牛仔布



一般用在牛仔裤的布料时质地较厚的棉布。根据颜色及质地薄厚的不同，分为许多种类。也有弹性质地的。正反面都可以使用。在本书中，既可以用于正面，也可用于反里。

帆布



原本是用来制作船帆的，所以质地较厚又结实。有1号至11号。而且号数越小，质地越厚。也可称为斜纹呢，颜色也很丰富。也有经过防水加工的布料。

棉麻布



棉麻混杂的质地。因为麻混杂在棉里，所以质地非常柔软，容易缝合，即使是初学者，也能很容易地处理使用。

麻布



在天然纤维中，麻的强度最大也非常结实。有张力感，吸收性和透气性很好，触感干爽。只是，由于布纹容易散开，所以线头容易散开，也容易起皱，水洗的话容易缩水。

尼龙布



质地轻，但很结实。防水性能较好，耐磨、不容易起皱。因为不耐热，所以在熨烫的时候，从里面用低温熨烫。针和线的话，用缝制普通布料的针和线即可。

防水布

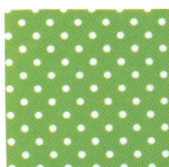

布料的正面贴上一层薄薄的薄膜。由于不易滑动，所以在机缝时，要在上面垫一张薄纸。熨烫时从里面用非常低的温度熨烫。针和线用缝制普通布料的针和线即可。

人造毛皮



与真正的动物毛皮相似的人造毛皮。毛的长度、颜色及种类非常丰富。当毛有倒向的时候，请按顺毛（毛倒向下的一种状态）方向同布料布纹对齐缝制。

平绒布



此为磨毛布料，所以正面有薄薄的绒毛、柔软有光泽。根据绒毛的方向不同，颜色看起来也不同。所以，想让颜色看起来深的话，请按逆毛（毛倒向上的状态）方向缝制，反之，想让颜色看起来浅一点的话，请按顺毛（毛倒向下的一种状态）方向缝制。

里毛布

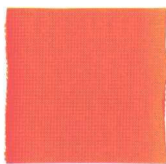

伸缩性、保暖性和吸水性十足。经常用来制作运动衣等。机缝线请使用富有弹性的针织用线，机缝针也要使用针织用针。

羊毛

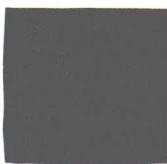

是用动物的毛纤维编织而成的，所以具有保暖性和保湿性，同时不容易起皱。密度和厚度也有很多种类。洗涤的时候，由于容易缩水，请多加注意。

皮革



市面上出售的有牛皮革、猪皮革、山羊皮革等。根据种类以及动物的成长程度的不同，厚度和柔软度也不相同，甚至有表皮和里皮之分。质地较薄的皮革可以用家用缝纫机简单地缝制。

布料的名称和性质

布料的布纹有经线和纬线。因为经线不易拉伸。需要用力的方向部位，请沿着经线剪裁。手作包的提手用布料来制作的话，经线是最好的选择。如果有些布料的布纹有些歪斜的话，在制作之前，请熨烫平整。

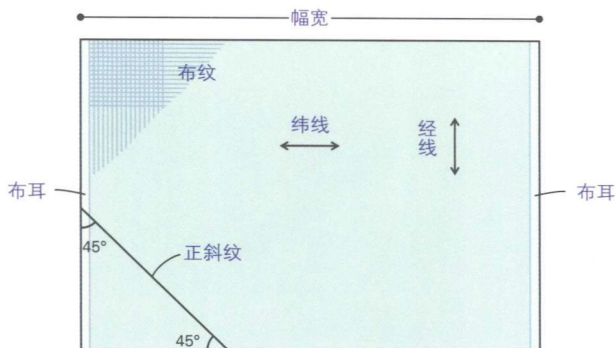

经线……编织布料时的经线的纹路，不易拉伸。
 纬线……编织布料时的纬线的纹路，与经线相比，容易拉伸。
 布纹……布料经线与纬线交织形成的布纹。
 布耳……布料的两边儿。
 幅宽……两布耳之间的宽度。
 正斜纹……对直角交错的布纹按45°角进行裁剪的布。因为拉伸性最大，所以把这个部位剪裁成长布条，可制作成滚边，用于包的边。

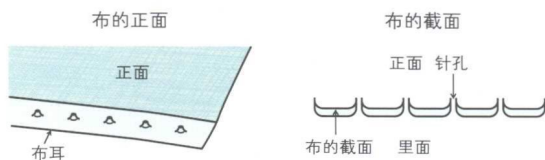

当布料的正反面不好判断的时候，通常可以用布料两边（布耳）处空着的针孔来判断。针孔的痕迹清晰地露在外侧的那一面就是布的正面。

整布的方法

所谓整布，指的是为了使布料平整，布纹清晰而进行的作业。当缝合棉和麻质地不同的布料时，如果不提前熨烫平整的话，有时候布料会出现褶皱。

棉布

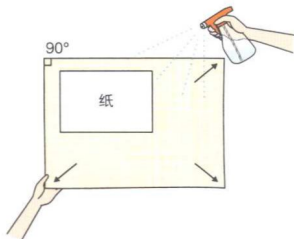

用喷水壶在上面喷上充足的水，利用纸片的直角，用手把布纹按直角形状弄平整。

麻布

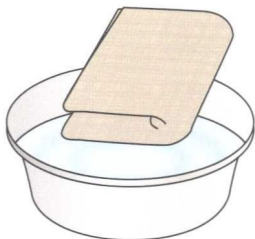

将折叠的布完全浸泡水中1小时左右。

羊毛布

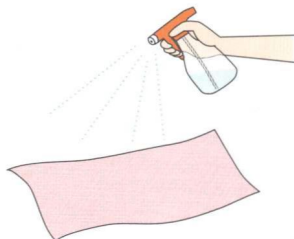

用喷水壶在上面喷洒充足的水，把布耳整理平整。

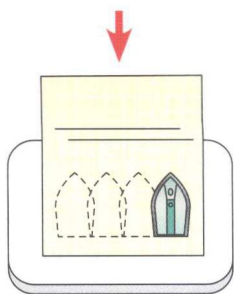

在布的反面沿着布纹，如图所示压烫。当全部熨烫平整之后，在布料冷却之前，不要移动布料。

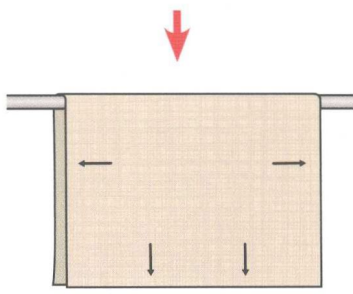

轻轻地拍去水分，为使布纹平整，悬挂在晾衣杆上阴干。之后，按照同棉布一样的熨烫方式，熨烫平整。

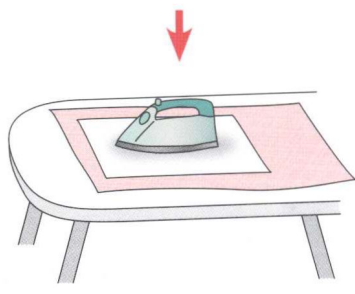

把纸片的直角处紧贴并对齐布耳，用中温熨烫直至布料完全平整。

布料的裁剪方法

制作手作包，首先要把布料裁剪成手作包各构成部位的形状。一般情况下，只要直线设计的部位直接用直尺在布料上标记裁剪线即可；有曲线设计的部位利用包形制作纸型，在布料上标记记号之后裁剪。

纸型的描绘

本书中附带的纸型，都放在一张纸上，上面包含了各式各样手作包的纸型。因此，不需要直接用剪刀剪裁下来，而是把想制作的手作包的纸型描绘出来即可。可以用透明纸临摹。另外，需要准备长直尺、铅笔、橡皮、裁纸用的剪刀和裁布用的剪刀以及其他的必需品。

必要的工具

①透明纸

②长直尺

在描绘纸型时，使用能够透看到纸型轮廓线的透明纸，可以在文具店或手工艺店买到。另外，也要准备长直尺、铅笔、橡皮、剪切纸型用的剪刀和裁布用的剪刀以及其他工具。

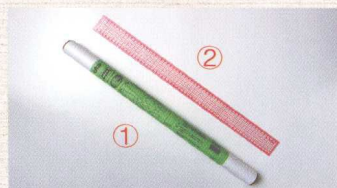

①卷装透明纸
②方格直尺（60cm）

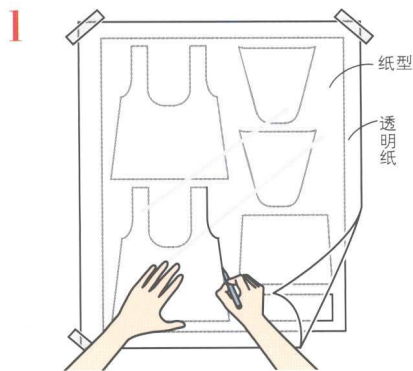

把纸型放在平整的地方上，上面再重叠放一张透明纸，用胶带固定使其不滑动。在透明纸上描绘纸型上的轮廓线。也可以描绘出对齐记号、安装口袋的位置、预留缝份宽度的数字等。

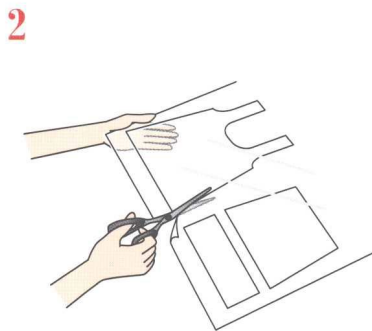

沿着描绘好的线裁剪透明纸。纸型裁剪完成。

[纸型上有“对折线”的情况]

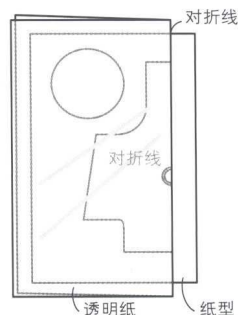

如果纸型上有“对折线”标记（尺寸的一半的情况）的话，要先对折透明纸，然后如图所示，将透明纸的对折线对齐纸型上的对折线，画线。沿着刚才所画的线裁剪，然后打开透明纸，这样就变成了和实物一样大小的纸型。

纸型、尺寸图的符号

在纸型及尺寸图上，标记着显示布长的箭形标记、上下重合多层布料时的对齐记号等标记符号。请先理解这些符号的含义，必要的符号请描写在布料上。

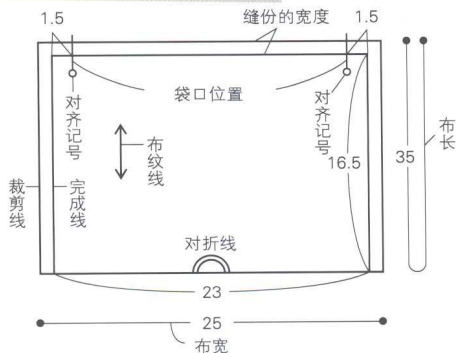

※ 制作图中数字的单位都是厘米（cm）。

	完成线、裁剪线 ═══════════ 内侧是完成时的缝合线。 外侧是裁布的裁剪线。	布纹线 ↔ 表示布是经线的符号
	对折线 ═══════════ 布料对折时的对折线	对齐记号 ○ 上下重合叠放多层布料时标记的符号

※ 可以把对齐记号、口袋位置、包口安装位置等描绘在透明纸上。

裁剪

裁剪，有利用纸型描绘出裁剪线的方法，也有用直尺测量正方形的尺寸，然后标记裁剪线的方法。在这里介绍一下这两种方法。

有纸型的情况

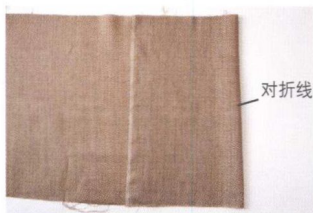

1 布正面相对对折，制作出对折线。

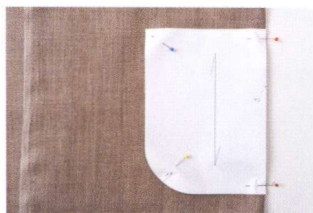

2 把纸型放在布上，用珠针固定四个角。



3 距纸型边预留出一个缝份的宽度，在此处使用直尺和画线笔画出裁剪线。



4 曲线部分也同样距纸型边预留出一个缝份的宽度，在此处使用直尺一点一点地描绘曲线轮廓的裁剪线。

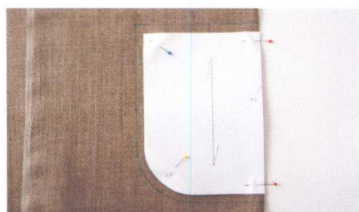

5 纸型的周围也都如步骤3、4那样画上裁剪线。如果对齐记号及提手安装位置也标记在纸型上的话，这些也都应描绘在布料上。



6 裁剪的时候，要把剪刀的刀刃贴着桌子来裁剪。裁剪直线的时候，需要大幅度地张开剪刀裁剪；剪曲线轮廓的时候，请使用剪刀刀尖部分裁剪。



裁剪完成后，拆除珠针，取下纸型。

※ 在制作还不熟练的情况下，可以先画出完成线和裁剪线。

没有纸型的情况

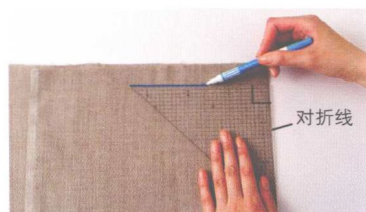

1 把三角尺的直角部分放在布的对折线处或者布耳处，预留一个缝份的宽度，画线。

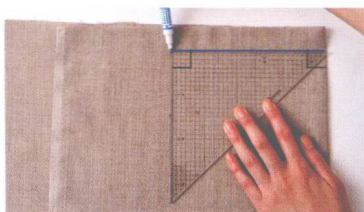

2 移动三角尺，如图在指定的尺寸处制作第2个直角形状。

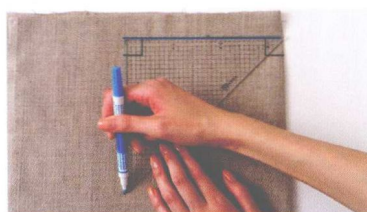

3 保持直角形状画线。

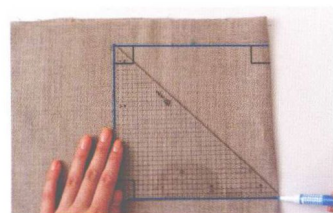

4 移动三角直尺，制作第3个直角形状，并画线。



5 正方形完成。参照尺寸图，画出对齐记号及安装提手的位置，裁剪。

※ 在制作还不熟练的情况下，可以先画出完成线和裁剪线。