

A



普通高等教育土建学科专业“十二五”规划教材
高校建筑学与城市规划专业教材

画法几何与阴影透视

上册 (第四版)

哈尔滨工业大学 谢培青 主编
谢阿琳 周晓航 修订
杨 淳 课件主编

中国建筑工业出版社





普通高等教育土建学科专业
高校建筑学与城市类

画法几何与阴影透视

上册 (第四版)

哈尔滨工业大学 谢培青 主编
谢阿琳 周晓航 修订
杨 淳 课件主编

中国建筑工业出版社

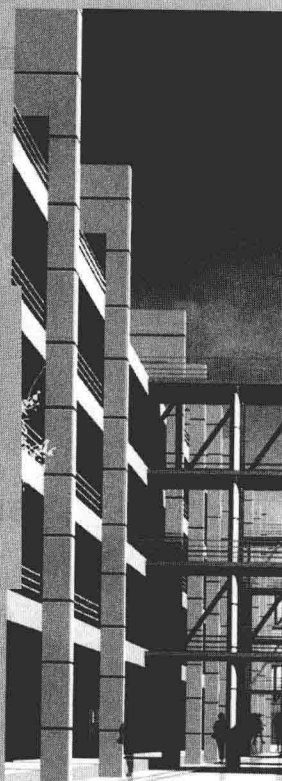

图书在版编目 (CIP) 数据

画法几何与阴影透视 上册/谢培青主编. —4 版.
北京: 中国建筑工业出版社, 2015. 5
普通高等教育土建学科专业“十二五”规划教材
A+U 高校建筑学与城市规划专业教材
ISBN 978-7-112-18062-2

I. ①画… II. ①谢… III. ①画法几何-高等学校-
教材②建筑制图-透视投影-高等学校-教材 IV. ①0185. 2
②TU204

中国版本图书馆 CIP 数据核字 (2015) 第 084347 号

本书系高等学校建筑学、城市规划等专业教材。全书分上、下两册。上册内容包括绪论、点和直线、平面、投影变换、平面立体、曲线曲面、表面展开及轴测投影共八章。下册内容是正投影阴影、透视投影两部分。上册附有《画法几何习题集》一册, 下册附有《阴影透视习题集》一册。

本书可作为土建类其他专业的参考书。其中阴影透视还可供建筑设计工作者参考。

* * *

责任编辑: 陈 桦 杨 琪

责任校对: 刘梦然 赵 颖

普通高等教育土建学科专业“十二五”规划教材
A+U 高校建筑学与城市规划专业教材

画法几何与阴影透视

上 册

(第四版)

哈尔滨工业大学 谢培青 主编

谢阿琳 周晓航 修订

杨 淳 课件主编

*

中国建筑工业出版社出版、发行 (北京西郊百万庄)

各地新华书店、建筑书店经销

霸州市顺浩图文科技发展有限公司制版

北京圣夫亚美印刷有限公司印刷

*

开本: 787×1092 毫米 1/16 印张: 19 $\frac{1}{4}$ 字数: 365 千字

2015 年 7 月第四版 2015 年 7 月第三十八次印刷

定价: 39.00 元 (含光盘、习题集)

ISBN 978-7-112-18062-2

(27277)

版权所有 翻印必究

如有印装质量问题, 可寄本社退换

(邮政编码 100037)

修订版前言

本教材经过 2008 年第三版修订发行以来，一直受到各院校师生和广大读者的认可和接受，编者深感欣慰。

这次第四版的修订工作，对本书的内容和结构体系未作任何变动，重点纠正了前版的差错，对所有插图进行了重绘，以保证更清晰的效果。修订工作由谢阿琳、周晓航、谢建华等老师组织进行。此外，还根据教学的需求，制作了配套的教学课件，以适应当前教学的发展。课件编写组成员有：北京建筑工程学院杨淳、徐瑞洁、张士杰、曹宝新，北京工商大学刘斌、徐昌贵，北京石油化工学院韩丽艳。课件模型库由张士杰制作。

编者期待本书经过这一次的修订，能够使本教材更好地满足广大高校教学的需求，也期待各校老师在使用过程中，发现疏漏和不足之处，提出新的意见和建议，使本教材日臻完善，继续发挥它应有的作用。

编者
2015 年 5 月

第一版序

本书是根据高等学校建筑学和城市规划等专业对画法几何的教学需要而编写的。在编写过程中，我们注意总结建国以来正反两个方面的经验。在内容的取舍方面，加强了基本理论，但又贯彻少而精原则，并力求与目前的教学时数相适应。本册内容可分为三个部分：

第一部分，系统地讲述点、直线和平面的投影规律以及基本的定位问题，并在此基础上讨论运用投影变换的方法去解决基本的问题；

第二部分，运用第一部分所学的知识讲述立体的投影及其表面交线和展开的作图问题；

第三部分，从专业的实际需要出发，介绍常用轴测投影的形成及画法，删去那些烦琐的数学推导和证明。

考虑到目前缺少必需的参考书，我们适当地扩充了一些内容，仅供自学所用。凡属这样性质的内容，都用楷体字排印。

为了教学上的需要，我们还编写了一本《画法几何习题集》。

本册由哈尔滨建筑工程学院制图教研室谢培青同志主编。参加编写工作的还有宋安平、陈黎丹两同志。在定稿时，得到高竞、施宗惠、连礼芝等同志的协助。天津大学许松照同志对本册的编写提出了许多宝贵的意见。最后经同济大学黄钟琏、马志超等同志审定。

由于我们的思想水平和学术水平有限。再加上编写时间十分仓促，缺点和错误在所难免，请批评指正。

编者
1978年9月

目 录

第一章 绪论	1
第一节 画法几何的任务.....	1
第二节 投影法的本质.....	1
第三节 正投影的基本性质.....	3
第四节 立体的三面投影图.....	4
第二章 点和直线	7
第一节 点的两面及三面投影.....	7
第二节 点的投影与直角坐标的关系.....	9
第三节 直线的投影.....	11
第四节 线段的实长及其对投影面的倾角.....	12
第五节 特殊位置直线.....	15
第六节 直线上的点.....	17
第七节 无轴投影图.....	20
第八节 两直线的相对位置.....	21
第九节 直角的投影.....	24
第三章 平面	27
第一节 平面的表示法.....	27
第二节 特殊位置平面.....	29
第三节 平面内的直线和点.....	31
第四节 平面内的特殊直线.....	33
第五节 直线和平面平行、两平面平行.....	36
第六节 直线和平面相交、两平面相交.....	39
第七节 直线和平面垂直、两平面垂直.....	44
第八节 综合性作图问题举例.....	47
第四章 投影变换	50
第一节 投影变换的目的和方法.....	50
第二节 变换投影面法.....	51
第三节 旋转法.....	57
第四节 以平行线为轴的旋转法.....	62
第五节 度量问题和定位问题举例.....	64
第五章 平面立体	70
第一节 平面立体的投影.....	70
第二节 平面和平面立体相交.....	72

第三节	直线和平面立体相交	76
第四节	两平面立体相交	77
第五节	同坡屋顶的投影	82
第六章	曲线、曲面	85
第一节	曲线的形成及投影	85
第二节	曲面的形成和表示法	88
第三节	曲面立体的投影	90
第四节	曲面立体的切平面	96
第五节	平面和曲面立体相交	97
第六节	直线和曲面立体相交	103
第七节	平面立体和曲面立体相交	105
第八节	两曲面立体相交	107
第九节	有导线导面的直纹曲面	116
第十节	螺旋线和螺旋面	122
第七章	表面展开	126
第一节	平面立体的表面展开	126
第二节	曲面立体的表面展开	128
第三节	过渡面的展开	133
第八章	轴测投影	135
第一节	斜轴测投影	135
第二节	正轴测投影	142
第三节	圆的轴测投影	147

第一章 绪 论

第一节 画法几何的任务

画法几何这门古老的学科，一直在工程教育方面起着重要的作用。通过系统地学习和掌握画法几何，才能够把三维的几何信息，明显而准确地表达在图纸上，成为二维的几何信息。人们在构思一个建筑设计时，即是在思维创造中运用所学的专业知识生成大量的相互联系的三维几何信息的过程。这是用语言和文字无法表达清楚的，必须在图纸上把它们呈现出来，成为二维几何信息，再借助于设计图把建筑物建造出来。

图纸是平面的，而建筑物是立体的，画法几何就是为了解决这个矛盾而产生的，画法几何是人类在漫长的生产实践活动中，所积累的经验的科学总结。它的任务主要是：

- (1) 研究在平面上表达空间形体^①的图示法；
- (2) 研究在平面上解答空间几何问题的图解法。

画法几何的理论和方法为学习其他许多课程所必需。这里要特别提出的是工程制图。画法几何和工程制图的关系，可以这样比喻：工程制图是工程界的技术语言，而画法几何便是这种语言的文法。

对于建筑设计来说，为了形象地、逼真地表达所设计的对象（如住宅、工厂等），常常需要画出它们的立面渲染图或透视渲染图，并在所画的渲染图上绘制出建筑物在一定光线照射下的阴影。这种图通常叫做表现图。画法几何中的阴影和透视两部分内容，将为绘制建筑设计的表现图提供基本理论和画法。

画法几何除了用它的图示法和图解法服务于工程技术以外，也是人们认识物质世界空间形式的一种工具。它利用物体在平面上的图形来研究物体的形状、大小和位置等几何性质。从这个意义上说，本课程还有一个显著的作用，就是培养和提升人们空间概念和空间想象力的发展。

第二节 投影法的本质

把空间形体表示在平面上，是以投影法为基础的。投影法源出于日常生活中光的投射成影这个物理现象。例如，当电灯光照射室内的一张桌子时，必有影子落在地板上；如果把桌子搬到太阳光下，那么，必有影子落在地面上。投影法分

^① 点、线、面是空间的几何元素，由它们组成的形体叫做空间形体。

两大类，即中心投影和平行投影。其几何意义概述如下：

1. 中心投影

设空间有一个平面 P (图 1-1) 叫做投影面。取不在平面 P 内的任一点 S ，叫做投影中心。为了把空间的 A 点投射到平面 P 上，则须从 S 点引出一条直线通过 A 点，此直线叫做投影线，它和平面 P 的交点 A_1 ，就是空间 A 点在平面 P 上的投影。用同样方法，可以作出空间 B 点和 M 点的投影 B_1 和 M_1 。

这种投影法，是从一固定的中心引出投影线（如同电灯放出光线那样），故称为中心投影法。

分析图 1-1，可以得到中心投影的两条基本特性：

- (1) 直线的投影，在一般情况下仍旧是直线；
- (2) 点在直线上，则该点的投影必在该直线的投影上。

设空间 A 、 M 和 B 三点位在同一条直线上，则投射 AB 的投影线形成了一个平面，此平面与投影面 P 的交线 A_1B_1 ，必定是一条直线^①。已知点 M 在直线 AB 上，显然通过 M 点的投影线 SM 必在平面 SAB 内。这样，投影线 SM 与投影面的交点 M_1 就必落在平面 SAB 与投影面 P 的交线 A_1B_1 上。

2. 平行投影

如果把图 1-1 中的投影中心 S 移到离投影面 P 无限远的地方（用 S_∞ 表示），则投射直线 AB 的投影线就互相平行（图 1-2a）。这种投影法，投影线是互相平行的（如同照到地面上的太阳光那样），所以称为平行投影法。可见，平行投影是中心投影的特殊情况。



图 1-1 中心投影



图 1-2 平行投影

用平行投影把直线 AB 投射到平面 P 上，应先给出投射方向 L 。投射方向 L 垂直于投影面 P 的平行投影叫作正投影；倾斜于投影面 P 的平行投影叫做斜投影。

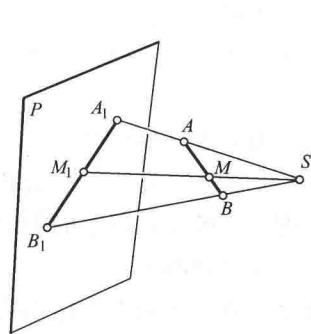
平行投影也具有上述中心投影的两条基本特性。分析图 1-2，我们还可以得到平行投影的另外两条特性：

- (1) 点分直线段成某一比例，则该点的投影也分该线段的投影成相同的比例；

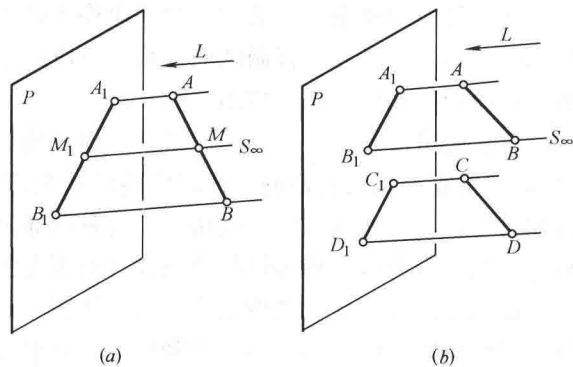
① 如果空间直线通过投影中心 S ，则其投影将成为一点。

(2) 互相平行的直线，其投影仍旧互相平行。

图 1-2a 中，投影线 $AA_1 \parallel MM_1 \parallel BB_1$ ，它们去分割 AB 和 A_1B_1 ，所以 $AM : MB = A_1M_1 : M_1B_1$ 。

图 1-2b， $AB \parallel CD$ ，则平面 $ABB_1A_1 \parallel$ 平面 CDD_1C_1 ，它们与第三平面 P 相交，所以交线 $A_1B_1 \parallel C_1D_1$ 。

第三节 正投影的基本性质

正投影属于平行投影的一种，也具有前述平行投影的特性。但是对于空间有长度的直线线段或有大小的平面图形，根据它们对投影面所处的相对位置不同，又具有下述投影特性（为叙述简便起见，以后正投影除特别指明外，一律简称投影，直线线段或平面图形简称直线或平面）：

1. 空间直线对投影面的位置分平行、垂直、倾斜等三种

图 1-3 表明直线 AB 对水平投影面 H 的三种不同位置的投影特性：



图 1-3 直线正投影的三种特性

- (1) 直线平行于投影面，它的投影反映实长；
- (2) 直线垂直于投影面，它的投影成为一点；
- (3) 直线倾斜于投影面，它的投影不反映实长，且缩短。

2. 空间平面对投影面的位置也可分平行、垂直、倾斜等三种

图 1-4 表明平面 $ABCD$ （长方形）对投影面 H 的三种不同位置的投影特性：

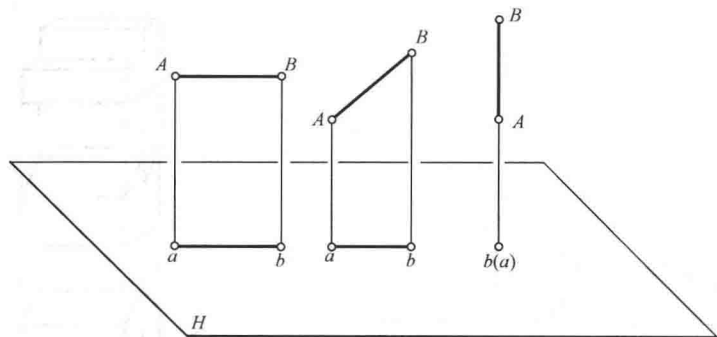

图 1-4 平面正投影的三种特性

- (1) 平面平行于投影面，它的投影反映实形；
- (2) 平面垂直于投影面，它的投影成为直线；
- (3) 平面倾斜于投影面，它的投影不反映实形，且变小。

以上讨论说明，给定投影条件，在投影面上，总是可以作出已知形体唯一确定的投影；并且知道形体的哪些几何性质在投影图上保持不变，而哪些是改变的。反之，即由投影追溯寻找它的原形，答案则不是唯一的。试看图 1-5，给出空间一点 A （图 1-5a），为作出 A 点在水平投影面 H 上的正投影，我们过 A 点向 H 面引垂线，所得垂足 a ，即是 A 点的正投影。相反，如果要由投影 a （图 1-5b）重定它在空间的位置，则不可能。因为，投影线上的所有点，如 A 、 B 、 C ……，都可以作为投影 a 在空间的位置。

再看图 1-6，投影面 H 上的正投影，可以是双坡房屋的投影，也可以是锯齿形房屋的投影，还可以是一个台阶的投影，或其他形体的投影。这就是说，目前所得的单面投影图还不具有“可逆性”。为使投影图具有“可逆性”，在正投影的条件下，可以采用多面正投影的方法来解决。

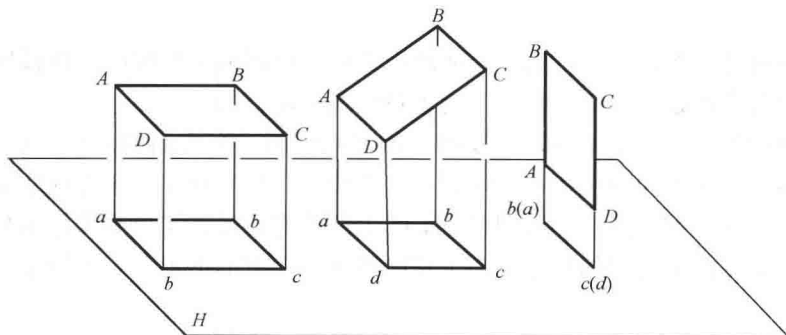

图 1-5 点的单面正投影及其可逆性问题



图 1-6 立体的单面正投影及其可逆性问题

第四节 立体的三面投影图

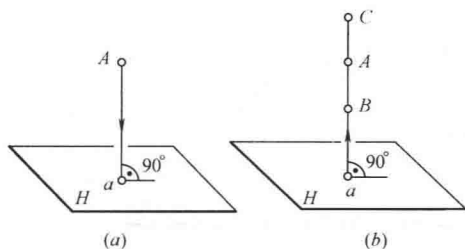
具有可逆性的投影图，在工程实践中被广泛应用的是物体的三面投影图。物体的三面投影图是利用平行投影中的正投影法画出来的。

空间的物体，一般来说，有正面、侧面和顶面三个方面的形状；具有长度、宽度和高度三个方向的尺寸。物体的一个正投影，只反映了一个方面的形状和两个方向的尺寸。例如图 1-6，在投影面 H 上的投影，反映了所给形体的顶面形状和长度、宽度两个方向的尺寸。为了反映物体三个方面的形状，可以采用三面投影的方法。

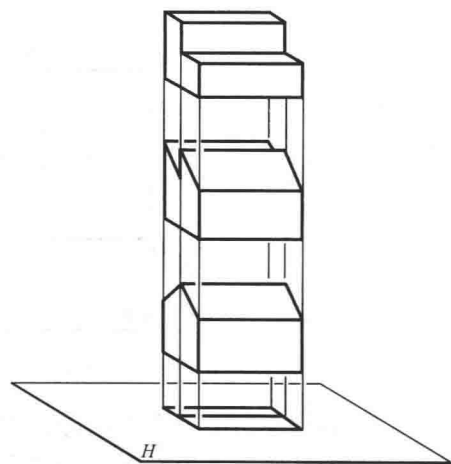
如图 1-7 所示，我们选择三个互相垂直的平面作为投影面，其中水平放着的，称为水平投影面，用字母 H 表示；立在正面的称为正立投影面，用字母 V



图 1-7 立体三面投影图的获得



图 1-8 根据三面投影可以读出它的原形

表示；而立在外侧的称为侧立投影面，用字母 W 表示。被投影的物体就放置在这三个投影面所组成的空间里。图中的立体是一个台阶的模型。根据前述正投影的基本性质，只有当平面平行于投影面时，它的投影才反映实形，所以我们使台阶的底面平行于 H 面，正面平行于 V 面（此时，侧面必平行于 W 面）。然后，把台阶分别向这三个投影面作正投影：

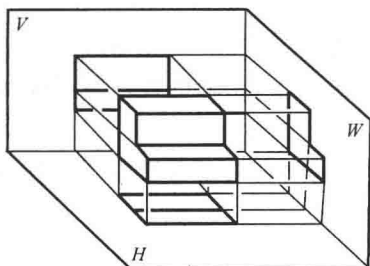
- 在 H 面上的正投影称为水平投影；
- 在 V 面上的正投影称为正面投影；
- 在 W 面上的正投影称为侧面投影。

即便把台阶移走（图 1-8），我们也能根据留在三个投影面上的投影，读出台阶各个方面的形状和尺寸大小。因为：

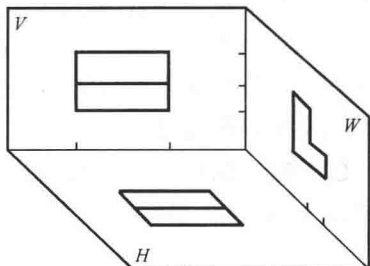
- 水平投影反映了立体的顶面形状和长、宽两个方向的尺寸；
- 正面投影反映了立体的正面形状和高、长两个方向的尺寸；
- 侧面投影反映了立体的侧面形状和高、宽两个方向的尺寸。

现在，这三个投影是分别画在三个互相垂直的投影面上的，但实际作图只能在一个平面上（即一张图纸上）进行。为此，需要把三个投影面转化为一个平面。如图 1-9 所示，规定 V 面不动， H 面向下旋转 90° ， W 面向右旋转 90° ，这样一来， H 面和 W 面就同 V 面重合成一个平面了。顺便说一下，在实际作图时，只要画出立体的三个投影，而不用画出三个投影面的边框线。这样就得到了如图 1-10 所示的台阶的三面投影图。



图 1-9 三面投影的重合



图 1-10 立体三面投影图的特性

分析图 1-10 可以看到，立体的三面投影两两之间，都存在着一一定的联系：正面投影和侧面投影具有相同的高度，水平投影和正面投影具有相同的长度，侧

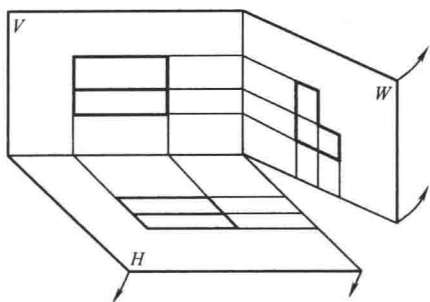
面投影和水平投影具有相同的宽度。

在作图过程中，画上水平联系线，以保证正面投影与侧面投影等高；画上铅垂联系线，以保证水平投影与正面投影等长；利用一条 45° 辅助线，以保证侧面投影与水平投影等宽。

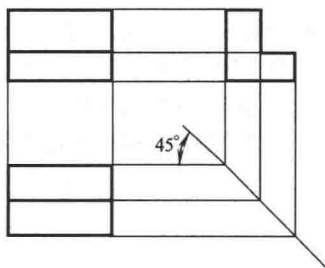
【例题】 试根据图 1-11 (a) 所示的立体图，画出它的三面投影图。各向尺寸由图中按 1 : 1 量取。



图 1-11 根据立体图作出它的三面投影

分析：图中已用箭头标出与各投影面垂直的方向，可以想像为观者对物体三个方向的观察方向。根据正投影的基本性质：正视时，只看见物体的正面形状和高、长两个尺寸；俯视时，只看见物体的水平形状和长、宽两个尺寸；侧视（左向）时，只看见侧面形状和高、宽两个尺寸。规定用粗实线画出可见轮廓，用虚线画出不可见轮廓，辅助线用细实线。

如图 1-11 (b)，先作出墙体（长方体）的三面图，再作出墙体正中的门洞的三面图，用右下角的一条 45° 斜线控制侧面投影和水平投影保持同一宽度。

复习思考题

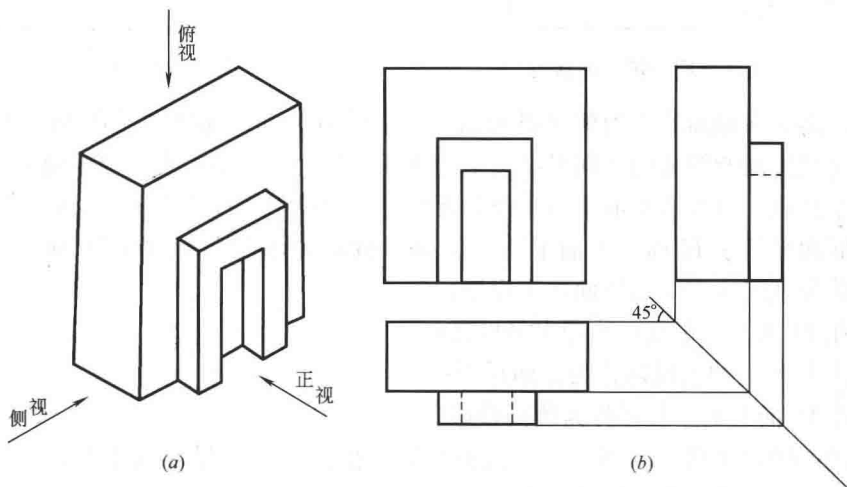
1. 本课程的任务是什么？
2. 什么叫中心投影和平行投影？试述它们的投影特性。
3. 试述正投影的基本性质。
4. 试述立体三面投影的获得及特性。

第二章 点和直线

第一节 点的两面及三面投影

一、点的两面投影

绪论中提到在正投影的条件下，只根据点在一个投影面上的投影，不能确定该点在空间的位置。为此，需要设置两个互相垂直的平面为投影面，如图 2-1 (a) 所示；其中一个是水平投影面 H ，另一个是正立投影面 V 。两投影面 H 和 V 的交线称为投影轴，用字母 OX 表示。



图 2-1 点的两面投影的形成及特性

为作出空间 A 点在 H 面及 V 面上的正投影，我们过 A 点向 H 面引垂线，得一垂足，即为 A 点的水平投影（或称 H 面投影），用字母 a 表示；过 A 点向 V 面引垂线，得一垂足，即为 A 点的正面投影（或称 V 面投影），用字母 a' （读 a 一撇）表示。

投影面 H 和 V 上的正投影 a 和 a' 综合起来是可逆的，因为根据它们可以重定空间的 A 点（如果把图 2-1 (a) 中 A 点抹去，要重定 A 点，作法是先从投影 a 作 H 面的垂线，再从投影 a' 作 V 面的垂线，这两条垂线的交点就确定了空间 A 点的位置）。

投射 A 点的两条直线 Aa 和 Aa' 确定了一个平面 Q 。因为 Q 面既垂直于 H 面，又垂直于 V 面，又知 H 和 V 是互相垂直的，所以它与 H 和 V 的交线 aa_x 和 $a'a_x$ 也就互相垂直，并且 aa_x 和 $a'a_x$ 还同时垂直地相交于 OX 轴上的一点 a_x 。这就证明四边形 Aaa_xa' 是个矩形。由此得知： $a'a_x = Aa$ ； $aa_x = Aa'$ 。又因为线段 Aa 表示 A 点到 H 面的距离，而线段 Aa' 表示 A 点到 V 面的距离，所以最后得到：

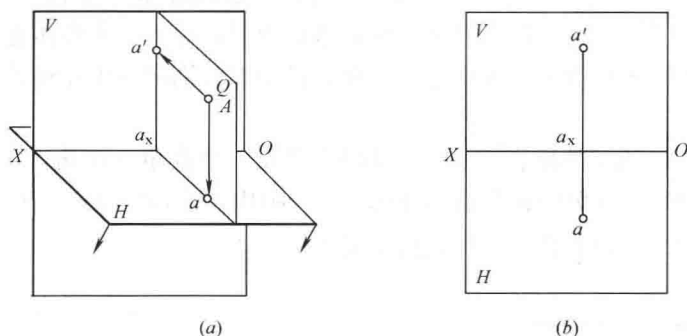
线段 $a'a_x = A$ 点到 H 面的距离 (高度);

线段 $aa_x = A$ 点到 V 面的距离 (深度)。

上述投影 a 和 a' 还是分别位于 H 和 V 两个平面上, 而我们最终的目的是要把它们表示在一个平面上。为此, 仍旧规定 V 面不动, 让 H 面绕 OX 轴向下旋转 90° , 而重合于 V 面。这样就得到了图 2-1 (b) 所示的点的两面投影图。其特性如下:

(1) 点的正面投影 (a') 和水平投影 (a) 的连线垂直于 OX 轴 ($a'a \perp OX$);

(2) 点的正面投影到 OX 轴的距离 ($a'a_x$) 等于空间点到 H 面的距离 (Aa), 而水平投影到 OX 轴的距离 (aa_x) 等于空间点到 V 面的距离 (Aa')。

在画投影图时, 投影面的边框线一般是不画出的, 也不标记点的两面投影的连线与 OX 轴的交点 (a_x), 其形式如图 2-2 所示。



图 2-2 点的两面投影图

二、点的三面投影

虽然点的两面投影已经能够确定该点在空间的位置, 但是, 正如绪论所说, 对于一个形体通常要有它的三面投影, 才能表达清楚。换言之, 需要把已知点分别向三个互相垂直的投影面作投影。

图 2-3 (a) 所示的投影面 H 、 V 和 W 组成一个直角三面角。 W 和 H 的交线, 以及 W 和 V 的交线也称做投影轴, 分别用字母 OY 和 OZ 表示。投影轴 OX 、 OY 和 OZ 互相垂直, 并且共同相交于 O 点。

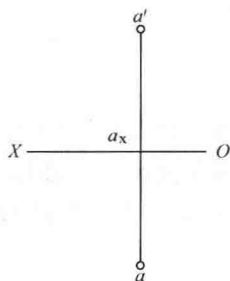

图 2-3 点的三面投影的形成及特性

为作出空间 A 点在 W 面上的正投影, 从 A 点向 W 面引垂线, 所得垂足就是 A 点的侧面投影 (或称 W 面投影), 用字母 a'' (读 a 两撇) 表示。投射 A 点的三条投影线 Aa 、 Aa' 和 Aa'' 分别组成三个平面: aAa' 、 aAa'' 和 $a'Aa''$, 它们与投影轴 OX 、 OY 和 OZ 分别相交于点 a_x 、 a_y 和 a_z 。这些点和 A 点及其投影 a 、 a' 、 a'' 的连线组成了一个长方体。因此就有:

$$Aa = a'a_x = a''a_y = a_zO;$$

$$Aa' = a''a_z = aa_x = a_yO;$$

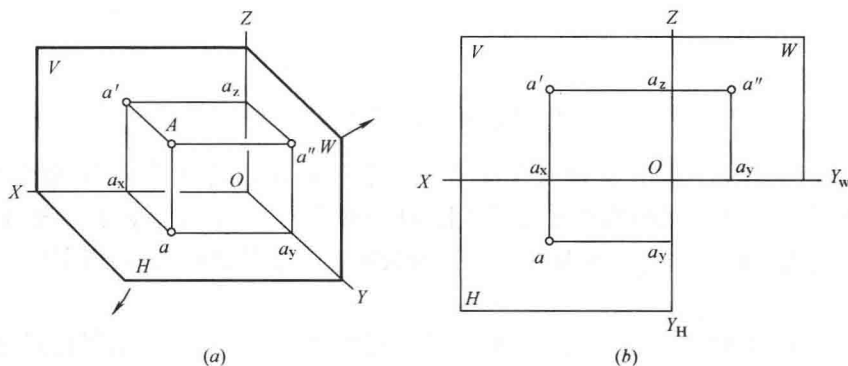
$$Aa'' = aa_y = a'a_z = a_x O。$$

为把 A 点的三个投影 a 、 a' 、 a'' 都表示在一个平面上，仍旧规定 V 面不动，让 H 面绕 OX 轴向下旋转到与 V 面重合，让 W 面绕 OZ 轴向右旋转到与 V 面重合。此时，跟 H 面旋转的 OY 轴用符号 OY_H 表示，跟 W 面旋转的 OY 轴用符号 OY_W 表示。这样就得到图 2-3 (b) 所示的点的三面投影图。其特性如下：

- (1) 点的水平投影 (a) 和正面投影 (a') 的连线垂直于 OX 轴；
- (2) 点的正面投影 (a') 和侧面投影 (a'') 的连线垂直于 OZ 轴；
- (3) 点的侧面投影到 OZ 轴的距离 ($a''a_z$) 等于点的水平投影到 OX 轴的距离 (aa_x)。

这些特性说明：在点的三面投影图中，每两个投影都具有一定的联系性。因此，只要给出一点的任何两个投影，就可以求出其第三投影。

例如图 2-4，已知一点 B 的水平投影 b 和正面投影 b' ，求侧面投影 b'' ：

- (1) 过 b' 引 OZ 轴的垂线 $b'b_z$ ；
- (2) 在 $b'b_z$ 的延长线上截取 $b''b_z = bb_x$ ， b'' 即为所求。

又如图 2-5 所示，已知一点 C 的正面投影 c' 和侧面投影 c'' ，为求水平投影 c ：



图 2-4 由点的正面投影和水平投影作侧面投影



图 2-5 由点的正面投影和侧面投影作水平投影

- (1) 过 c' 引 OX 的垂线 $c'c_x$ ；
- (2) 在 $c'c_x$ 的延长线上截取 $cc_x = c''c_z$ ， c 即为所求。

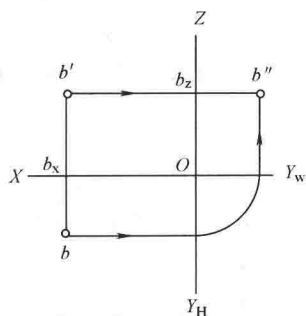
此两题的作法，也可以直接用图中箭头所指的步骤来完成。

第二节 点的投影与直角坐标的关系

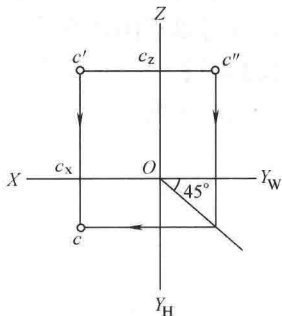
若把图 2-3 (a) 所示的三个投影面当作坐标面，那么各投影轴就相当于坐标轴；其中 OX 轴就是横坐标轴，OY 轴就是纵坐标轴，OZ 轴就是竖坐标轴。三轴的交点 O 就是坐标原点。

这样，空间 A 点到三个投影面的距离就等于它的三个坐标：

A 点到 W 面的距离 (Aa'') = A 点的 x 坐标 (Oa_x)；

A 点到 V 面的距离 (Aa') = A 点的 y 坐标 (Oa_y)；

A 点到 H 面的距离 (Aa) = A 点的 z 坐标 (Oa_z)。

当三个投影面按照上述规则重合为一个平面时(图 2-3b), 这些表示点的三个坐标的线段(Oa_x 、 Oa_y 和 Oa_z) 仍留在投影图上。从图上可以清楚地看出: 由 A 点的 x 、 y 两坐标可以决定 A 点的水平投影 a (图 2-6a); 由 A 点的 x 、 z 两坐标可以决定 A 点的正面投影 a' (图 2-6b); 由 A 点的 y 、 z 两坐标可以决定侧面投影 a'' (图 2-6c)。这样, 就得出结论:



图 2-6 由点的坐标确定其投影

已知一点的三面投影, 就可以量出该点的三个坐标; 相反地, 已知一点的三个坐标, 就可以求出该点的三面投影。

【例题 2-1】 已知 A 点的坐标: $x=20\text{mm}$ 、 $y=10\text{mm}$ 、 $z=15\text{mm}$, 试作出 A 点的三面投影图。

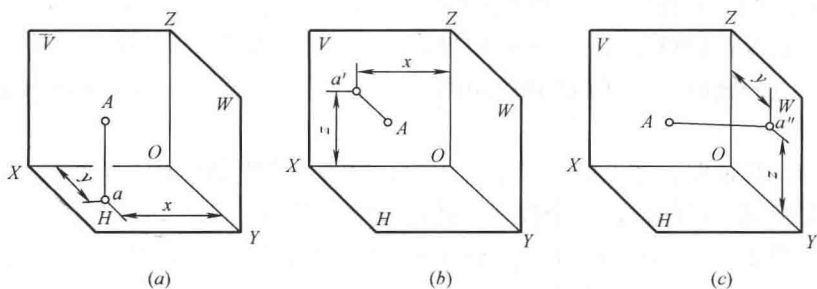

图 2-7 根据点的三个坐标值作点的三面投影图

作图法如图 2-7 所示:

(1) 在图纸上作一条水平的直线和一条铅垂的直线, 两线的交点为坐标原点 O , 其左为 X 坐标轴, 其上为 Z 坐标轴, 其右为 Y_w , 其下为 Y_H , 并在 OX 轴上取 a_x 点, 使 $Oa_x=20\text{mm}$;

(2) 过 a_x 点作 OX 轴的垂线, 在这垂线上自 a_x 向下截取 $aa_x=10\text{mm}$ 和向上截取 $a'a=15\text{mm}$, 得水平投影 a 和正面投影 a' ;

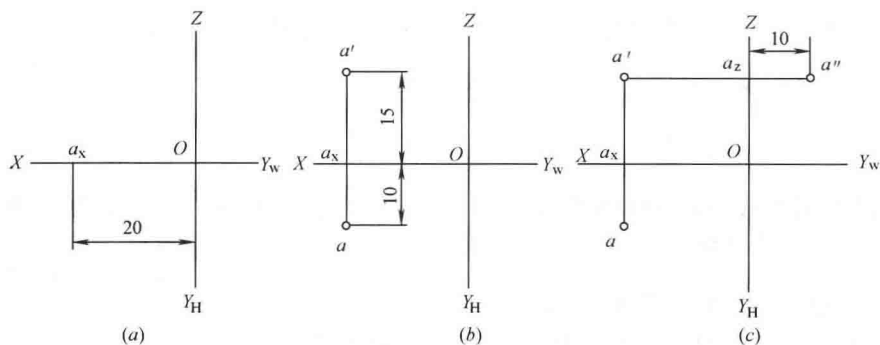
(3) 由 a' 向 OZ 轴引垂线, 在所引垂线上截取 $a''a_z=10\text{mm}$, 得侧面投影 a'' 。

当空间的点位在某一个投影面内时, 则它的三个坐标中必有一个为零。试看图 2-8a 中的 D 点, 因为它位于 H 面内, 所以坐标 $Z=0$ 。 D 点的水平投影 d 与 D 点本身重合; 正面投影 d' 落在 OX 轴上; 侧面投影 d'' 落在 OY 轴上。当 W 面