



CCTV  
中央电视台

《夕阳红》  
栏目书画课堂

# 摄影教材

许喜占 著

中国摄影出版社

---

### 图书在版编目(CIP)数据

夕阳红书画课堂摄影教材 / 许喜占著. — 北京: 中国摄影出版社, 2004.10

ISBN 7-80007-766-7

I.夕... II.许... III.①汉字—摄影—教材②中国画—技法(摄影)—教材 IV.J212

中国版本图书馆CIP数据核字(2004)第100572号

---

### 编委会名单

编委会主任: 冯存礼

编委会副主任: 程步金 岩

责任编辑: 萨社旗 陈凯辉

编辑: 张希红 徐瑾 赵健 杨烁

**书 名:** 夕阳红书画课堂摄影教材

**作 者:** 许喜占

**出版发行:** 中国摄影出版社(北京东单红星胡同61号)

发行部电话: (010)65136125 邮编: 100005

**制版印刷:** 北京雅昌彩色印刷有限公司

**开 本:** 1/16 889 × 1194mm

**印 张:** 4.5

**版 次:** 2004年10月第1版 第1次印刷

**印 数:** 10000册

**I S B N** 7-80007-766-7/J · 766

**定 价:** 30元

中央电视台《夕阳红》栏目书法课堂

# 摄影教材

许喜占 编著

中国摄影出版社

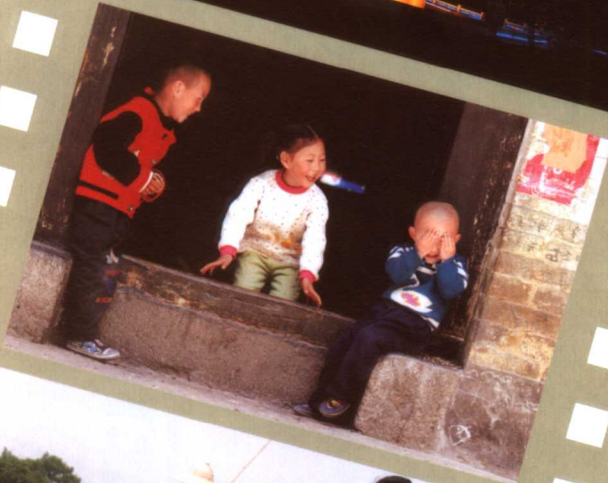
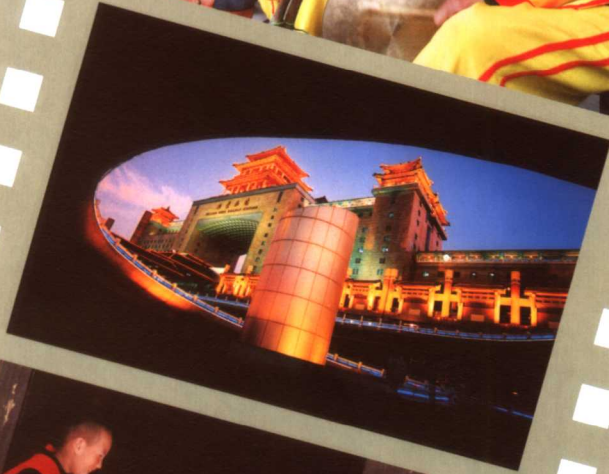



# CONTENTS

摄影课堂

## 目录

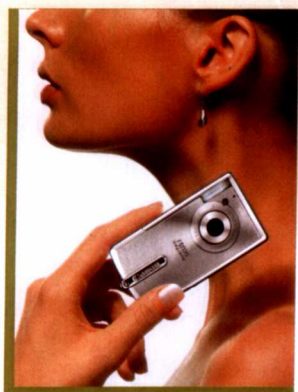

第一章 照相机的选择 /4

第二章 取景 /12

第三章 镜头焦距的作用 /20

第四章 室外摄影的用光 /26

第五章 曝光 /33

第六章 调焦 /42

第七章 景深 /44

第八章 纪实人像的拍摄 /48

第九章 旅游纪念照的拍摄 /52

第十章 构图 /56

作品欣赏 /64

# 第一章 照相机的选择

常言说：“工欲善其事，必先利其器”，照相机是摄影的主要工具，必须选择好照相机才有可能拍好照片。所谓要选择好照相机，并不是要选择价格贵的，而是要选择“对”的，即适合的。为了满足多层次多方位的需求，照相机制造者生产了各种各样的照相机，我们要先大概了解它们，才能根据自己的需要进行选择。

## 第一节 照相机的种类

照相机的品种实在是太多了，要把它们都梳理清楚并不是一件轻而易举的事。对照相机的分类方法很多，可以按结构分为单镜头反光式相机和双镜头反光式相机，也可以按快门分为镜间快门式相机和焦点平面式相机，更可以按价值分为高档相机和低档相机。

由于最近几年数码相机发展很快，当前正是数码相机与传统的胶片相机交替时期，在这里，我们便把相机分为胶片和数码两大类来进行讨论。

### 一、胶片类照相机

胶片类相机已有一百多年的历史，经过多个国家历代科学家和工程技术人员的不懈努力，现在的胶片类照相机已经达到了炉火纯青的程度。它拥有多种品牌、多种规格、多种机型和多种档次，可以最大限度地满足不同消费者的不同需求。

#### 1、135 相机

这是大家最常用的胶片相机。所谓135相机，是指专门使用135

胶卷的照相机，它所拍摄的底片幅面为24mm×36mm。一个135整卷可拍摄36幅底片。这类相机的品牌和型号极多，在数码相机上市之前，135相机占据着市场的最大份额。上世纪末，人们习惯地称其为135时代。

#### 2、120 相机

120相机又称中画幅相机，它所使用的是120胶片，这种胶片长810mm，宽60mm。使用这种胶片的120相机有5种规格，

第一种是4×6相机，所拍摄的底片画幅为45×60，一个整卷拍16幅底片。

第二种是6×6相机，所拍摄的底片画幅为60×60，一个整卷拍12幅底片。

第三种是6×7相机，所拍摄的底片画幅为60×70，一个整卷拍10幅底片。

第四种是6×8相机，所拍摄的底片画幅为60×80，一个整卷拍10幅底片。

第五种是6×9相机，所拍摄的底片画幅为60×90，一个整卷拍8幅底片。

120相机有固定机身和可更换机背两个大类。

固定机身的120相机有单镜



图 1-1





图 1-2

头和双镜头两种形式，双镜头的120相机在前些年用得更多些，近几年已经逐步退出市场。单镜头的120相机外形很像扩大了135相机，见图1-1。

这种相机的使用方法相对来说比较简单，有135相机使用经验的人都能使用，只是比135相机笨重些罢了。

可更换机背的120相机使用起来就相对复杂了些，功能也比较完备。见图1-2。这种相机由可拆卸的4个部分组成，它们分别是镜头、机身、机背、取景器。见图1-3。这其中的每一个部分都可以更换。例如：可以把平视取景器换成俯视取景器，这样就可以把相机放在很低的角度来拍摄了。当然，可更换机背的好处就在于可随时随地更换胶卷，只要有三个机背，你就可以很方便地用反转片、负片、黑白片来轮流拍摄了。

目前，许多风光摄影师和商业人像摄影师都喜欢用120相机，

主要是因为它的底片幅面大，所拍照片的品质优于135相机。

### (3)、页片相机

普通摄影爱好者使用页片相机的不是很多，大概是因为携带不便和价格较贵的原因。页片相机因其使用单幅的页片而得名，最常见的是4×5英寸的页片相机，见图1-4。

它所使用的胶片规格是102mm×127mm，单从这么大的底片幅面就可以想见它的优势了。当然，页片相机的优势不仅仅是底片的幅面大，能够移轴的特性给页片相机带来了许多特殊功能。见图1-5。

例如：移轴可以延长景深范围，使原来不清晰的景物达到清晰；同

时，移轴还可以校正变形。广告摄影师和建筑摄影师之所以常用页片相机，正是看中了它的这些特殊功效。老年朋友们如果喜欢拍摄静物或是喜欢拍摄建筑，不妨也试用一下页片相机，它会给您带来更大的乐趣。

## 二、数码类相机

数码相机是近几年才发展起来的新型相机，数码相机实际上是计算机和传统相机相接合的产物。

数码相机的生产厂家有两类，一类是原来生产传统相机的厂家，另一类是原来生产IT产品的厂家。他们所生产的数码相机虽然正朝着同一个方向发展，但目前的产品尚存在较大差异。在这里，我们按照使用对象把数码相机分为家用相机、准专业相机、专业相



图 1-3



图 1-4



图 1-5

机三个大类。

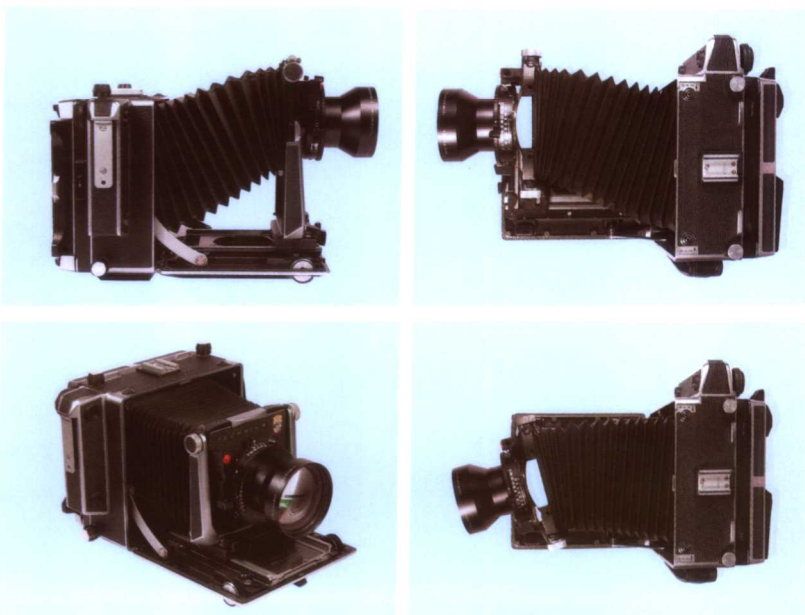
### 1、家用数码相机

所谓家用数码相机是指民用级的低端产品。这类相机很象传统相机中的傻瓜机，小巧轻便，操作简单，外形美观，功能齐全；一般都有变焦功能和内置闪光灯，无需调整曝光量，也无需调焦。无论室内室外，无论何种光线条件，更无论被摄体的距离远近，只要举起相机就能轻而易举地进行拍摄。

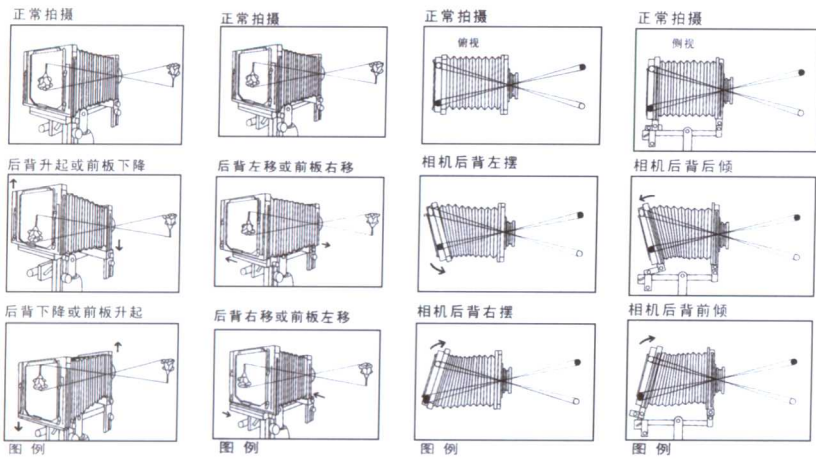
### 2、准专业数码相机

准专业数码相机是指民用级的高端产品。这类相机的自动化程度很高，功能非常齐全。它的像素水平比家用数码相机高，感光阵列的面积也大于家用数码相机。准专业数码相机的体积比较大一些，变焦比都在三倍以上，有的甚至达到7-10倍，不少相机还有倍数更高的数码变焦功能。准专业数码相机的像素从500万起步，目前最高的像素已经突破了1400万。使用这类相机的人都有一定的摄影基础知识，有不少机关和企事业单位也购买这类相机，用于拍摄资料。见图1-6。

### 3、专业数码相机

顾名思义，专业数码相机是供专业摄影人士使用的相机，当然，爱好摄影的发烧友也使用这类相机。专业数码相机的画质极为优秀，手动功能多，可操控性强，功能并不求多，只求实用。专业数码相机相对笨重些，没有上述两类数码相机那么轻便。见图1-7。

### 三、两类相机的各自优势

由于现在正处在胶片与数码的转型时期，两类相机同时在市场上



图 1-6





图 1-7

销售,也有不少的使用者同时拥有这两类相机。有不少人断言数码相机机会完全取代胶片相机,我认为这种观点值得商榷,起码在最近两三年内胶片相机还不会在市场上消失。这倒不是因为人们的观念问题,而是在目前的生产能力下,胶片类相机与数码类相机还是各有优势的。只有当胶片类相机的优势完全被数码类相机所包容时,数码相机才会完全取代胶片相机。

### 1、胶片类相机的优势

胶片类相机的优势其实并不在相机本身,它的优势来自于胶片。

首先是影像品质的优势。这主要表现在分辨率、层次过渡和色彩表现三个方面,并不是说所有的数码相机都达不到胶片的水平,而是达到胶片水平的数码相机实在是太昂贵了,不在普通家庭的一般消费水平之内。

其次是便捷优势。特别是全自动或“傻瓜”类机型使用起来极为便利,耗电也很少,只要两节五号电池就能拍摄几十张胶片。在拍摄过程中没有任何时滞,不必预留提前量,随时可以抓拍,也没有休眠唤醒期。便捷优势还表现在后期的商业服务方面,全国的大、中、小城市彩扩店星罗棋布,各种服务一应俱全,随时都可以冲洗照片。

最后是价格优势。由于胶片相机是完全成熟的产品,商家之间的激烈竞争已经驱使价格比较合理,相比数码相机来说,胶片相机的性价比要高得多。

### 2、数码类相机的优势

数码类相机的优势也可以从三个方面来探讨。

首先是功能优势。数码类相机的功能远远大于胶片类相机,许多数码相机都是集照相机和摄像机两者的功能于一身,既能拍摄固定的

单幅画面,又能拍摄连续的活动画面;既能拍摄影像,又能录下声音。当然,数码类相机还有拍摄数据的记录功能,超乎想象的微距功能,液晶取景器的旋转功能,拍摄后立即回放的功能等。

其次是即拍即看的便捷优势。数码类相机拍摄后立即就能看到结果,如果感到不满意,马上可以再拍摄一张,对没有保存价值的影像随时可以删除。数码类相机的这个优势实在是太诱人了。

最后是数字影像的后期优势。由于数码相机拍摄到的是数字信号,所以,整修、存储、传输都非常方便。只要您具备了一定的电脑知识,就等于您有了一套传统的彩色暗房技术,完全可以随心所欲地加工自己的照片了。传输照片也不必到邮局邮寄,只要发个电子邮件,对方马上就收到了。其方便程度是前所未有的。

## 四、135 胶片相机的种类

135 相机是当前使用最多的相机,它以轻便、耐用、多功能、多型号而赢得了许多使用者得青睐。135 相机经过多年的发展,已经有了多代产品,现在市场上流行的 135 相机主要有两大类。

### 1、旁轴式 135 相机

旁轴式 135 相机的历史最悠久,最为有名的要数德国的莱卡相机了。旁轴式 135 相机发展到今天基本变成了全自动相机的代名词,家喻户晓的“傻瓜”相机都是属于这类机型,见图 1-8。

所谓旁轴式,是指取景器不在镜头的光轴上,镜头的光学系统与取景器的光学系统完全独立,互不干涉。见图 1-9。

## 2. 单反式 135 相机

单反式相机是单镜头反光式相机的简称,它是相对于双镜头反光式相机而言的。顾名思义,这种相机只有一个镜头,它是靠反光镜来取景的。见图 1-10。

单反式相机的品牌很多,这类相机的自动化程度可能不是很高,但是它的每项功能都力求精益求精,驾驭起来需要一定的基础知识,一般都是专业摄影师或摄影“发烧友”才使用这类机型,所以人们经常习惯地把单反式相机称为专业相机。

## 3. 两类 135 相机各自的优点和缺点



图 1-8



图 1-9A



图 1-9B

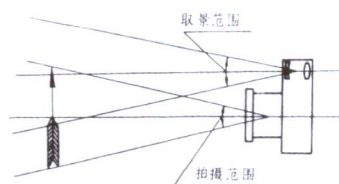

图 1-9C

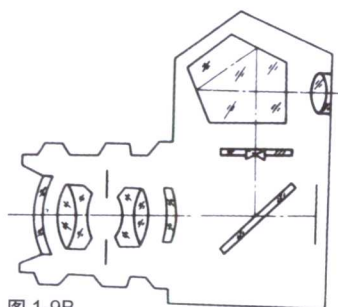

图 1-9D

图 1-9

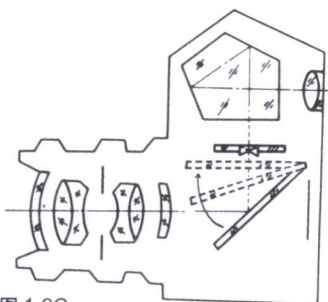
### (1) 旁轴式相机的优点和缺点

旁轴式 135 相机有三大优点,即小巧轻便、取景明亮、价格低廉。

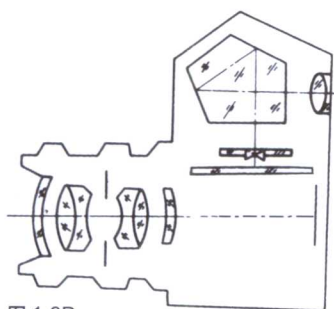
旁轴式 135 相机也有明显的缺点,由于镜头与取景器不在同一视点处,这就必然会产生视差。所谓“视差”,就是取景器看到的景物与镜头所拍到的景物两者之间不能完全涵盖的现象。取景器看到的景物中有一部分不能被纳入像场,而镜头所拍摄到的像场之中,也有一部分是在取景器里看不到的。这种现象在近距离拍摄时最为明显,随着拍摄距离的延长,这种现象会逐渐减弱。如果您使用的是旁轴式 135 相机,在近距离拍摄时一定要注意这一点,当然,如果拍摄距离超过了 2 米,您就不必把“视差”放在心上了。

### (2) 单反式相机的优点和缺点:

单反式相机也有三大优点

- 第一, 可更换镜头。
- 第二, 所见即所得。
- 第三, 机内测光。

单反式 135 相机的显著缺点是“曝光盲视”问题。由于单反式相机有一块可以上下翻动的反光板,在取景的时候,反光板处在下方,通过镜头摄取的影像投射到反光板上,反光板将影像反射至五棱镜下方的聚焦屏,再经过五棱镜的两次内置反射,最终达到取景器的目镜处,我们就可以从取景器中看到被拍摄的景物了。请注意,此时的反光板是遮挡住焦点平面快门的,见图 1-9B。当我们按下快门按钮时,单反式相机必须先提升反光板,焦点平面快门是在其后才被打开的,见图 1-9C。在整个曝光过程中反光





图 1-10

图 1-11

板一直是处在上方的，这个位置恰恰使聚焦屏变成了黑屏，我们从取景器中自然就看不到被拍摄的景物了，见图 1-9D。曝光完成后焦点平面快门关闭，反光板又复位到下方，这时从取景器中又可以看到被拍摄的景物了。这种现象被称之为“曝光盲视”。这个缺点在某些情况下是极为严重的，它会影响对抓拍快速运动物体的判断，有时会丧失大好的机会或造成胶片的浪费。

## 五、家庭中常用的数码相机

家庭中常用的数码相机种类繁多，有的与传统相机外貌相似，有的类似微型录像机，还有一些完全是一副陌生面孔，这些形形色色的家用数码相机可以归结为

三个类型。

### 1、普通型

普通型数码相机最为经济实用，是一般家庭的首选，这类数码相机的性价比最高，功能也相对齐全，见图 1-11。

### 2、袖珍型

袖珍型数码相机以小巧见长，由于数码相机不使用胶卷，所以，

可以把体积做得很小，甚至小到令人不敢相信的地步。袖珍型数码相机携带起来极为方便，是外出旅游的最轻便装备。见图 1-12。

### 3、时尚型

时尚型数码相机最为青年人所喜爱，当然，现在有不少老年朋友也在追求时尚。由于时尚里含有许多时髦的成分，而“时髦”是一个动态标准，今天时髦的东西明天可能就不时髦了，所以，很难说清哪一款数码相机就是时尚型的，只能说，现在某几款是时尚型。见图 1-13。

## 六、准专业数码相机

准专业数码相机是介于家用数码相机和专业数码相机之间的中级产品。当然，使用这类相机的人基本上是准摄影师一级的人物。

准专业数码相机的性能比家用型提高了很多，具体表现在如下三个方面：

### 1、优秀的像质

准专业数码相机的像素一般都在600万以上，其分辨力是很高的，在色彩的表现和层次的过渡上都能达到令人满意的程度。见图 1-14（该图就是用准专业数码相机拍摄的）。

### 2、完备的功能

准专业数码相机的功能都很完备，有多种曝光模式可供选择，



图 1-12





## 第二节 怎样选择相机

### 一、依据不同的用途选择不同的相机

当前的专业型数码相机在朝着两个目标发展，一个目标是高速度，另一个目标是高画质。

所谓高速度指的是快门时滞短、连拍速度快、缓存数量大、读取反映迅速这四个方面，这些功能都是搞新闻抓拍的人士所关注的。快门时滞是所有摄影人都反感的東西，搞新闻抓拍的人更是不允许它的存在。专业数码相机在这方面着实下了大功夫，市场上现在销售的一些高档数码相机基本上解决了这个问题，已经没有了明显的时滞感觉，使用起来能够象普通胶片相机一样得心应手。

连拍速度原先也是制约专业摄影数码化的瓶颈，在许多重要的场合，再高明的摄影记者也不敢对一个场景只拍一幅照片，大家都要靠连续拍摄来确保任务地完成。专业数码相机的研制者正



图 1-13

见图 1-15。

准专业数码相机还有多种拍摄模式和比较大的变焦比例，因此可以有很多的选择。有的还具备录音或录像功能，给使用者带来了极大的便利。

### 3、易操作性

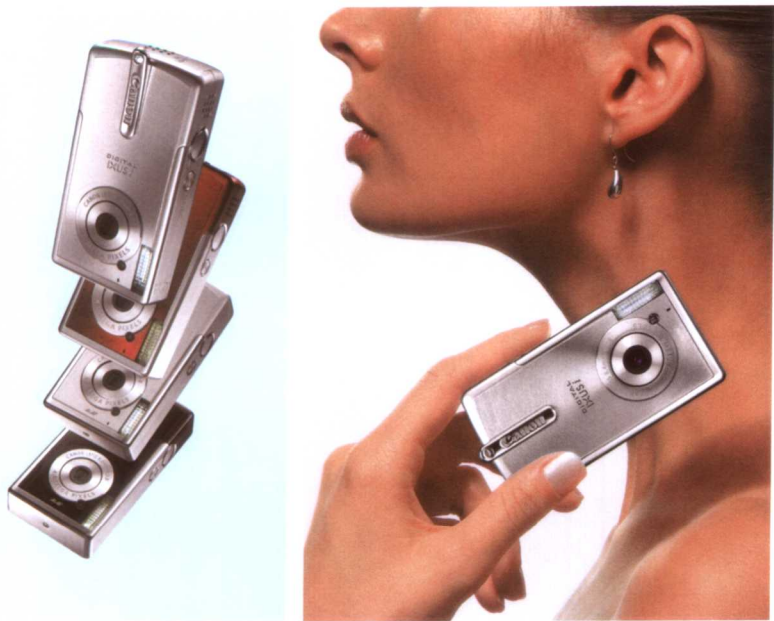
准专业数码相机的机身上都有许多的旋钮和按键，还附有一大本使用说明书，这令不少人产生了畏惧情绪，以为操作起来会很麻烦，其实不然。准专业数码相机的功能虽然很多，但使用起来并不复杂，这类相机的易操作性表现在两个方面：

第一是默认设置，也就是说在需要使用者设置的项目内，相机生产商已经给你设计好了一个默认值，你可以不做任何设定直接使用。

第二是人性化的设计，这类相机的许多显示都是使用图形标注的，对话框也是采用人机对话方式，操作起来十分方便。

## 七、专业数码相机

专业数码相机是数码相机中的最高端产品，是供专业人士所使用的。由于传统专业级的胶片相机以单反类型的为主，所以专业数码相机仍然沿用了单反机型。不能把专业型数码相机理解成专用型数码相机，只可把它理解为以摄影为职业的人所使用的相机。



图 1-14



是看中了这一点而加大了对连拍速度的改善,使这项功能由原来的每秒种连拍4幅,提高到每秒钟连拍8.5幅,赶上了传统胶片专业相机的连拍水平。

缓存数量实际与连拍速度是同样的问题,单纯解决连拍速度并不是很有效的。连拍速度必须和缓存数量同时改进,才能保证拍摄的高速度。如果只拍很少的几幅图像缓存卡就满载了的话,还是等于无法实现连续拍摄的功能。几个主要品牌的专业数码相机制造厂商几乎同时在攻克这个技术难题,现在已经做到连拍数十张都不会满载了。



图 1-15

读取速度快主要体现在回放功能上,这对于在拍摄现场视时间为生命的摄影记者来说也是很重要的问题。

综上所述,不难看出,高速度数码相机的市场主要是针对摄影记者和搞纪实摄影的人群的。

高画质的专业数码相机所针对的又是另外一个群体。例如,商业摄影师,他们所看重的并不是上面所讲的那些高速度,而是重视影像质量,追求分辨率,讲究影像和层次,注重色彩表现。世界各国的数码相机生产大户几乎都把目标聚向了这个消费群体,目前已有几款高画质的数码相机在市场上销售,虽然与胶片相机的画质在某些方面还存在着差异,但是它在其他方面的优越性已经足以

弥补它的不足。有理由相信,数码相机的画质还会有更大的提升,一定能够达到甚至超过胶片的水平。

鉴于专业数码相机的性能向两端发展的特点,摄影人士在选择数码相机时要考虑好它的用途,以用途选性能,以性能选机型,不可把这个过程颠倒过来,也不可盲目地追随别人,免得造成不必要的损失。

## 二、入门级专业相机是摄影爱好者的首选

广大的业余摄影爱好者是数码相机主要的消费群体之一。近两年来,许多超前一些的影友都已经数码化,尚未使用数码相机的朋友也在跃跃欲试。大家都对影像数码化产生了共识,但是影友们的数码设备却是五花八门。有的购买家用型,有的购买准专业型,更有经济条件宽裕的影友干脆就购买专业型的高档相机。不少影友在使用数码相机的时候都享受到了影像数码化所带来的愉悦,但是,也有一些影友因机型不对而产生了一些烦恼,有的是因为操作上的复杂,有的是因为携带上的累赘,有的是因为画质,有的是因为电源,凡此种种不一而足。

面对多品种多形式的数码相机市场,业余摄影爱好者究竟应选择哪一种呢?这是一个需要冷静分析的问题。

首先看您的摄影资历。如果您是一位老牌的摄影爱好者,已经有了多年的摄龄,您最好选择传统相机生产厂商生产的数码相机。您可以这样设想一下:您本人是由使用传统相机而改用数码相机的,厂商也是由生产传统相机而改为生产数码相机的,这两者的动向在某种程度上是不是有着一致性呢?您的选择就是它的选

择,您的扬弃也是它的扬弃,大家都会有传统的习惯,也都会有新的发展和开拓,在许多方面双方会不谋而合,配合默契,这类相机一般会适合您。

如果您是刚入门的摄影爱好者,过去只是偶尔拍摄过几幅照片,刚对摄影产生了兴趣就赶上了影像数码化的大潮,您最好是选择准专业类的数码相机,这类相机与传统相机的差别较大,有些甚至与摄像机接近。这种机型的发展潜力最大,将来的数码相机有可能会沿着这条路发展下去。没有传统相机使用经验的人从这类相机入手是比较合适的。

其次要看您对画质的要求。数码摄影中普遍流行着一句话叫做:"输出决定一切",如果您需要输出的仅是4-6寸照片,您可以在现有的数码相机中任意选择,如果要输出大照片,就要选择高档数码相机了。

最后,要看您的经济投入能力。业余摄影只是一种个人爱好,是影友们的愉悦手段,可以追求摄影的结果,也可以只追求摄影的过程。经济的投入要量力而行,每个人的兴趣点不同,选择的机型当然也可以完全不同。

综合各方面的因素,可以得出这样一个结论:对于大多数业余摄影爱好者来说,首选机型应该是高档数码相机中的低端产品,也就是入门级的专业相机。这类相机是高档专业数码相机的简化版,它所省略掉的那些功能正是业余摄影爱好者所不必要的功能。目前,这种数码相机全部是单镜头反光型,使用习惯与胶片相机完全相同,画质很高,性能完善,价格也是一般消费者可以接受的,不少的配件还可以同原来的胶片相机互换使用。



## 第二章 取景

取景就是在照相机的取景框中观察、选择景物，它是一种取舍行为。照片中展现出来的是你所选中的那一部分，而取景范围之外的景物在画面中是不存在的。

一般来说，取景的范围就是你所要表现的对象，观看照片的人是被限定在这个范围之内来观看和理解照片内容的。因此，可以毫不夸张地说，取景是拍摄照片的最关键环节。

### 第一节 摄影是视觉艺术

不少喜欢摄影的朋友都有这样的体会，当他看到某一景物时觉得漂亮极了，激动不已地拿起相机，当时感觉哪里都很美，咔嚓、咔嚓地拍了许多幅照片，觉得可能会大有收获。可是，回到家中把照片洗出来一看，却大失所望：照片比现场逊色多了。特别是当把照片拿给别人看时，得到的常常是很冷漠的反应，观赏者似乎一点都不为照片的内容所感动。请不要责怪观赏者木纳，你必须首先在取景上找找原因。

#### 1、摄影所记录的只是视觉感受

摄影是一种平面视觉艺术，

我们所呈现给观赏者的只是一副照片，所有的信息都是通过这幅照片来传达的，看照片与身临其境是大有差别的。无论你身临什么样的现场，它所给予你的都是多方位的感觉，如眼睛感知的视觉、耳朵感知的听觉、鼻子感知的嗅觉、皮肤感知的触觉、舌头感知的味觉等等。这些反应综合于你的大脑之后便会产生各种各样的情感。

照相机所能记录的仅仅是视觉感知的信息。请注意：视觉只是所有感觉之中的一种，它绝不具有听觉、嗅觉、触觉等功能。

当你观看一幅照片的时候，它既没有声音也没有味道，你根本无法用照片来传递身临其境时

的全部感受。因此，我经常遇到这样一些朋友，他一边让我看照片，一边津津有味地给我描述当时的美景，尽管他讲得很美好，可是呈现于照片上的图像却索然无味，一丁点他要表达的意思也没有，这种照片当然不能说是一幅成功的作品。

见图2-1，这是一位影友拍摄的，据他讲，这是一个民俗的欢庆活动，场面很热闹，锣鼓喧天，使身临其境的人都很激动，但是，您从照片上却一点也找不到那种感觉，这就是由于照片不能传达视觉之外感觉的原因。

#### 2、照片以外的东西是看不见的

许多老年朋友都喜欢爬山，



图 2-1



图 2-2



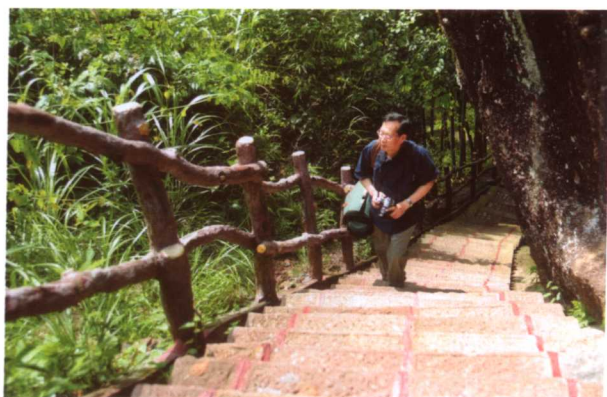

图 2-3

不少人爬到高处时想用照相机把它表现出来，山形的险峻、山体的高度都是他所要表现的内容。但是，在这类照片中，我们看到的往往只有一个正在爬山的人，根本看不出山有多么高，更看不出山有多么险，这里的原因主要是没有把拍摄的环境取进画面。拍摄者见到照片时，可能会勾起深刻的回忆，因为他知道当时的环境和险情，但那些没有亲身经历的人们仅凭看照片是不会有太多联想的。见图2-2。这就是一幅反映摄影工作者不辞辛苦，跋山涉水进行创作的一个画面。其实，在这段山路的前后都有比较陡峭的地方，如果换个地方或是换个角度拍摄，都可能会表现出作者想要表现的情景，但是，这幅照片却一点感觉也没有，看不到山高，也看不到路险。看到的只是人在山路上悠闲地漫游，完全与拍摄者的意愿相反了。

### 3、附加文字说明的照片不是好照片

我们经常看到报纸上发表的照片都配有文字说明，不少人便产生了误解，认为我们拍摄的照片也可以图文并茂，其实不然。报纸上刊

发的是新闻图片，新闻报导中的文字描述与图像传达同等重要，二者所载有的信息互相补充、共同印证，只有这样才能完成新闻摄影的任务。我们搞摄影艺术就大不一样了，您见过哪个摄影展览的摄影作品下面有几行文字说明呢？

我们所拍摄的照片，本身就应该是—副完整的作品。观看者所要得到的信息都应该从一幅照片中得到，不需要再用文字来叙述。

记得有一位著名的画家，曾经有这样一个故事。他的一个学生跟他学了三年的绘画，画艺总是平平，这位学生很是着急，反复追问这位画家，问自己什么时候才能画得象老师一样好，问了多次老师都没有答复，到了晚上学生还在追问，老师认真地回答说：“把你的舌头割掉就画好了。”这句话看来是一个笑话，仔细琢磨一下，就会感悟到很深奥的哲理。

摄影和绘画一样，都是视觉艺术，作品只要供人观看就够了，不用再附加别的什么信息，一切尽在不言中。

## 第二节 什么是取景

取景是指依据取景器中形成的影像来选取景物的活动。取景的目的是在纷繁复杂的自然环境、人文环境中找出自己认为最美的、最能表达思想和情感的内容。在选取和确定所要表达内容的同时，还要确定与之相适应的主要形式要素，为以后照片的构图作准备。

没有对景物细致的观察、详尽的分析和认真的筛选，是不能做好取景工作的。因此，我们在举起相机之前，首先应当制定详细而周密的取景计划，它是获得成





图 2-4A



图 2-4B

功照片的基础之一。取景是一项既严肃认真、又不乏想象力的创造性工作，既要遵循取景的一般规律，又要敢于大胆创新。

确定表现的对象是取景的主要工作。方法是从取景框中选取景物，从现实景物中发现值得创作的对象，通过观察、分析、对比等手段来纯化内容，使创作活动由内而外，即从内容到形式地展开。避免走到由纯形式入手，没有一定的主题或主题模糊的拍摄道路上去。我们的目的：为了拍摄出内容健康向上、自信充实的照片而取景。

### 一、取景是从取景框中选取景物

取景是不同于我们平时用眼睛来看事物和选取景物的。因为，人有两只眼睛，而相机却只有一个镜头，眼睛看到的物体是立体的，而相机看到的物体是平面的，这两者之间存在很大的差异。即使我们不计较这种差异，仅就视角来说也有所不同。用眼睛看相当于用标准镜头的视角来选取景物，它与我们实际使用的相机镜头

的视角不一定相同（关于镜头的视角问题我们将在下面的一章里详细讨论）。尤其是在使用广角镜头或长焦镜头时，其视角差距很大，所形成的画面影像与眼睛所见到的情形完全不同。这就是为什么我们在拍摄照片时，应当使用实际拍摄时的镜头来选取景物的原因。只有通过取景框中的观察，根据取景框中所见的画面来判断取景范围，才能产生符合自身意愿的画面。

我们在选取景物时，先要有一个大致的意图，确定在一幅照片中，是表现环境气氛还是表现主体形象。一切被摄对象总是处在一定的环境之中。例如一个人，他（她）或是在山头上远眺，或是在大街上行走，或是在工厂里劳作，或是在游乐场里嬉戏。总之，人物一时一刻也离不开与周围事物的联系。在你拍摄的画面里，究竟要拍摄多大的范围？环境、背景要交代到什么程度？这些都是由镜头视角的选择加以确定的。

确定镜头视角的选择主要从意识上入手，拍摄者要有一个想法，确定一个大概的景别。在实际中，要运用不同焦距的镜头对被摄体进行观察、分析、对比，内心完成对不同景别的评价，以便从中选择出有代表性的景物来准确地表达自己的思想。没有运用不同焦距的镜头对被摄体进行观察、分析、对比，是很难了解景物全貌的，哪里还提得上选择有代表性的景物呢？图 2-3 是眼睛看到的景物与 75mm 焦距镜头拍摄画面的对比。

### 1、取景是选择有代表性的景物

展现在我们面前的景物是多样、复杂的，有时甚至是杂乱无章的，取景就是要选择有代表性的景物来拍摄。所谓选择有代表性的景物，是指在一个吸引我们注意力的风景中，或引起我们情感激动的事件中，总会有事物的核心。在拍摄之前应当先思考确定，究竟是哪个场景打动了我们的心灵，是什么景物吸引了我们的眼球、激起了拍摄的愿望。因为摄影是瞬间艺术，是以单幅固定画面展示作者思



图 2-5A



想内容的，不能像电影一样用长时间、流动画面来介绍事件。所以，只有选出那些有代表性的景物来拍摄，才能获得主体醒目、有吸引力的好照片。图2-4A和2-4B是选择前后的对比。前一幅照片中把眼前的景物都拍摄进了画面，倒伏的大树占据了很大的部分，使人不知道作者要表现什么，后一幅照片经过了选择，草地上的羊群显得比较突出了，整幅画面的主题也就表达清楚了。

## 二、取景的重要性

### 1、取景决定了照片的内容

一幅好照片要同时具有好的内容和适宜的表现形式，两者缺一不可。如果没有内容，照片就不能吸引人，不能让人记住，更不能引发好的联想。

在一般情况下，我们所拍摄照片的内容应当反映社会中积极向上的、有生活情趣的美人、美事、美景，如果能选择品位更高的题材就更好了。这样的照片不但使自己的身心产生愉悦，还会对其他观赏者起到增加知识、鼓舞战胜困难的勇气、陶冶情操等作用。现实社会有大量的内容需要我们用摄影的方式来讴歌，好的摄影作品会对社会起到深远的正面影响。当然，这并不是说不能用摄影的艺术形式拍摄暴露的题材，某些阴暗或丑陋的形象也有极强的鞭鞑作用，也会收到很好的效果，所谓“只有会思考的大脑才能指挥相机拍摄出有艺术价值的照片”，指的就是这个意思。

### 2、取景决定了照片的形式

取景除了要选定自己所要表现的内容外，还在某种程度上决定了照片的形式。请注意：不存在没有形式的内容，也不存在没有

内容的形式，形式与内容是共生的，形式是为内容服务的。形式虽然是外在的，但是，这种外在的形式却能映衬出所要表现的内容。

例如：反映人们生活水平提高，追求个人的形象美，应当用明亮的影调、柔和的光线、协调的色彩进行搭配。这种外在的基调能充分地表现出人物在平和、安定、幸福的环境中愉快地生活。

又例如：拍摄婚礼进行的照片，应当以表现婚礼的喜庆、热闹气氛为主。所以，要把那些能表现出喜庆气氛的大红喜字、红花、婚礼专用物品等安排在画面中比较醒目的位置。人物围绕在这些有象征意义的物品周围，一张张笑脸与这些物品交相辉映，一定能把婚庆的内容充分表达出来。

再例如：在表现国庆等大型国家庆典时，应当主要表现宏大的气势、热烈的场面，这时往往有大红灯笼、大气球、彩灯、串灯、多面彩旗等作为节日装饰，有时还要燃放礼花。这些都可以成为照片中烘托节日气氛的形式因素，要充分加以利用，使照片的形式更美。

在取景的诸因素中，最为关键的是要建立兴趣中心。当确定了拍摄内容后，除了运用具有表现实物的形式要素外，还要通过构图、用光、色彩、影调、虚实等技术要素来建立兴趣中心。其目的是使主体处在最明显、最突出的位置。在画面中，尽量把主体处理得既醒目又



图 2-5B



图 2-5C