

**日本** 国际时装系列丛书

登丽美时装造型·工艺设计

(最新版)

女衬衣·连衣裙

(日)登丽美服装学院编

4

东华大学出版社  
(原中国纺织大学出版社)

国际时装系列丛书  
登丽美时装造型·工艺设计

(新版)

④

# 女衬衣·连衣裙

(日) 登丽美服装学院编

袁飞 袁观洛 祝煜明 黄国芬 陈峰 译 张怀珠 校审

东华大学出版社

本书由日本杉野学园 / 登丽美学院出版公司授权出版.

版权登记号 图字:09-2003-013

Title:ドレメファッション 造型讲座④——ブラウス・ワンピースドレス

Original Copyright:2001/2002 学校法人杉野学园 / 登丽美学院

Original edition published by 学校法人杉野学园 / 登丽美学院.in 2002 年 3 月

Chinese translation rights arranged with学校法人杉野学园 / 登丽美学院 through Joie,Inc.Tokyo.

#### 图书在版式编目(CIP)数据

登丽美时装造型·工艺设计.女衬衣、连衣裙 / 日本登丽美服装学院编;袁飞等译.- 上海:东华大学出版社, 2003.9

ISBN 7-81038-689-1

I.登... II.①日...②袁... III.①服装-造型设计-日本②女服-衬衣-造型设计-日本

③裙子-造型设计-日本 IV.TS941.7-9

中国版本图书馆 CIP 数据核字(2003)第 076176 号

策划编辑:竺海娟

责任编辑:紫仪

封面设计:陈文

**登丽美时装造型·工艺设计-女衬衣·连衣裙**

(日)登丽美服装学院编

东华大学出版社出版

上海延安西路 1882 号

邮政编码: 200051 电话: (021) 62193056

新华书店上海发行所发行 苏州望电印刷有限公司印刷

2003 年 9 月第 1 版 2003 年 9 月第 1 次印刷

开本: 889 × 1092 1/16 印张: 16.75 字数 402 千字

印数 0001 ~ 5000

ISBN 7-81038-689-1/TS · 153

定价: 38.00 元

# 序

本套丛书是从日本登丽美服装学院引进的服装书,共分8册,分别为基础教材(上)篇、基础教材(下)篇、裙子·裤子篇、连衣裙·衬衫篇、套装篇、上衣·背心篇、大衣篇、婴儿服·童装篇。这套丛书内容详尽,有很强的可操作性,读者从中可以学习到日本的精致工艺及各种款式造型。本书从最简单的服装制作工具讲起,深入浅出地讲解了不同的面料、不同的造型设计及剪裁方法与各种缝制工艺,从局部到整体一步一步详解了局部制作及基础缝制,是一套值得保留的工具书。

本套丛书适合高职、高专服装专业的学生使用,亦可作为普通高校服装专业的教材及中职服装专业的教材。对服装从业人员及服装爱好者来说,也是一套很好的工具书。

## 登丽美时装造型·工艺设计①~⑧内容简介

### 登丽美时装造型·工艺设计①

基础篇（上）——学习服装制作与技术的入门篇，基础篇，从服装用具讲起，详细了解了时装、领子的款式及工艺制作。

### 登丽美时装造型·工艺设计②

基础篇（下）——学习服装制作与技术的入门篇，详细了门襟、袖等的款式及制作工艺。

### 登丽美时装造型·工艺设计③

裙子·裤子——裙子、裤子的各种款式及排版、制作工艺。

### 登丽美时装造型·工艺设计④

女衬衣·连衣裙——女衬衣、连衣裙的各种款式及排版、制作工艺。

### 登丽美时装造型·工艺设计⑤

大衣篇——大衣的各种款式及排版、制作工艺。

### 登丽美时装造型·工艺设计⑥

上衣·背心——上衣、背心的各种款式及排版、制作工艺。

### 登丽美时装造型·工艺设计⑦

套装——套装的各种款式及排版、制作工艺。

### 登丽美时装造型·工艺设计⑧

婴儿装·童装——婴儿装、童装的各种款式及排版、制作工艺。

# 目 录

## 女衬衣

丝瓜领衬衣·····	2
衬衫领衬衣·····	12
泡泡袖衬衣 A·····	26
泡泡袖衬衣 B·····	34
连肩袖衬衣·····	40
蝙蝠袖衬衣·····	46
连袖上衬·····	56
荷叶边衬衣·····	66
欧民风袖衬衣·····	76

## 连衣裙

衬衫领连衣裙·····	96
A形连衣裙·····	108
公主连衣裙A·····	118
公主连衣裙B·····	128
美式袖窿连衣裙·····	144
直筒型连衣裙·····	150
燕子领连衣裙·····	160
西装领连衣裙·····	174
低腰接连衣裙·····	186
荷叶边连衣裙·····	196
高腰接连衣裙·····	204
中式风味连衣裙·····	212
腰接连衣裙·····	222
吊带式连衣裙·····	230
大下摆连衣裙·····	238

女衬衣

# 丝瓜领衬衣



这是一款丝瓜领短袖上衣。

## 用料

面料 门幅 110cm, 1.3m

粘合衬 门幅 90cm, 0.7m

## 附件

钮扣 (直径 1.5cm) 5 粒

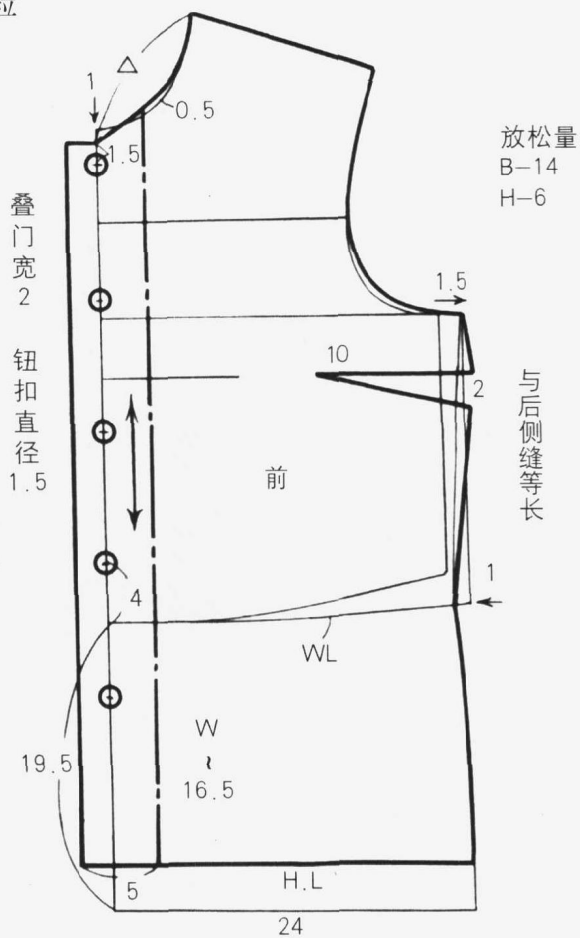

前



后





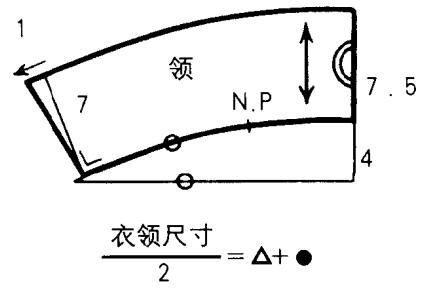
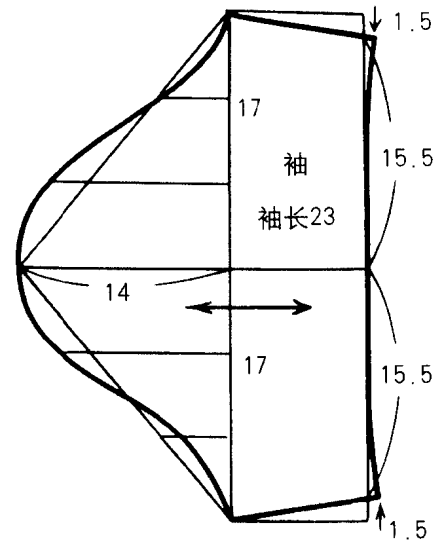
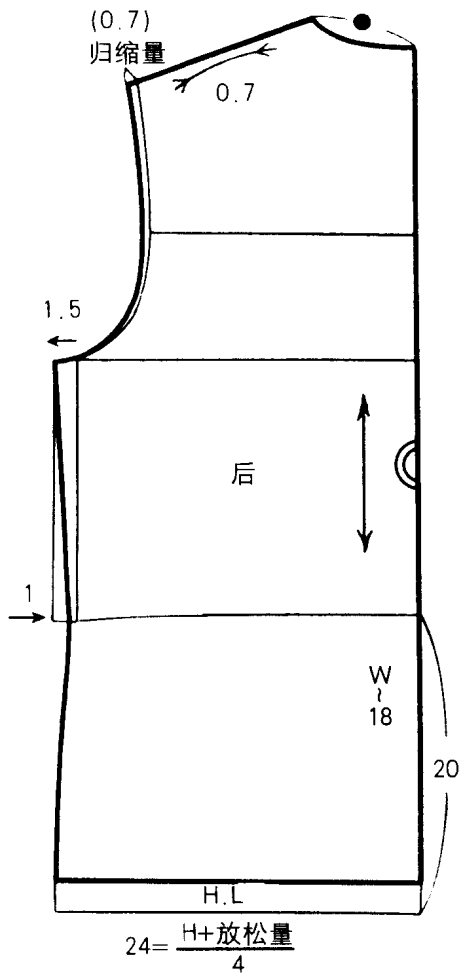

# 裁剪

先进行布料整理（参照第 247 页），然后参照裁剪图进行面料裁剪。由于体型因素需要补正的地方或对于易散边的面料，缝头要多放一些。如果是有花纹的面料，裁剪时还要考虑对花。

这张裁剪图是按同一方向排列纸样的，如果面料许可，也可以将纸样插入进行套裁。

# 正式缝制

## 1 贴粘合衬

贴粘合衬、做记号。根据款式和面料不同也有在领里贴粘合衬的情况。

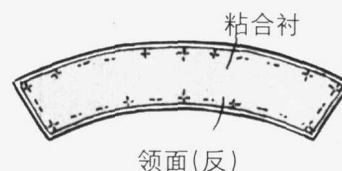
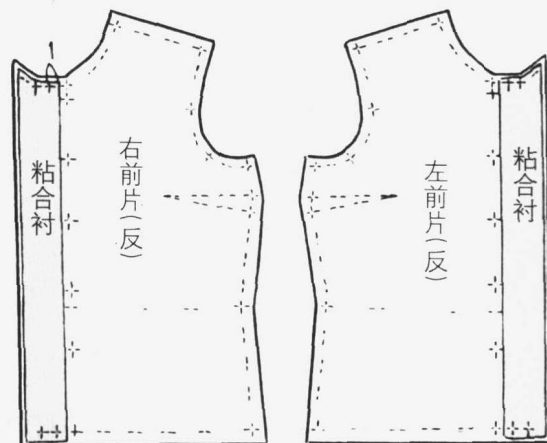

## 2 缝前衣片

2-1 缝侧胸省。沿净印插入大头针，疏缝后车缝。



2-2 省尖留 10cm 线头，打结。

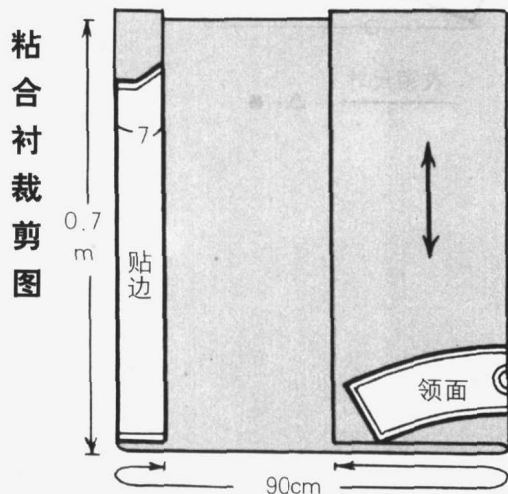
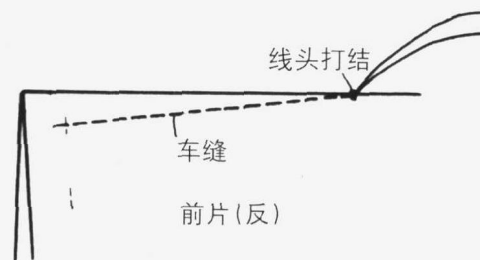

\* 粘合衬基布的丝缕、缝头都和面料一样。

2-3 将打结后的线头两根一起穿进手针，将其穿入省道里面后剪短。省道倒向上侧。

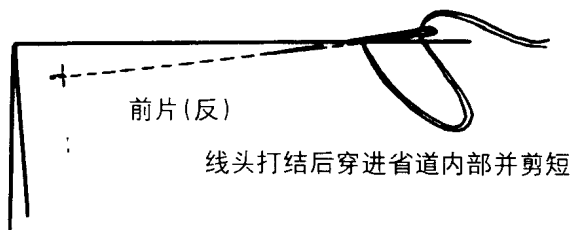

2-4 前后衣片的肩线和侧缝缝头、门襟贴边的里边从正面锁边。

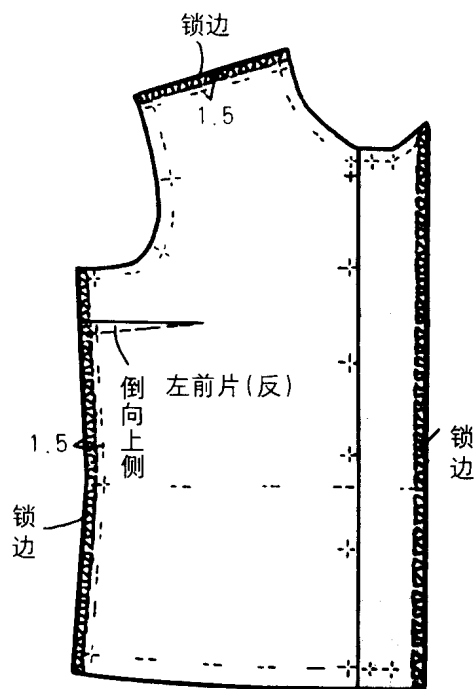

### 3 缝后衣片

归缩肩线缝头。肩线外0.2cm和再往外0.3cm处用双股本色线细密拱针。将其归缩至与前肩线同宽，整理缩缝。

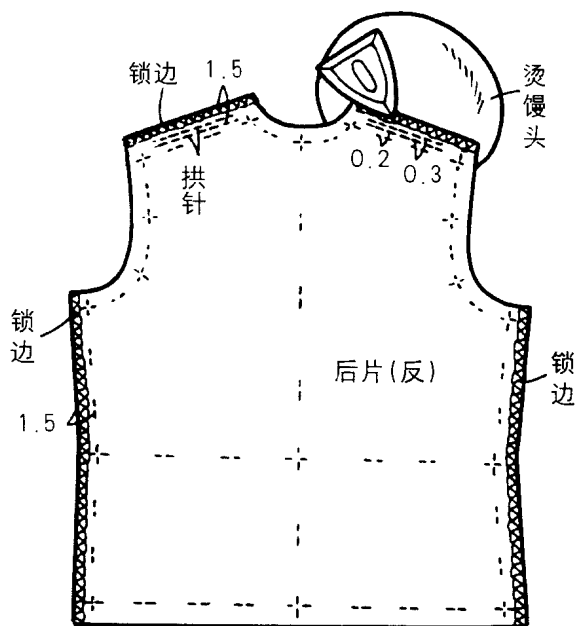

### 4 缝合肩线

前后衣片正面相对叠合，装领侧缝至超过净印1~2针处、装袖侧缝至缝头末端，劈开缝头。

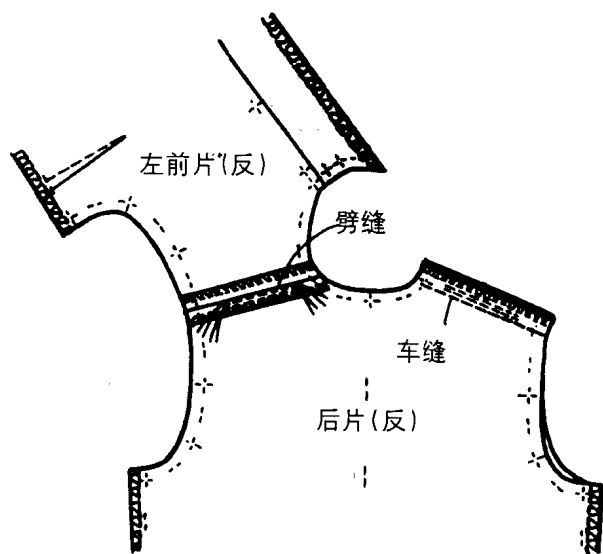

## 5 做领

5-1 领面为领里正面相对叠合，将领面的净印外0.1cm处和领里的净印内0.1cm处对合，同时对合对位记号，插入大头针。根据面料不同加减与净印的离开量。

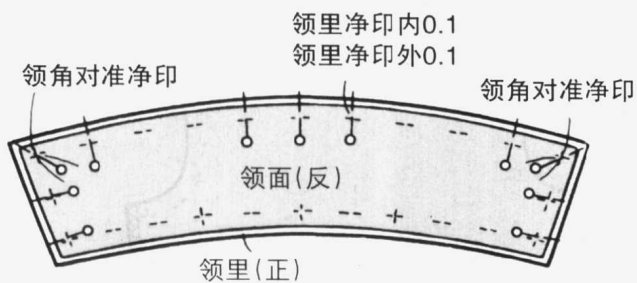

5-2 在插入大头针的位置疏缝。疏缝线外侧进行车缝。

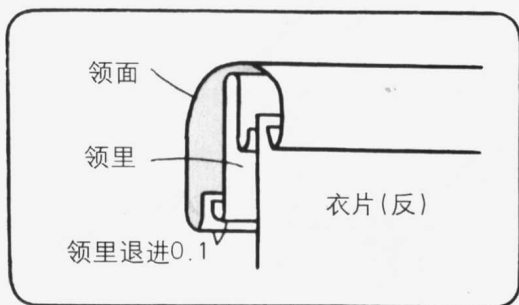
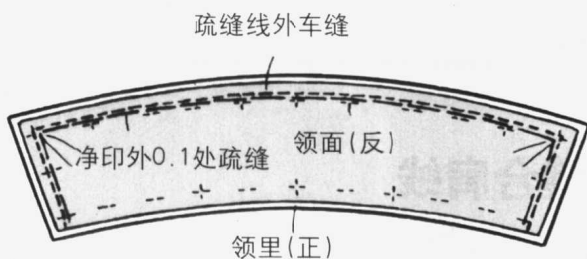

5-3 将领子外围线缝头修窄，劈开（也有将缝头阶梯状修剪的情况）。

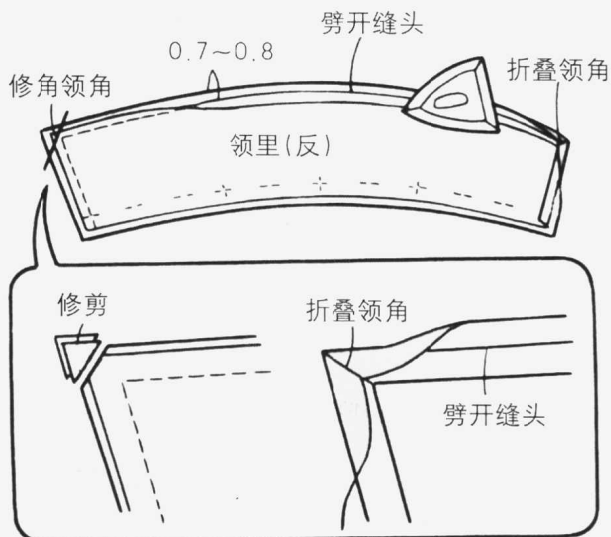

5-4 翻至正面，领里退进0.1cm熨烫整理。领角使用锥子将其翻出。

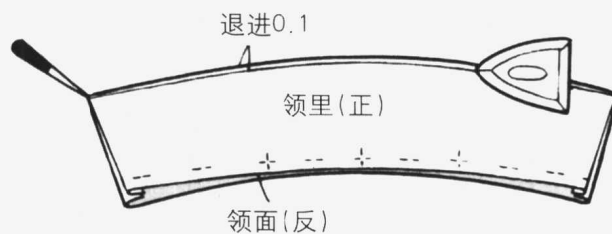

## 6 装领

6-1 将前片和门襟贴边从叠门止口线正面相对折叠，从装领止点缝至叠门止口。装领止点处缝头两片一起打剪刀口，缝头修剪至0.5cm。

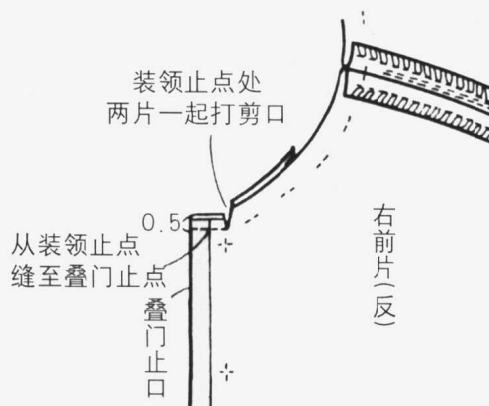

6-2 将贴边翻至正面，衣片领圈缝头疏缝固定。

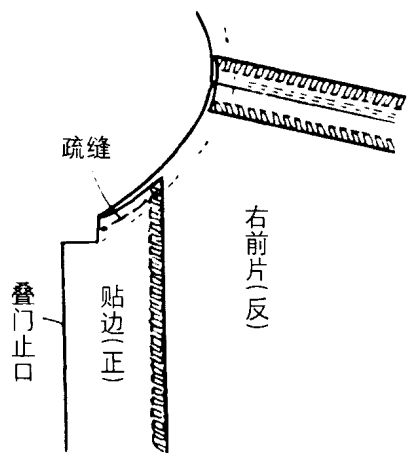

6-5 将装领缝头修窄，在弧度大的地方打剪刀口。

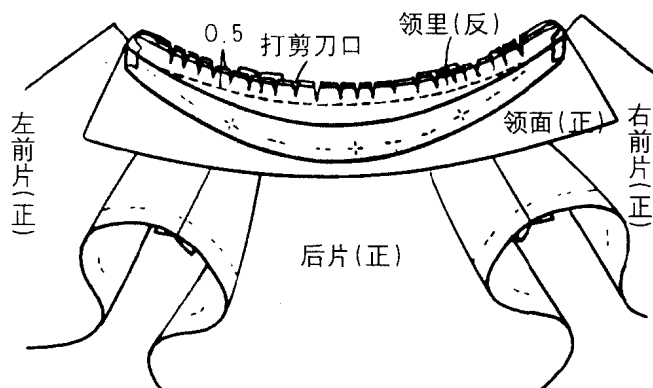

6-3 将领面叠放在衣片正面，在领里和衣片装领线上插大头针，疏缝固定。

6-6 将领面装领缝头叠合在衣片装领缝道上，绲缝固定，注意不要影响到正面（观察领子翻折后的状态，折转领面装领线）。

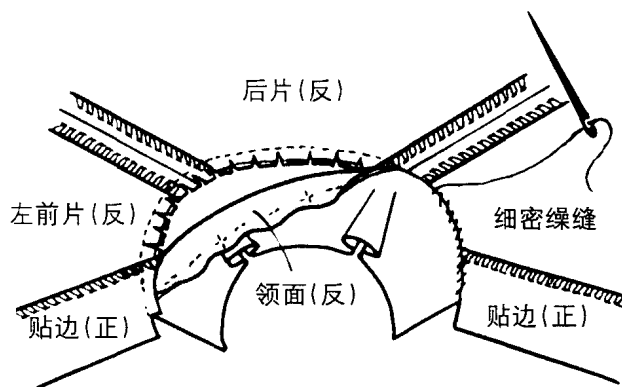
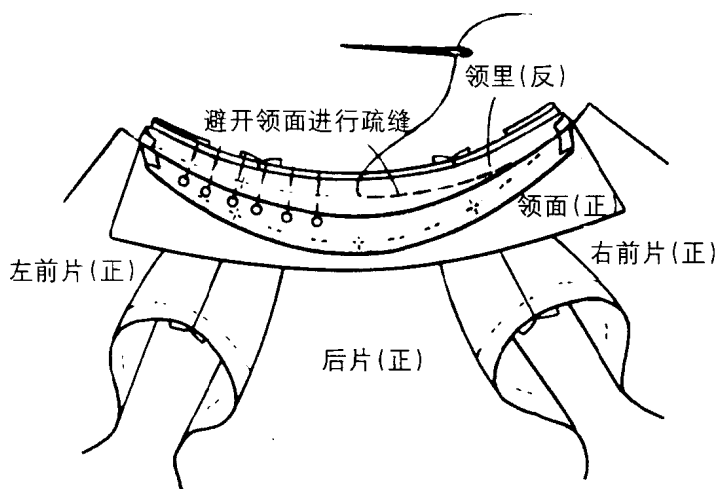

6-4 在左右装领止点间车缝。

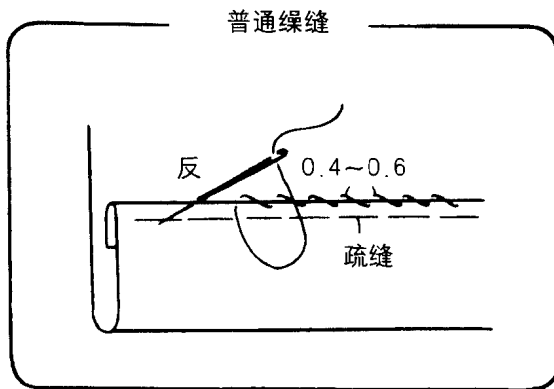
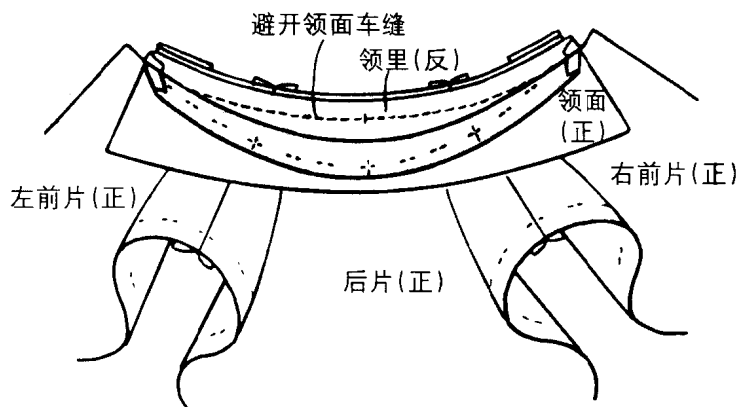

## 7 缝合侧缝

前后衣片正面相对叠合，装袖侧缝至净印外0.7~0.8cm处，下摆处缝至缝头末端，劈开缝头。

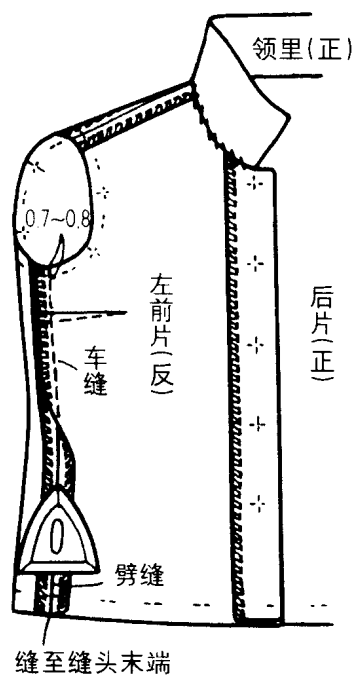

缝至缝头末端

## 8 下摆处理

8-1 贴边下摆和衣片正面相对叠合，缝至贴边内侧。如图修剪缝头。

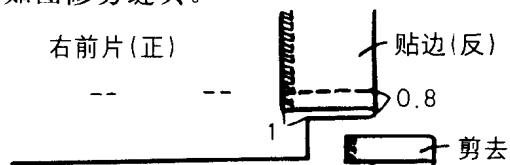

8-2 将贴边翻至正面，整理其形状。下摆缝头如图以1.5cm宽三折缝。同时，在贴边内侧也压线。

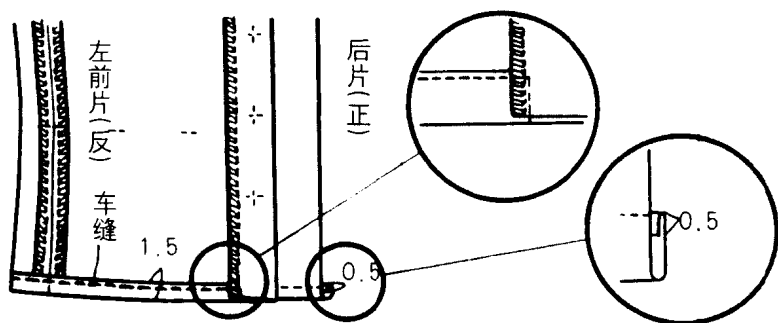

## 9 做、装袖子

9-1 将袖口缝头从净印折转，画袖底线。

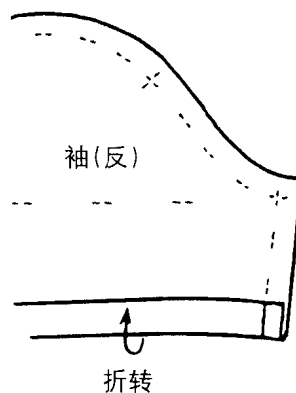

9-2 将袖底线缝头从正面锁边。

9-3 将袖片正面朝里叠合，缝合袖底线。袖口处缝头沿净印折上时，为不至于出现松弛，稍稍往里缝制。劈开缝头。

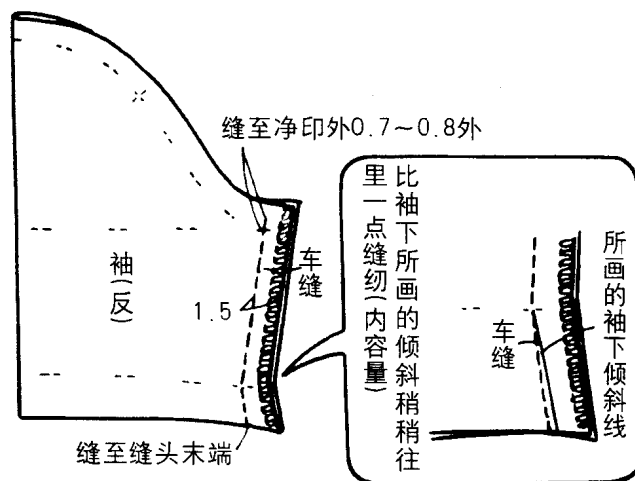

9-4 将袖底线和袖口重合部份缝头进行修剪。面料较薄的情况下也有不修剪缝头,而将袖底线缝头倒向前侧、在袖口位置打剪刀口,将袖口侧缝头倒向相反方向的情况。

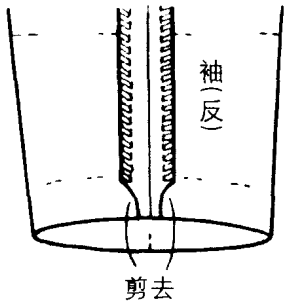

9-5 袖口缝头从正面锁边。

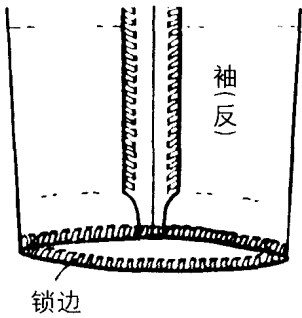

9-6 将袖口缝头沿完成线折上,疏缝固定,然后进行暗绿。

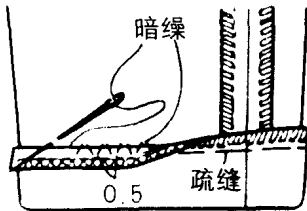

9-7 从袖底侧开始将整个袖山用双股本色线细密拱针。在净印外0.2cm和再往外0.3cm处缝两道。

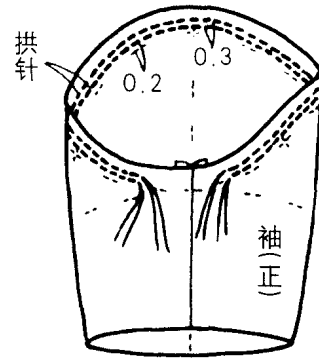

9-8 将两道缝线一起抽拉。

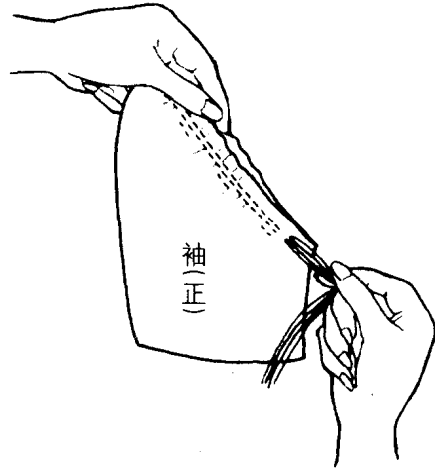

9-9 用熨斗整理袖山归缩量。归缩量一次性不能整理得很均匀。分几次抽拉疏缝线,这样一边做出袖山形状,一边用熨斗的头部轻轻将皱纹消去。

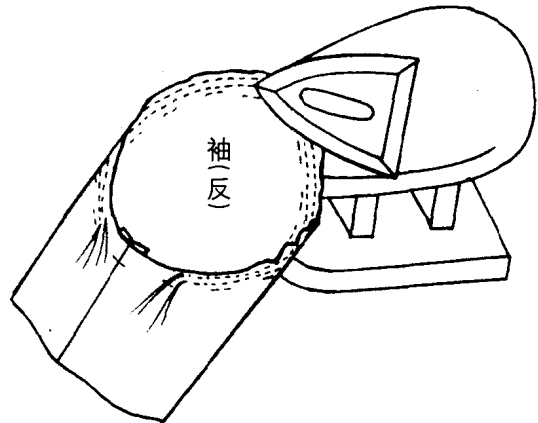

9-10 将衣片和袖子正面相对叠合，对准对位记号，在袖子上插入大头针。为了产生袖子上的容份，将袖子叠在衣片上，用左手轻轻握住插入大头针。没有归缩的部分大头针平平地插入。

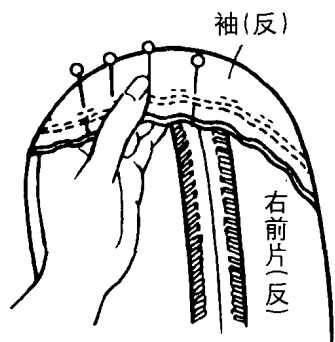

9-12 在疏缝线外侧，从袖侧车缝。从袖底处开始缝制，到开始位置重叠结束。再在0.3cm 外侧车缝（缝两道）。

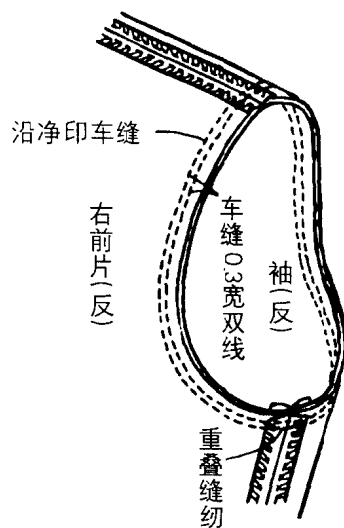

9-11 用本色线疏缝固定。为使袖子和衣片不错位，第一处都要回针。疏缝完成后将其翻至正面，检查袖子扭偏情况、装袖线和归缩等状态。

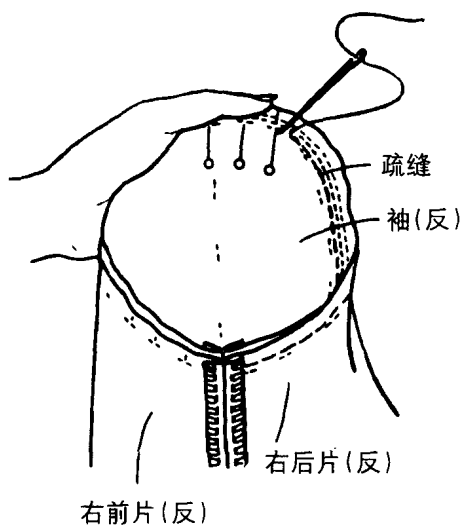

9-13 将缝头两片一起锁边。袖山处缝头为1~1.5cm，袖底处缝头为0.8~1cm，圆顺连接。

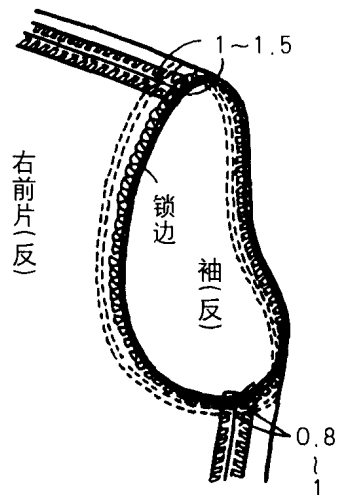



9-14将装袖线缝道平服熨烫，缝头自然地倒向袖侧。因为会破坏袖山胖势，因此不必要折烫缝头。

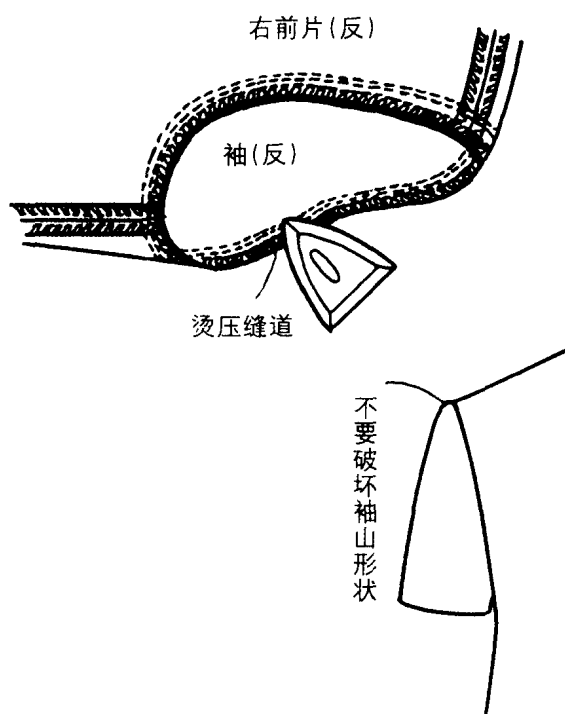

## 10 整烫

10-1 除钮眼、钉扣位置外，将所有疏缝线拆除，熨烫整理。

10-2 锁平圆头钮眼、钉扣（参照第 256 页）。

