

日本 国际时装系列丛书

登丽美时装造型·工艺设计

最新版)

裙子·裤子

(日)登丽美服装学院编

3

东华大学出版社
(原中国纺织大学出版社)

国际时装系列丛书
登丽美时装造型·工艺设计

(新版)

③

裙子 · 裤子

(日) 登丽美服装学院编

张怀珠 祝煜明 黄国芬译 袁观洛 袁飞校审

东华大学出版社

本书由日本杉野学園 / 登麗美学院出版公司授权出版.

版权登记号 图字: 09-2003-013

Title: ドレメフアツミョン造型讲座③スカートパンツ

Original Copyrigher: 2001/2002 学校法人杉野学園 / 登麗美学院

Original edition published by 学校法人杉野学園 / 登麗美学院. in 2001 年 8 月

Chinese translation rights arranged with 学校法人杉野学園 / 登麗美学院 through Joie, Inc. Tokyo.

图书在版式编目(CIP)数据

登麗美时装造型·工艺设计·裙子、裤子 / 日本登麗美服装

学院编; 张怀珠等译. - 上海: 东华大学出版社, 2003.9

ISBN 7-81038-690-5

I. 登... II. ①日... ②张... III. ①服装 - 造型·工艺设计 - 日本

②裙子 - 造型设计 - 日本 ③裤子造型设计 - 日本 IV. TS941.7-9

中国版本图书馆 CIP 数据核字(2003)第 076141 号

策划编辑: 竺海娟

责任编辑: 紫 仪

封面设计: 陈 文

登麗美时装造型·工艺设计 - 裙子·裤子

(日)登麗美服装学院编

东华大学出版社出版

上海延安西路 1882 号

邮政编码: 200051 电话: (021) 62193056

新华书店上海发行所发行 苏州望电印刷有限公司印刷

2003 年 9 月第 1 版 2003 年 9 月第 1 次印刷

开本: 889 × 1092 1/16 印张: 14.5 字数 348 千字

印数 0001 ~ 5000

ISBN 7-81038-690-5/TS · 154

定价: 38.00 元

序

本套丛书是从日本登丽美服装学院引进的服装书,共分8册,分别为基础教材(上)篇、基础教材(下)篇、裙子·裤子篇、连衣裙·衬衫篇、套装篇、上衣·背心篇、大衣篇、婴儿服·童装篇。这套丛书内容详尽,有很强的可操作性,读者从中可以学习到日本的精致工艺及各种款式造型。本书从最简单的服装制作工具讲起,深入浅出地讲解了不同的面料、不同的造型设计及剪裁方法与各种的缝制工艺,从局部到整体一步一步详解了局部制作及基础缝制,是一套值得保留的工具书。

本套丛书适合高职、高专服装专业的学生使用,可作为普通高校服装专业的教材及中职服装专业的教材。对服装从业人员及服装爱好者来说,也是一套很好的工具书。

登丽美时装造型·工艺设计①~⑧内容简介

登丽美时装造型·工艺设计①

基础篇（上）——学习服装制作与技术的入门篇，基础篇，从服装用具讲起，详细了解了时装、领子的款式及工艺制作。

登丽美时装造型·工艺设计②

基础篇（下）——学习服装制作与技术的入门篇，详细了门襟、袖等的款式及制作工艺。

登丽美时装造型·工艺设计③

裙子·裤子——裙子、裤子的各种款式及排版、制作工艺。

登丽美时装造型·工艺设计④

女衬衣·连衣裙——女衬衣、连衣裙的各种款式及排版、制作工艺。

登丽美时装造型·工艺设计⑤

大衣篇——大衣的各种款式及排版、制作工艺。

登丽美时装造型·工艺设计⑥

上衣·背心——上衣、背心的各种款式及排版、制作工艺。

登丽美时装造型·工艺设计⑦

套装——套装的各种款式及排版、制作工艺。

登丽美时装造型·工艺设计⑧

婴儿装·童装——婴儿装、童装的各种款式及排版、制作工艺。

裙子·裤子

目录

裙子

紧身裙	2
半紧身裙	20
围裹裙	28
喇叭裙	40
圆裙	46
多片裙	50
褶裥裙	56
倒裥裙	62
楔形裙	70
褶裙	78
细褶裙	84
竹节裙 A	88
竹节裙 B	92
裙裤	96
低腰裙	104
高腰裙	114
背心裙 A	118
背心裙 B	126
背心裙 C	138

裤子

直统裤 A	162
直统裤 B	174
细腿紧身裤	184
喇叭裤	192
宽幅裤	200
卡普里裤(七分紧身裤)	206
灯笼裤(膝下扎起)	212
短裤	218
附录 布料整理方法	224

裙子

紧身裙



紧贴体形线条的直统（筒）裙，是裙子的基本形。这儿介绍的是在后中心开口，但也可以在左侧缝处开口。为了步行方便，需在下摆开衩。

分无里子和有里子来说明制作方法。

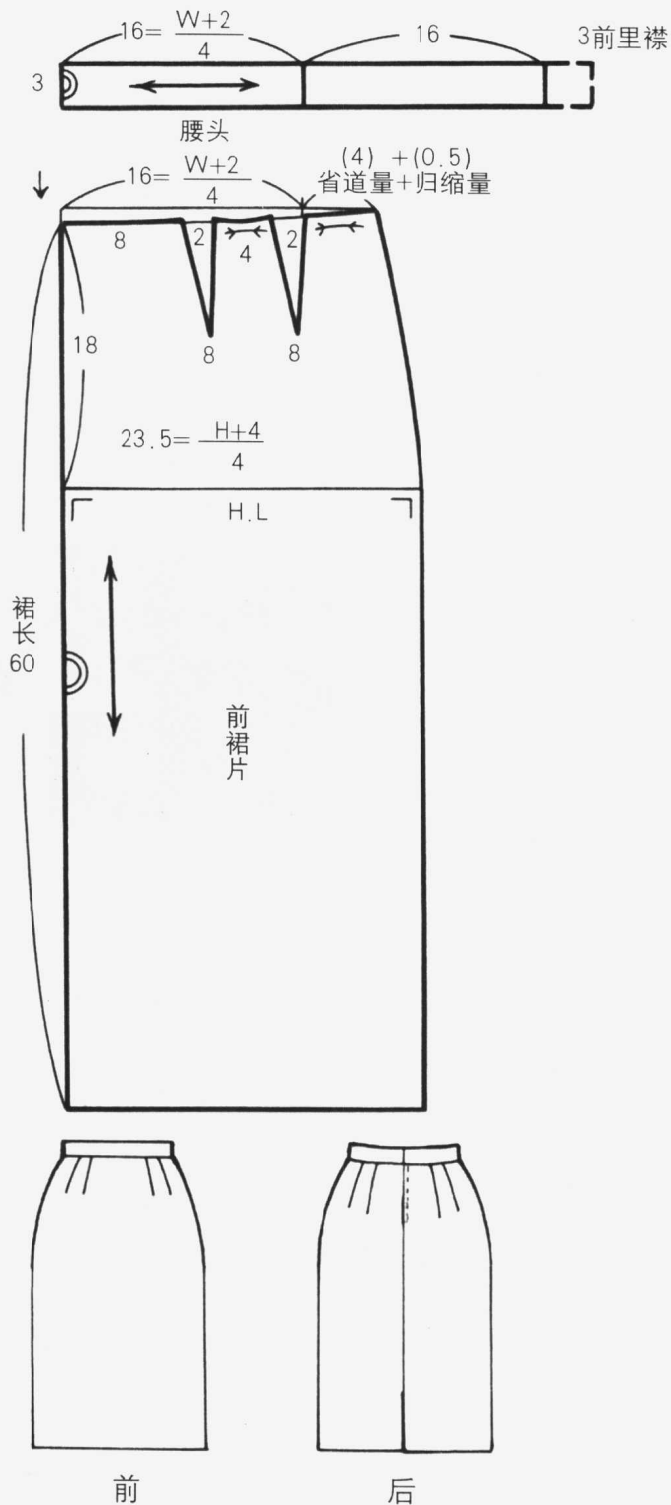

面料裁剪图 门幅 150cm 的情况

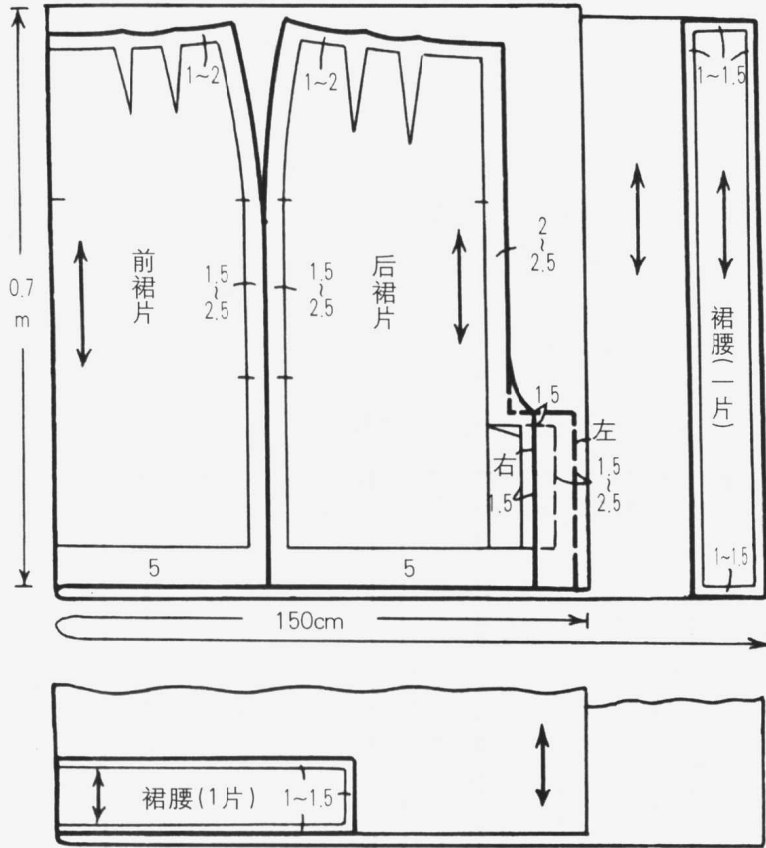

裙腰布使用布边的情况

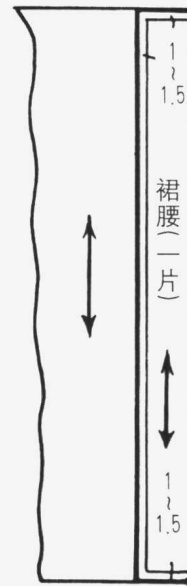

- 腰围线的缝头厚度可减少。
- 不易散边的面料。

裙腰布使用纬向的情况

- 裙腰布比裙子长，经向不够裁的时候。
- 面料门幅窄的时候。

粘合衬的裁剪图

无里、开衩的情况

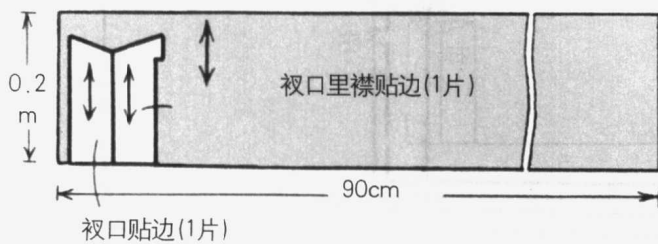

有里、开衩的情况

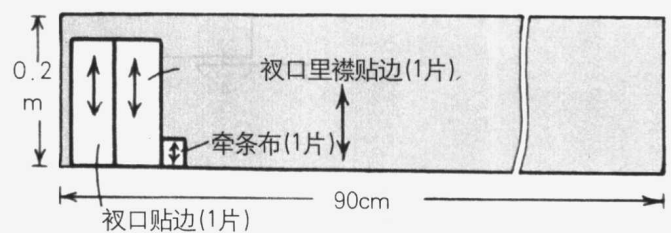

对花的方法

面料花纹多种多样，裁剪时必须注意花纹的变化。这里以条纹和格子纹为例进行说明。

条纹花样

○左右对称的条纹

因为上下左右都没有方向性，所以纸样可以套排裁剪，只要把纸样的前后中心和花纹中心合上就可以了（在横条纹的情况下，腰围线和下摆线、前后侧缝线的花纹要对上）。

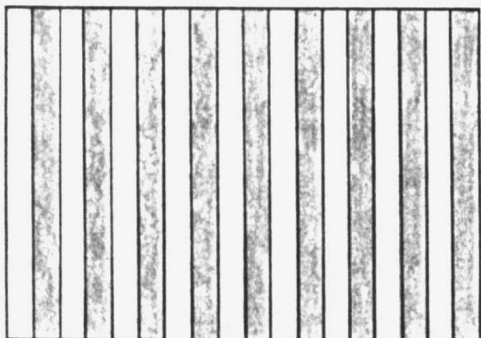

格子花样

○上下左右对称的格子

因为上下左右都没有方向性，所以可以把纸样套排裁剪。但是在腰围线和下摆线上，纵横格子不能错位，而且要对花裁剪。

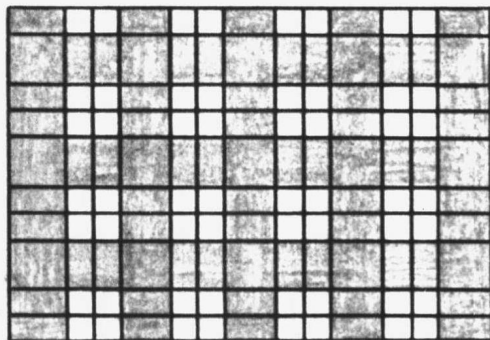

○左右不对称的条纹

因为条纹的粗细、间隔不同，所以要按一个方向裁剪。纸样在花样上放置位置的不同，效果也会有所不同，所以裁剪时要注意。

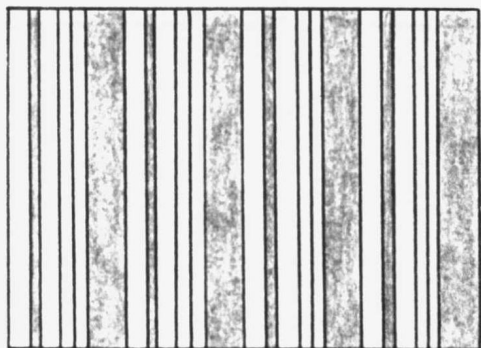

○上下左右不对称的格子

因为有方向性，所以要在一个方向裁剪。纸样前后中心处于花纹的哪个位置上，都会影响效果，所以裁剪时要注意。



纸样的放置

方法

条纹花样

- 纸样的中心线合在条纹中心上。

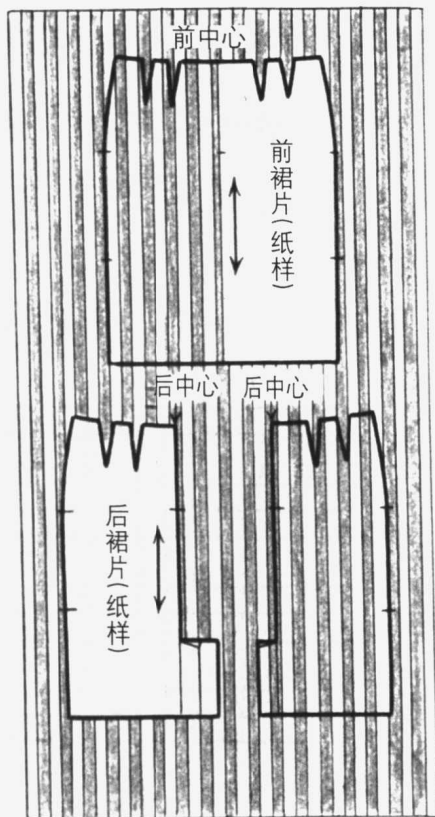

格子花样

- 纸样中心线合在纵向条纹中心上。
- 检查花纹是否平衡后，再决定下摆线位置。
- 放置纸样时，还要使侧缝左右花纹对上。

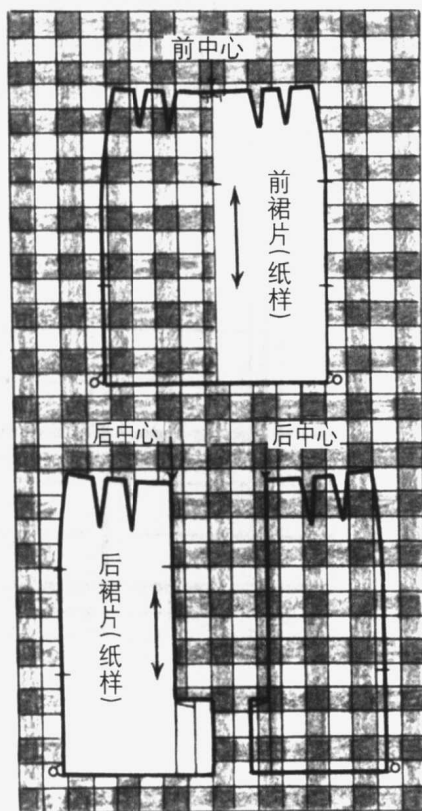

正式缝制

没有里子的情况

1 缝头的处理

- 1-1 右后裙片的拉链开口部位缝头上，贴上牵条衬。
- 1-2 开衩的贴边和里襟贴边部位贴上粘合衬。
- 1-3 左后裙片的开衩止口处，贴上粘合衬。

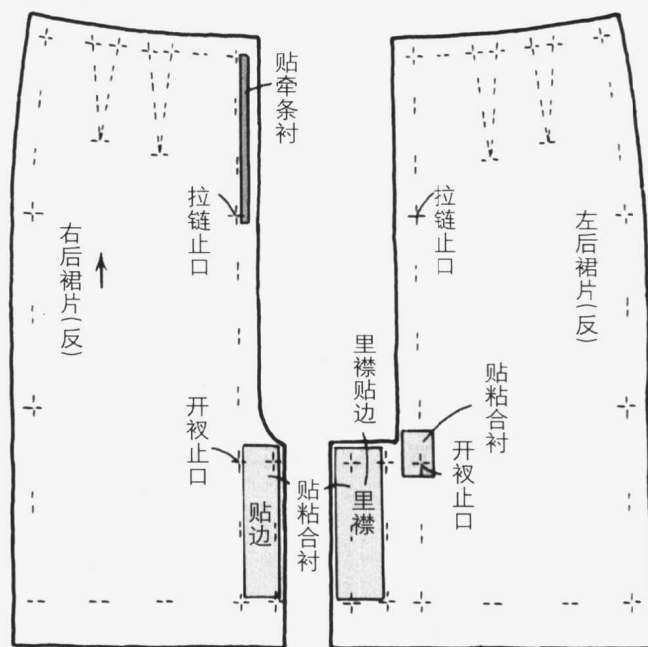

1-4 前后裙片的左右缝边从正面锁边。

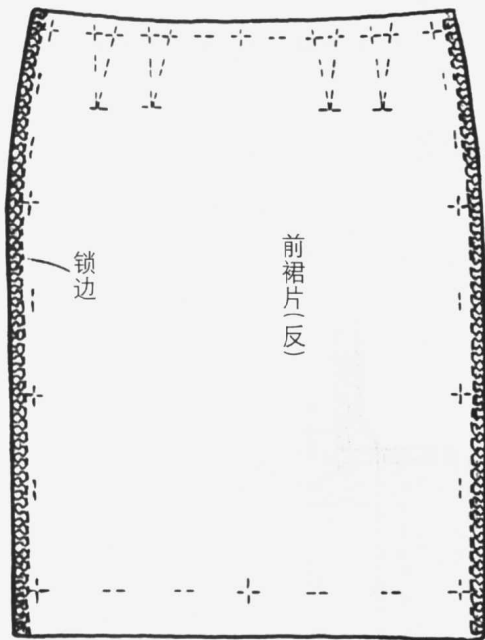
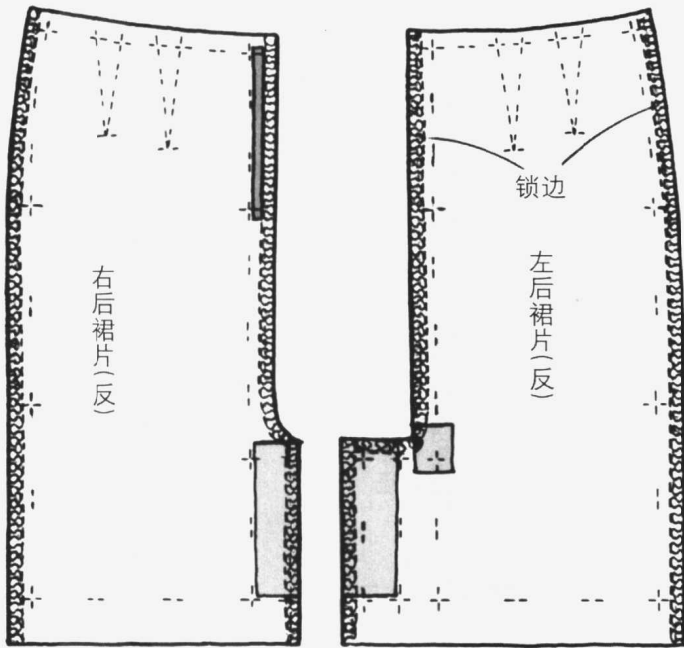

2 缝省道

2-1 省道从腰围缝向省尖，省尖不要缝倒回针，留较长的线头。把留下的二根线头拉齐、打结，用针穿到省道缝头中间。省道向前中心侧倒。

缝线处理

<放大图>



打结



把缝纫线端穿入省道缝头后再剪去

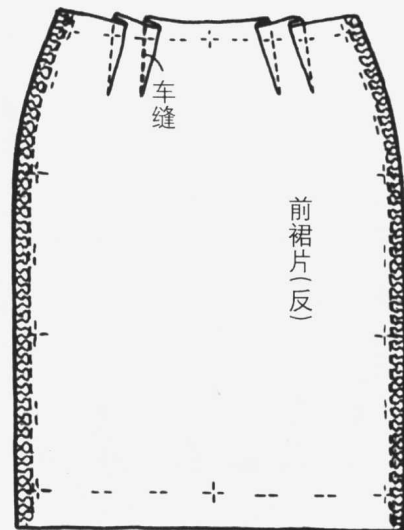
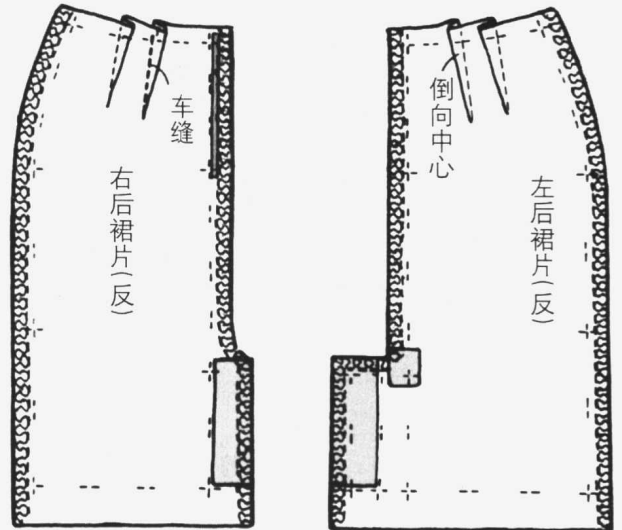

2-2 腰围的归缩，前后片都一样，离腰围净印外侧 0.2 ~ 0.3cm 处，再向外侧 0.2 ~ 0.3cm 处分别用 (2 根) 疏缝线拱针。拱针时注意不要把反省道缝头缝进去。

2-3 一边在圆体烫台上整理腰的圆形度，一边拱针缩短到制成尺寸，用熨斗整理归缩。

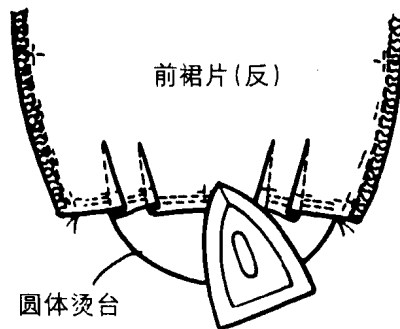
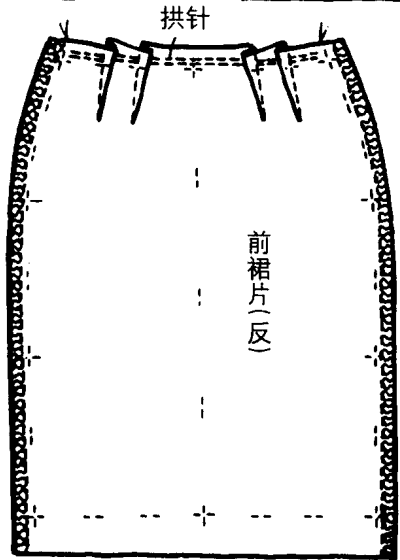
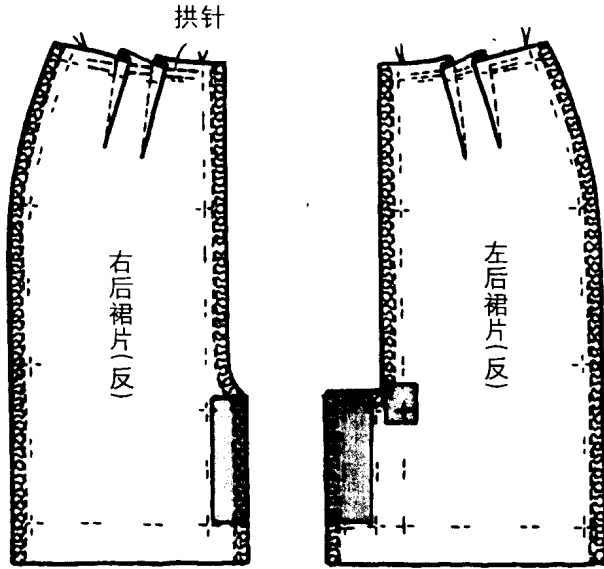

3 缝后中心线

3-1 后裙片正面对合上，留下拉链口，缝到开衩止口处为止，再继续斜向缝到衩里。

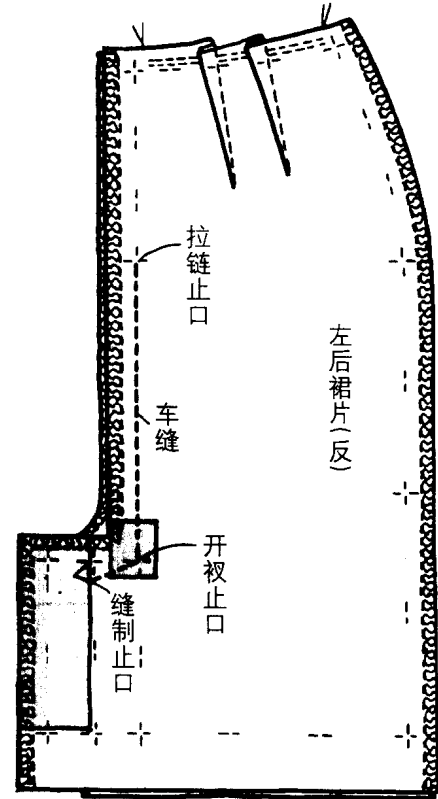

4 开衩

4-1 向左后裙片的缝头里垂直剪进 0.5cm，再继续斜着剪至离开衩止口的 0.3cm 处。

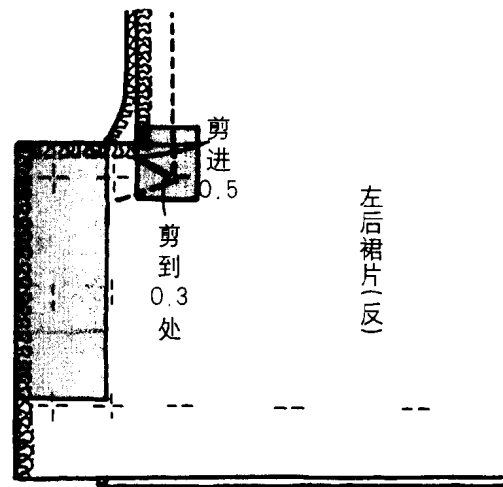

4-2 劈开开衩止口上面的缝头，下摆从净印往反面折。

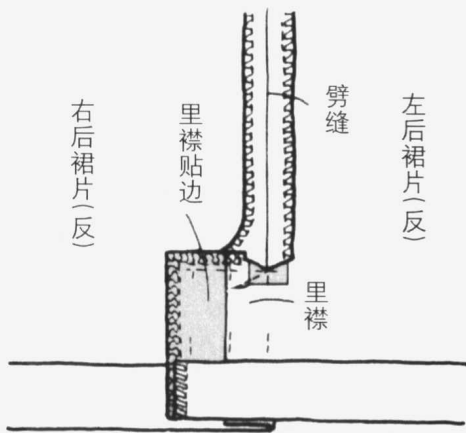

4-3 在制成线上折里襟贴边，从上端 0.3cm 内侧处固定在缝头上，固定方法是掀起缝头，从左右端分别向后中心缝纫。

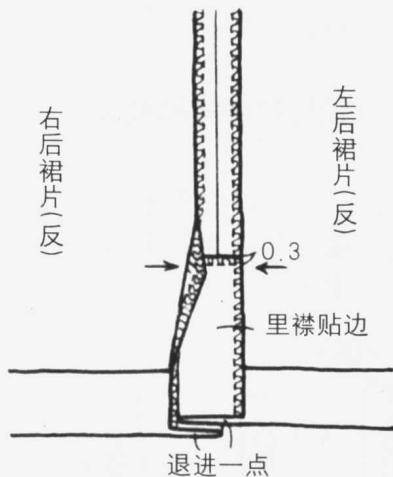

4-4 从开衩止口起在贴边上斜向车缝，但只缝里襟宽。

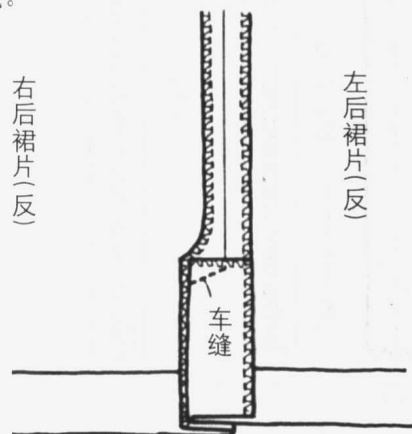

5 装拉链

5-1 拉链开口的左后裙片在净印外 0.3cm 处折向反面，一直折到开口止口下 1cm 处，并用熨斗烫平。

伸出的 0.3cm 缝头沿着已劈开的缝道自然消失。

5-2 右后裙片，按净印向反面折，用熨斗烫平。

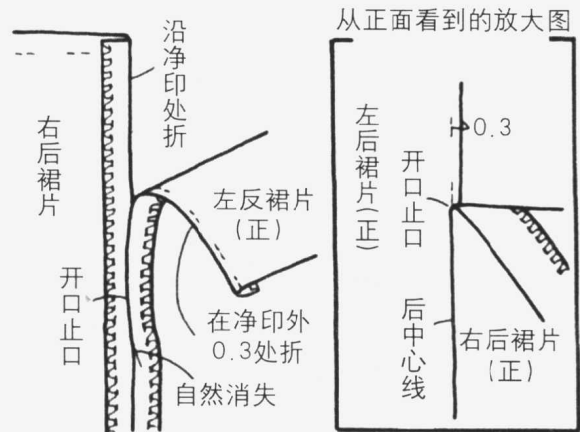

5-3 在左后裙片折线反面侧垫上拉链，使拉链的上止在腰围净印下 0.7 ~ 0.8cm 处，下止在开口止口上 0.7 ~ 0.8cm 处。

5-4 在折痕上，到开口止口下 1cm 止压缉缝，押拉链。

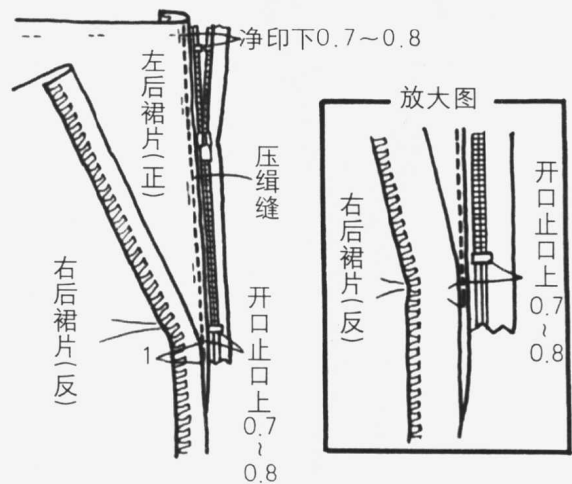

5-5 拉上拉链，再把右后裙片的折线合在左后裙片的制成线上，检查是否均衡后，进行疏缝。

5-6 离折线 1cm 左右宽处进行车缝。从开口止口前起，斜着缝向开口止口，斜缝的地方要缝倒回针。

5-7 缝纫线从反面拉出打结。

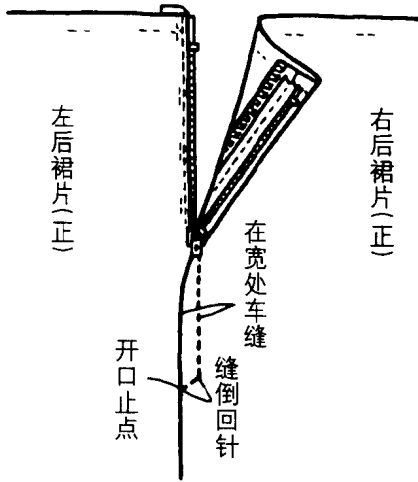

5-8 拉链两边绲缝在缝头上，拉链布带下端用三角针固定在缝头上。

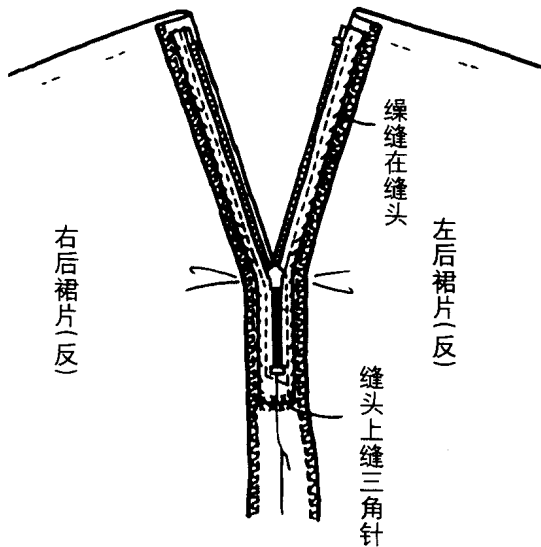

* 拉链

拉链各部分名称

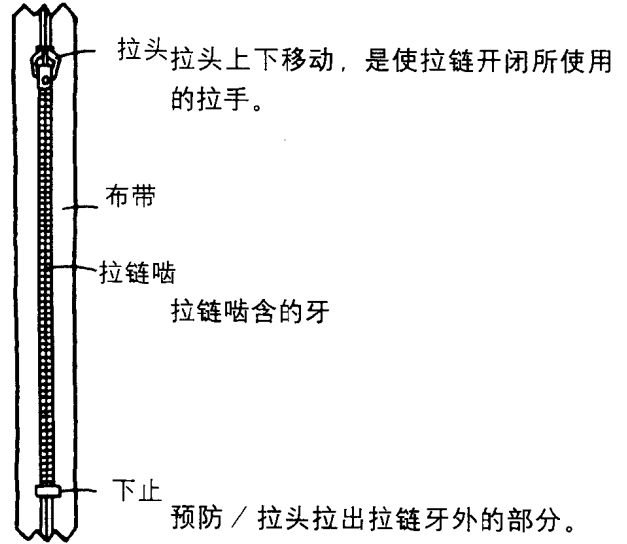

拉链的种类和长度

所谓拉链的长度是拉头被拉到最上面时，从拉头端起到下止端止的距离。

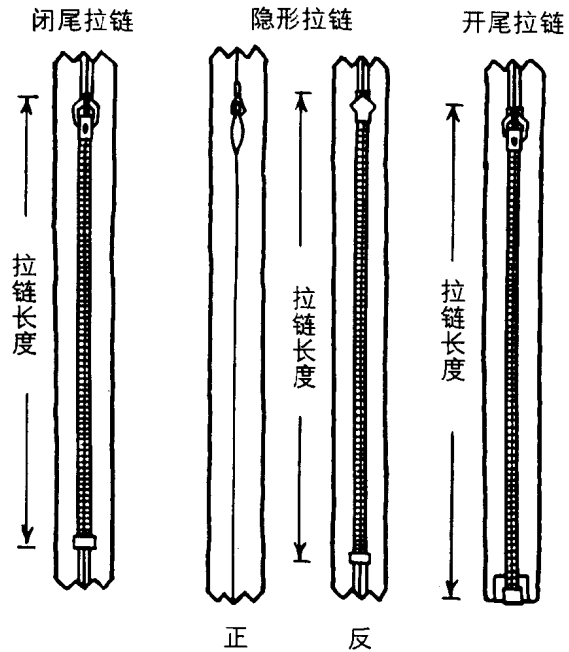

* 拉链长度的调节方法

金属卡具竖着的爪子从拉链反面插入，再把爪子向内折倒。

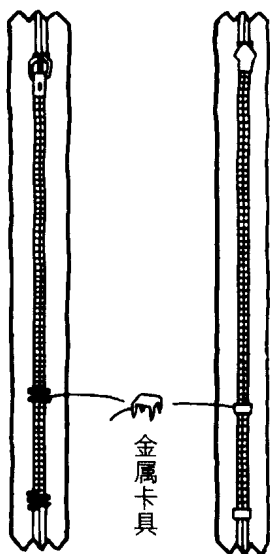

没有金属卡具的时候，可用缝纫机缝。在确定长度的位置车缝四周，或用锯齿形缝纫。

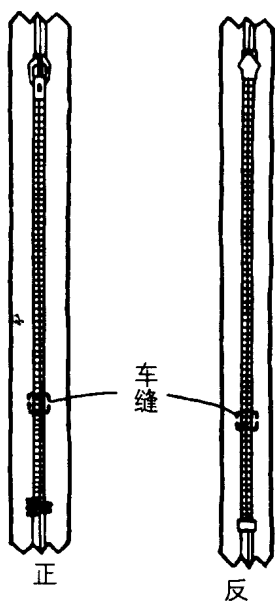

6 缝侧缝线

6-1 前后裙片正面合上，缝侧缝线。

6-2 用熨斗整理，熨开缝头。

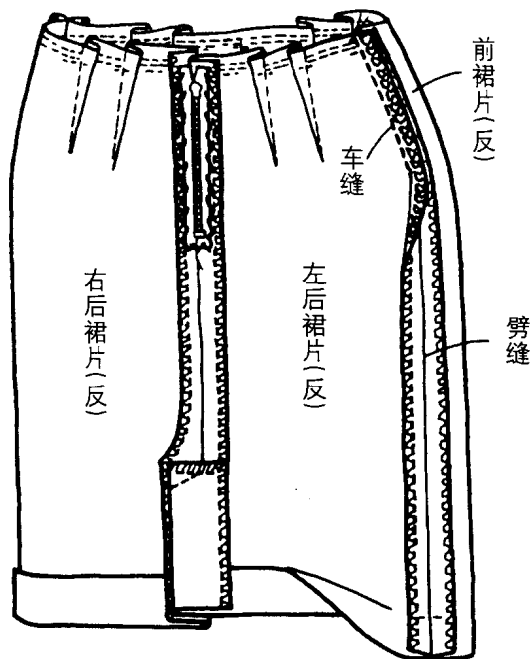

7 下摆的处理。

7-1 下摆折边折回去时重叠的缝头修剪成差档。

7-2 下摆缝头要锁边。

