

DAMEI

2

FASHION

4

达美时装

D
M

北京印染厂达美联合公司
轻工业出版社

TS
571
1(2)

TS957.1 / 1(2)

达美时装

样本

0074084 第二期

目 录

| | | |
|---|-----------------------------|---------------|
| 2 | 时装新面料的一颗新星 ——水晶牌摩力克 MOKK | 雨 |
| 4 | 纯棉细纺织物的服装 | 草 |
| 6 | 皮肤保养与美容化妆 —— 化妆知识连载 | 丽源日化公司 技术科 |
| 9 | 向您介绍几种纺织新面料 | 春 潮 |
| 8 | 简讯——“摩力克”时装大奖赛 | 贾 冬 |
| <p>封面设计: 甄福秋 封面摄影: 伍京生 责任编辑: 甄福秋 包遂初 刘其超 程芙山 本期摄影: 包遂初 甄福秋 孔繁刚 伍京生 美术设计: 甄福秋 白 晶 裁 剪 图: 程芙山 赵树彩 吕爱清 李 军 效 果 图: 甄 楨 设 计 者: 程芙山 赵树彩 吕爱清 李 军 王宝玲</p> | | |

达美时装第二期
北京印染厂达美公司编

轻工业出版社出版
(广安门外南滨河路25号)

北京百花印刷厂印刷
新华书店北京发行所发行
各地新华书店经售

*
787×1092毫米 $\frac{1}{16}$
印张: 2 $\frac{1}{2}$ 插页: 8
字数: 100千字
1987年8月第一版第一次印刷
印数: 1-16000 定价: 2.40元
统一书号: 15042·2254
标准书号: ISBN7-5019-0038-8
TS·0023

时装新面料的一颗新星

——“水晶牌”摩力克MOLIK

“南北横向经济联合，面料、服装共同开发”

国务院总理赵紫阳在《关于第七个五年计划的报告》中指出：中国共产党十二届三中全会通过的关于经济体制改革的决定明确指出，社会主义经济在公有制基础上的有计划的商品经济。这个从深刻总结国内和国际社会主义实践经验中得出的科学论断，是对马克思主义的社会主义经济理论的发展，它把人们对科学社会主义的理解提高到一个新的水平，对我国的社会主义现代化建设具有深远的历史意义。北京印染厂、广东佛山张槎棉织厂、北京东华服装公司、北京兴华服装公司共同研制开发，从织造、印染加工、服装设计、市场调研、信息反馈、产品宣传、市场销售等方面扬各家之所长，避各家之所短，形成了一个南北横向经济联合，面料、服装共同开发，面料、服装同时上市，减少了中间环节，加速了商品的流通。我们按照经济活动的内在联系和经济利益的得失来组织经济活动，充分调动了企业的积极性、主动性和创造性。

“摩力克”MOLIK从信息开始，通过市场调研分析，按照国际上当前流行的纺织品原料、组织规格、流行色、服装款式设计等进行信息捕捉、信息跟踪、信息处理。我们研制出既符合国际时装面料，装饰面料的新潮流，又适合我国国情的新面料。

“摩力克”的原料是化纤产品，纺织厂采用国外新技术，经过“变型处理”，在织造上潜心研究，克服了一般化纤纺毛产品透气性差，易起球，勾丝，吸尘等缺点。保留了化纤产品的易洗、免烫、快干、挺括、弹性好的特点。在印染上则采取高级后整理，使该产品达到了毛、麻织物兼而有之的特点。服装公司则充分利用了该产品的特性，根据当前社会时装化的特点推出了一批以新型面料为主体的，经过精心设计的新型时装新产品。在面料和时装同时展销中，订货获得了较好的成绩，在消费者心中留下了较深刻的印象。有云：南(上海)有巴拿马，北(北京)有摩力克。风格有异，各有千秋。本期向读者介绍的摩力克时装，在北京、天津等地曾得到消费者的厚爱。

“摩力克”一经问世，即受到消费者的欢迎，其原因有：

(一)面料的组织，是国内外较新颖的组织设计。

(二)“摩力克”按国际流行色，紧追潮流，如美国今年流行黑、黄、白，所谓“炸弹色”，流行来势很猛，出乎预料。港、澳流行黄、天蓝、绿色；日本流行天蓝、绿、白、红色；我国南方也在流行天蓝、绿色；北方今年流行黑、白、黄、大红、枣红、藏蓝、绿色。根据市场调研，由于我国对外开放以来，我国消费者在吸收和应用国际流行色方面在逐步跟上潮流，缩小了差距。我们总观国内外流行色发展趋势，研制了黑、奶白、大红、枣红、米色、沙滩色、

灰绿、藏蓝、天蓝、姜黄、鹅黄、豆沙灰、水绿、含灰粉红、玉灰等18个颜色，扩大了时装的设计领域，较好地适应了当今消费者的审美情趣。

(三)由于我国消费水平的提高，出口贸易的扩大，毛、麻原料十分紧缺，由于摩力克具有毛、麻织物兼而有之的特色，粗犷、洒脱，肌里性、悬垂性、回弹性较好，加上价格低廉，很适合我国当今消费者的实际水平，使用范围较广，如西服、西服裙套，时装、夹大衣、各类套装、童装、茄克、各类职业服装等等，已为工厂、宾馆、旅游等广为采用。

“摩力克”产品的开发，充分注意到打破条块分割，突破部门、地区和所有制的界限，采取扫除阻碍商品经济开发的自然经济和产品经济的因素，采取经济办法多层次、多形式、多范围的联合。参加摩力克产品开发的有国营、集体、乡镇企业等所有制，行业则有：纺织、印染、服装、装饰、家具等；地区则有北方、南方。我们注重特区的信息优势，也充分利用北京的技术优势和北方地区潜在的市场，并且正在为出口疏通渠道。在第一代摩力克开发以后，充分考虑到市场的竞争因素和产品的流行周期，我们在充分利用横向经济联系的基础上，还将进一步开发秋季摩力克、夏季摩力克、印花摩力克等服装用料和装饰用料。

“摩力克”产品的开发，与此同步的还特别注重产品的品质管理，由于减少了中间环节，信息的反馈及时得到了加强，用户意见不再需要几经周折才转到生产厂家，坯布的质量、印染质量、服装的质量，包括款式、颜色、流行周期，很快可以在联合体内得到信息处理，取得了新的平衡，并通过申请产品生产专利、注册商标，注明生产厂家，接受消费者监督，如广东佛山张槎棉织厂坯布注册商标为“青竹牌”、及“摩力克”牌。北京印染厂印染加工后成品为“水晶牌”，防止目前的仿制和以次充好，粗制滥造等弊病。做到向消费者负责，维护消费者利益。

“摩力克”产品的开发，仅仅只是贯彻横向经济联合的一个开端，“摩力克”产品还有待于向系列化发展。我们将本着中央提出的发展社会主义的有计划的商品经济，走以城市特别是大城市为依托的，开放式的，网络型的经济联合，开发出更多、更好的纺织新产品，服装新产品，装饰用纺织新产品，工业用纺织新产品，努力提高企业的经济效益和社会效益。

■ 夏雨 ■



纯棉织物的服装设计

禾
草

今年夏季社会上各类服装的款式千变万化显得比往年任何时候都丰富多彩。

随着生活水平的日益提高，中高档的面料已成为人们普遍寻求的目标。如真丝绸及各种仿真丝绸的人造纤维织物供不应求。尽管如此纯棉细布织物由于它的独特性能，仍在人们的需求中占有不可动摇的位置。不论纯棉织物缩水率高也好，日晒牢度差也好，又易起皱也好，它仍有许多别种纤维不能替代的优点，透气性好，吸湿性强，无闷热感，夏季服用舒展自然。除了以上优点之外由于棉纤维的吃色量高因而织物的色彩鲜艳度也较高。又由于棉布资源丰富，价格便宜，加工容易，细棉布织物将与几千年来一样，保持着人类对它的宠爱。

服装设计的三大要素是材料，色彩与款式。这三者之间的统一协调与否决定着服装的美丑。

纯棉面料确定后，在开始设计之前，首先要考虑的不是款式，而是面料的肌理。要善于利用材料本身具有的特点去表达设计的意图，这是决不能忽视的。

目前市场上棉布种类很多，常见的如 30×36 、 30×40 、 20×20 及各种高支纱细纺类，巴厘纱等等。这些常见的面料都有各自不同的特性，但总的讲纱支越细，拈度越低，组织越稀的织物，手感就越软越薄越透明，越弹性差，织物形成的线条就较柔软。反之织物的手感就越硬，粗糙，织物的线条也就显得越硬拙，但这类棉织物不论粗细厚薄都有一种朴实的味道。它有特定的性质，织物的线条特征拙涩不流畅，反应出质朴无华的美，这种美是属于它的，不是纱、罗、绸、缎的。用纯棉织物设计服装就要动脑琢磨它特有的肌理，而不是一味想方设法用棉布去追求纱、罗、绸、缎的特有美，要是勉强去仿制其他织物的优点，那么往往就会弄巧成拙，失去它的特点作品会显得娇柔造作，令人不舒服，如柔姿纱悬垂感强，定型性好，用它来加工百折裙，能形成丰富的褶皱，穿上后随着人体的运动，裙会产生一种有份量的摆动。一种有规律的反复变化与一种悦目的动感给人以美的享受。若换成纯棉细布来做这样的处理就不行了。一是间褶不能定型，即便穿前每次经过熨烫，穿上后一活动就会破坏了褶皱的反复变化美，而变得蓬乱，又由于棉布

本身线条的垂感差，也不会产生摆动的活泼美，整个服装会给人一种雍肿的印象，岂不是白费工夫。又如用绉类织物做多层重叠裙，裙层采用下段压上段的方法，而下压上时再留出4厘米的飞边，裙子会形成一种层次极丰富的感觉，多层褶皱重叠、掩映，显现出婀娜华丽的美。但用细棉布处理，只要下一次水，那些相叠相映的飞边就会倒下极不好看，这是由于棉纤维挺感不强造成的。纱、罗织物能做成波纹美丽的多层叠领，显得颇有韵味，而换成棉布，那迷人的旋律就荡然无存了。用软缎来制作长裙，即便造型极简单，也易给人一种华贵的自上而下的流畅美，这是因为软缎本身就具有一种润泽流畅的线条。我们能不能因这件软缎款式的设计成功，而希望用细棉布制作同样的款式，也能达到同样的效果呢？想来这种尝试恐怕是不容易成功的。

那么设计成功的诀窍在哪里呢？设计的奥妙在对面料的质地，服装造形、款式、轮廓、色彩及分割或装饰线条等等因素进行恰当地选择组合分配构成一件统一协调的作品。这些因素在设计构思之前都是各个独立互不相干的，在设计构思过程中它们是相互制约的，而在设计完成之后它们又是相互陪衬、密不可分的。要想使细棉布服装设计成功，看来由面料的质地特性出发来约束色彩、款式及其他有关因素，达到服装的统一协调美是更为稳妥。

鉴于细布的特性，它们较适合做夏季便装、旅游装，如裙、衬衫、裙裤、短裤、内衣等。这些各种不同类型的服装，朴素大方的风格是它们总的基调。但不是说朴素只限于简洁、素雅、稳重，不包含活泼、变化、强烈。朴素的情调，通过款式、色彩及装饰技巧的处理，可以创造出无穷无尽的变化来。目前青年喜爱的艳丽明快、款式洒脱的服装用细棉布制作就很合适，宽松的款式，各种明快色彩的搭配，不拘小节的穿着，是很实用又美观的。既能有文静美的产生，又能有跳跃美的变化，都含有朴素的美与面料相呼应。我们在质朴大方的基调中，运用美的形式法则，使细布材料、款式色彩、花型等各种不同的因素统一于这种基调里来寻求美的变化，就是最得当的设计了。



皮肤保养与美容化妆

丽源日化公司技术科

时钟滴滴答答地响着，光阴荏苒，皱纹不知不觉地爬上了眼角；褐斑象雨后阴湿地上的苔藓冒出来，影影绰绰，唉！真烦恼。有谁能留住时间，留住美丽的青春呢？

“丽源”可以留住您青春的美，还给您丰韵动人的姿容。

北京丽源日用化学公司是生产化妆、洗涤等日用品的公司。公司有12个下属厂和一个研究所。它生产规模大，产品更新快。其产品质量及卫生检验全部达到国家和企业标准。许多产品多次荣获国家、轻工业部，北京市优质产品奖。产品在全国各地均有销售，许多产品还远销国外。

近几年，公司与几家世界最大的化妆品公司进行了技术交流与合作。如美国爱芳、法国茉莉娅等。特别是与日本资生堂进行了合作。由于双方都采取了积极的合作态度，使得合作进展顺利，合作生产的“华姿”系列美肤用品，经过三年的生产和销售，它以配方科学，选料严格，气味高雅，质量优异、使用安全，档高价廉的特点，行销全国29个省市，受到广大消费者的称道和欢迎。最近又与资生堂进行了第二期合作，不久就要上市一批“华姿”系列美容化妆品。

丽源公司立足于自己开发新产品，走引进与开发相结合的道路。其他化妆品系列名牌有“奥琪”，其中包括奥琪抗皱美容霜、奥琪增白粉蜜、奥琪香皂、奥琪牙膏等。还有“紫罗兰”，产品有紫罗兰沉香粉、紫罗兰粉底霜、紫罗兰发乳等。其它还有“素馨”“宝贝”“洁美”“小天使”等。

公司以“丽源”精神为指导：——精美的工艺；优美的质量；奇美的包装，完美的服务——给人以美的启迪。随着丽源公司及其产品日益受到人们的信任和爱戴，丽源公司也会更加奋发努力，以满足消费者不断增大的需要。

人们每天要进行大量的社会活动，在人际交往中，如果您面容憔悴，衣冠不整，对方会感到不愉快，而如何获得健康美丽的姿容呢？我们借“达美时装”杂志的几个篇幅，连载美容知识指导，以帮你永葆青春与健康之容貌。

我们先以皮肤组织讲起。

皮肤的组织构造(图)

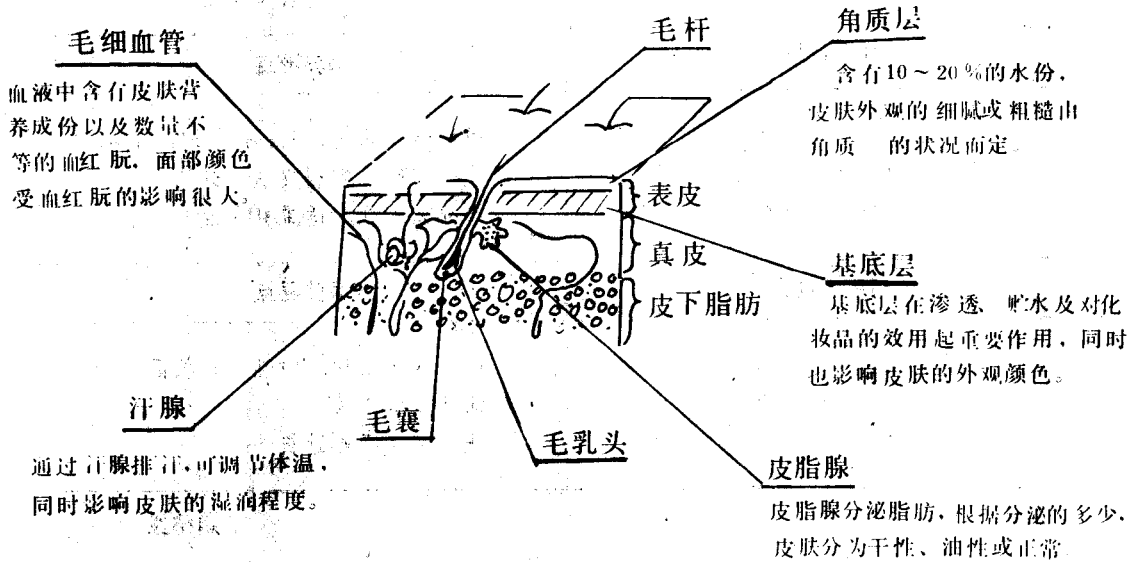

皮肤组织内的各种部件，在生命的循环中各显神通、自有妙用。

角质层耐磨，是人体抵御外来种种刺激和伤害的第一道城墙；

角质有很强的耐酸力。

皮脂膜呈弱酸性，其中的不饱和脂肪酸有杀菌作用；

胶原纤维使皮肤有柔韧性；

弹力纤维使皮肤有弹性；

皮肤中的7-脱氢胆固醇在紫外线作用下，可生成维生素D；……。

皮肤类型及保养要点

| 油性皮肤 | 保养要点 |
|---|---|
| <p>皮肤纹路较粗，毛孔明显</p> <p>脸面油亮，摸上去有油膩感</p> <p>易长粉刺、座疮</p> | <p>认真，彻底洗脸，除掉多余的油脂</p> <p>用按摩和涂敷面膜的方法，使毛孔通顺，皮脂能顺利分泌</p> |

续表

| 普通皮肤 | 保养要点 |
|--|---|
| 肤纹细、表面滋润、光滑 根据季节不同，皮肤也有变化，夏季略带油脂、冬季感觉干燥 | 保持皮肤清洁 补充适量的水份和油份 为了促进皮下血液循环和新陈代谢，不要忘记按摩和涂敷面膜 |
| 干性皮肤 | 保养要点 |
| 肤纹粗糙； 整个脸看起来油亮，摸上去干燥 易长粉刺，痤疮或酒糟鼻 | 用中性皂认真洗脸，保持皮肤清洁； 进行按摩，抑制皮肤的分泌 多补充水分，适量补充油分 |
| 过敏性皮炎 | 保养要点 |
| 对外界刺激很敏感；易长斑疹 季节变化时，皮肤易发痒 | 使用性能温和，中性的化妆品 保持皮肤清洁； 洗脸时间不要过长 |

下期待续

简 讯 —— 摩力克时装大奖赛

● 要 冬 ●

由北京印染厂、广东佛山张槎棉织厂、中国纺织报社、北京服装协会、轻工业出版社、达美联合总公司等六个单位，于1986年11月7日联合举行“摩力克时装大奖赛”。本次大奖赛由白崇礼同志任评委会主任，张文杰同志任副主任，评委有：李克瑜、陈富美、王海亮、李艳萍、顾善斌、刘保华等八位同志组成。参赛人数踊跃，共决出一等奖1名，二等奖3名，三等奖5名，优秀奖52名。

获一等奖 葛 红 北京服装四厂
获二等奖 古 敬 北京燕山服装厂
吕爱清 北京印染厂
杨 苏 北京燕山服装厂
获三等奖 王 洁 北京友谊时装厂
莫尼卡·奥本，联邦德国驻京人员
经浩方 华表时装公司
程眉眉 “半日”时装工作室
北京服装研究所函授教研组

请注意第三期详细报导

第四篇 向您介绍几种纺织新面料

一、摩力克MOLIK系列产品

摩力克是我国纺织工业吸取国际纺织业的先进技术工艺——由化纤原料经空气变型、溢流染色、高级后整理印染加工等潜心研究制成。产品风格新颖，具有毛麻织物兼而有之的特点：挺括、弹性好，透气性强，不易皱、不起球、不抽丝、易洗免烫、肌里性，悬垂性、回弹性好等优点。

摩力克按国际流行色，最适应当今消费者的审美情趣、大方、典雅。摩力克高级装饰布更是别具一格，是宾馆、家庭中理想的纺织品装饰面料。

幅宽142~144厘米

有：摩力克 360克/米²
大摩力克 400克/米²
小摩力克 200克/米²
印花摩力克等

二、华力司WALIS系列产品

华力司系列产品，也是化纤原料经过变形处理，运用经纬纱不同纤维的特性，织造上按面料的流行趋势，产生出多种多样布面各不相同的凹凸纹理，外观别致。经染色及高级印染后整理。按国际流行色及新颖风格的花型设计，也是当前市场上风格新颖的时

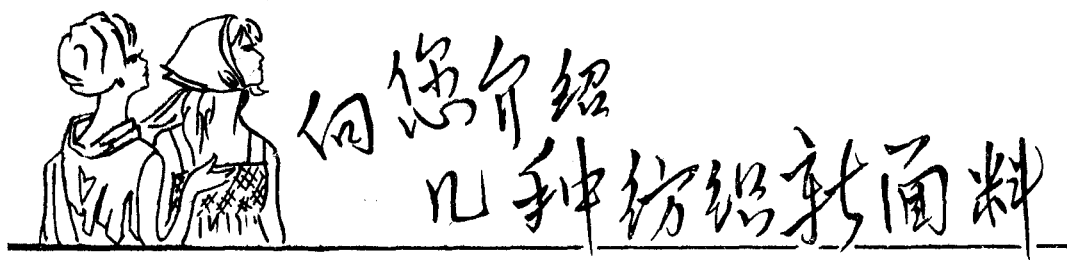

装面料之一，适合作西服、套裙、高档风衣及各类男女时装。印花及染色产品也是理想的装饰面料。

幅宽：142~144厘米。

三、沙力美纶SALIMEY系列产品

该产品由纯涤纶长丝变形处理，经溢流染色及高级后整理，是一种薄型的时装和高级衬衫面料，手感柔软，飘逸，是丝织厂与印染厂共同开发的一种时新面料。

幅宽：142~144厘米

四、海勃特

原料由棉、腈纶、兔毛混纺织成，有平纹和提花纹等数种，可做时装及高级装饰布。印花产品，更有独特的风格。

五、巴厘条呢

中长织物新产品，仿毛效果突出，弹性好，是中档时装面料，价格廉美。

以上产品是北京印染厂与广东佛山张槎棉织厂、丝织厂、西安渭南纺织厂、鞍山化纤厂联合开发。为了方便群众，北京印染厂成立了邮购业务，有关事宜及索取小样可与北京印染厂广告科联系。

■ 春潮 ■



彩点套裙

此款式是夏季外出旅游最新时装，穿着它会让你更加活泼，可爱。面料经济实惠。

参考规格

单位 胸围 肩宽 领围 腰节 腰围 臀围 裙长 袖长 衣长
厘米 96 40 40 39 70 100 66 7 57.5

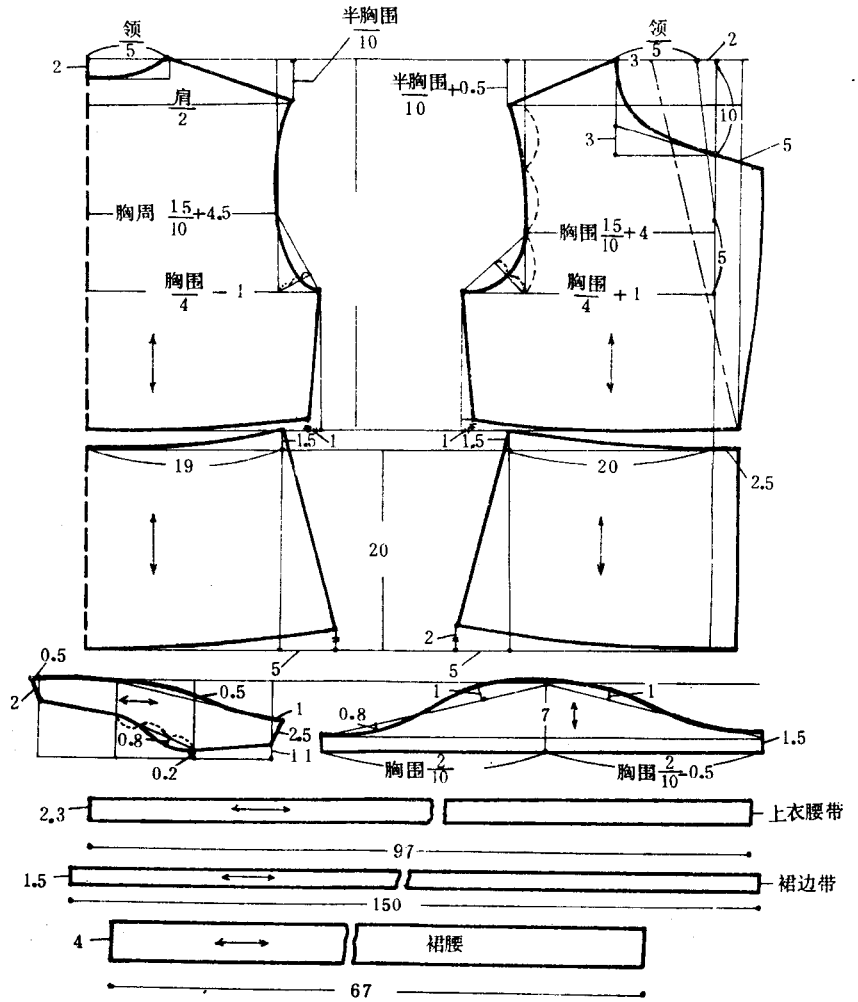

设计者 吕爱清
制图 吕爱清
效果图 甄贞

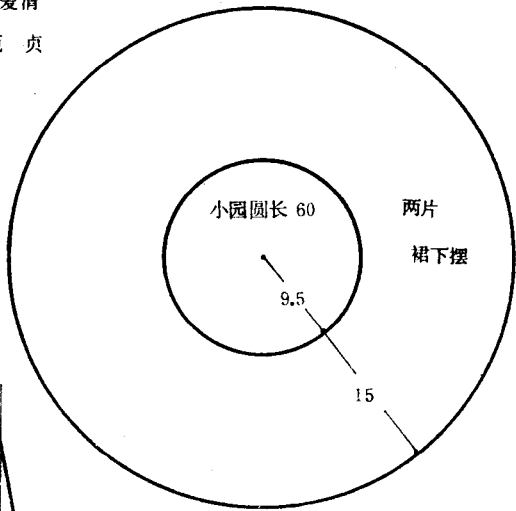
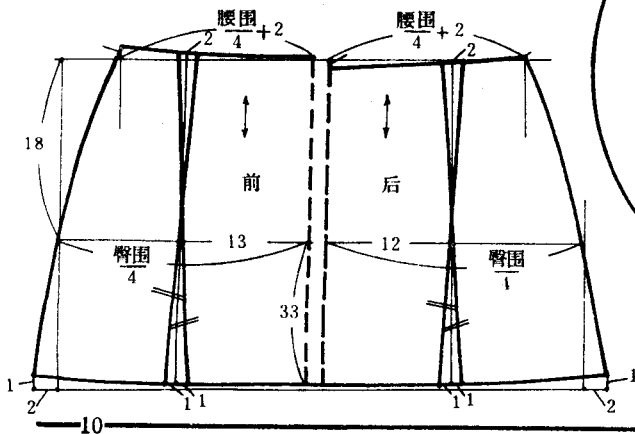

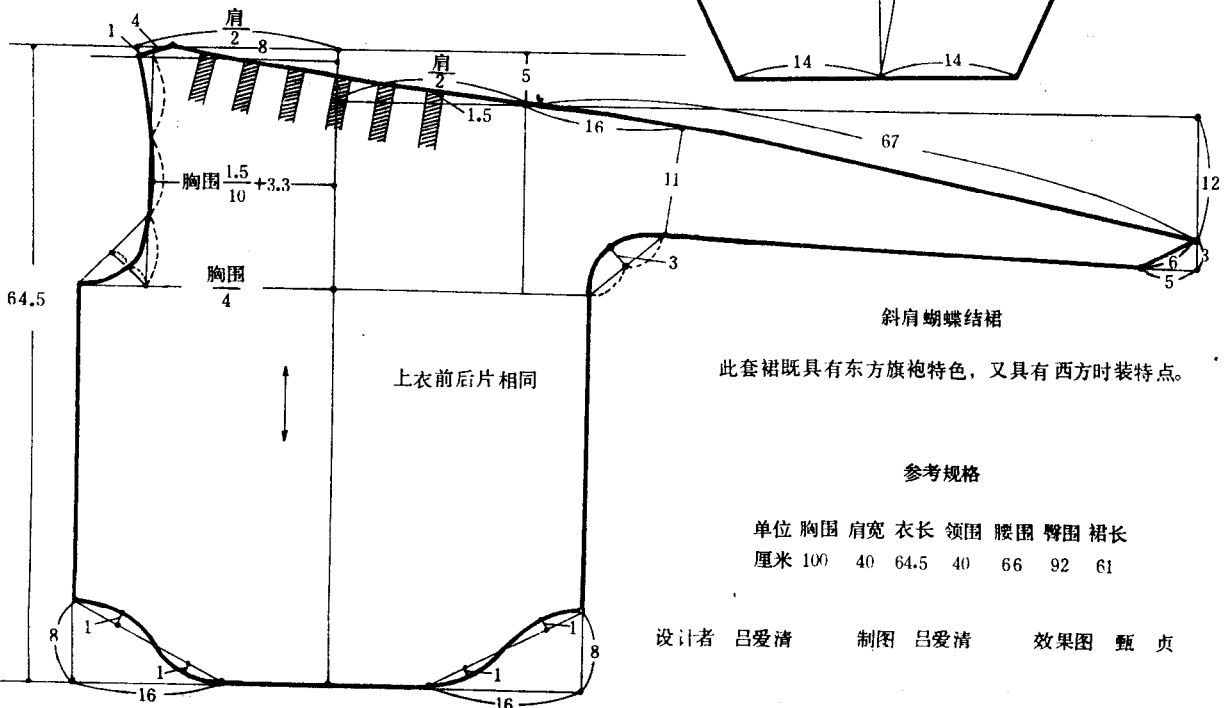
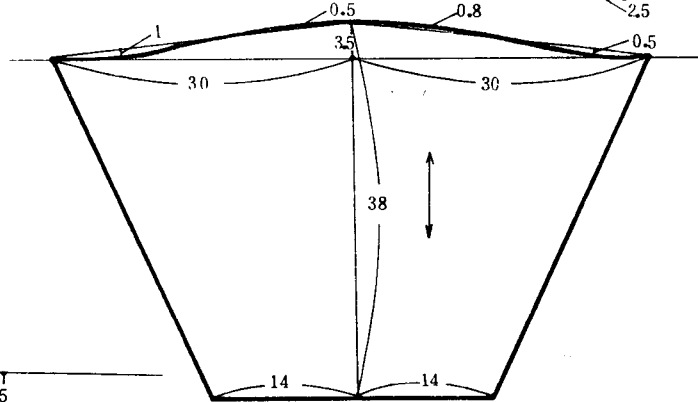
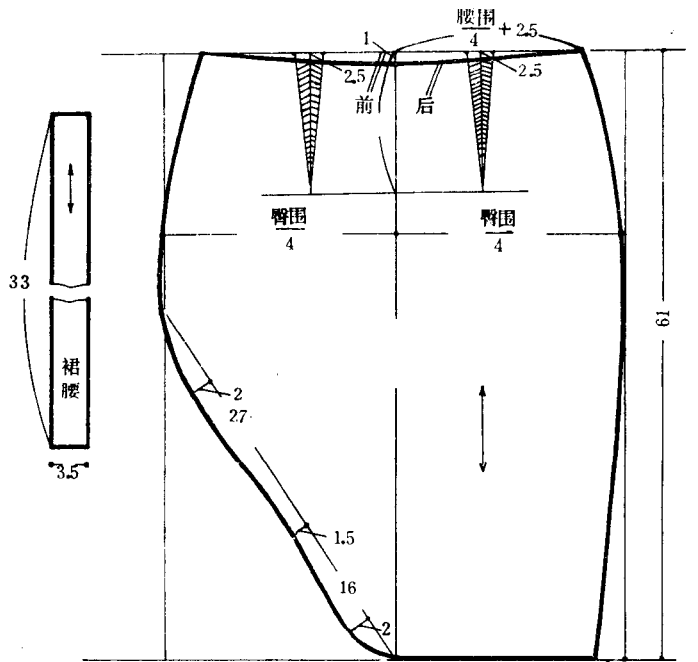

斜肩蝴蝶结裙

此套裙既具有东方旗袍特色，又具有西方时装特点。

参考规格

| 单位 | 胸围 | 肩宽 | 衣长 | 领围 | 腰围 | 臀围 | 裙长 |
|----|-----|----|------|----|----|----|----|
| 厘米 | 100 | 40 | 64.5 | 40 | 66 | 92 | 61 |

设计者 吕爱清 制图 吕爱清 效果图 甄贞

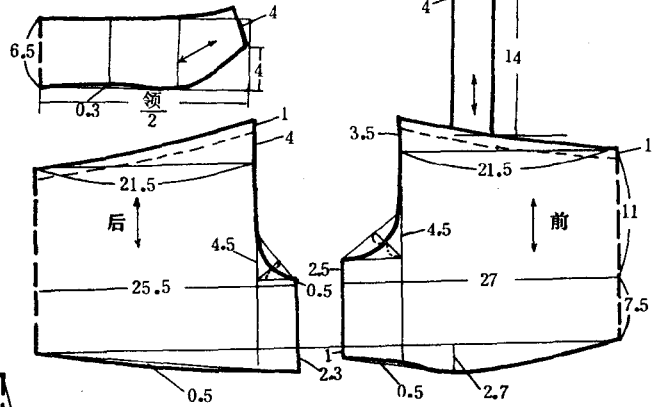
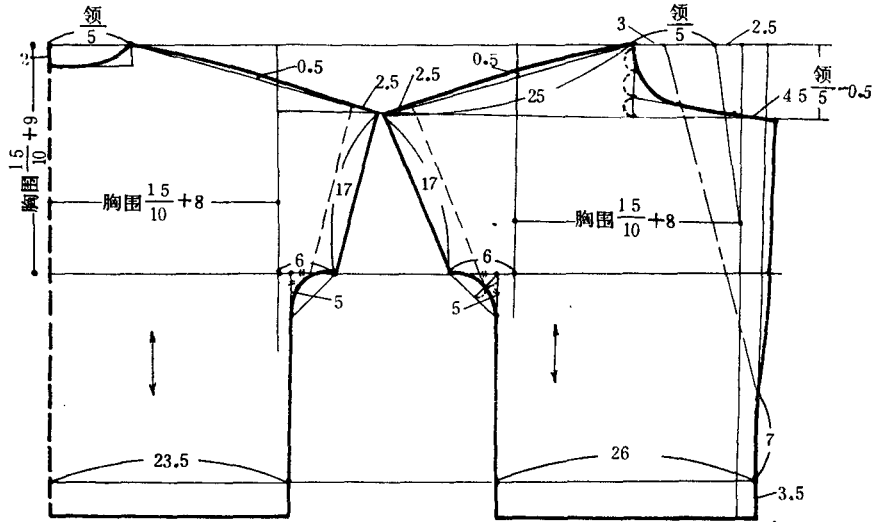

太阳裙裤及外衣

太阳裙裤是当今夏季流行时装。凉爽，方便，美观是它的特点。

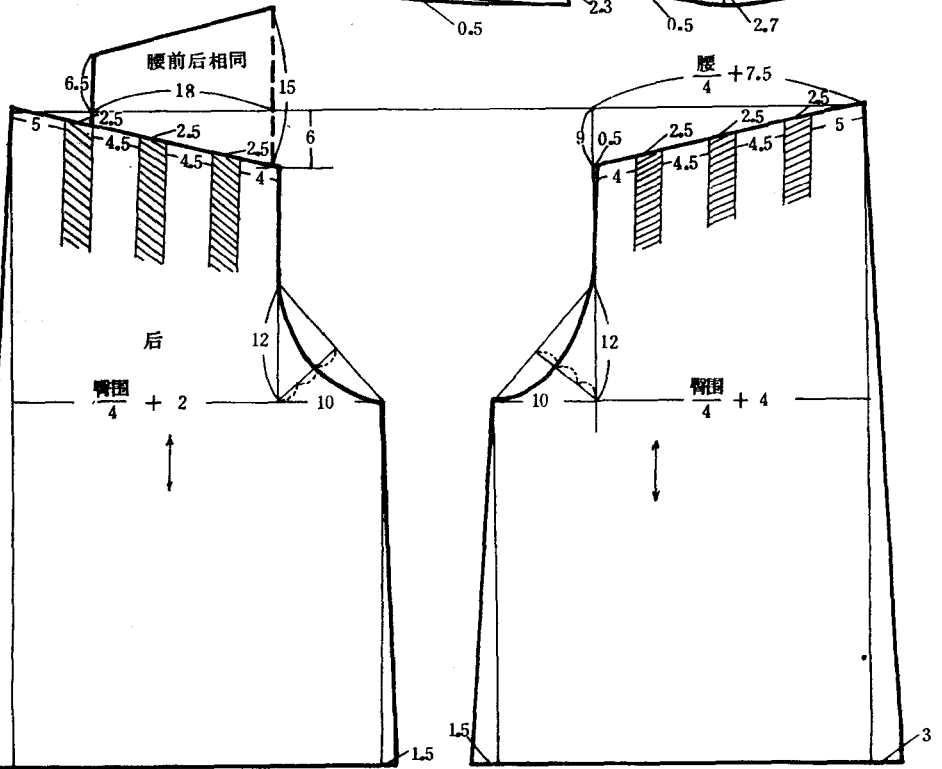

设计者 吕爱清
制图 吕爱清
效果图 甄贞

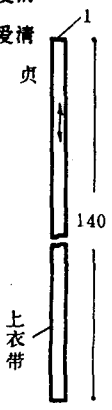

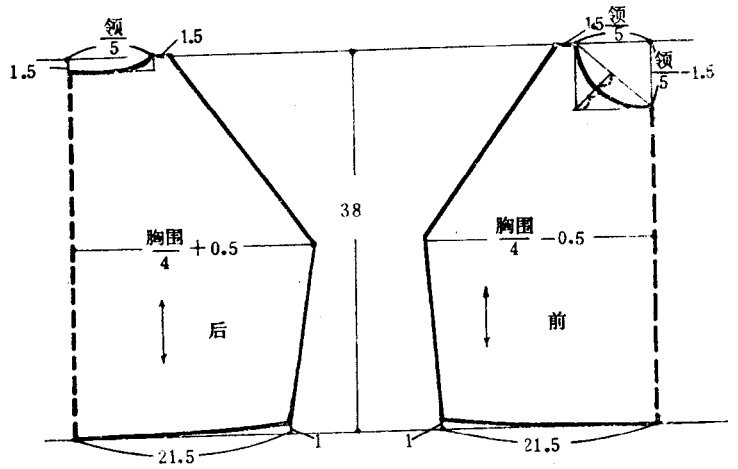

多层波浪裙

多层波浪裙款式独特，大方，
是晚装的典雅款式。

设计者 吕爱清
制图 吕爱清
效果图 甄贞

参考规格

| | |
|-----|----|
| 单位 | 厘米 |
| 胸围 | 94 |
| 领围 | 40 |
| 腰节 | 38 |
| 腰围 | 72 |
| 前裙长 | 45 |
| | 55 |
| | 65 |
| 后裙长 | 78 |
| | 88 |
| | 98 |

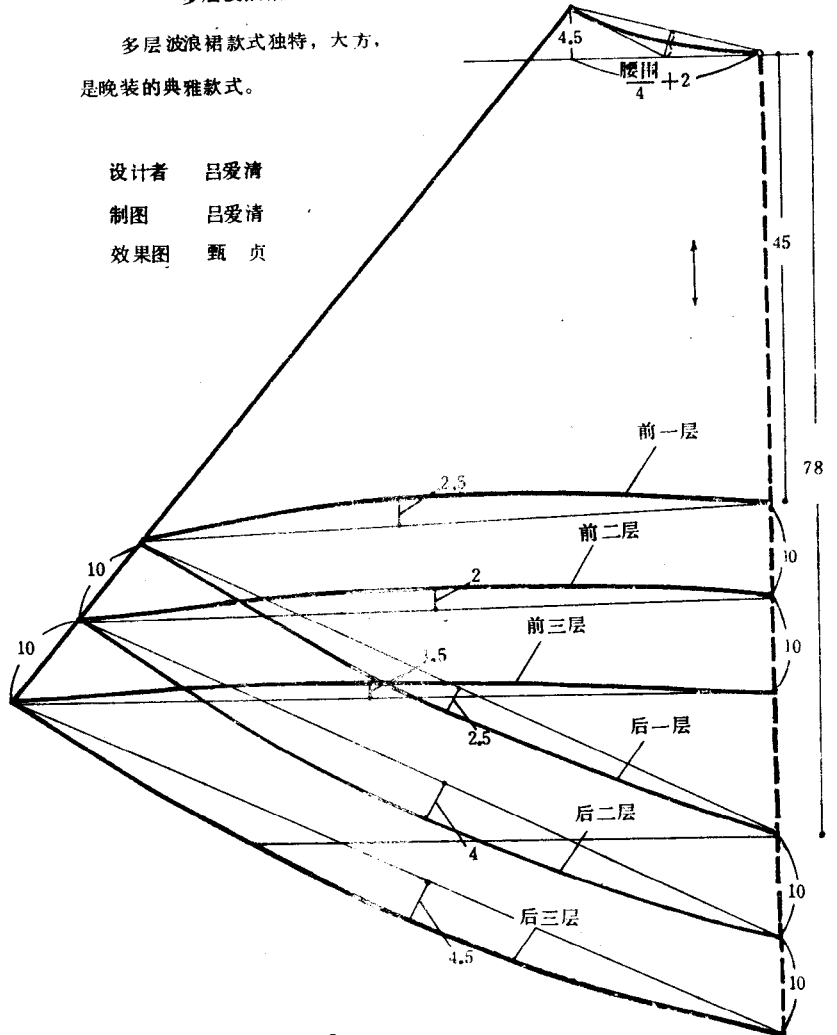



参考规格

| 单位 | 胸围 | 肩宽 | 腰节 | 领围 | 腰围 | 裙长 |
|----|----|----|----|----|----|-----|
| 厘米 | 96 | 40 | 40 | 38 | 72 | 104 |

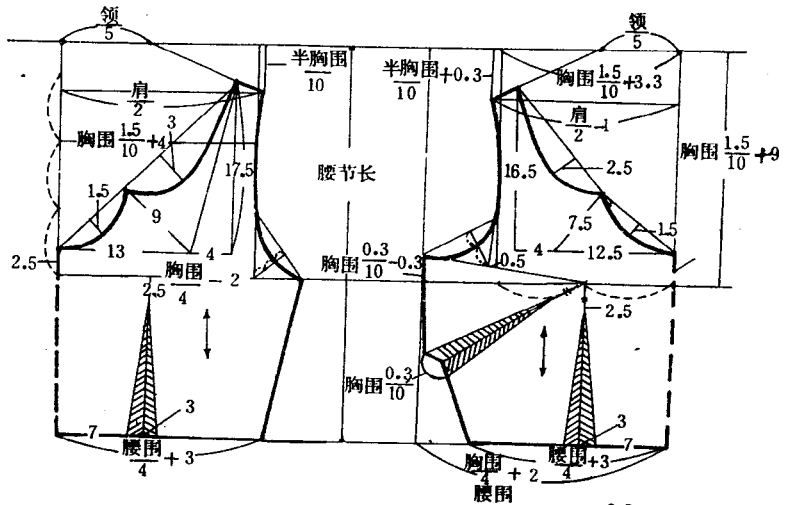

长礼服

长礼服适合于新婚仪式上穿着，

风格活泼、潇洒。

设计者 吕爱清

制图 吕爱清

效果图 甄贞

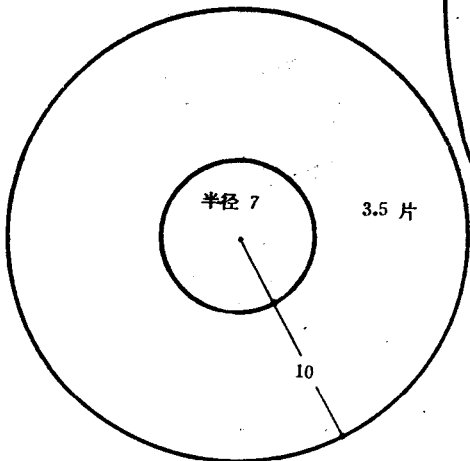
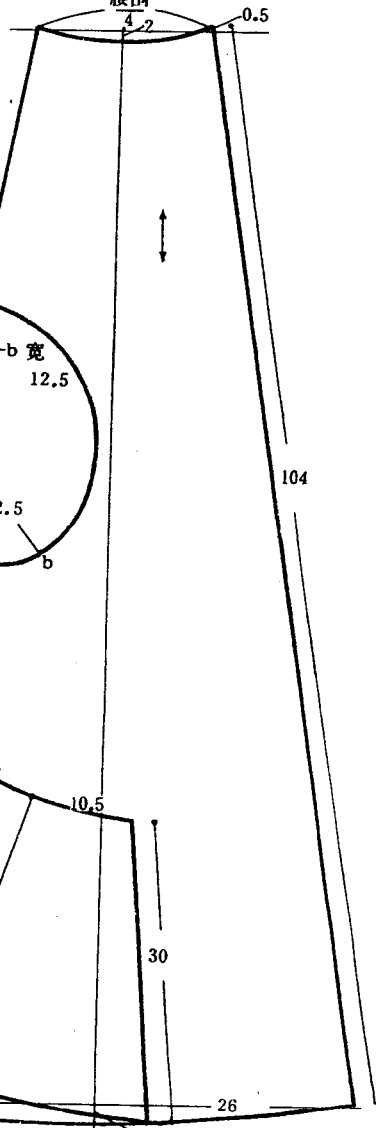

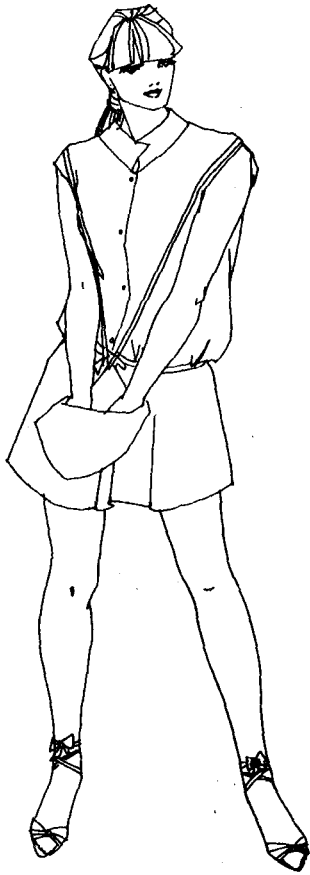

运动套装

灰黄条运动服穿着舒适、活泼、可爱，是夏季理想的外出旅游时装。行动方便，时代感强。

参考规格

| 单位 | 胸围 | 肩宽 | 领围 | 衣长 | 裙裤长 | 腰围 |
|----|----|----|----|----|-----|----|
| 厘米 | 98 | 40 | 40 | 61 | 38 | 64 |

设计者 吕爱清 制图 吕爱清 效果图 甄贞

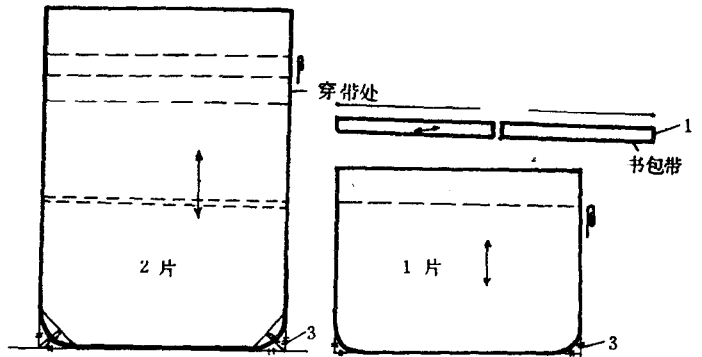
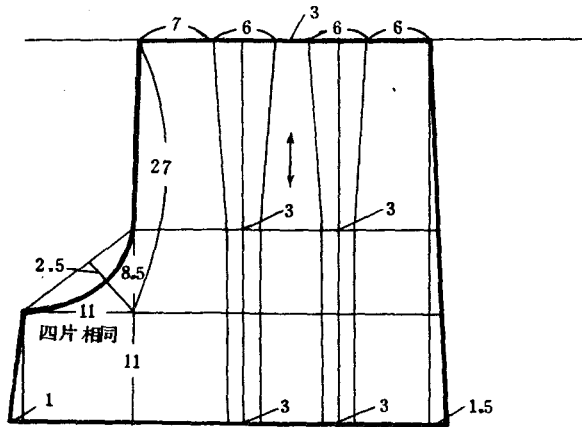
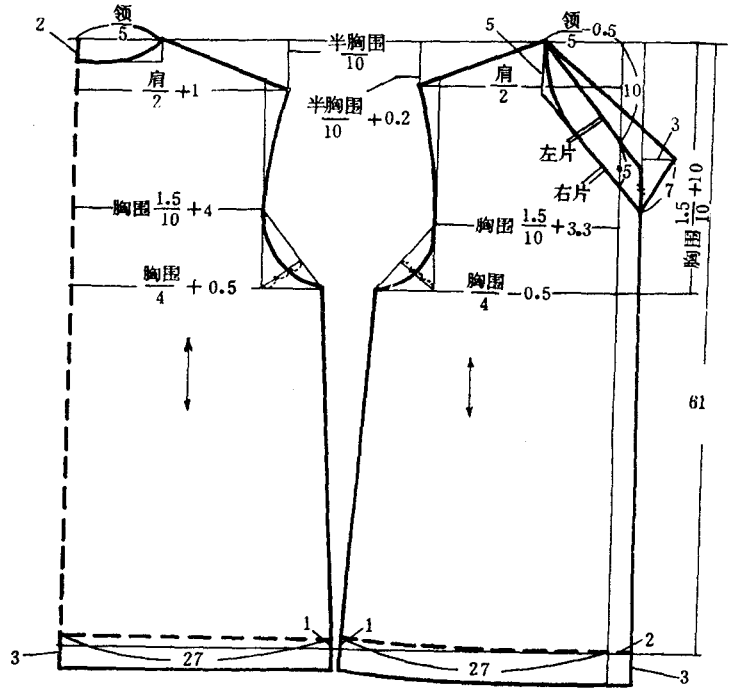
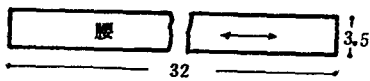

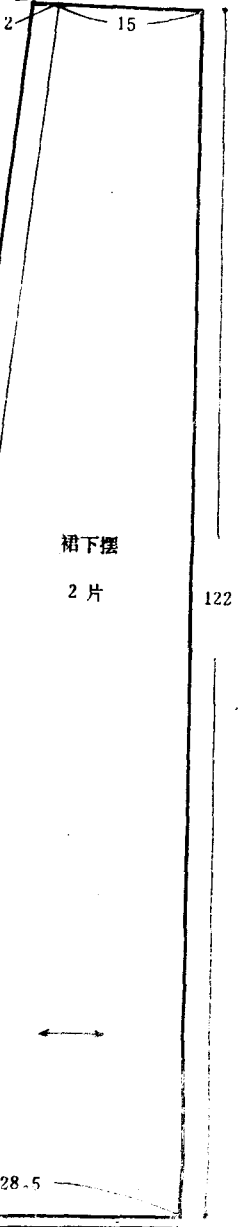
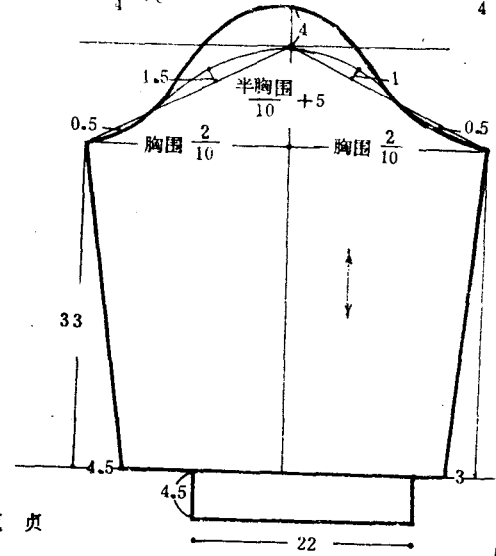
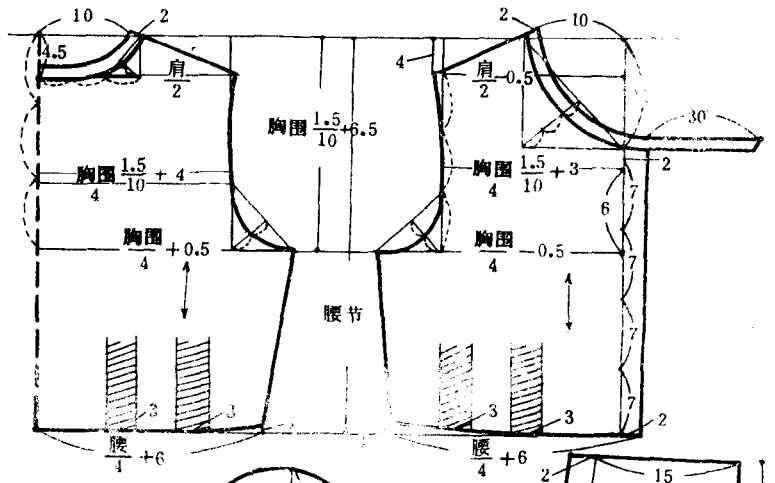

设计者 吕爱清 制图 吕爱清 效果图 甄贞

粗支仿麻面料精制而成，穿着舒适，
美观、大方、经济、实惠，是最适合学生的
装束。

参考规格

- 单位 厘米
- 胸围 98
- 肩宽 38
- 领围 50
- 腰节 40
- 袖长 47
- 裙长 67
- 裙腰 68

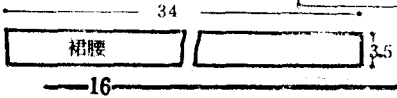
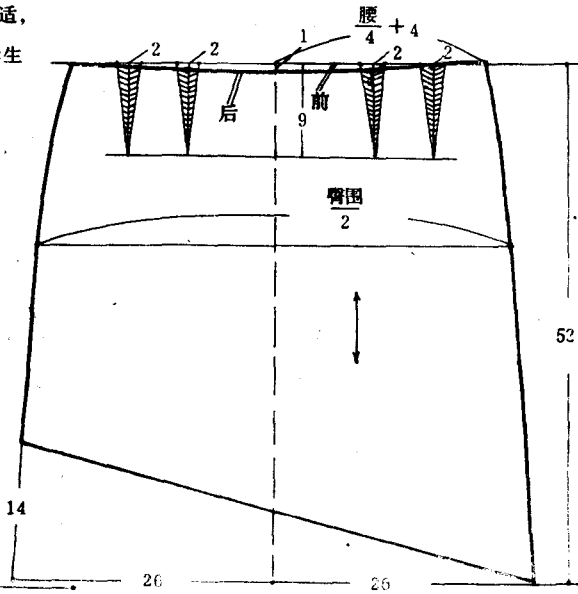

122