

学院设计教学范本

DESIGN 设计

环境艺术设计初步

主编 / 范汉成 本辑编著 / 许 奋 周 彤

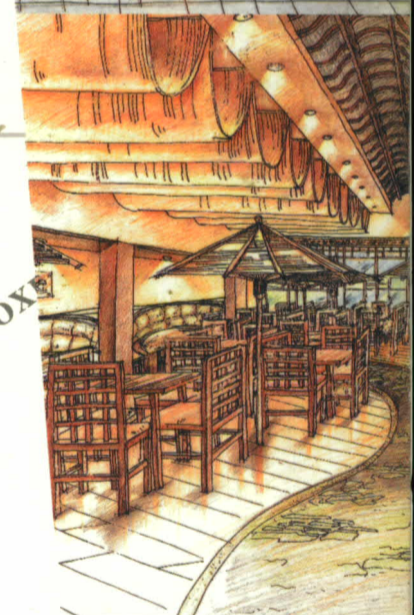
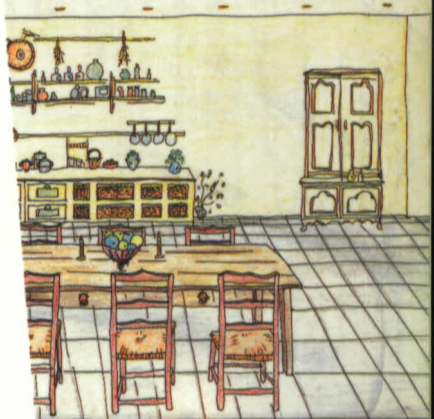
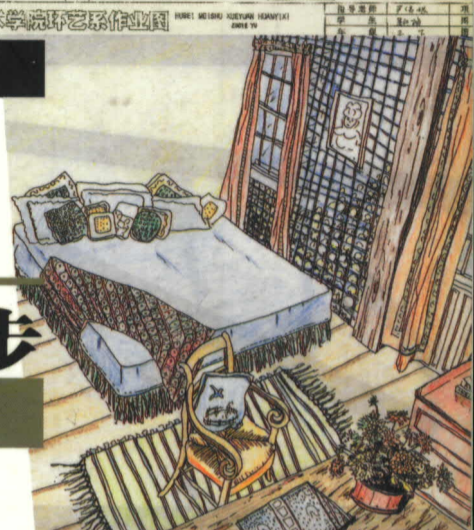
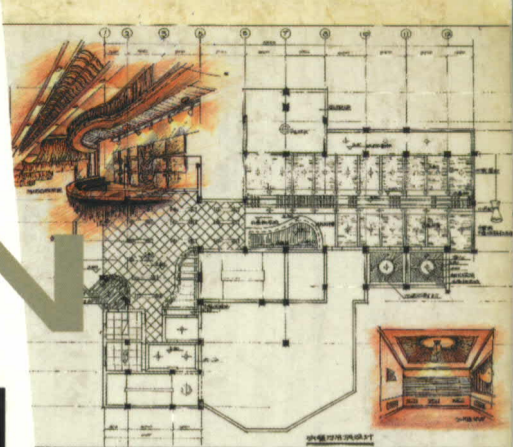

XUEYUAN SHEJI JIAOXUE FANBEN

JIAOXUE FAN

JIAOXUE FAN

XUEYUAN SHEJI JIAOXUE FANBEN

JIAOXUE FANBEN

湖北美术出版社

编后

徐勇民

社会经济的飞速发展，正给我们的生活抹上更加靓丽的色彩，人们开始关注起生活质量的提高。这一方面表达了人们日益增长的审美愿望，同时也指明了美术院校艺术设计专业人才培养的目的。艺术设计直接服务于社会生活。环顾我们生活中所接触的任何一个产品，无不以其设计的水准与品格反映出该产品功能上的完美性和其中蕴藏着的人文内涵。

这些，构成了贯穿在艺术设计专业教学中对专业训练基本能力的要求。在基础训练中应该强调对造型和构成元素关系的理解，关注对形式因素的包容性及承载力的研究，明确基础性的研究与训练对转换形成不同的专业设计语言所具有的共同的意义。

相比较而言，在任何环境和条件下，最快捷而准确地表达作者创意的方式就是使用最简便的描绘工具，它直接体现出作者对造型基础及蕴含其中的形式元素所具有的把握与传达能力。不管是对在校的学生还是有志报考美术院校艺术设计专业的学生而言，达到具备这种能力的过程就是刻苦磨练技艺与不懈的思考。

在此，我们对湖北美术出版社热心美术教育事业，促成我院这套艺术设计专业教学范画丛书的出版表示诚挚的谢意。

(作者系湖北美术学院
副院长、教授)

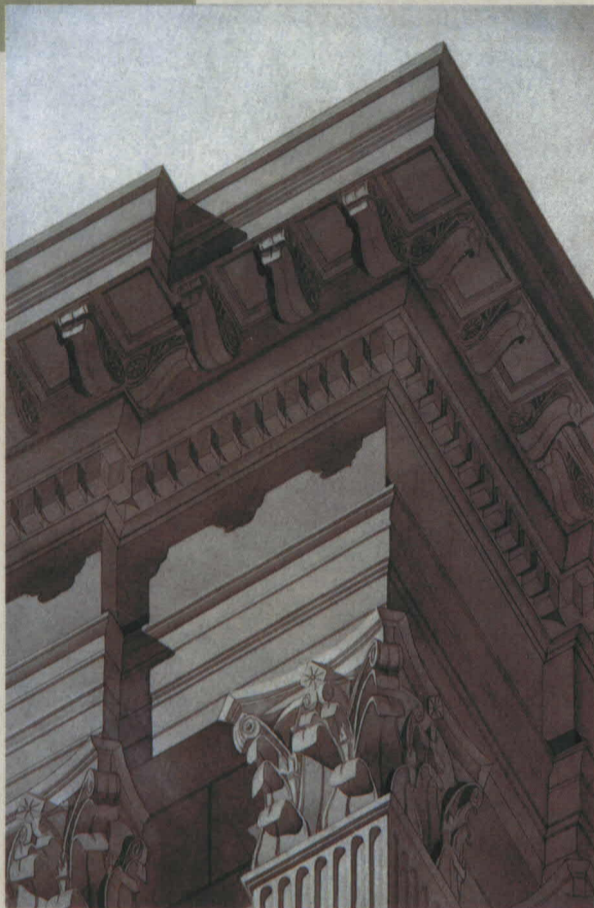

渲染图 周科·96级环艺系三年级



渲染图 文章·97级环艺系一年级



渲染图 尹扬·96级环艺系三年级



渲染图 欧阳丽莎·96级环艺系三年级

丛书策划/ 徐勇民
王开元
主 编/ 范汉成
本辑编著/ 许 奋
周 彤
责任编辑/ 石锦华
整体设计/ 石锦华
范汉成
技术编辑/ 祝俊超
作品翻拍/ 张先良

学院设计教学范本系列·环境艺术设计初步

图书在版编目(CIP)数据

环境艺术设计初步 / 许奋, 周彤编著
— 武汉: 湖北美术出版社 2000.7
(学院设计教学范本 / 范汉成主编)

ISBN 7-5394-1010-8

I. 环…

II. ①许…②周…

III. 环境—建筑设计—作品集—中国

IV. TU206

中国版本图书馆 CIP 数据核字 (2000) 第 27159 号

湖北美术出版社出版发行
武汉市武昌黄鹂路 75 号

邮政编码: 430077

电 话: (027) 86787105

深圳华新彩印制版有限公司制版印刷

新华书店经销

印数: 1-5000 册

2000 年 7 月第 1 版

2000 年 7 月第 1 次印刷

787mm × 1092mm 1/8

印张: 2.5

ISBN 7-5394-1010-8/J·917

定价: 18.00 元

ISBN 7-5394-1010-8



9 787539 410104 >

70-8
10

环境艺术设计

周 彤

环境艺术设计已深入到我们生活中的每一个角落，从一个城市的规划、一个风景区的形成、一栋建筑物的产生、一个室内环境的营造，到一个广场及公共设施的设立，无不包含着设计。人们的日常生活也越来越依赖设计带来快乐与效率。环境艺术设计的目的，就是为了营造使人类活动更有意义的人文环境和自然环境，以美化人的生活，改善人的空间环境质量，从而提高人的生活质量。

人类自身成长的历史，就是环境艺术发展的历史。寻根溯源，可以看到人类在选择自己繁衍生息的集居地时，就对居住环境有了初步认识。大禹在治水的过程中，选择了最适合人生存的环境，以至于中国乡村民众，俯于山之怀，倚于水之趾，与山水融为一体，充分说明中华民族的祖先在自身发展中，形成了较为系统和科学的生存环境意识。世界文明的发展，也无不包含着人类对生存需要的理性思考。从初期对于集居选址，到开发与利用，直到近代科学技术的飞速发展，人口的急剧膨胀，对自然的过度开发，导致了环境的污染及破坏，转而对现代环境保护及可持续发展观念的形成，伴随着科学技术的发展，人类对生存环境有了更深刻的认识。

正是在这样的演变过程中，形成了以人的生存需求为中心的现代环境艺术设计观念。其范围包括城市设计、景观设计、公共环境设计及辅助设施、建筑与室内设计等，涵盖人文科学与自然科学两方面。在具体设计中，它涉及人与环境之间视觉和其它感觉的联系，涉及人们的时间感、空间感和幸福感。好的设计，能在城市的自然形态方面产生一种内聚力，一种赋予城市及其地区以性格突出特征的尊重。它与保护、开发都有关系，而不顾此失彼。关注我们生活的环境，将使每一个有理解力的设计师在思考每一个广场、村落、城镇、城市和

大城市区域的设计时，不论其包含的地区、地形的自然特征或人文环境如何，都具有根生于自身的自然形态、固有的地方感和历史感，具有精神和伦理潜力。它促使我们永远不要忘记人对自然美的本能渴望，在改造自然为其所用时要尊重自然。

环境艺术设计作为一种空间艺术，不仅仅是艺术的表现，也是科学技术的具体反映。单就艺术表现形式而言，总是在回归自然、修饰自然的重复交替之中发展的。另外，每一次科学技术的大发展，都会给设计带来新的形式和内容：汽车的发明，带来了城市规划与交通系统的大发展；钢铁技术的成熟，带来了埃菲尔铁塔及摩天大楼；结构技术的进步，使悉尼歌剧院得以实施；信息业的发展，正影响着我们的设计观。科学技术是设计得以实施的基础，艺术表现则是设计形式的追求。

因此，作为一个环境艺术设计师，应该是一个热爱生活的人，必须对他周围自然世界具有敏锐感受并形成富有想象的创造潜力，具有把对科学的理解转化为设计作品的的能力，以及独特的艺术表现能力。同时，能够深入、持久和充满激情地介入到人与自然相互作用的实际环境中去。

正是基于这样的要求，环境艺术设计课程的设置，以培养专业设计能力为重点，循序渐进，从家具设计、环境小品设计等基础设计开始，以室内设计为学习的中心，同时学习建筑设计初步及设计规范，以及规划设计的初步知识，广泛涉及室内、室外各类型的设计，从各个角度展示人与环境的内在联系，期待着创造，期待着更美好的明天。

本书选编的是环境艺术设计课程的几个方面内容，并尽可能全面地反映环艺专业的学习范围及目标，望广大读者及专家指正。



毕业设计 · 朱海峰 · 95 级环艺系四年级

这是三特索道公司在海南岛开发的旅游项目,规划索道站所在的广场。作品充分利用了广场濒临海边,与猴岛隔海相望的风光,较好地解决了原索道站与规划道路不整的关系,以及规划道路与周边环境所要求的设施之间的关系。总体设计体现了海南岛的地域特色,同时具有鲜明的时代特征。

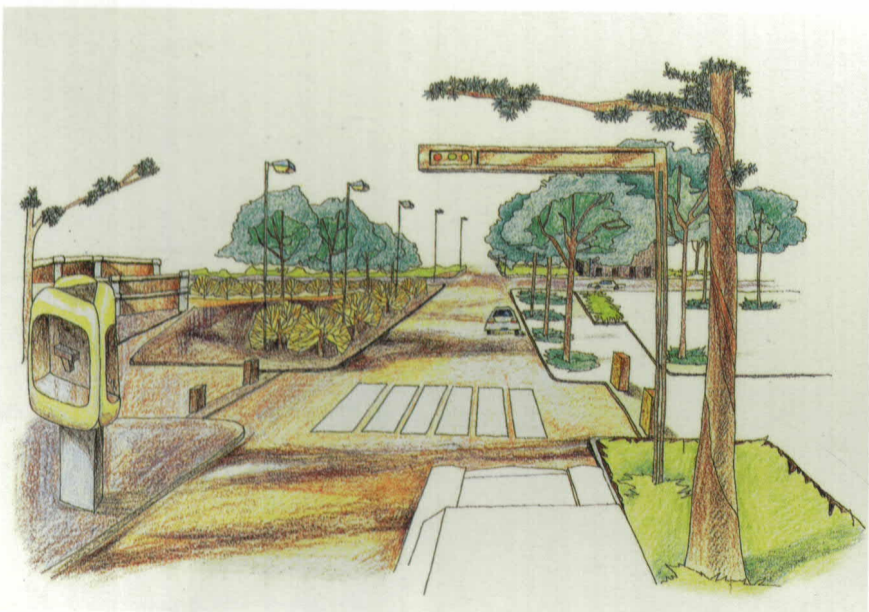
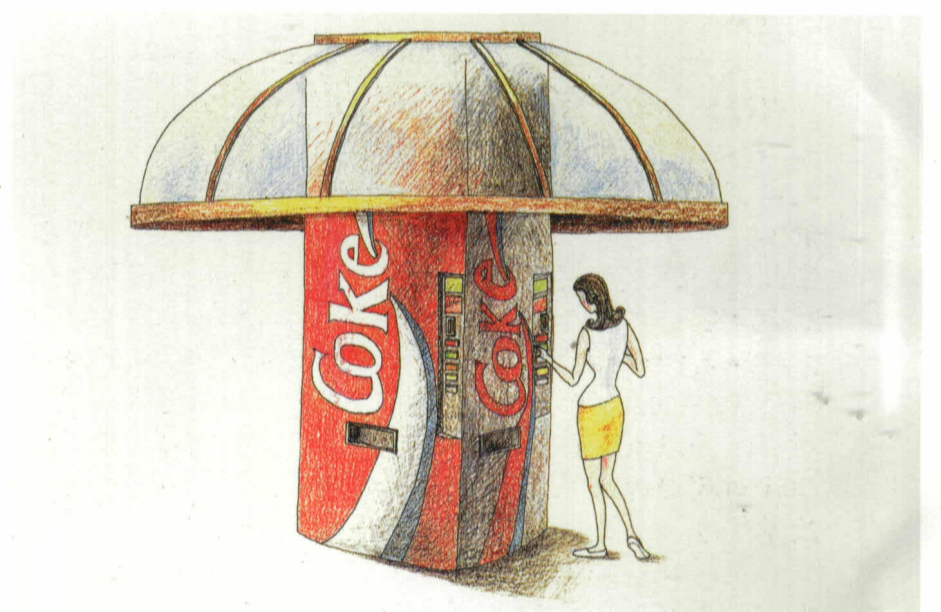
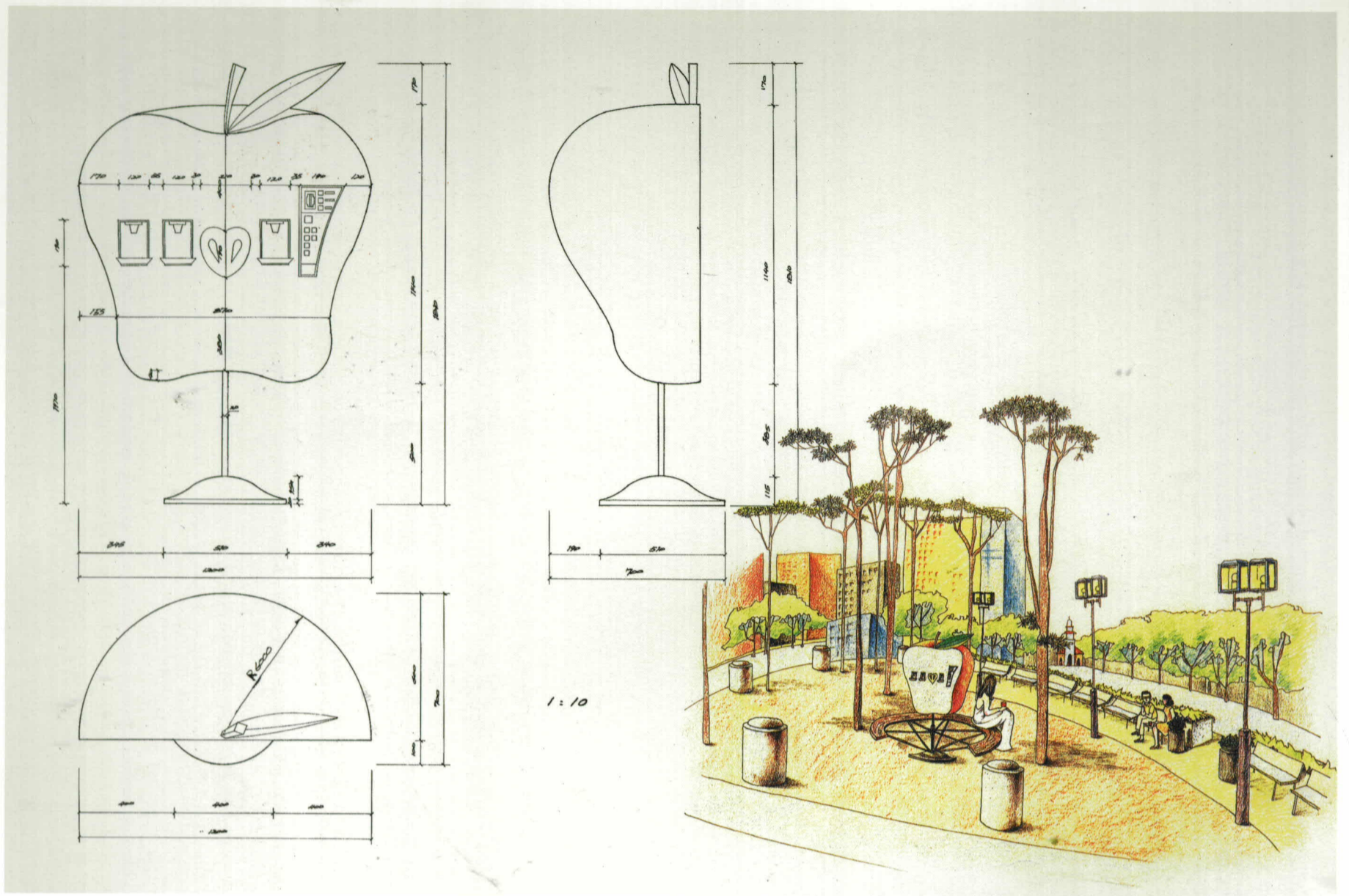

此组饮料机设计，根据不同的场地需要，以仿生的形态，表达了作者对环境的关注、尊重之情，同时又注意到使用功能与形态之间的有机结合，是一种典型的结合环境的浪漫设计作品。

公用设施(饮料机) 余路·97级环艺系三年级

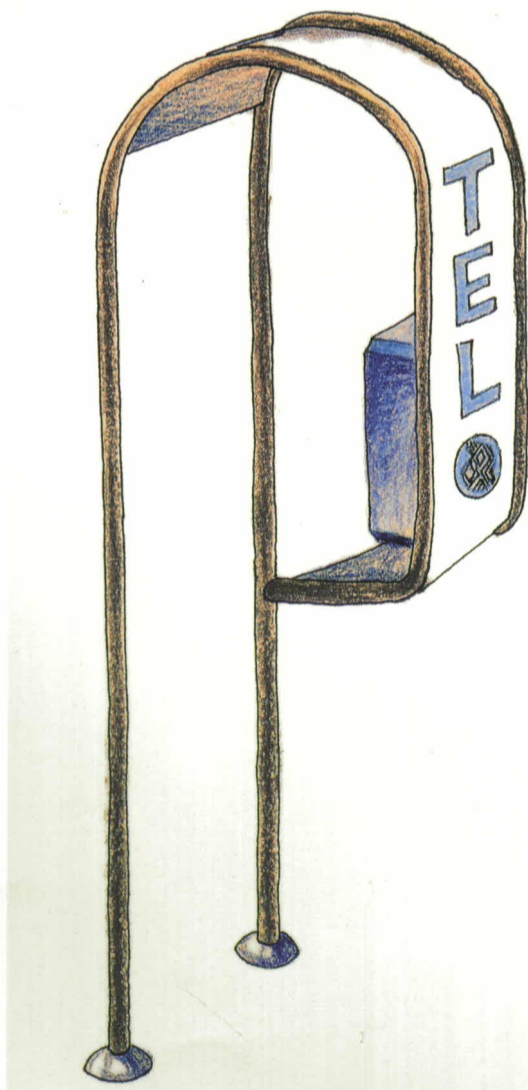
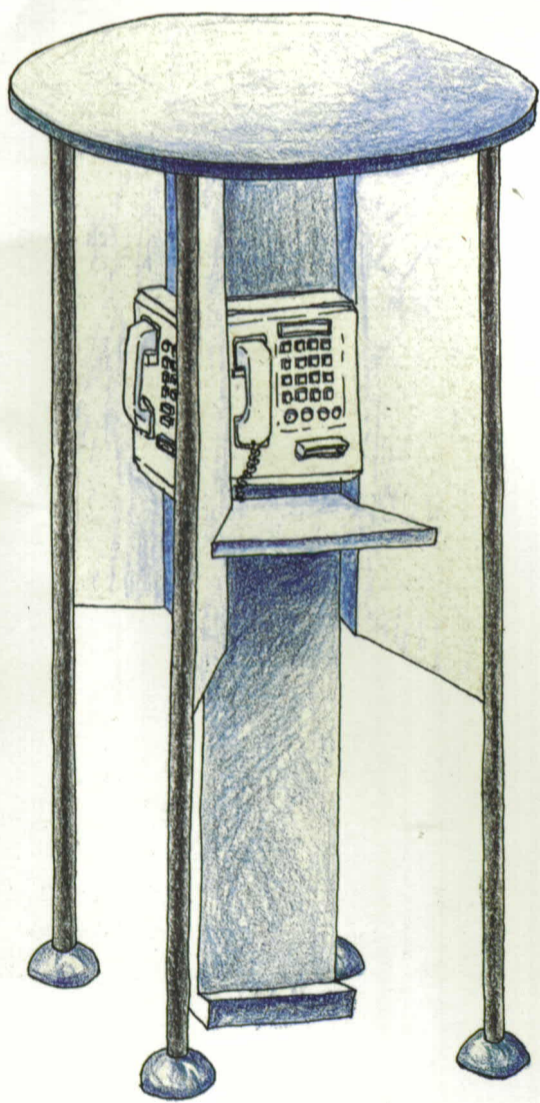
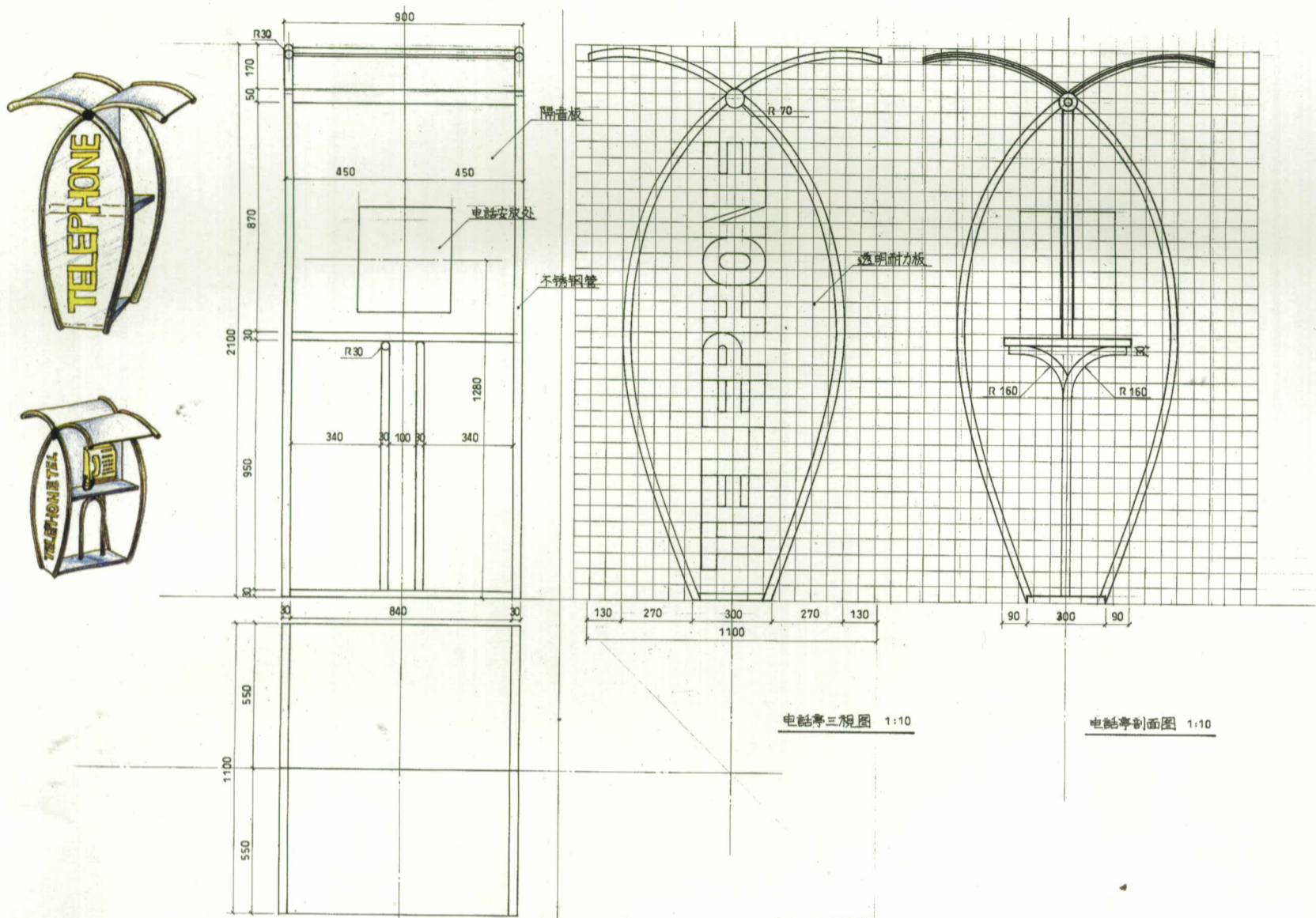

此组电话亭设计，具有造型简洁、形态流畅实用的特点，同时运用新型型材，又适宜于工业化生产，是比较典型的现代环境中公用设施的设计作品。

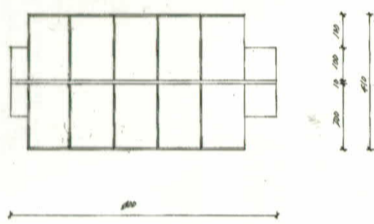
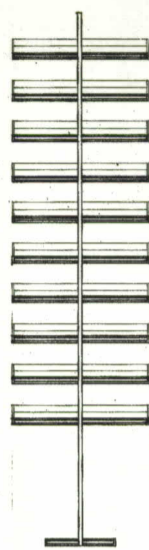
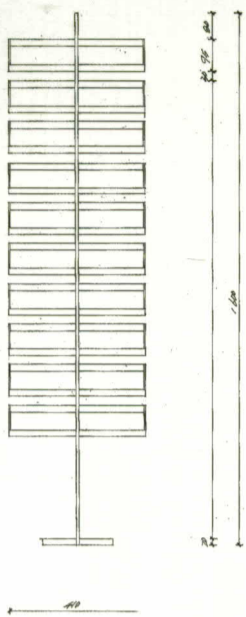
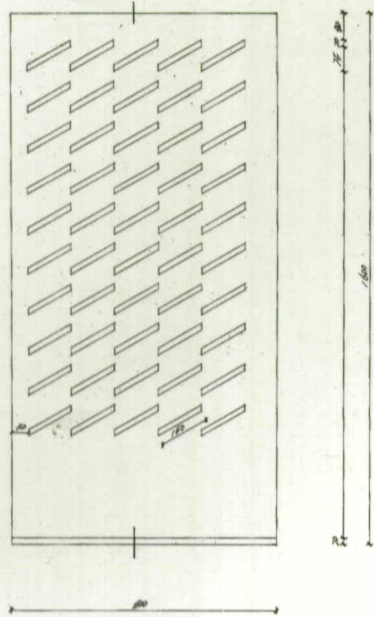

1:10

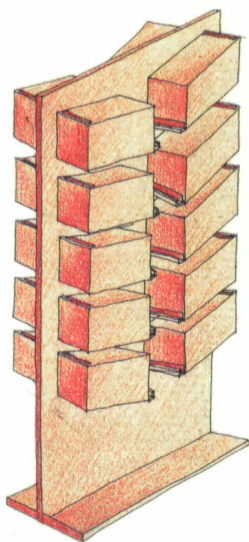
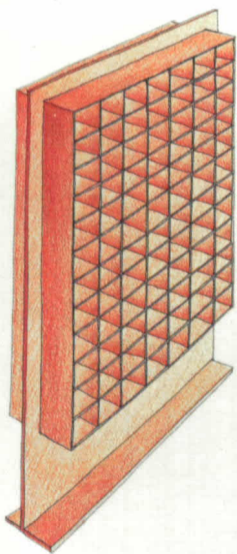
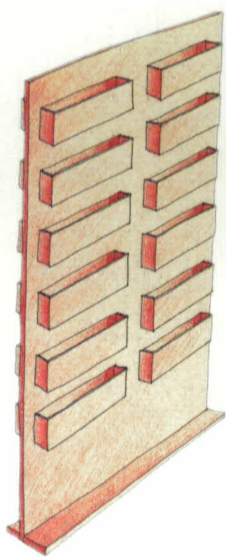
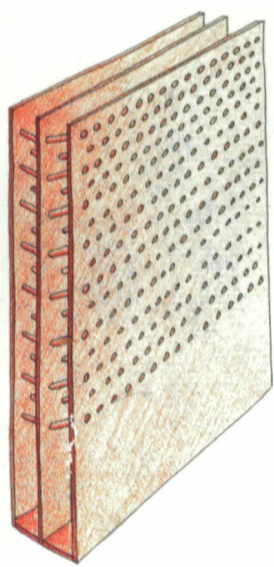
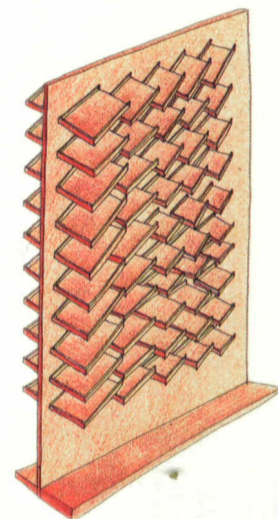

此组笔架是针对商场中的货架设计的，从作品中可以看到设计概念清晰，使用功能明确、方便，造型语言简洁，展示方式灵活，同时又可进行快速施工。

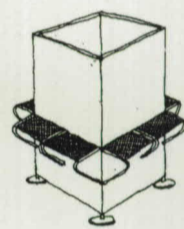
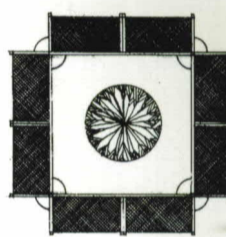
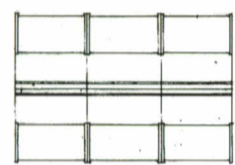
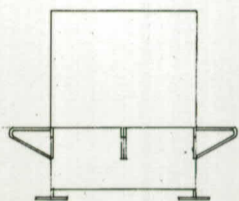
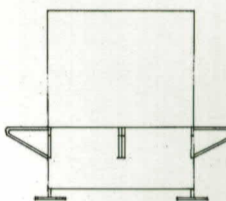
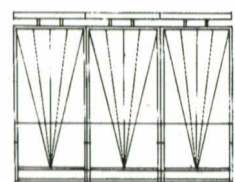
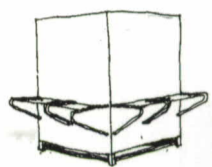
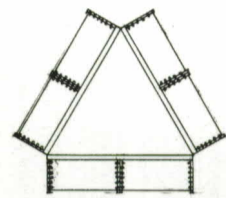
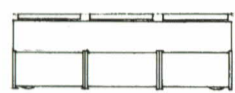
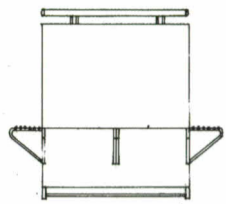
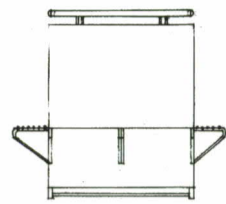
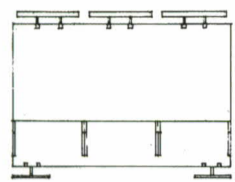
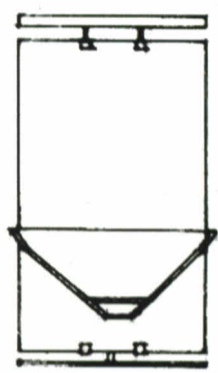

原始型

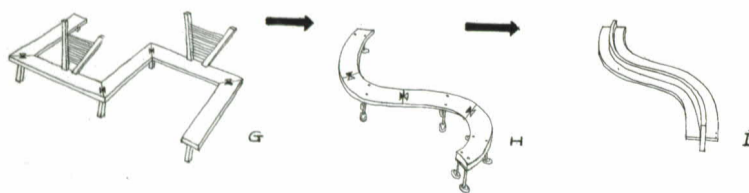
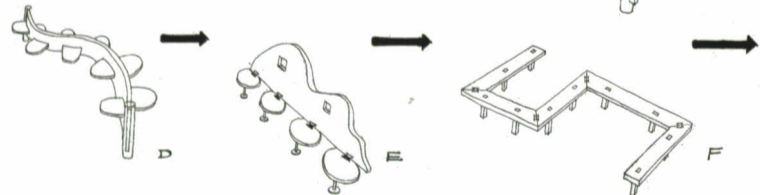
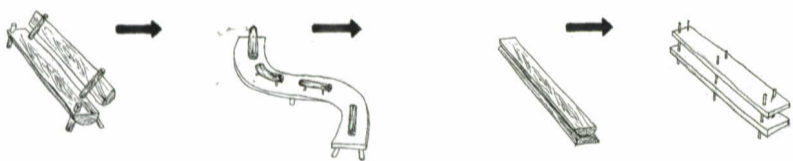
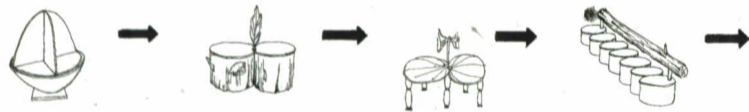

此类家具设计是学习设计的基本练习,也是一种现代的设计方法。它通过一个基本元素的渐变、组合,形成更多的样式,变化出更多的使用方法。

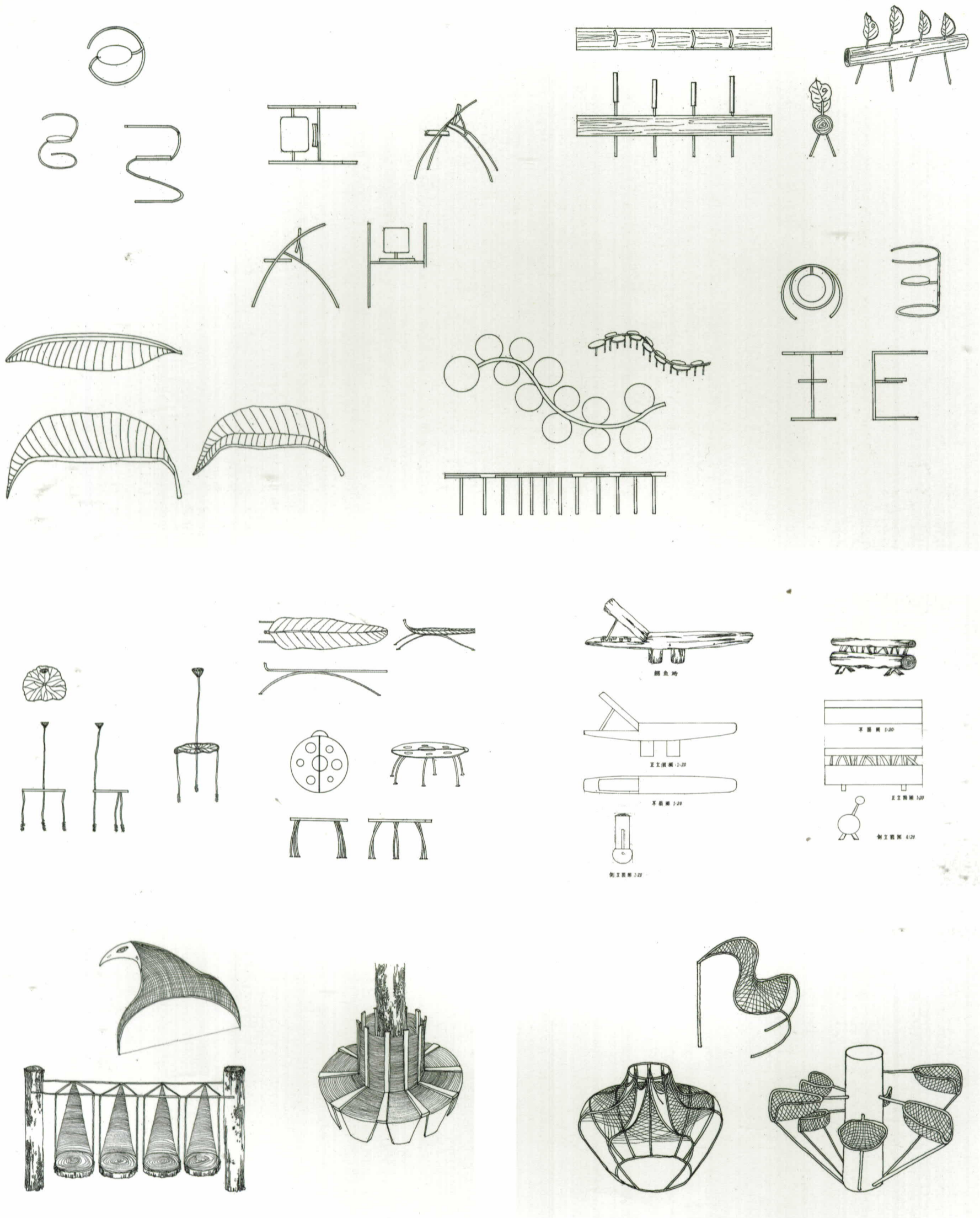

家具设计(椅子) 王化、翁雯霞、吴红梅·97级环艺系三年级

此类椅子设计是一类仿生的设计，形态妙趣横生而不媚俗，在环境中，会令人心旷神怡，产生出美妙有趣的联想。

RABSS/04

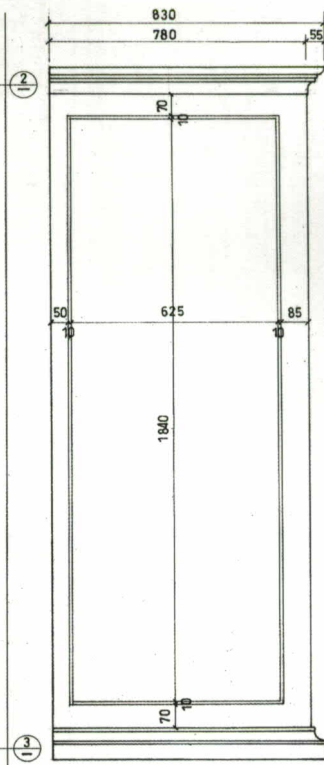
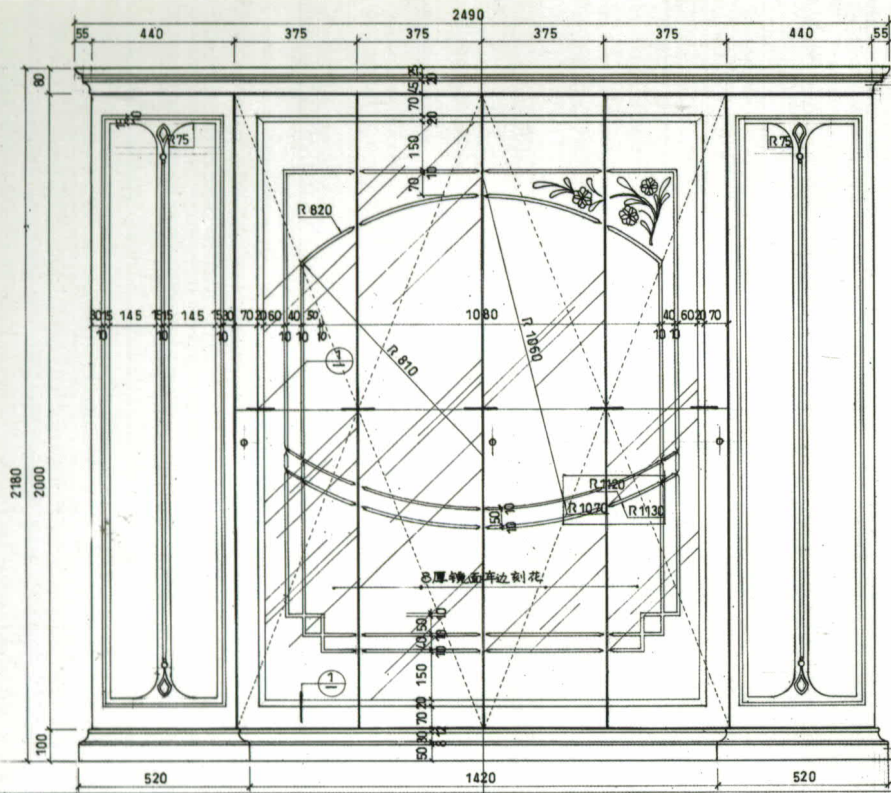

2 详图 1:2

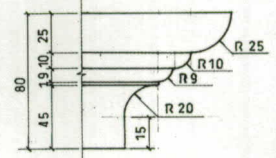

3 详图 1:2

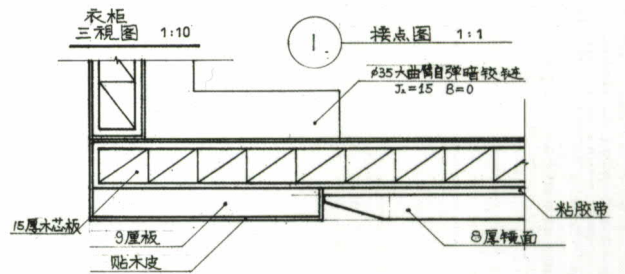
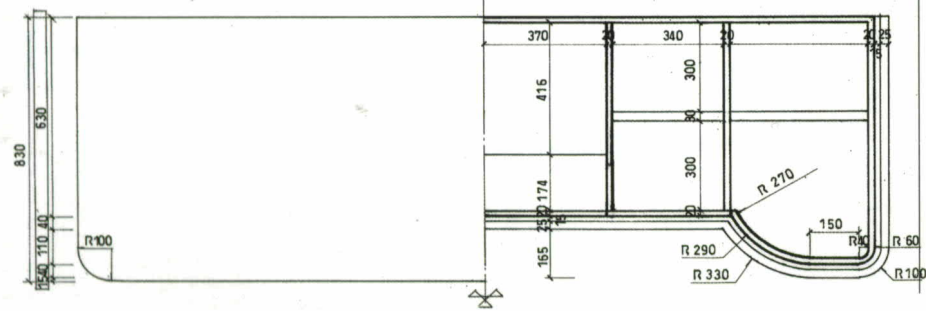
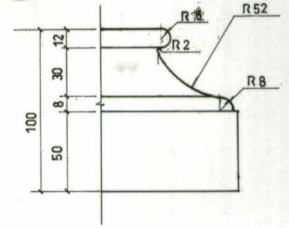

沙发椅

比例尺 1:10

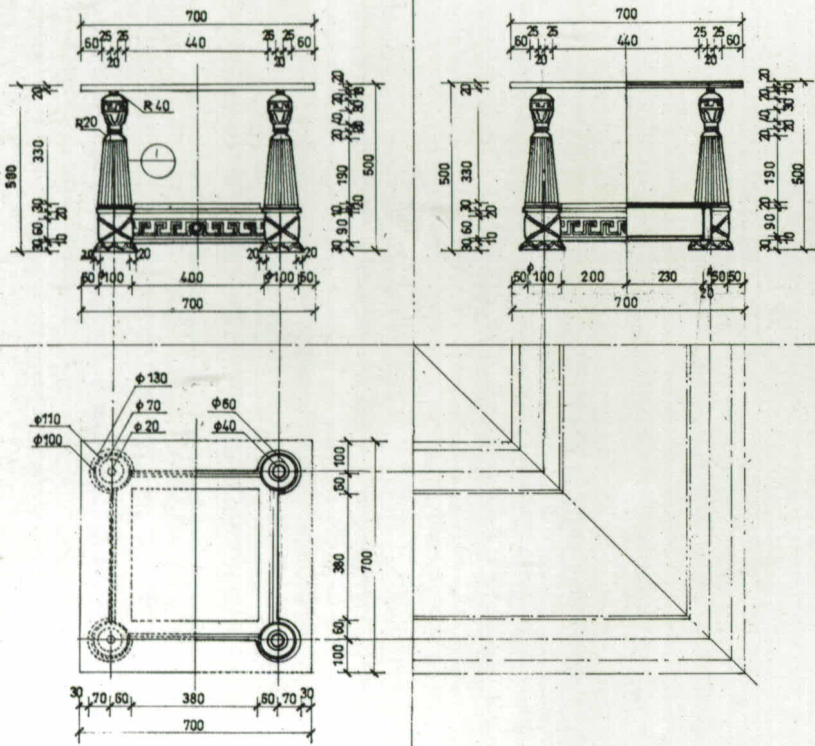

窗口

比例尺 1:10

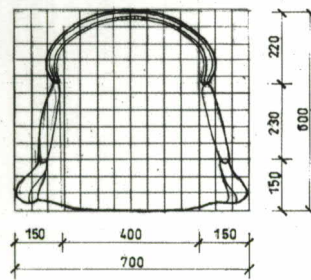
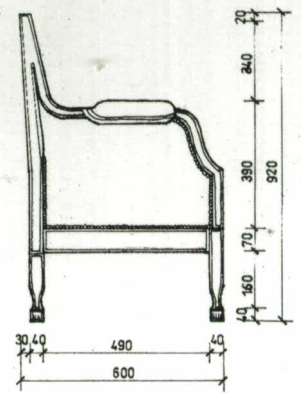
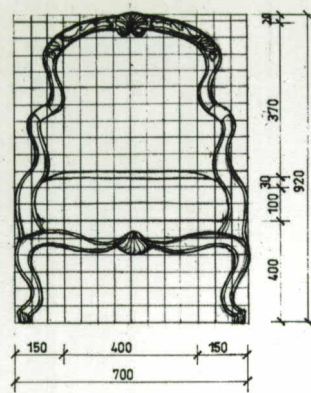

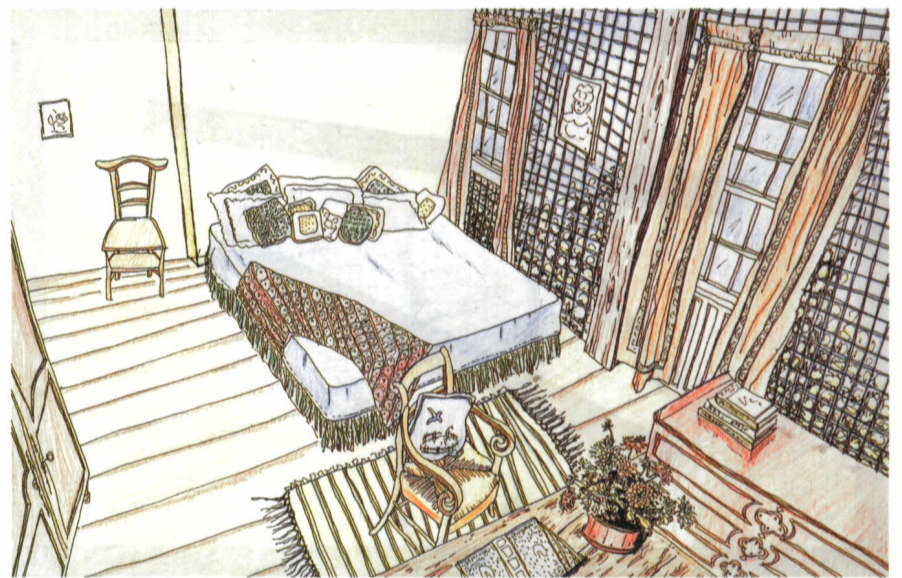
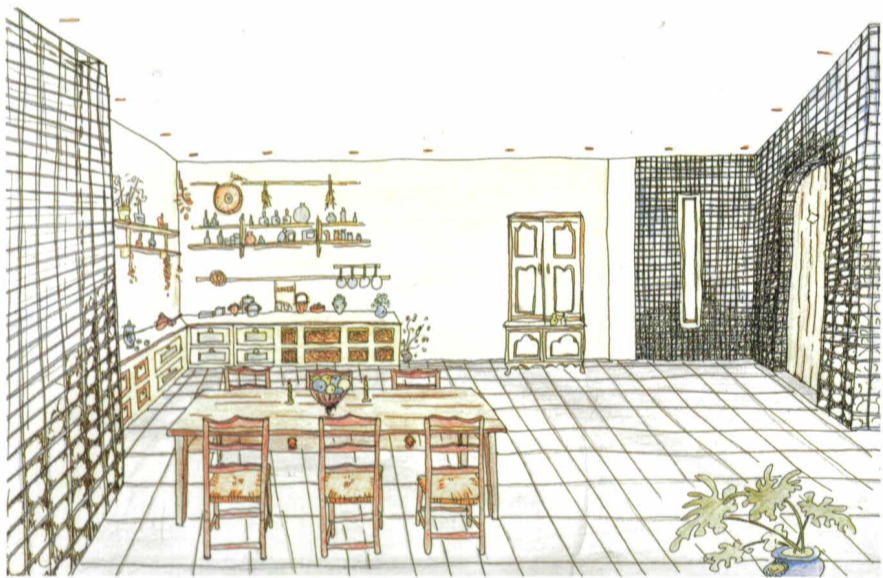
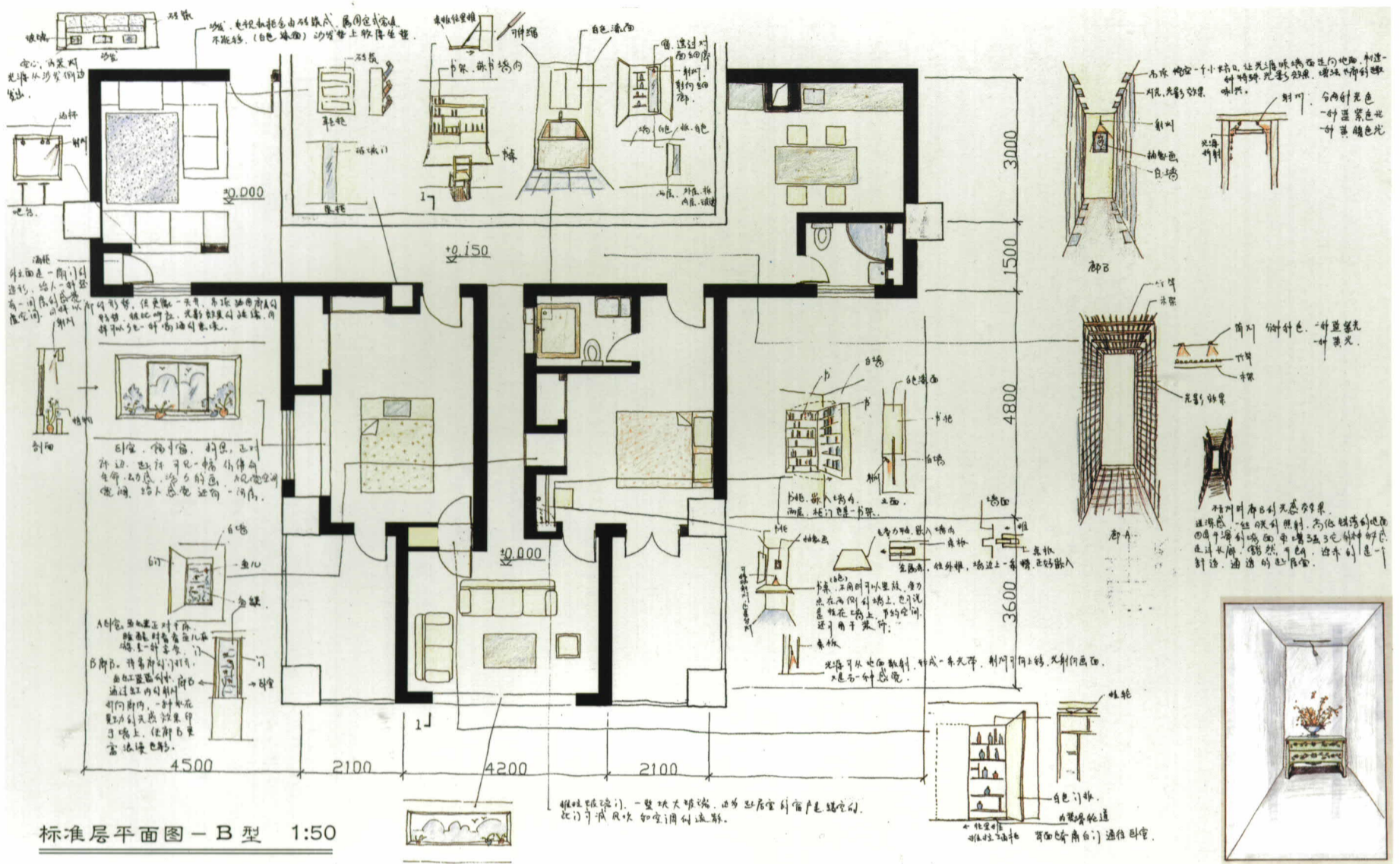

此组设计对平面布置做了较大的调整, 强调住宅设计的个性化, 充满了生活情趣, 图面表达轻松、明确。

快题设计(住宅室内) 王·化·97级环艺系三年级

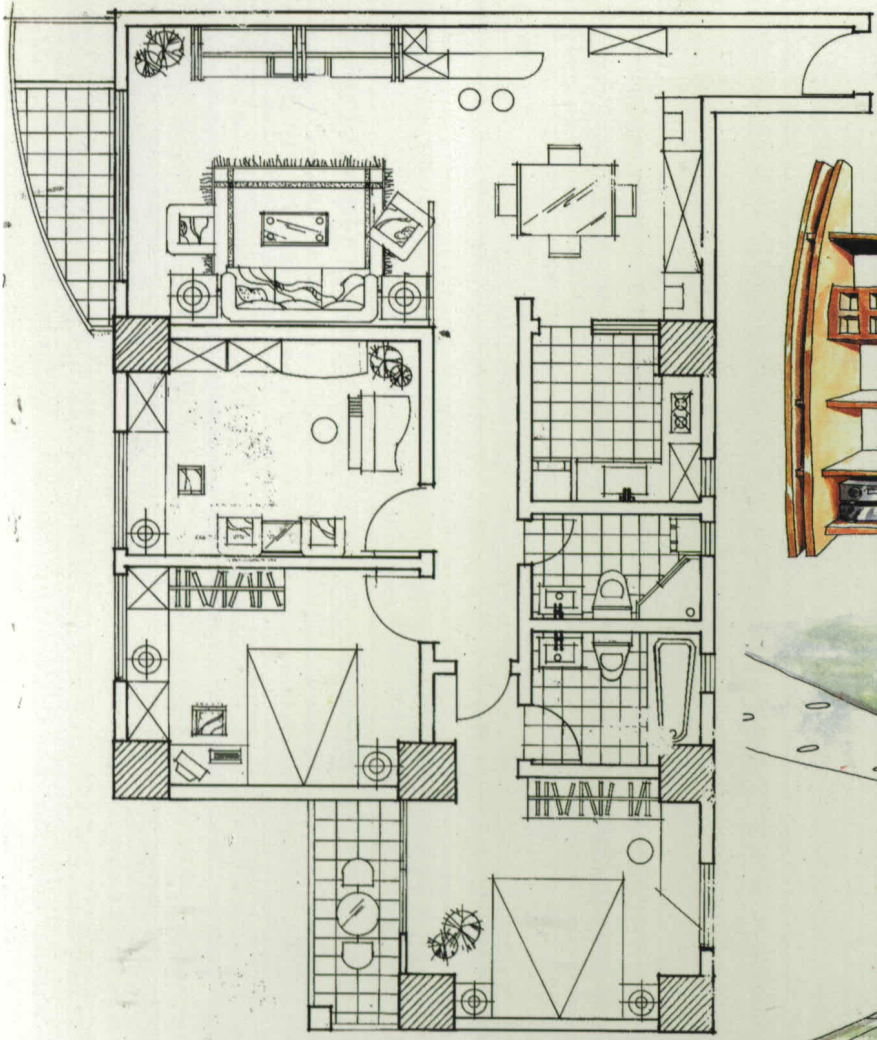

三室一厅平面布置图

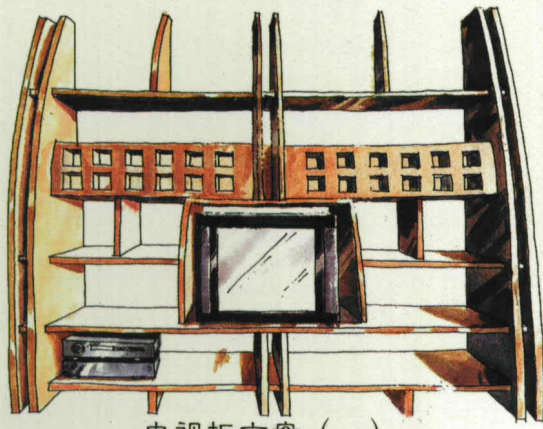

电视柜方案 (一)

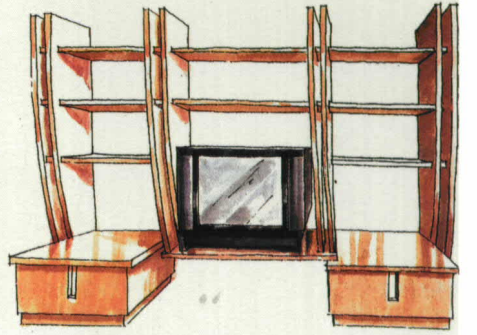

电视柜方案 (二)

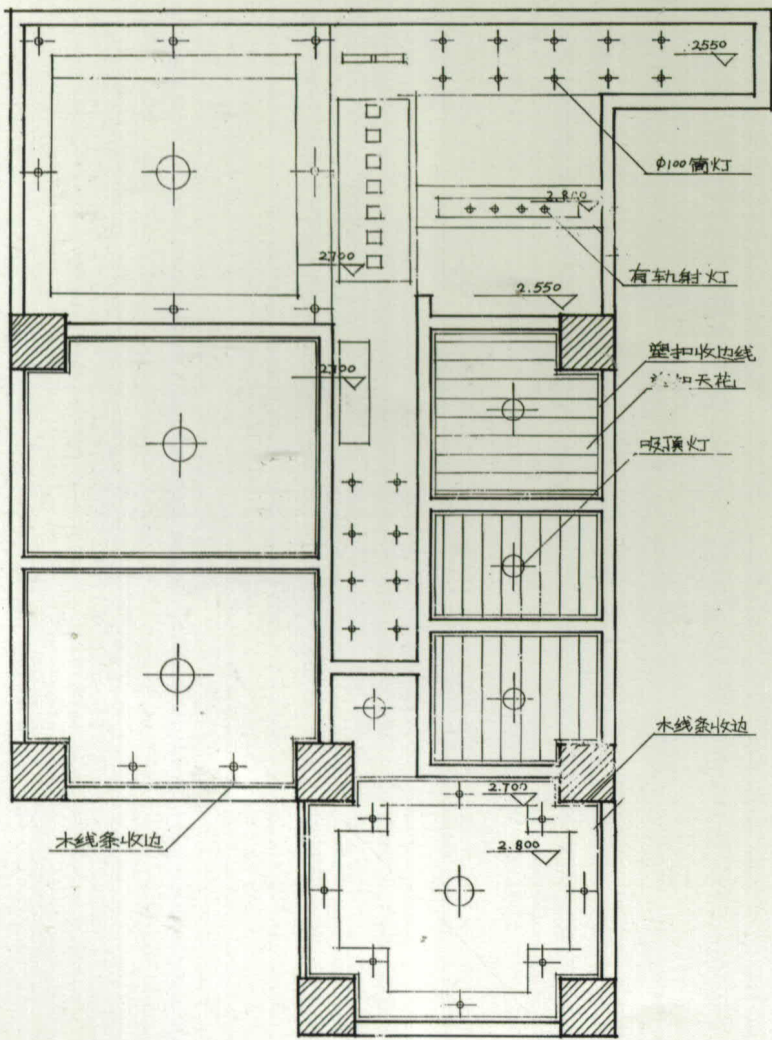
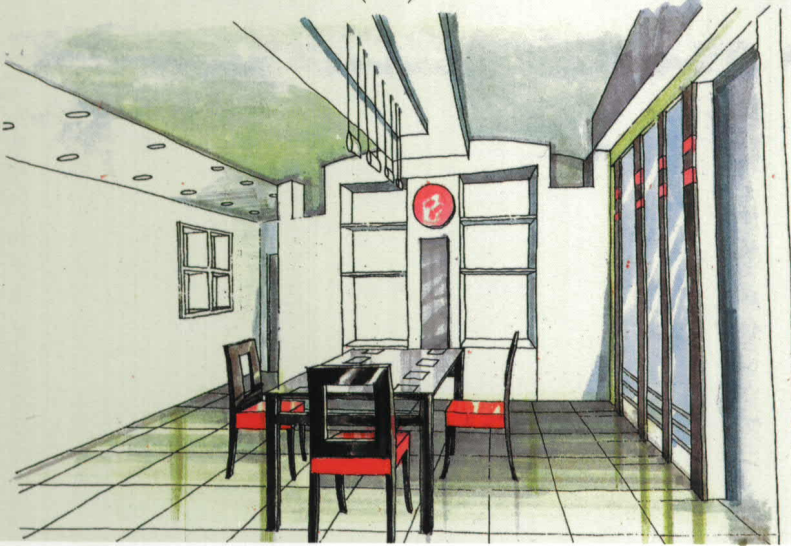

A型住宅吊顶平面图 1:50

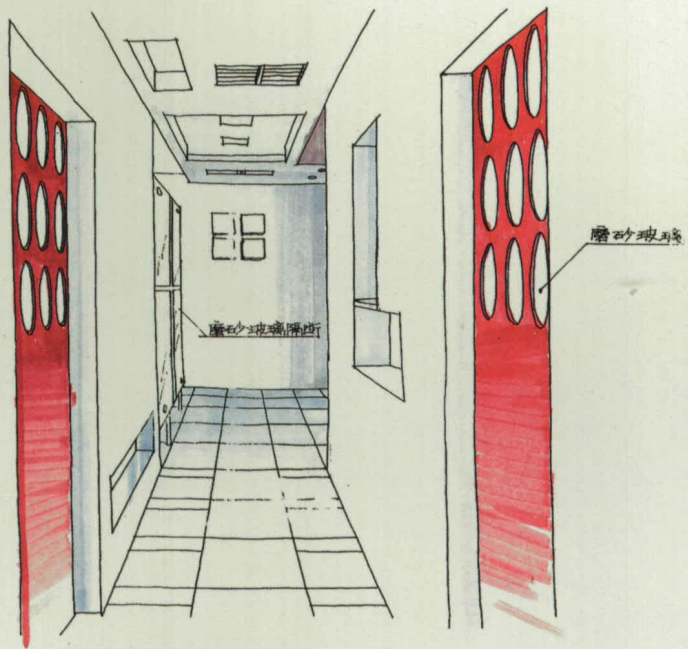

走廊透视图

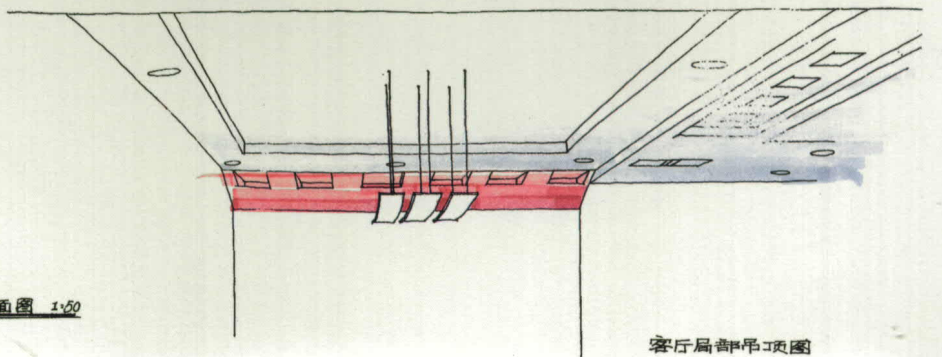

客厅局部吊顶图

快题设计(住宅室内) 曹凯·97级环艺系三年级

此方案对原建筑设计方案做了局部调整,重点放在装饰细节及家具陈设的设计上,造型讲究,充满现代感。

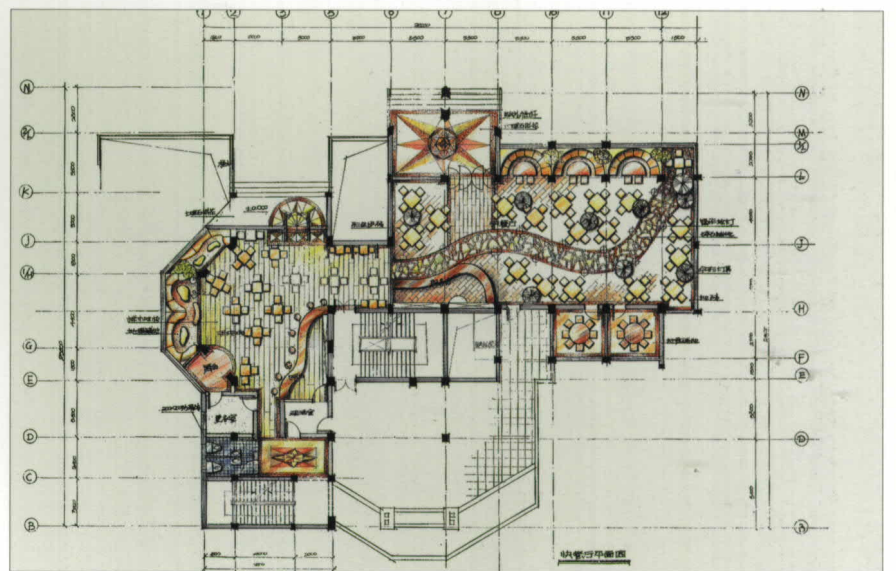
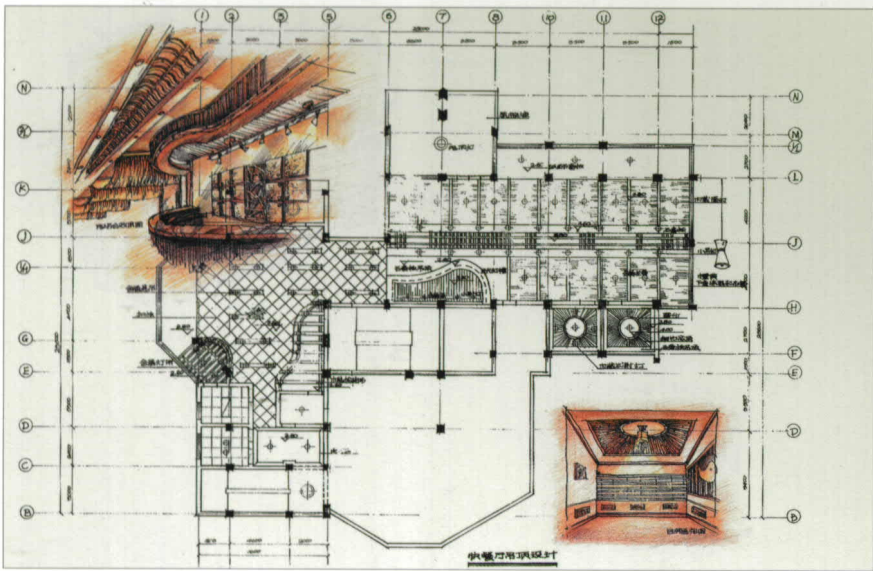
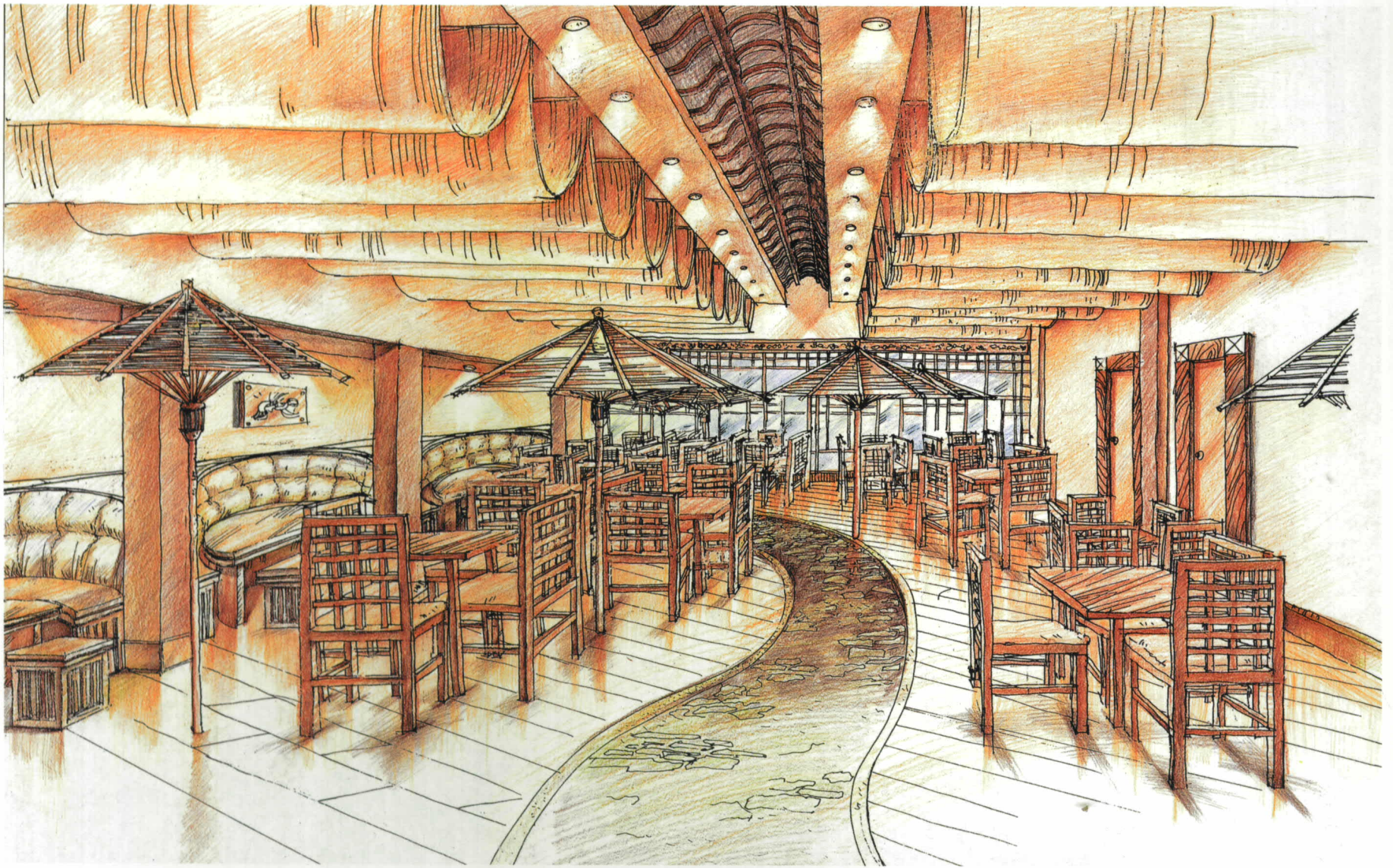

快题设计(餐厅) 吴红梅·97级环艺系三年级

快题设计强调在短时间内，以工具草图及徒手绘画。图的形式，能快速反映设计的思想。对有限的空间，合理利用，统一格调。图面表达手法明确。



别墅室内设计 李晓绯·95级环艺系三年级

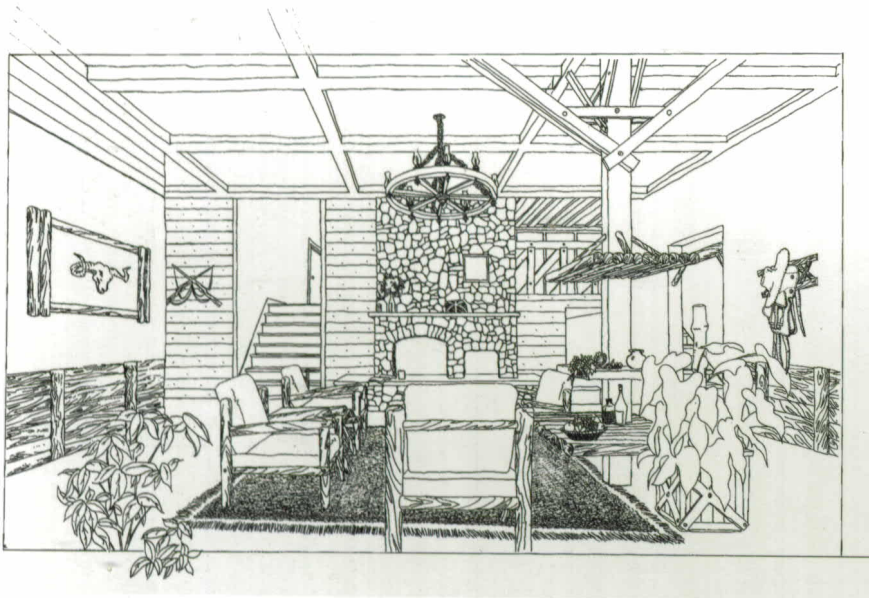

别墅室内设计 朱海峰·95级环艺系三年级

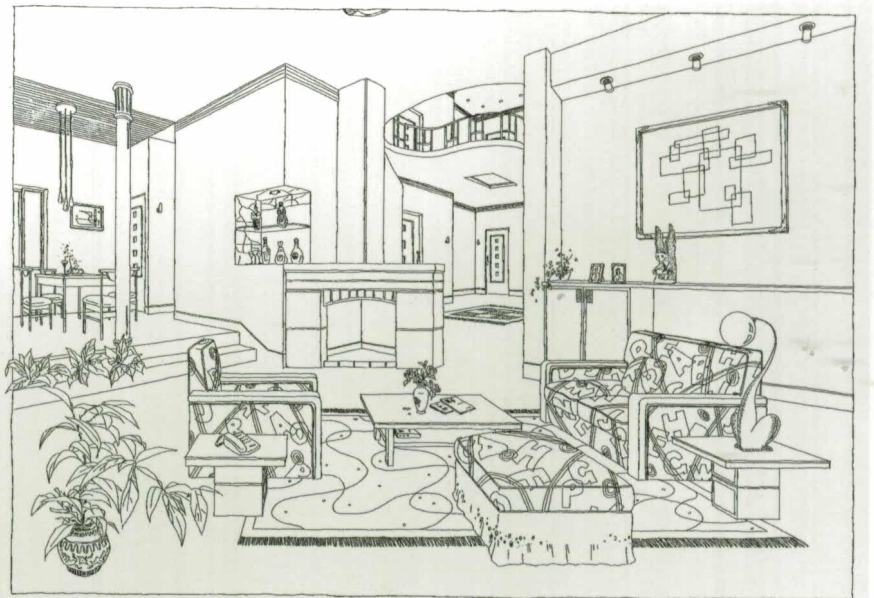

别墅室内设计 王志勇·95级环艺系三年级

本组设计是别墅建筑设计中的部分作业。同学们较好地运用了空间的层次给人以较强的视觉效果，通过室内设计加强了空间的序列感，使室内设计服务于建筑的空间要求，表达了建筑空间组合的概念。因此，透视图中构图完整，层次丰富，视觉中心明确。

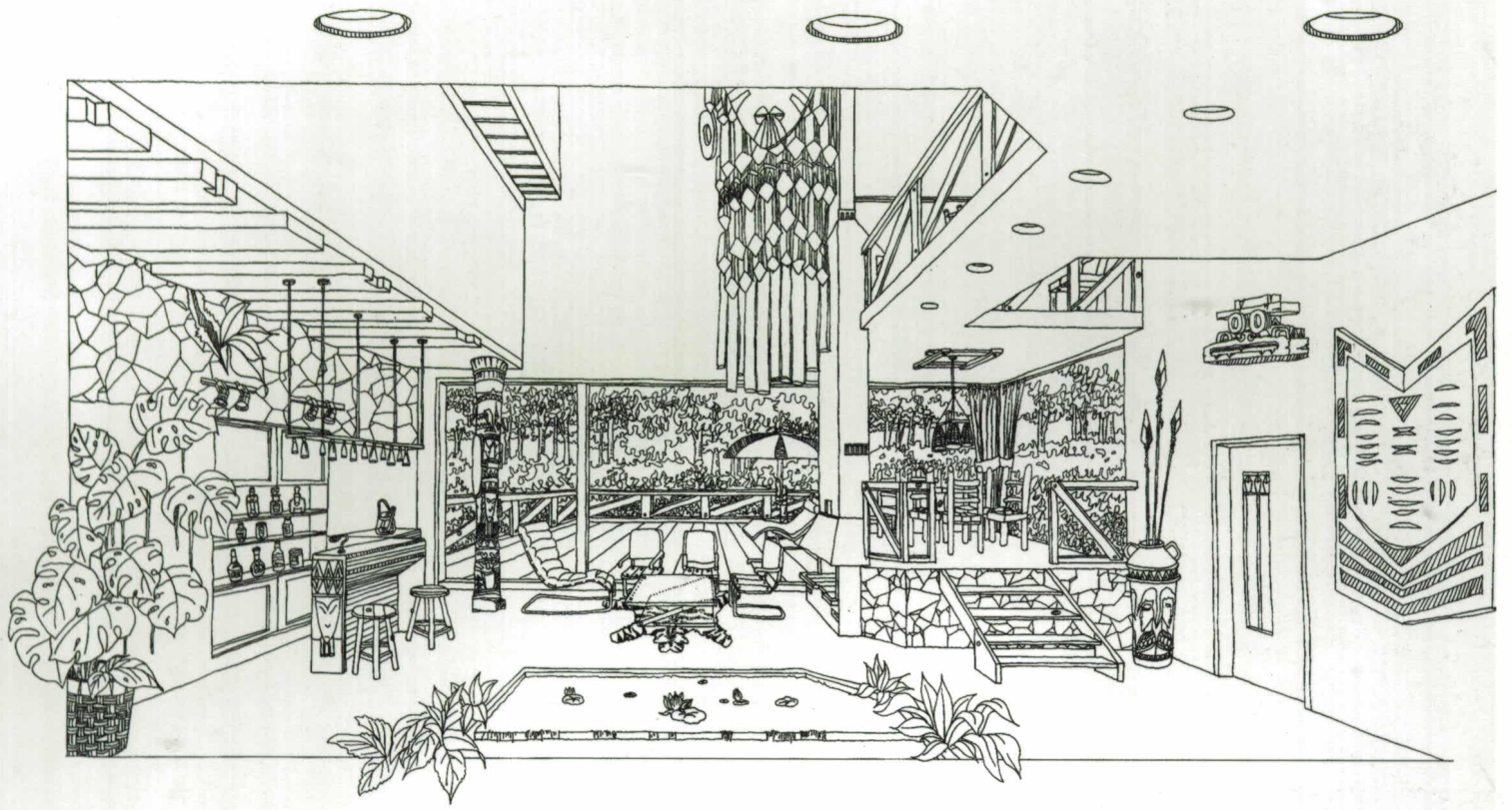

别墅室内设计 吴宁·95级环艺系三年级

此组别墅室内设计是在学生进行别墅建筑设计后完成的室内设计。作者通过对疏密关系的处理，使空间界面关系明确，较好地表达了空间的性格，具有一定的审美感染力。同时表现了低年级学生运用透视表达设计的能力。

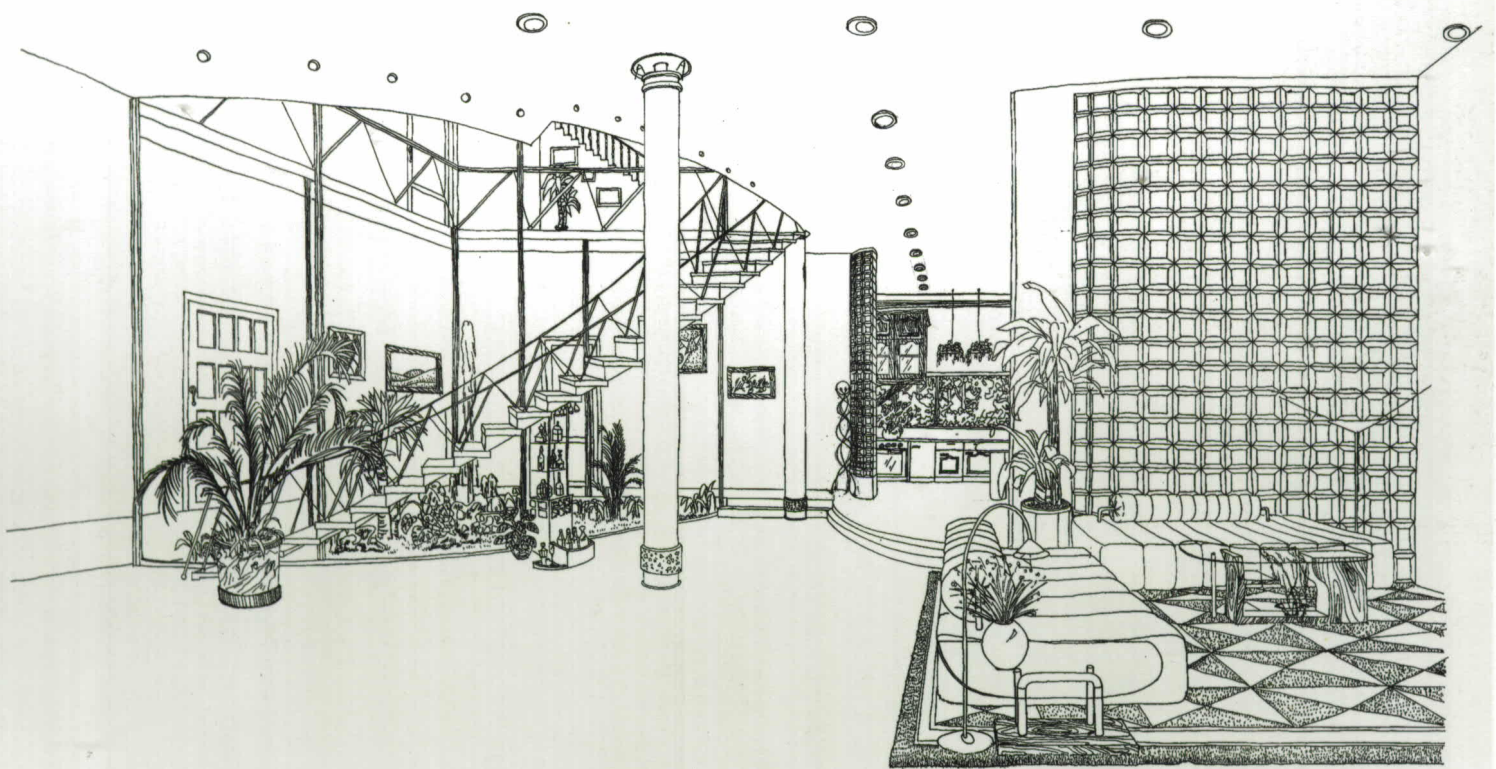

别墅室内设计 董琼·95级环艺系三年级

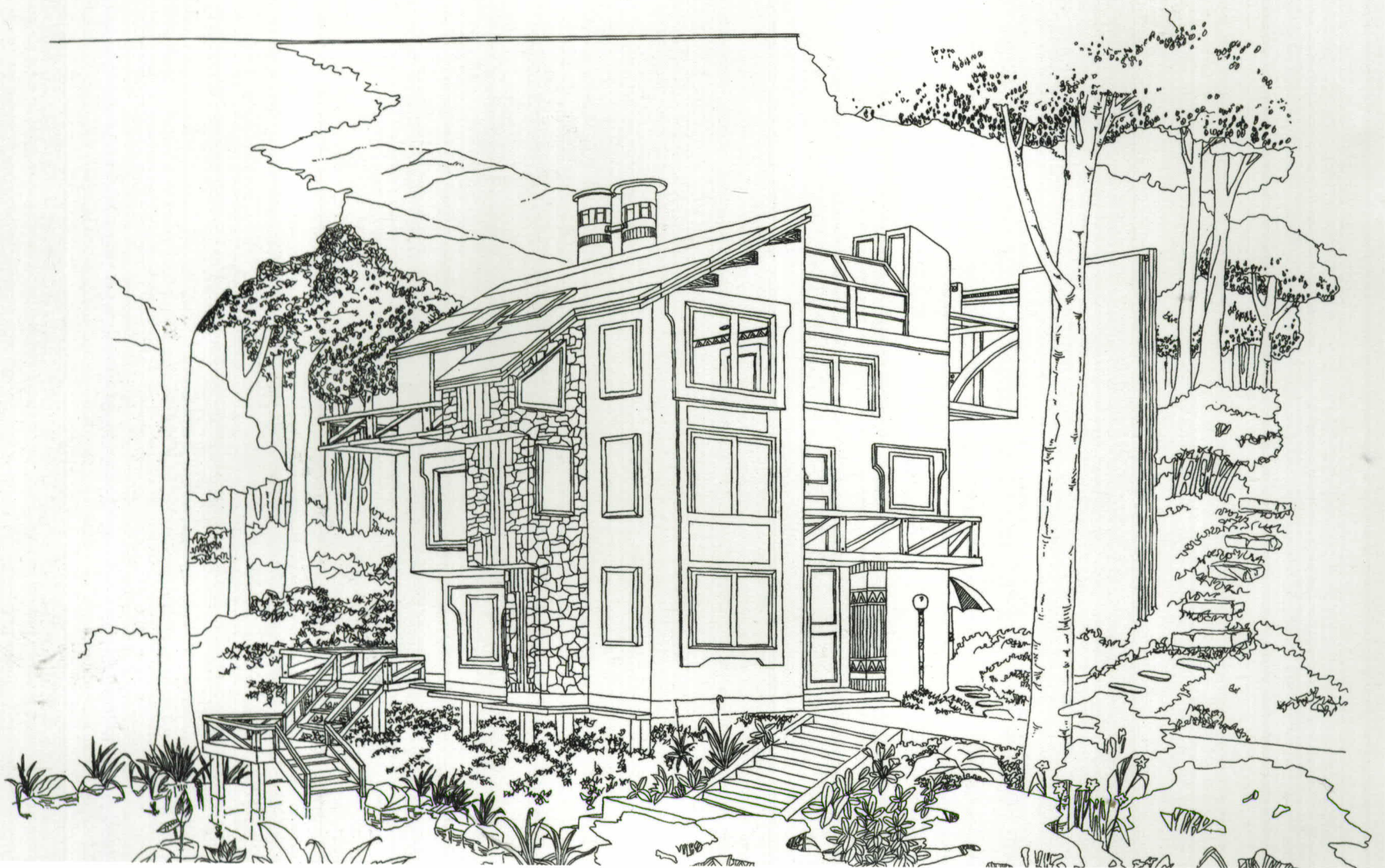

别墅设计 吴宁·95级环艺系二年级

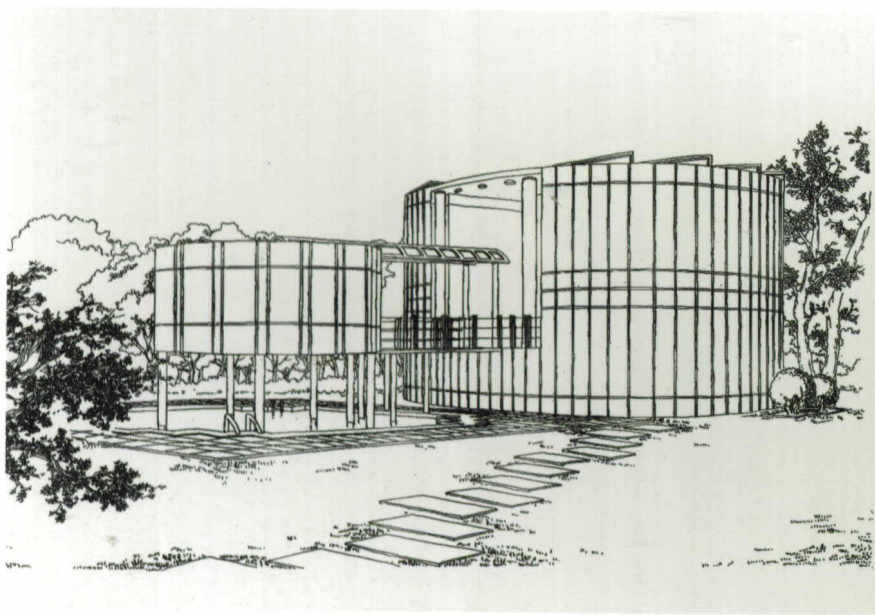

别墅设计 李晓绯·95级环艺系二年级

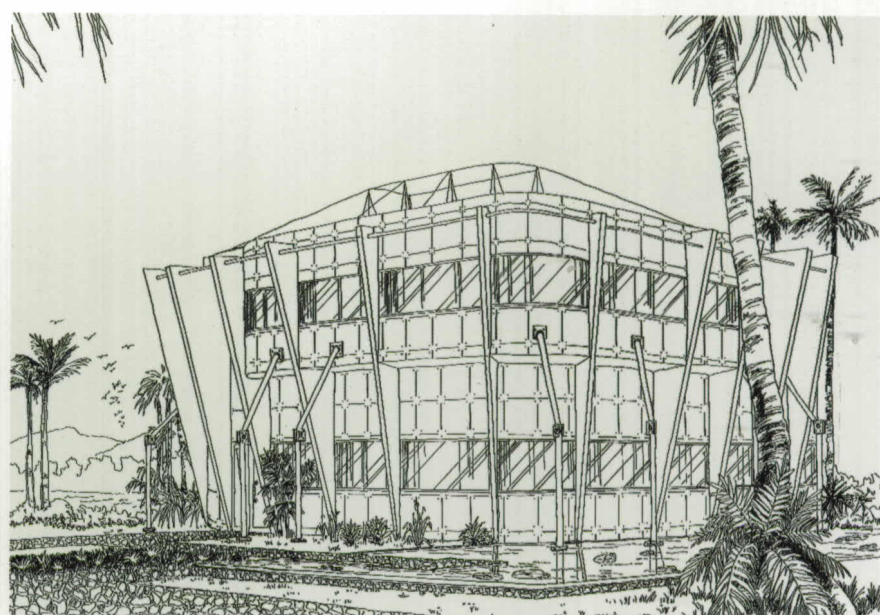

别墅设计 董琼·95级环艺系二年级

这些同学在学习建筑设计的过程中带有明确的目的。一些作品试探着将建筑与环境结合，设计中充分考虑地形、利用地形。一些作品则更多地研究建筑的外部形态，学习建筑造型的语言，小心设计着外立面。作为低年级学生的建筑设计，是十分可贵的。

设计别墅方案

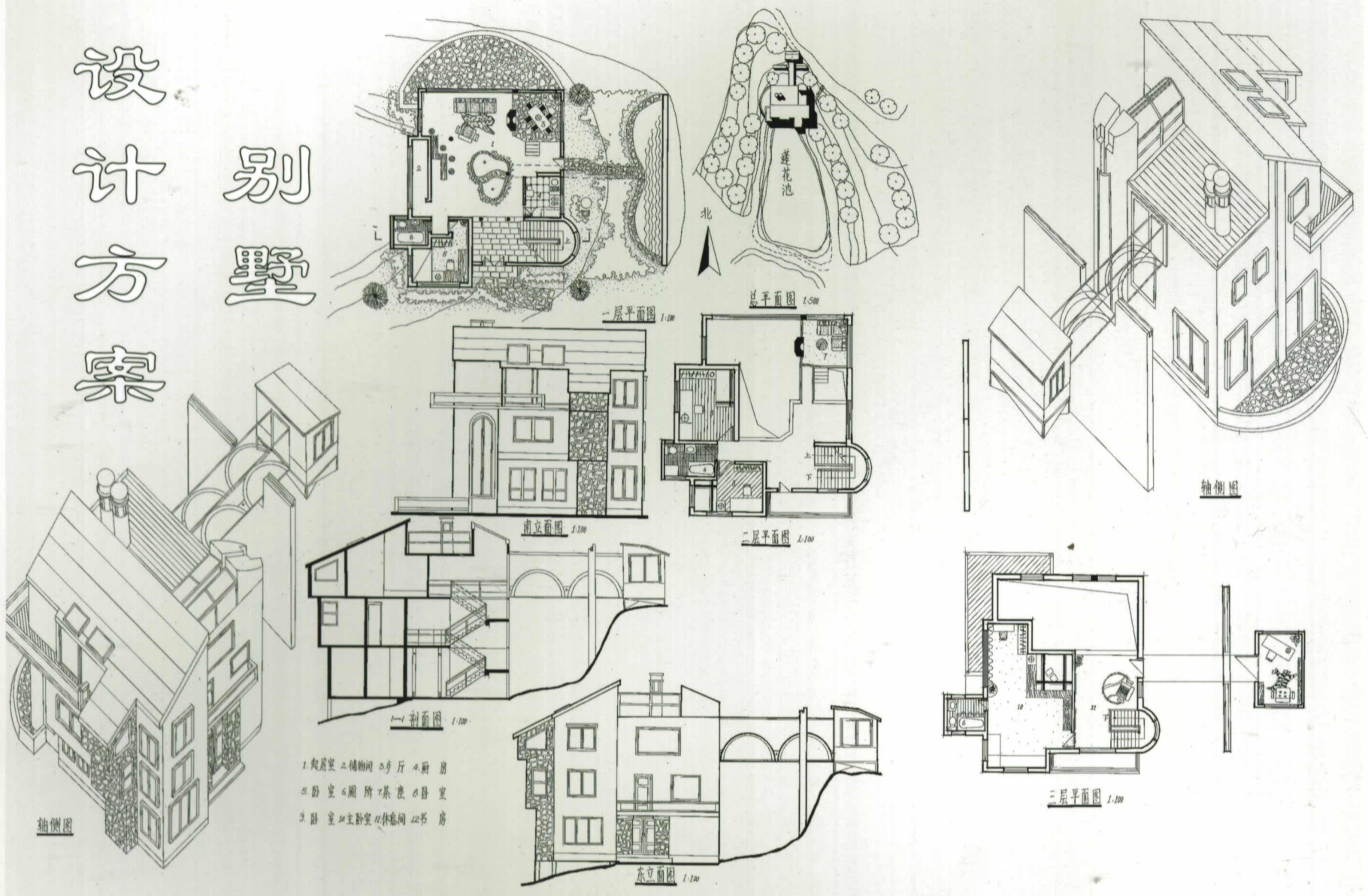

别墅设计 吴宁·95级环艺系二年级

这是一套别墅设计的作业。作者构思比较明确，充分利用地形特点，使建筑与环境协调，因此有了与坡地相关联的一些外部设计。建筑内部功能较为合理，同时有一定的空间特点(可参见前两页该生作品)。在有限的面积中寻求一些空间变化，外立面设计也较为自然，表达出一定的内部空间，达到了此项作业的训练要求。