



指南针系列教材

21世纪全国普通高等院校美术·艺术设计专业  
“十二五”精品课程规划教材

# 设计素描

——素描主题性课题训练

Design Sketch

编著 唐高明

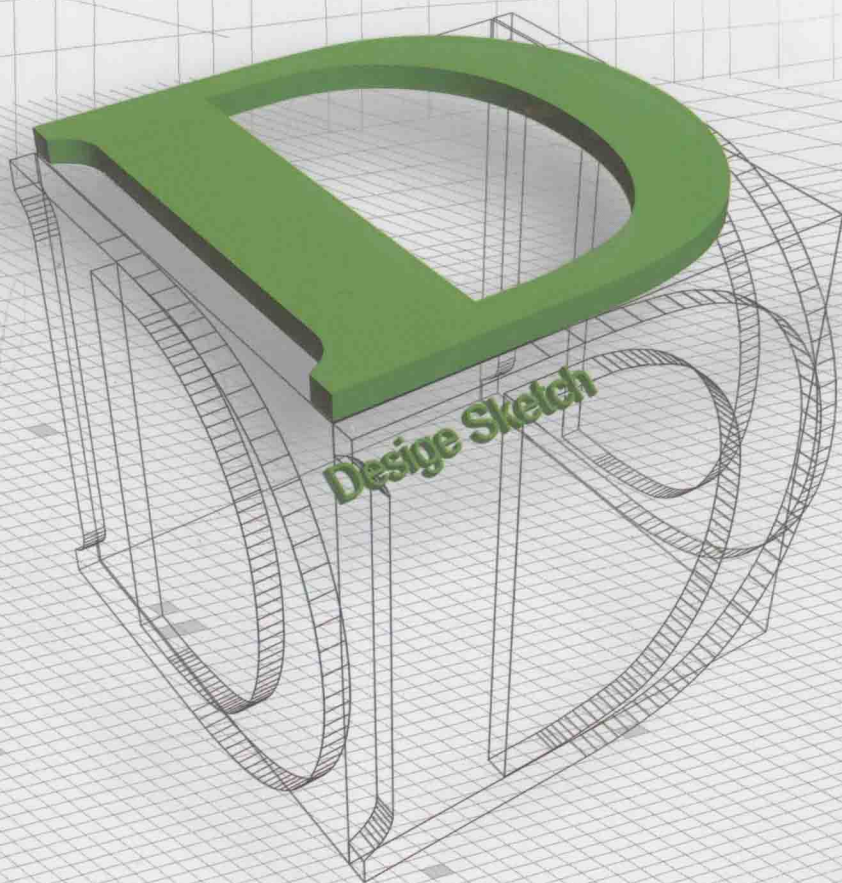

辽宁美术出版社

21世纪全国普通高等院校美术·艺术设计专业

“十二五”精品课程规划教材

# 设计素描

——素描主题性课题训练

Design Sketch

编 著 唐高明

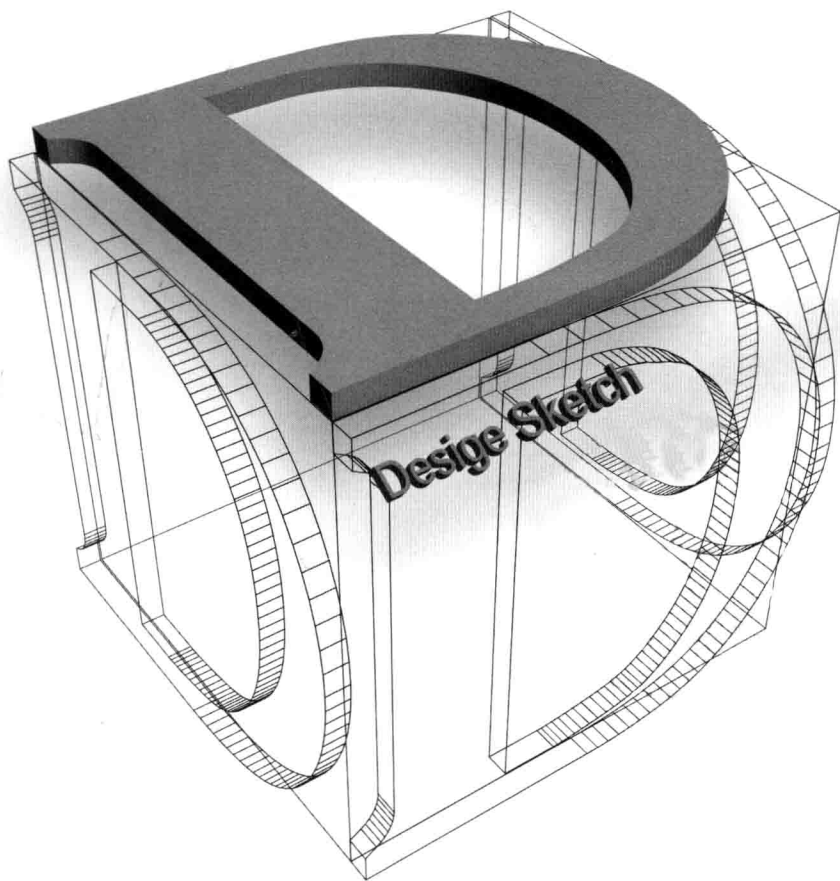

辽宁美术出版社

21世纪全国普通高等院校美术·艺术设计专业  
“十二五”精品课程规划教材

总主编 范文南  
总策划 范文南  
副总主编 洪小冬  
总编审 苍晓东 方伟 光辉 李彤  
王申 关立

编辑工作委员会主任 彭伟哲  
编辑工作委员会副主任  
申虹霓 童迎强 刘志刚  
编辑工作委员会委员  
申虹霓 童迎强 刘志刚 苍晓东 方伟 光辉  
李彤 林枫 郭丹 罗楠 严赫 范宁轩  
王东 彭伟哲 薛丽 高焱 高桂林 张帆  
王振杰 王子怡 周凤岐 李卓非 王楠 王冬冬

印制总监  
鲁浪 徐杰 霍磊

## 图书在版编目(CIP)数据

设计素描:素描主题性课题训练 / 唐高明编著. --  
沈阳:辽宁美术出版社, 2012.10

21世纪全国普通高等院校美术·艺术设计专业“十二  
五”精品课程规划教材

ISBN 978-7-5314-5222-5

I. ①设… II. ①唐… III. ①素描技法—高等学校—  
教材 IV. ①J214

中国版本图书馆CIP数据核字(2012)第238902号

出版发行 辽宁美术出版社

经 销 全国新华书店

地址 沈阳市和平区民族北街29号 邮编: 110001

邮箱 lnmscbs@163.com

网址 <http://www.lnmscbs.com>

电话 024-23404603

封面设计 范文南 洪小冬 彭伟哲 林枫

版式设计 彭伟哲 薛冰焰 吴焱 高桐

印刷 沈阳华夏印刷厂

责任编辑 高焱 光辉

技术编辑 徐杰 霍磊

责任校对 张亚迪

版次 2013年1月第1版 2013年9月第2次印刷

开本 889mm×1194mm 1/16

印张 7.5

字数 160千字

书号 ISBN 978-7-5314-5222-5

定价 35.00元

图书如有印装质量问题请与出版部联系调换  
出版部电话 024-23835227

21世纪全国普通高等院校美术·艺术设计专业  
“十二五”精品课程规划教材

学术审定委员会主任	
清华大学美术学院副院长	何 洁
学术审定委员会副主任	
清华大学美术学院副院长	郑曙阳
中央美术学院建筑学院院长	吕品晶
鲁迅美术学院副院长	孙 明
广州美术学院副院长	赵 健

学术审定委员会委员	
清华大学美术学院环境艺术系主任	苏 丹
中央美术学院建筑学院副院长	王 铁
鲁迅美术学院环境艺术系主任	马克辛
同济大学建筑学院教授	陈 易
天津美术学院艺术设计学院副院长	李炳训
清华大学美术学院工艺美术系主任	洪兴宇
鲁迅美术学院工业造型系主任	杜海滨
北京服装学院服装设计教研室主任	王 羿
北京联合大学广告学院艺术设计系副主任	刘 楠

联合编写院校委员(按姓氏笔画排列)

马振庆	王 雷	王 磊	王 妍	王志明	王英海
王郁新	王宪玲	刘 丹	刘文华	刘文清	孙权富
朱 方	朱建成	闫启文	吴学峰	吴越滨	张 博
张 辉	张克非	张宏雁	张连生	张建设	李 伟
李 梅	李月秋	李昀蹊	杨建生	杨俊峰	杨浩峰
杨雪梅	汪义侯	肖友民	邹少林	单德林	周 旭
周永红	周伟国	金 凯	段 辉	洪 琪	贺万里
唐 建	唐朝辉	徐景福	郭建南	顾韵芬	高贵平
黄倍初	龚 刚	曾易平	曾祥远	焦 健	程亚明
韩高路	雷 光	廖 刚	薛文凯		

学术联合审定委员会委员(按姓氏笔画排列)

万国华	马功伟	支 林	文增著	毛小龙	王 雨
王元建	王玉峰	王玉新	王同兴	王守平	王宝成
王俊德	王群山	付颜平	宁 钢	田绍登	石自东
任 戩	伊小雷	关 东	关 卓	刘 明	刘 俊
刘 赦	刘文斌	刘立宇	刘宏伟	刘志宏	刘勇勤
刘继荣	刘福臣	吕金龙	孙嘉英	庄桂森	曲 哲
朱训德	闫英林	闭理书	齐伟民	何平静	何炳钦
余海棠	吴继辉	吴雅君	吴耀华	宋小敏	张 力
张 兴	张作斌	张建春	李 一	李 娇	李 禹
李光安	李国庆	李裕杰	李超德	杨 帆	杨 君
杨 杰	杨子勋	杨广生	杨天明	杨国平	杨球旺
沈 雷	肖 艳	肖 勇	陈相道	陈 旭	陈 琦
陈文国	陈文捷	陈民新	陈丽华	陈顺安	陈凌广
周景雷	周雅铭	孟宪文	季嘉龙	宗明明	林 刚
林 森	罗 坚	罗起联	范 扬	范迎春	邹海霞
郑大弓	柳 玉	洪复旦	祝重华	胡元佳	赵 婷
贺 祎	郜海金	钟建明	容 州	徐 雷	徐永斌
桑任新	耿 聪	郭建国	崔笑声	戚 峰	梁立民
阎学武	黄有柱	曾子杰	曾爱君	曾维华	曾景祥
程显峰	舒湘汉	董传芳	董 赤	覃林毅	鲁恒心
缪肖俊					



## 序 >>

当我们把美术院校所进行的美术教育当作当代文化景观的一部分时，就不难发现，美术教育如果也能呈现或继续保持良性发展的话，则非要“约束”和“开放”并行不可。所谓约束，指的是从经典出发再造经典，而不是一味地兼收并蓄；开放，则意味着学习研究所必须具备的眼界和姿态。这看似矛盾的两面，其实一起推动着我们的美术教育向着良性和深入演化发展。这里，我们所说的美术教育其实有两个方面的含义：其一，技能的承袭和创造，这可以说是我国现有的教育体制和教学内容的主要部分；其二，则是建立在美学意义上对所谓艺术人生的把握和度量，在学习艺术规律性技能的同时获得思维的解放，在思维解放的同时求得空前的创造力。由于众所周知的原因，我们的教育往往以前者为主，这并没有错，只是我们更需要做的一方面是将技能性课程进行系统化、当代化的转换；另一方面需要将艺术思维、设计理念等这些由“虚”而“实”体现艺术教育精髓的东西，融入我们的日常教学和艺术体验之中。

在本套丛书实施以前，出于对美术教育和学生负责的考虑，我们做了一些调查，从中发现，那些内容简单、资料匮乏的图书与少量新颖但专业却难成系统的图书共同占据了学生的阅读视野。而且有意思的是，同一个教师在同一个专业所上的同一门课中，所选用的教材也是五花八门、良莠不齐，由于教师的教学意图难以通过书面教材得以彻底贯彻，因而直接影响到教学质量。

学生的审美和艺术观还没有成熟，再加上缺少统一的专业教材引导，上述情况就很难避免。正是在这个背景下，我们在坚持遵循中国传统基础教育与内涵和训练好扎实绘画（当然也包括设计摄影）基本功的同时，向国外先进国家学习借鉴科学的并且灵活的教学方法、教学理念以及对专业学科深入而精微的研究态度，辽宁美术出版社会同全国各院校组织专家学者和富有教学经验的精英教师联合编撰出版了《21世纪全国普通高等院校美术·艺术设计专业“十二五”精品课程规划教材》。教材是无度当中的“度”，也是各位专家长年艺术实践和教学经验所凝聚而成的“闪光点”，从这个“点”出发，相信受益者可以到达他们想要抵达的地方。规范性、专业性、前瞻性的教材能起到指路的作用，能使使用者不浪费精力，直取所需要的艺术核心。从这个意义上说，这套教材在国内还是具有填补空白的意义。

21世纪全国普通高等院校美术·艺术设计专业“十二五”精品课程规划教材编委会

# 目录 contents

序

引言 / 007

前言——关于素描教学 / 009

绪论——设计素描概论 / 018

## 第一部分 造型语言训练（绘画基础）

### 第一章 形态语言——造型语言的基本要素 **022**

第一节 形状——正负形互动 / 022

第二节 体积——几何结构、重量感和知觉片段的共时性再现 / 030

第三节 空间——几何结构、容积感、空间构成 / 035

### 第二章 物态语言——造型语言的表象元素 **043**

第一节 明暗——视觉秩序的自觉形成 / 043

第二节 质感——真实质感、模拟质感、抽象质感图案化 / 048

第三节 光影——光与影的知觉描述与表现 / 056

第四节 色彩——物象色度的素描表现 / 061

### 第三章 形式语言——造型语言的构成方式 **065**

第一节 形式的构图语言 / 065

第二节 形式语言的构图要素 / 070

第三节 形式美感 / 070

第四节 构图心理 / 071

## 第二部分 艺术表现探索 (绘画的策略)

### 第一章 描述——从现实物象到绘画形象 073

第一节 关于“描述” / 073

第二节 写实素描 / 073

第三节 超现实素描 / 078

### 第二章 想象——创意的技巧 082

第一节 想象的形象 / 082

第二节 意象与变象 / 082

第三节 意象素描 / 094

### 第三章 解构——形式与符号的解读 096

第一节 解构与构成艺术 / 096

第二节 平面空间与浅空间 / 098

第三节 深度空间与透视空间 / 098

第四节 抽象素描与装饰素描 / 098

### 第四章 表现——实用绘画技术 102

效果图技法 / 102

## 第三部分 欣赏 110

参考文献 / 120

21世纪全国普通高等院校美术·艺术设计专业

“十二五”精品课程规划教材

# 设计素描

——素描主题性课题训练

Design Sketch

编 著 唐高明

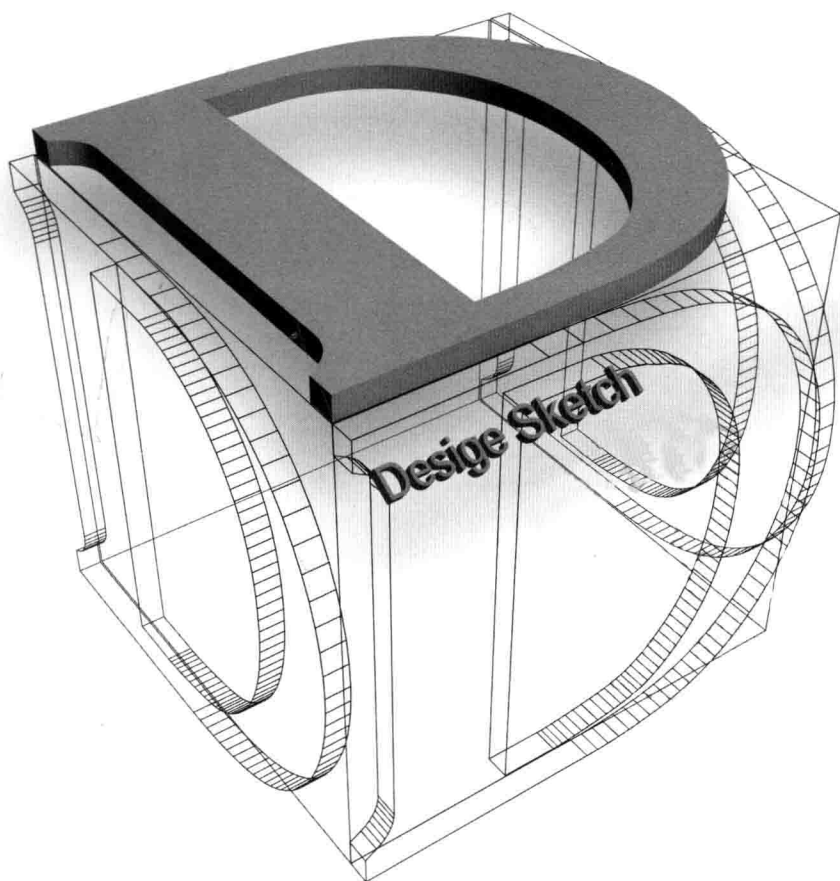

辽宁美术出版社



21世纪全国普通高等院校美术·艺术设计专业  
“十二五”精品课程规划教材

总主编 范文南  
总策划 范文南  
副总主编 洪小冬  
总编审 苍晓东 方伟 光辉 李彤  
王申 关立

编辑工作委员会主任 彭伟哲  
编辑工作委员会副主任  
申虹霓 童迎强 刘志刚  
编辑工作委员会委员  
申虹霓 童迎强 刘志刚 苍晓东 方伟 光辉  
李彤 林枫 郭丹 罗楠 严赫 范宁轩  
王东 彭伟哲 薛丽 高焱 高桂林 张帆  
王振杰 王子怡 周凤岐 李卓非 王楠 王冬冬

印制总监  
鲁浪 徐杰 霍磊

### 图书在版编目(CIP)数据

设计素描：素描主题性课题训练 / 唐高明编著. --  
沈阳：辽宁美术出版社，2012.10  
21世纪全国普通高等院校美术·艺术设计专业“十二  
五”精品课程规划教材  
ISBN 978-7-5314-5222-5

I. ①设… II. ①唐… III. ①素描技法—高等学校—  
教材 IV. ①J214

中国版本图书馆CIP数据核字(2012)第238902号

出版发行 辽宁美术出版社  
经 销 全国新华书店  
地址 沈阳市和平区民族北街29号 邮编：110001  
邮箱 lnmscbs@163.com  
网址 http://www.lnmscbs.com  
电话 024-23404603  
封面设计 范文南 洪小冬 彭伟哲 林枫  
版式设计 彭伟哲 薛冰焰 吴焯 高桐

印刷 沈阳华夏印刷厂

责任编辑 高焱 光辉  
技术编辑 徐杰 霍磊  
责任校对 张亚迪  
版次 2013年1月第1版 2013年9月第2次印刷  
开本 889mm×1194mm 1/16  
印张 7.5  
字数 160千字  
书号 ISBN 978-7-5314-5222-5  
定价 35.00元

图书如有印装质量问题请与出版部联系调换  
出版部电话 024-23835227

21世纪全国普通高等院校美术·艺术设计专业  
“十二五”精品课程规划教材

学术审定委员会主任

清华大学美术学院副院长 何 洁

学术审定委员会副主任

清华大学美术学院副院长 郑曙阳

中央美术学院建筑学院院长 吕品晶

鲁迅美术学院副院长 孙 明

广州美术学院副院长 赵 健

学术审定委员会委员

清华大学美术学院环境艺术系主任 苏 丹

中央美术学院建筑学院副院长 王 铁

鲁迅美术学院环境艺术系主任 马克辛

同济大学建筑学院教授 陈 易

天津美术学院艺术设计学院副院长 李炳训

清华大学美术学院工艺美术系主任 洪兴宇

鲁迅美术学院工业造型系主任 杜海滨

北京服装学院服装设计教研室主任 王 羿

北京联合大学广告学院艺术设计系副主任 刘 楠

联合编写院校委员(按姓氏笔画排列)

马振庆 王 雷 王 磊 王 妍 王志明 王英海  
王郁新 王宪玲 刘 丹 刘文华 刘文清 孙权富  
朱 方 朱建成 闫启文 吴学峰 吴越滨 张 博  
张 辉 张克非 张宏雁 张连生 张建设 李 伟  
李 梅 李月秋 李昀蹊 杨建生 杨俊峰 杨浩峰  
杨雪梅 汪义侯 肖友民 邹少林 单德林 周 旭  
周永红 周伟国 金 凯 段 辉 洪 琪 贺万里  
唐 建 唐朝辉 徐景福 郭建南 顾韵芬 高贵平  
黄倍初 龚 刚 曾易平 曾祥远 焦 健 程亚明  
韩高路 雷 光 廖 刚 薛文凯

学术联合审定委员会委员(按姓氏笔画排列)

万国华 马功伟 支 林 文增著 毛小龙 王 雨  
王元建 王玉峰 王玉新 王同兴 王守平 王宝成  
王俊德 王群山 付颜平 宁 钢 田绍登 石自东  
任 戡 伊小雷 关 东 关 卓 刘 明 刘 俊  
刘 赦 刘文斌 刘立宇 刘宏伟 刘志宏 刘勇勤  
刘继荣 刘福臣 吕金龙 孙嘉英 庄桂森 曲 哲  
朱训德 闫英林 闭理书 齐伟民 何平静 何炳钦  
余海棠 吴继辉 吴雅君 吴耀华 宋小敏 张 力  
张 兴 张作斌 张建春 李 一 李 娇 李 禹  
李光安 李国庆 李裕杰 李超德 杨 帆 杨 君  
杨 杰 杨子勋 杨广生 杨天明 杨国平 杨球旺  
沈 雷 肖 艳 肖 勇 陈相道 陈 旭 陈 琦  
陈文国 陈文捷 陈民新 陈丽华 陈顺安 陈凌广  
周景雷 周雅铭 孟宪文 季嘉龙 宗明明 林 刚  
林 森 罗 坚 罗起联 范 扬 范迎春 邹海霞  
郑大弓 柳 玉 洪复旦 祝重华 胡元佳 赵 婷  
贺 祎 郜海金 钟建明 容 州 徐 雷 徐永斌  
桑任新 耿 聪 郭建国 崔笑声 戚 峰 梁立民  
阎学武 黄有柱 曾子杰 曾爱君 曾维华 曾景祥  
程显峰 舒湘汉 董传芳 董 赤 覃林毅 鲁恒心  
缪肖俊

## 序 >>

当我们把美术院校所进行的美术教育当作当代文化景观的一部分时，就不难发现，美术教育如果也能呈现或继续保持良性发展的话，则非要“约束”和“开放”并行不可。所谓约束，指的是从经典出发再造经典，而不是一味地兼收并蓄；开放，则意味着学习研究所必须具备的眼界和姿态。这看似矛盾的两面，其实一起推动着我们的美术教育向着良性和深入演化发展。这里，我们所说的美术教育其实有两个方面的含义：其一，技能的承袭和创造，这可以说是我国现有的教育体制和教学内容的主要部分；其二，则是建立在美学意义上对所谓艺术人生的把握和度量，在学习艺术规律性技能的同时获得思维的解放，在思维解放的同时求得空前的创造力。由于众所周知的原因，我们的教育往往以前者为主，这并没有错，只是我们更需要做的一方面是将技能性课程进行系统化、当代化的转换；另一方面需要将艺术思维、设计理念等这些由“虚”而“实”体现艺术教育精髓的东西，融入我们的日常教学和艺术体验之中。

在本套丛书实施以前，出于对美术教育和学生负责的考虑，我们做了一些调查，从中发现，那些内容简单、资料匮乏的图书与少量新颖但专业却难成系统的图书共同占据了学生的阅读视野。而且有意思的是，同一个教师在同一个专业所上的同一门课中，所选用的教材也是五花八门、良莠不齐，由于教师的教学意图难以通过书面教材得以彻底贯彻，因而直接影响到教学质量。

学生的审美和艺术观还没有成熟，再加上缺少统一的专业教材引导，上述情况就很难避免。正是在这个背景下，我们在坚持遵循中国传统基础教育与内涵和训练好扎实绘画（当然也包括设计摄影）基本功的同时，向国外先进国家学习借鉴科学的并且灵活的教学方法、教学理念以及对专业学科深入而精微的研究态度，辽宁美术出版社会同全国各院校组织专家学者和富有教学经验的精英教师联合编撰出版了《21世纪全国普通高等院校美术·艺术设计专业“十二五”精品课程规划教材》。教材是无度当中的“度”，也是各位专家长年艺术实践和教学经验所凝聚而成的“闪光点”，从这个“点”出发，相信受益者可以到达他们想要抵达的地方。规范性、专业性、前瞻性的教材能起到指路的作用，能使使用者不浪费精力，直取所需要的艺术核心。从这个意义上说，这套教材在国内还是具有填补空白的意义。

21世纪全国普通高等院校美术·艺术设计专业“十二五”精品课程规划教材编委会

# 目录 contents

序

引言 / 007

前言——关于素描教学 / 009

绪论——设计素描概论 / 018

## 第一部分 造型语言训练（绘画基础）

### 第一章 形态语言——造型语言的基本要素 **022**

第一节 形状——正负形互动 / 022

第二节 体积——几何结构、重量感和知觉片段的共时性再现 / 030

第三节 空间——几何结构、容积感、空间构成 / 035

### 第二章 物态语言——造型语言的表象元素 **043**

第一节 明暗——视觉秩序的自觉形成 / 043

第二节 质感——真实质感、模拟质感、抽象质感图案化 / 048

第三节 光影——光与影的知觉描述与表现 / 056

第四节 色彩——物象色度的素描表现 / 061

### 第三章 形式语言——造型语言的构成方式 **065**

第一节 形式的构图语言 / 065

第二节 形式语言的构图要素 / 070

第三节 形式美感 / 070

第四节 构图心理 / 071



## 第二部分 艺术表现探索 (绘画的策略)

### 第一章 描述——从现实物象到绘画形象 073

第一节 关于“描述” / 073

第二节 写实素描 / 073

第三节 超现实素描 / 078

### 第二章 想象——创意的技巧 082

第一节 想象的形象 / 082

第二节 意象与变象 / 082

第三节 意象素描 / 094

### 第三章 解构——形式与符号的解读 096

第一节 解构与构成艺术 / 096

第二节 平面空间与浅空间 / 098

第三节 深度空间与透视空间 / 098

第四节 抽象素描与装饰素描 / 098

### 第四章 表现——实用绘画技术 102

效果图技法 / 102

## 第三部分 欣赏 110

参考文献 / 120



## 引言 >>

当我们走进素描教学的课堂，还会发现，无论是绘画专业还是设计专业，学生仍然年复一年、日复一日地对着眼前的静物、石膏像或模特儿，神情木然地在画板上涂抹线条和明暗，重复着高考培训的内容，如果不告诉你这是大学课堂，还以为走进了高考培训班的教室……这种情况在我们的高校还相当普遍，真是令人称奇！

还有一种情况，尽管有些课堂引入了“设计素描”的概念，在训练内容上进行了调整，也不外乎传授一些结构素描、装饰素描、抽象素描、想象素描等方法技巧，对于设计素描的本质意义还流于表面的浏览，并没有触及艺术培养的关键问题。虽然这些教学改革值得称赞，但还是遗憾其换汤不换药的教学方式。

当前基础教学普遍存在的问题是，注重绘画技能的训练而忽视创造思维的培养；注重客观事物的表现而忽视主观情感的表达；注重共性的认识而忽视个性的鼓励；注重学习任务的完成而忽视兴趣爱好的尊重；注重教师的被动传授而忽视学生的主动参与；注重权威服从而忽视民主平等；注重表面形式的模仿而忽视内在本质的探索；注重传授知识而忽视培养能力，特别是自主学习的能力等，这些都是造成学生学习兴趣不高、创新能力下降的主要原因。

另外，孤立的基础教学与专业教学难以产生有机的内在联系。设计专业的基础教学与艺术专业混淆雷同，目标指向不明确，而且各个专业的基础训练从方法到内容大同小异甚至一模一样，缺乏必要的针对性，造成模式教学的泛滥。

教学的主要目标是培养专业人才，是培养面向社会的有用人才。在社会分工越来越细的今天，专业化是人才的立身之本。

教育的主要目的是塑造人格、完善人生，是面向未来的事业。不仅仅是让学生掌握知识技能，更重要的是具备创造能力和学习能力；不仅是动手能力，而且是动脑能力，达成心智的觉悟。教育让人变得更聪明！

如何让学生再燃艺术的热情，重树学习的信心，让兴趣、爱好回到绘画中来，是解决一切问题的关键。

我们的教学，旨在创造一种自在的学习环境，建立一个自主的学习平台，在感知体验的训练中培养视觉思维能力，并通过视觉语言的训练从根本上提高造型能力，在个性培养的过程中强化创造思维能力，并在创造实践中逐步掌握造型的策略。其中，深入生活、直面人生、感知生命、体验快意、寻找乐趣、追求价值、发现美、创造美是激发学习热情的动因。

笔者从事艺术教育二十余年，对传统教育模式的消极、僵化、冷漠、顽固等弊端感同身受。为了寻求艺术教育的有效

方法，我们愿与同仁一道，不断进行教学改革的探索，而这本“设计素描——素描主题性课程训练”就是多年教学积淀的结果，希望能有抛砖引玉之效。

不断接近真相，渐至完美，尽可能少些瑕疵，力避漏误，乃其初衷是也。

本书所成，得益于我的老师的教导、同事的帮助以及学生的支持——尤其是西华大学艺术学院、四川艺术职业学院艺术系、川师大成都学院美术系师生的大力协助，特此说明，并表谢意！

本书收录的作品，大部分是笔者教学中的学生作业，其他为参考资料图片。由于图片信息量巨大，书中未作具体标注，特此说明。

由于个人能力所及，笔者水平所限，谬陋之处难免，烦请方家教正！

成都老唐于西华大学  
辛卯年桃月

## 前言 >>

### ——关于素描教学

素描作为一门基础课程，难免会涉及技能技巧方面的绘画技术和表现方法问题，这就是我们常常提到的绘画“基本功”。把基础等同于技术并推向至高无上的地位，长期流行而成为传统。但是，这种过分强调“手上”功夫而忽视“大脑”思维的训练方式，在以创造体现价值的今天，显然是不合时宜的。这是不是一种现代教育的正确方式呢？这是每个艺术教育工作者不能回避的问题。

所以，我们的素描教学系统，除了艺术表现的技法之外，更应该关注艺术心理、艺术思维、艺术创造的研究，并建立可操作的技术平台，展开艺术创新的培养。因为，这才是最为重要的。

#### 一、“基础”解惑

尽管这个问题已经讨论几十年了，但对于“基本功”的理解，仍然莫衷一是，有些观点甚至截然相反、针锋相对。其争论的焦点就是把基础教学当成技术教育还是当成创造教育的问题，说到底就是动手重要还是动脑重要。

当然，认为技术训练和思维训练同等重要的观点不是无懈可击的，但是，在具体的教学实践中却鲜有完美的表现，总是有所偏颇的，这是一个不容回避的事实。

在教学实践中，我们总会遇到首先培养什么能力以及把什么能力作为核心教育的困惑，这就决定了教学的基本方向。

解决这个问题的关键，还得从艺术的本质谈起，因为这毕竟是艺术教育。

绘画是一门艺术，它不仅是造型艺术，也是视觉艺术。作为“造型”，当然需要技术，但技术毕竟只是手段而已，作为“艺术”，其目的是“创造”，“技术”是为“创造”服务的，没有创造就没有价值，这是毋庸置疑的。所以，相对而言，创造“意识”是决定艺术成败的关键，它应该是艺术培养最为重要的方面。作为“视觉”艺术，是相对于听觉艺术或其他艺术而言的，它具有特殊的感官知觉方式，视知觉、视觉心理、视觉思维必然对我们的艺术表现产生重要影响。所以，对这些方面做较深入的研究，对艺术创造将会产生重要的作用。

毋庸置疑，从艺术的角度去理解，基本功起码包括“创造”意识和绘画“技巧”及视觉“心理”。

其次，从设计的本质来看，设计的灵魂就是创意。

我们的创意必须通过一种方式表达出来才有价值，而关于视觉艺术的设计，造型（如绘画）是最重要的表达方式。也就是说，设计的关键是创意和创意的表现（即绘画），二者缺一不可。

毋庸置疑，从设计的角度去理解，基本功起码应该是“创造力”和绘画“表现能力”。

爱因斯坦曾经说过：“发展独立思考和独立判断的一般能力，应当始终放在首位，而不应当把获得专业知识放在首位。”而这种独立思考和独立判断的能力，就是创造性思维的基本特征。

由此可见，对“基础”的认识应该非常明了，再作无谓的争辩已经毫无意义。特别值得一提的是，鉴于我国艺术教育长期以来偏重技术训练的事实，对创造性“意识”的培养才显得尤为重要，且具有特别重要的

现实意义。

基础不仅是知识，更是意识；不仅是动手能力，更是大脑思维；不仅是技能技巧，更是方法策略；不仅是接受掌握的程度，更是自觉自主的行为。

我们的观点认为，绘画的“基本功”，应该是一个“大基础”概念，除了表现的技巧和创意的方法之外，视觉心理和创造思维、描绘能力和学习能力、绘画表现和设计意识等方面的内容，是基础训练的关键内容。作为基础之一的素描教学，应该把这些能力的培养贯穿于每个课题训练之中，只是在单独的课题教学里有所侧重而已。

“基本功”，也许超出了我们的想象，对它的理解，应该有不同时代的阐释和不同对象的解释，我们每个人的理解也不尽相同，“她”是我们心中的自由女神，只不过在当下的时代背景下，因为种种原因，我愿意这样去理解“她”。

## 二、师夷所长

为了更好地理解艺术教学改革的意义，我们必须对现代艺术教育有一个全面的了解，特别是了解发达国家的先进教育理念。也就是说，我们只有开阔胸襟，扩大眼界，拓展思路，虚心接纳，大胆创新，才能真正理解现代教育的意义。

纵观现代先进的艺术教育，莫不是以创造教育为核心不断推进教育改革的。

美国是最早开展创造力开发的国家，创造学就是在那里形成，从此以后，便在世界各地掀起了一股开展创造力和创造理论的研究热潮。从20世纪60年代以后直至1979年，美国已有53所大学和10个研究所设立了专门的创造学研究机构。到目前为止，美国所有的大学如哈佛大学、麻省理工学院、加利福尼亚大学等都开设了创造学训练课程。早在20世纪70年代，哈佛大学进行了长达四年的教育思想大辩论，最终把对人才的创造性培养纳入教育的主要内容。到80年代中期，以创造教育为核心的教育理念在美国已经达成共识，并迅速向世界各地蔓延开来，成为世界教育的潮流。

然而遗憾的是，唯独中国置身事外，对这股教育改革的浪潮无动于衷，始终抱着应试教育的模式不放，始终坚持顽固而落后的教学方式，致使中国教育成为人才发展的桎梏，出现培养高级人才只有出国留学、获得高端人才全靠引进的现象，这是我们教育的悲哀。这也反证了我们是人口大国却并不是人才大国、是教育大国却并不是教育强国的事实。

很明显，要改变中国目前的教育现状，必须大胆进行教育改革，把对人才的创造性培养纳入教育的终极目标，以创造教育为核心，才能培养适应国家发展的人才。

## 三、正本清源

### 1. 现代教育的内涵

相对于传统教育而言，什么才是现代教育呢？

现代教育的未来发展应树立这样的概念：个性教育与共性教育相结合，突出个性特征的塑造；知识教育与创造教育相结合，注重创造能力的开发；成才教育与幸福教育相结合，突出幸福指数的观照；民族教育与人类教育相结合，重视和谐精神的培养；传统教育与现代教育相结合，树立未来发展的观念。

尊重个性、激励创造、追求幸福、和谐共荣、科学发展是现代教育的核心理念，其中自主创新是根本，创造性教育就是现代教育的基本特征。

创造性思维就是对旧观念、旧事物的突破，是一种不断的否定之否定的思维方式。教育的目的就是开启学生的智慧，培养学生的创造意识，激发创造欲望，塑造个性人格，发展创造性思维，一句话，就是怎样使