

★如果你是一个初学者，那就从这本书开始吧，因为它很适合做你的第一本吉他教程★

吉他速成一月通

DVD版

★28首视频示范★

王迪平
王力军 编著

★适合自学的傻瓜型实用教程

★零起点，不会乐理也能学吉他

★收录最新最热流行金曲

SUN

MON

TUE

WED

THU

FRI

SAT

第一周

- ✓ 吉他构造图
- ✓ 吉他的蒙弦与定音
- ✓ 基础乐理知识



- ✓ 认识简谱
- ✓ 认识吉他六线谱
- ✓ 基础演奏知识



- ✓ 右手空弦音练习
- ✓ 左、右手配合
单音练习
- ✓ 单音独奏曲
- ✓ 课后安排



第二周

- ✓ 调式
- ✓ C大调与a小调
- ✓ D调与C调的关系

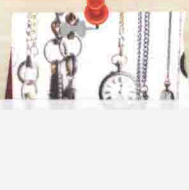
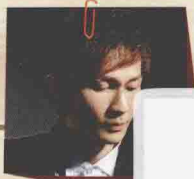

- ✓ 和弦替换
- ✓ 和弦替换练习
各种进行吉他弹唱



- ✓ 新歌弹唱练习
- ✓ 课后安排



第三周

- ✓ G大调与e小调
- ✓ 扫弦技巧与节奏
- ✓ 常用高音把位
互换把练习



- ✓ 音程
- ✓ 和弦
- ✓ 弹唱实践
- ✓ 课后安排



第四周

- ✓ 学习《爱的罗曼史》
- ✓ 再学几首古典名曲
- ✓ 每日必修的基本功

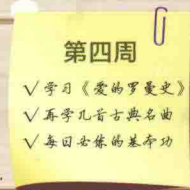

- ✓ 民谣吉他常用技巧
- ✓ 民谣吉他常用工具
- ✓ D调音阶、指法与和弦

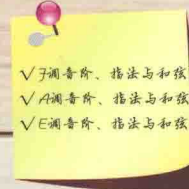

- ✓ F调音阶、指法与和弦
- ✓ A调音阶、指法与和弦
- ✓ E调音阶、指法与和弦

CMS
PUBLISHING & MEDIA

湖南文艺出版社
HUNAN LITERATURE AND ART PUBLISHING HOUSE

吉他速成 一月通

D
V
D
版



编著◎ 王迪平
王力军

图书在版编目(CIP)数据

吉他速成一月通 / 王迪平, 王力军编著. —长沙 :
湖南文艺出版社, 2014.2
ISBN 978-7-5404-6577-3

I. ①吉… II. ①王… ②王… III. ①六弦琴—
奏法—教材 IV. ①J623.26

中国版本图书馆CIP数据核字(2014)第021669号

吉他速成一月通

编 著: 王迪平 王力军
参与编写: 程 操 成 剑 张剑韧 赵石平 刘 军 卜文风
吴 莎 吴国志 周银燕 刘振华 许三求 禹文燕 李 全
出 版 人: 刘清华
责任编辑: 刘人博
封面设计: 进 子 吴学军 李劲杨

湖南文艺出版社出版、发行
(长沙市雨花区东二环一段508号 邮编: 410014)
<http://www.hnwy.net>
湖南省新华书店经销
长沙瑞和印务有限公司印刷

2014年3月第1版第1次印刷
开本: 880mm×1230mm 1/16
印张: 12.5
字数: 400,000
书号: ISBN 978-7-5404-6577-3
定价: 30.00元(含DVD)

若有质量问题,请直接与本社出版科联系调换。
本社邮购电话: 0731-85983015

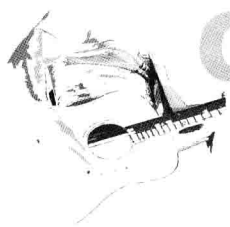

Contents

目 录

第一周

| | | |
|-----|-----|---------------|
| 001 | 第一节 | 吉他构造图 |
| 002 | 第二节 | 吉他的装弦与定音 |
| 002 | | 一、吉他的装弦 |
| 003 | | 二、吉他的定音 |
| 004 | 第三节 | 基础乐理知识 |
| 004 | | 一、声音的特性 |
| 004 | | 二、乐音 |
| 005 | | 三、国际标准音 |
| 005 | | 四、乐音体系 |
| 006 | | 五、音名与唱名 |
| 006 | | 六、音组 |
| 006 | | 七、十二平均律与全音、半音 |
| 007 | | 八、变音记号与等音 |
| 008 | 第四节 | 认识简谱 |
| 009 | 第五节 | 认识吉他六线谱 |
| 013 | 第六节 | 基础演奏知识 |
| 013 | | 一、演奏姿势 |
| 014 | | 二、左手按弦方法 |
| 015 | | 三、右手按弦方法 |
| 016 | 第七节 | 右手空弦音练习 |
| 017 | 第八节 | 左、右手配合单音练习 |
| 019 | 第九节 | 单音独奏曲 |
| 019 | | 1. 小星星 |
| 019 | | 2. 多年以前 |
| 020 | | 3. 两只老虎 |
| 020 | | 4. 四季歌 |
| 021 | 第十节 | 课后安排 |

第二周

| | | |
|-----|-----|---------|
| 022 | 第一节 | 调式 |
| 022 | | 一、调式与音阶 |
| 023 | | 二、基本调式 |

| | | |
|-----|-----|-------------------|
| 024 | 第二节 | C大调与a小调 |
| 024 | | 一、C大调与a小调的关系 |
| 024 | | 二、C大调 |
| 025 | | 三、C大调音阶各音对应和弦及其性质 |
| 025 | | 四、C大调吉他指板音位图及音阶练习 |
| 026 | | 五、a小调 |
| 026 | | 六、a小调音阶各音对应和弦及其性质 |
| 026 | | 七、a小调吉他指板音位图及音阶练习 |
| 027 | | 八、C大调、a小调和弦及其应用 |
| 030 | 第三节 | D调与C调的关系 |
| 031 | 第四节 | 和弦转换 |
| 032 | 第五节 | 和弦转换练习 |
| 033 | | 一、左手练习部分 |
| 034 | | 二、右手练习部分 |
| 035 | 第六节 | 怎样进行吉他弹唱 |
| 035 | | 一、弹唱准备练习 |
| 036 | | 二、回顾前面的学习内容 |
| 036 | | 三、进行吉他弹唱 |
| 038 | | 四、选唱歌曲《小草》 |
| 040 | | 五、选唱歌曲《红河谷》 |
| 041 | | 六、选唱歌曲《雪绒花》 |
| 042 | 第七节 | 新歌弹唱练习 |
| 042 | | 1. 认错 |
| 044 | | 2. 旅行的意义 |
| 046 | | 3. 滴答 |
| 048 | 第八节 | 课后安排 |

第三周

| | | |
|-----|-----|-------------------|
| 050 | 第一节 | G大调与e小调 |
| 050 | | 一、G大调各音的组成 |
| 050 | | 二、G大调与e小调的关系 |
| 051 | | 三、G大调 |
| 051 | | 四、G大调音阶各音对应和弦及其性质 |

- 051 五、G大调吉他指板音位图及音阶练习
- 052 六、e小调
- 052 七、e小调音阶各音对应和弦及其性质
- 052 八、G大调、e小调和弦
- 054 九、弹唱练习《丁香花》

056 第二节 扫弦技巧及节奏

- 056 一、节奏
- 056 二、扫弦的基本弹法
- 056 三、切音技巧
- 057 四、节奏型
- 058 五、扫弦节奏型练习方法
- 059 六、经典扫弦节奏型练习

061 第三节 常用高音把位及换把练习

- 061 一、常用把位的C调音阶练习
- 062 二、各弦上的换把练习
- 063 三、吉他实用音域换把

064 第四节 音程

- 064 一、音程的概念
- 064 二、音程的度数与音数
- 064 三、音程的分类
- 065 四、音程性质表

066 第五节 和弦

- 066 一、和弦的概念
- 066 二、和弦的分类
- 066 三、和弦的构成
- 069 四、和弦的命名

070 第六节 弹唱实践

- 070 1. 母亲
- 072 2. 有没有人告诉你
- 074 3. 外面的世界

076 第七节 课后安排

第四周

077 第一节 学习《爱的罗曼史》

- 077 一、乐曲解析
- 080 二、完整乐曲

081 第二节 再学几首古典名曲

- 081 1. 绿袖子
- 082 2. G调华尔兹
- 083 3. 小罗曼斯
- 086 4. 雨滴

089 第三节 每日必练的基本功

- 089 一、半音阶练习
- 090 二、把位练习
- 091 三、手指独立性练习

091 第四节 民谣吉他常用技巧

- 091 一、连音
- 092 二、琶音
- 093 三、泛音
- 094 四、弱音
- 094 五、揉弦
- 095 六、拍弦

095 第五节 民谣吉他常用工具

- 095 一、拨片
- 096 二、变调夹
- 098 三、节拍器

099 第六节 D调音阶、指法与和弦

- 099 一、D调各音与C调各音之间的关系
- 099 二、D调各音在吉他上的位置
- 100 三、D大调音阶练习
- 100 四、D大调和b小调常用和弦及相互关系
- 101 五、D调和弦转换练习
- 102 六、D调弹唱实践
 - 1. 春天里
 - 2. 同桌的你

106 第七节 F调音阶、指法与和弦

- 106 一、F大调各音的组成
- 106 二、F调各音在吉他上的位置
- 106 三、F大调音阶练习
- 107 四、F大调和d小调常用和弦及相互关系
- 107 五、F调常用和弦的和弦图
- 107 六、F调常用和弦的和弦转换练习
- 108 七、F调弹唱实践《因为爱情》

110 第八节 A调音阶、指法与和弦

- 110 一、A大调各音的组成
- 110 二、A调各音在吉他上的位置
- 110 三、A大调音阶练习
- 111 四、A大调和#f小调常用和弦及相互关系
- 111 五、A调常用和弦的和弦图
- 111 六、A调常用和弦的和弦转换练习

- 112 七、A调弹唱实践《偏爱》
- 114 第九节 E调音阶、指法与和弦
- 114 一、E大调各音的组成
- 114 二、E调各音在吉他上的位置
- 115 三、E大调音阶练习
- 115 四、E大调和#c小调常用和弦及相互关系
- 115 五、E调常用和弦图
- 116 六、E调弹唱实践《梦醒了》

补充歌曲

- 118 Baby Sister
- 120 夜车
- 121 告诉他
- 122 Forever 21
- 124 狮子座
- 126 夜空中最亮的星
- 128 素颜
- 130 城府
- 132 断桥残雪
- 134 董小姐
- 136 爸爸去哪儿

- 138 致青春
- 140 传奇
- 142 风吹麦浪
- 144 生来彷徨
- 146 你是我的眼
- 148 千千阙歌
- 150 飘雪
- 152 可惜不是你
- 154 东方之珠
- 155 张三的歌
- 156 愿得一人心
- 158 寂寞
- 160 小情歌
- 162 哭砂
- 164 卷珠帘
- 166 老男孩
- 168 父亲
- 170 美丽心情
- 172 时间煮雨
- 174 青春
- 176 稳稳的幸福
- 178 我们好像在哪见过
- 180 一首情歌
- 182 光辉岁月
- 186 你怎么舍得我难过
- 187 吻别
- 188 突然好想你
- 190 错过

本周重点:

1. 学会吉他六线谱知识;
2. 培养右手手指控弦能力, 做到尽量不看右手也能迅速、准确地找到各弦;
3. 掌握左手指尖按弦的要领——发音结实而用力最小, 尽量不碰其他各弦;
4. 学习调弦;
5. 掌握2~3首单音乐曲。

本周难点:

给吉他调弦。

第一节 吉他构造图



第二节 吉他的装弦与定音

吉他的琴弦属于易耗品，特别是①弦和②弦容易断，即使是琴弦没有断的情况下使用三到四个月时间后，琴弦也会由于自然老化而变得音色沉闷，这时也需要更换。所以更换琴弦是学吉他过程中经常碰到的事情，也是每个吉他爱好者都应该掌握的技能。

一、吉他的装弦

①取出固弦栓：如果是换弦，应先把琴弦完全放松再取出弦栓，如果固弦栓插得太紧用手无法取出时可借助一些工具，如钳子。用钳子卡住固弦栓头部，转动着拔出来（图3）。

②将新弦的圆头放入弦孔内(图4)。

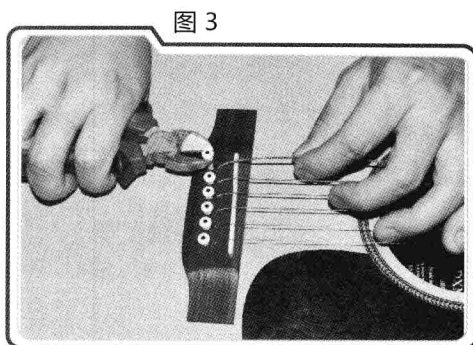
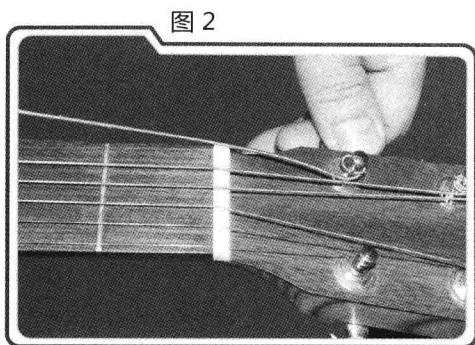

③将弦栓有槽的一面朝弦的方向插入（图5）。

④将弦栓压下，再用力拉琴弦，使弦头和弦栓之间卡死。

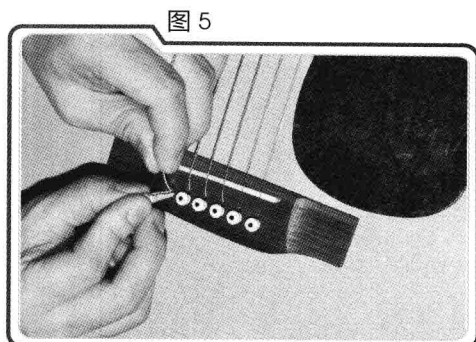
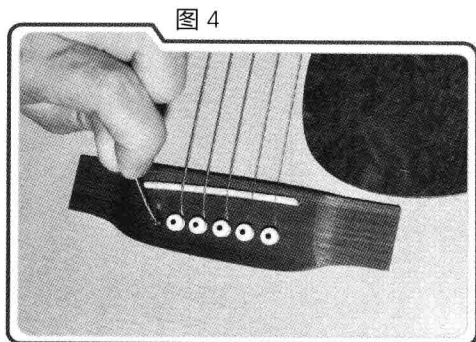

⑤将琴弦拉直并置于弦枕的槽内，然后将弦拉到弦钮柱上绕两三圈再插入弦钮柱的孔中，然后拧动弦钮把琴弦拉紧（图6）。

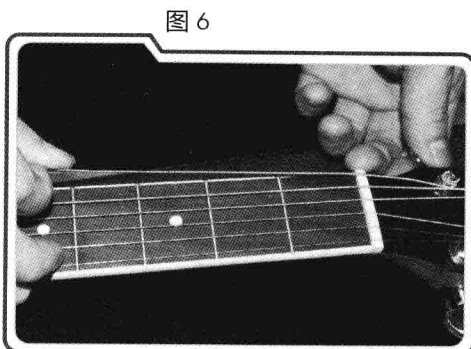

二、吉他的定音

吉他的定音和装弦一样，在学习吉他过程中会经常碰到，所以也是我们每个吉他爱好者都应该掌握的技能。

因为吉他的琴弦经常需要更换，所以不会像笛子、口琴等乐器在出厂时就定好了音，而是需要我们自己在使用的時候自行将每根琴弦的音调到规定的音高。下面我们就来介绍一下几种常用的定音方法。

1. 使用吉他专用定音笛定音

这种定音笛是专门为六弦吉他定音而设计制作的，一般琴行都有得买，价格也很便宜，只须几元钱就能买一只。如图所示，我们可以看到这种定音笛有六个吹奏孔，每个孔吹奏出的音即是代表吉他琴弦需要调整到的音高。定音笛的每个孔旁有字母：1E、2B、3G、4D、5A、6E，即代表这六个吹孔依次用来调一至六弦（最细的弦为一弦）。吹响某个孔的音即表示将某根弦的空弦音（空弦音指左手不按琴弦，右手直接弹响琴弦的音）调到与之相同的音高，依次吹响六个音孔可对应调好六根琴弦。



2. 同度调弦法

①用定音笛、口琴或其他已经调好音的乐器将吉他一弦空弦定为 $\dot{3}$ 音。如果手头没有做对比的乐器，可将一弦调到适当音高，但注意不可调得太紧，以免崩断琴弦。

②定好一弦音之后，按住二弦五品弹二弦，将二弦五品音调到与一弦空弦音相同音高。

③定好二弦音后，按住三弦四品，将其调成与二弦空弦音相同音高。

④接着将四弦五品音调成与三弦空弦音相同音高，五弦五品音调成与四弦空弦音相同音高，六弦五品音调成与五弦空弦音相同音高。至此，六根琴弦的音就全部调好了。

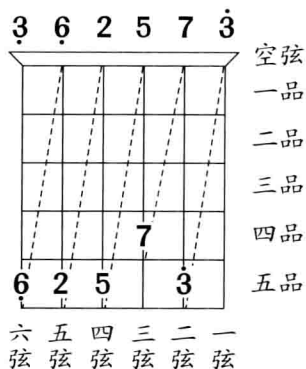

3. 使用电子调音器定音

使用电子调音器定音是目前最方便、快捷、高效的定音方法。现代科技的进步，使得即使没有任何音

感的初学者甚至门外汉也能快速地把琴弦调得十分精确。不过凡事有利也有弊，过于依赖这个现代化的调音设备定音而不学习听觉式的音感定音，音感的培养将无法提高。在没有电子调音器的情况下也将无法为琴弦快速而准确的定音。所以这种调音器虽好但是不能过于依赖，我们还应掌握其他的调音方法。

电子调音器



第三节 基础乐理知识

音乐是由许许多多不同音高的音组成的，经过长期实践与探索，人们把这些不同音高的音有组织地联系起来，通过各种不同音色的乐器或人声演奏和演唱，来传达人们的思想感情，反映社会生活，逐渐形成了名为“音乐”的艺术体系。因此音乐被全世界不同民族、不同信仰的人称为“无国界”的人类共同语言。

一、声音的特性

音是由物体振动而产生的，它属于一种物理现象，具有以下几个方面的物理特征：

1. 高低

音的高低是由发音体在一定时间（秒）内的振动次数（频率）决定的。振动次数越多，音越高；振动次数越少，音越低。在唱歌时音的高低控制不好，就会跑调。

2. 长短

音的长短是由音的持续时间决定的。发音的持续时间越长，音则长，反之则短。在唱歌时跟不上节奏或忽快忽慢，就是音的持续时间控制不准确造成的。

3. 强弱

音的强弱是由音的振动幅度（振幅）决定的。振动幅度大，音则强，反之则弱。掌握不好音的强弱变化，就容易节拍混乱。

4. 音色

音色是由发音体本身的材质、形状、大小及其能发出泛音的多少来决定的。如敲击金属或木制品所发出的声音会明显不同。这也是我们容易从听觉上区分各种不同乐器发出的声音的原因。

二、乐音

音乐中的音根据其振动是否规则，可分为乐音与噪音两种。我们把振动规则、高低明确的音称为“乐音”。例如：钢琴上每个琴键所弹出的音，其振动频率都是有规律的。以部分音组中C音的振动频率为例：

| 组 别 | 音 名 | 振动频率 (Hz) |
|------|----------------|-----------|
| 大字一组 | C ₁ | 32.7032 |
| 大字组 | C | 65.4064 |
| 小字组 | c | 130.8127 |
| 小字一组 | c ¹ | 261.6255 |
| 小字二组 | c ² | 523.2510 |

由此可见，乐音的振动很规则并且音高是确定的。音乐中主要使用的是乐音，但是还有一种与乐音不同的音也被大量使用，这就是振动不规则、高低不明确的“噪音”。噪音振动不规则的原因，大多是由发音体的振动方式以及音的传播方式所决定的。噪音性乐器的典型代表是锣、鼓等打击乐器，人们常利用它们独特的音色来体现音乐的节奏及色彩以作为音乐的补充，噪音也是音乐表现中不可缺少的组成部分。

三、国际标准音

将音乐中所使用的音在高度上一定的标准，作为定音标准的参照音称为“标准音”。在18世纪以前，由于世界各国采用的定音方法和发音材料不同，再加上时代和阶级的局限，标准音存在很大的差异，不利于音乐的交流与创作，艺术家们迫切需要建立一个统一的标准来改变这种混乱的局面。1834年，欧洲的一些物理学家在德国斯图加特举行的一次会议上，把标准音定为a=440Hz，以便于物理学方面的声学研究。1859年，在法国巴黎举行的一次有音乐家和物理学家共同出席的国际会议上，修改了以前的标准，将a=435Hz作为国际标准音。1939年5月，在英国伦敦召开的国际会议上，重新确定a=440Hz为“国际第一标准音”，并沿用至今，为世界各国所采用。

四、乐音体系

我们已经知道构成音乐的音是人耳能听到的声音中极少的一部分。常用的乐音范围约为27Hz—4100Hz。在这个范围内全部有固定音高的音的总和称为“乐音体系”。在乐音体系中，人耳能清楚辨别的音高最小单位称为“半音”；两个半音相加等于一个“全音”。在所有乐器中，能包含全体乐音的代表乐器就是有“乐器之王”美称的钢琴。钢琴的琴键有黑、白两色，相邻的两个琴键（含黑色）构成半音，隔开一个键（含黑键）的两个键构成全音。标准的钢琴键盘共有88个琴键，即88个乐音，其音域为最低音A₂（振动频率27.5000Hz）到最高音c⁵（振动频率4186.0076Hz），涵盖了整个乐音体系，换句话说：乐音体系就是由这88个音构成的。随着电子乐器的出现与发展，乐音体系向高低两个方向稍有扩展，但仍以传统乐音体系为主体。

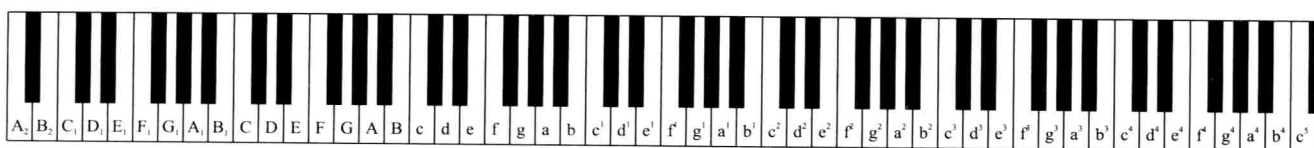

乐音体系键盘示意图

五、音名与唱名

乐音体系中的乐音虽然有高低不同的88个音之多，但它们从低到高始终重复、循环着七个“基本音”，这七个音称作“本位音”，其它各音的名称都是这七个音变化来的。七个本位音都有各自的名称，叫作这个音的“音名”，用大写或小写的C、D、E、F、G、A、B来表示。当以C调（即 $1=C$ ）演唱这七个基本音时，分别将它们唱作Do、Re、Mi、Fa、Sol、La、Si。由于这七个固定的音名在歌唱时使用，所以称它们为本位音的音名。

| | | | | | | | |
|-----|----|----|----|----|-----|----|----|
| 音名： | C | D | E | F | G | A | B |
| 唱名： | Do | Re | Mi | Fa | Sol | La | Si |

六、音组

由于七个基本音名在乐音体系中循环、重复使用，因此产生了许多音名相同而音高不同的“同名音”。为了便于区分这些同名音，便将乐音体系中的音以七个为一组，形成若干个音的单位，称为“音组”。



乐音体系音组分布图

在乐音体系中央的这个音组称为小字一组。比小字一组高的音组顺序定名为小字二组、小字三组、小字四组和小字五组；比小字一组低的音组顺序定名为小字组、大字组、大字一组和 大字二组。顾名思义小字组就是用小写音名表示，并在音名的右上方加注数字以示组别。如：c表示小字组的c音，c¹表示小字一组的c音，f²表示小字二组的f音。大字组用大写音名表示，并在音名的右下方加注数字以示组别。如：D表示大字组的D音，G₁表示大字一组的G音，B₂表示大字二组的B音。

七、十二平均律与全音、半音

在乐音体系中，将各音的音色精确高度及其相互关系的确定法则称为“律制”。律制是在长期的音乐实践中发展形成的，并成为确定调式音高的基础。目前通行的有三种律制，即“五度相生律”“纯律”和“十二平均律”。其中“十二平均律”使用最为广泛。十二平均律是我国明代音乐理论家朱载堉运用科学计算首创的定律法。将一个八度（音组中两个相邻的同名音之间的音高距离称“八度”，如c¹—c²）平均分成十二个均等的音，其中每个音作为音高的最小单位，称作半音。两个半音构成全音。在七个基本音中，

除E和F、B和C之间为半音关系，其余相邻的两音都为全音关系。由此，七个本位音之间的相互关系如下：

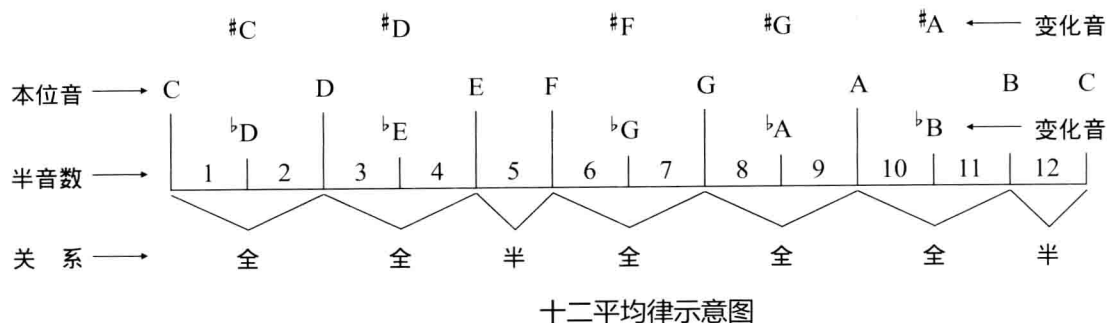

八、变音记号与等音

当基本音升高半音时称为“升音”，在音名的左上方加注升音记号“#”，表示该音被升高半音。如 $\sharp C$ 、 $\sharp D$ 、 $\sharp F$ 等。

当基本音降低半音时称为“降音”，在音名的左上方加注降音记号“ \flat ”，表示该音被降低半音。如 $\flat C$ 、 $\flat D$ 、 $\flat A$ 等。

当基本音升高全音时称为“重升音”，在音名的左上方加注重升音记号“ \times ”，表示该音被升高两个半音。如 $\times C$ 、 $\times D$ 、 $\times F$ 等。

当基本音降低全音时称为“重降音”，在音名的左上方加注重降音记号“ $\flat\flat$ ”，表示该音被降低两个半音。如 $\flat\flat C$ 、 $\flat\flat D$ 、 $\flat\flat G$ 等。

将已经升高或降低的音还原称为“还原音”，在音名左上方加注还原记号“ \natural ”，表示该音被还原。如 $\natural C$ 、 $\natural D$ 、 $\natural F$ 等。

以上五种表示音的升降变化的记号称为“变音记号”。

等音记号：在半音相等的条件下，相距全音的两个音，当前音升高半音时等于后音降低半音。如 $\sharp C = \flat D$ 、 $\sharp F = \flat G$ 等。当前音重升时等于后音，如 $\times C = D$ 、 $\times A = B$ 等。相距半音的两个音，当前音升高半音时等于后音，如 $\sharp E = F$ 、 $\sharp B = C$ 等。这种音高相同而音名不同的音称为等音。

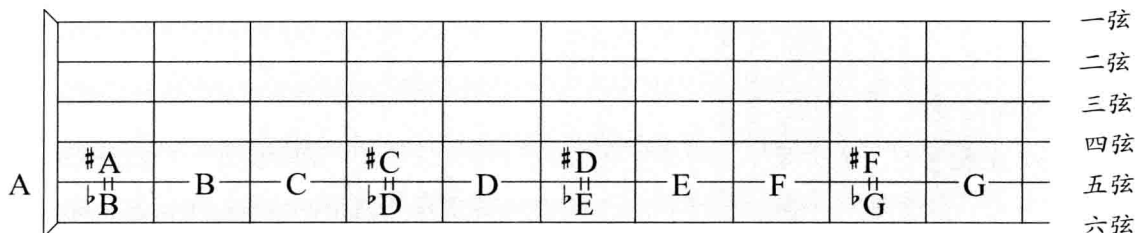

等音示意图

第四节 认识简谱

简谱是目前世界上最常用也是最便捷的一种记谱方式。它具有简明通俗、调式感强、记录单声部歌曲比较方便等特点。

音符是表示音乐中每一个音延长或存在时间的长短，下面将音符中各种音符及其长短关系列示如下：

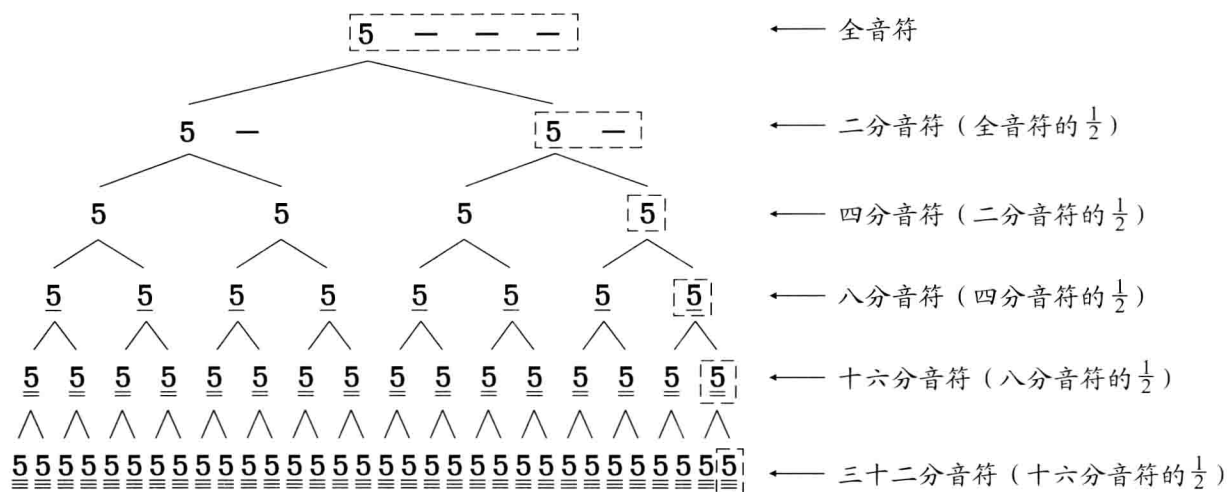

从上图可看出，从全音符开始，音符的长短关系是成倍递减的，或者从下面往上面是成倍递增的。所以在音乐中这些存在时间长短不一，并且按成倍的关系递增或递减的音符交替进行，就形成了有规律、动人心弦的节奏。

音符存在的时间的长短称为“时值”。全音符中的三根短横线，叫做“延时线”。一根延时线延长一个四分音符的时值。一个全音符“5 — — —”由一个四分音符和三根延时线构成，所以它的时值等于四个四分音符加在一起的时值。

一个四分音符下加一根横线就变成了八分音符，表示时值缩短一半；下加两根横线表示将八分音符的时值再缩短一半，变成十六分音符。依次还可推导出三十二分音符、六十四分音符与它们的时值关系。下加的短横线叫“减时线”。

写在音符右边的小圆点叫做“附点”，带附点的音符叫“附点音符”。“附点”表示延长前面音符时值的一半。

如：四分附点音符 $5\cdot = 5 + \underline{5}$
 八分附点音符 $\underline{5}\cdot = \underline{5} + \underline{\underline{5}}$
 十六分附点音符 $\underline{\underline{5}}\cdot = \underline{\underline{5}} + \underline{\underline{\underline{5}}}$

表示音的静止的符号叫“休止符”。简谱中用“0”表示。“0”表示休止一个四分音符的时值；“0”表示休止一个八分音符的时值。休止符休止时值的长短关系与音符时值长短关系是一样的。每种音符都有其相对应的休止符，列示如下：

| | | | | | |
|---------|------------|----------|-------------------|---------|----|
| 全休止符 | 0 0 0 0 | 二分休止符 | 0 0 | 四分休止符 | 0 |
| 八分休止符 | <u>0</u> | 十六分休止符 | <u><u>0</u></u> | 四分附点休止符 | 0· |
| 八分附点休止符 | <u>0</u> · | 十六分附点休止符 | <u><u>0</u></u> · | | |

用于连接两个相同音的弧线叫“延音线”。如： $5 \overset{\frown}{5}$ 表示四分音符时值满了之后又延长了一个八分音符的时值。

用于连接两个不同音的弧线叫“圆滑音”。如： $3 \overset{\frown}{5}$ 表示唱或弹这两个音的时候要过渡圆滑。

临时改变音的高低的符号叫“临时变音记号”。主要有以下三种：

“#” 升音记号：写在音符左上角，如“#5”表示将 5 升高一个半音。

“b” 降音记号：写在音符左上角，如“b5”表示将 5 降低一个半音。

“ \natural ” 还原记号：写在音符左上角，如“ \natural 5”表示将该小节内升高或降低的音还原为 5。

注意：“#”和“b”记号只在一小节内有效。

第五节 认识吉他六线谱

六线谱（TAB）是世界通用的吉他专用记谱方式，它具有直观、通俗易懂、便于理解和演奏等特点。六线谱是根据吉他的六根琴弦而设计的一种平面图形谱，由平行的六条横线组成，左为琴头方向，右为共鸣箱方向。从上至下分别代表吉他的一至六弦，正如你在弹奏中俯看吉他的指板一样。

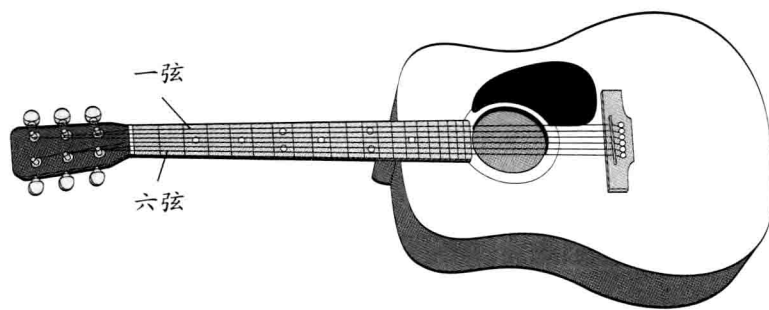

六线上记录的音符，从左到右依次记录下了右手弹弦的顺序。

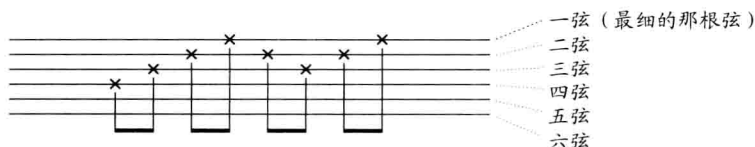

左手按弦位置即左手指法，是采用和弦图的方式来记录的。由六条纵向的平行线和若干条横向的平行线组成。六条纵向平行线从左到右分别代表吉他六到一弦，横向平行线代表吉他的品格。

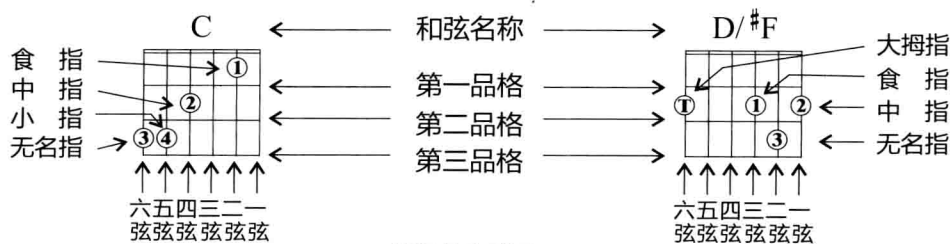

低把位和弦图

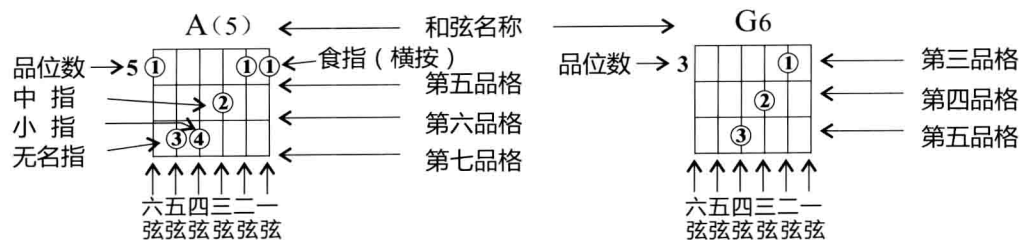

高把位和弦图

六线谱对常用的演奏形式有以下几种记谱方式。

1. 分解型记谱

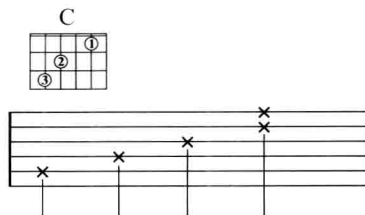

六线上标记的“x”表示要弹的弦，“x”标记在哪根线上就表示要弹哪根弦。

这一小节的弹奏过程如下：

左手按好C和弦，右手依次弹响五、四、三弦，最后同时弹响一、二两根弦。

2. 扫弦型记谱

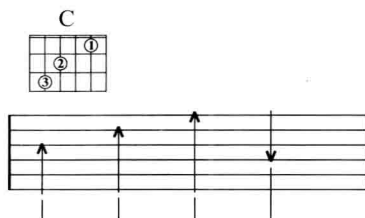

六线中箭头朝哪个方向即表示右手朝哪个方向扫弦，箭头打在哪根线即表示扫到哪根弦为止。

这一小节弹奏过程如下：

- (1)从六弦扫到四弦；
- (2)从六弦扫到二弦；
- (3)从六弦扫到一弦；
- (4)从一弦扫到四弦。

3. 旋律型记谱

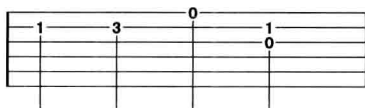

一般标记在六线上的阿拉伯数字表示的是吉他指板上的品格，标记在第几根线上即表示左手按住几弦的几品并用右手弹响。

这一小节弹奏过程如下：

- (1)从二弦一品弹响二弦；

- (2)从二弦三品弹响二弦；
- (3)弹响一弦空弦音；
- (4)按二弦一品同时弹响二弦和三弦空弦音。

以上三种记谱方式经常在一首六线乐谱中出现，如下面这小节是分解型记谱和旋律型记谱同时出现的记谱方式。

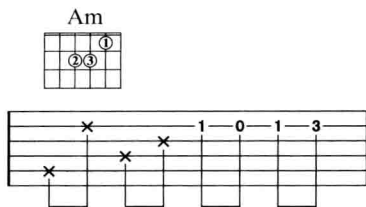

注：当分解型记谱进行到旋律型记谱部分时，空出按和弦外的手指按弦，尽量保持按和弦的手指不动。

六线谱中记录的音符、休止符的相互长短关系和简谱中是一致的，只是书写方式有所不同。对照如下：

| | 全音符 | 二分音符 | 四分音符 | 八分音符 | 十六分音符 | 三十二分音符 |
|-----|---------|------|------|----------|-----------------|------------------------|
| 六线谱 | | | | | | |
| 简谱 | 5 - - - | 5 - | 5 | <u>5</u> | <u><u>5</u></u> | <u><u><u>5</u></u></u> |

八分音符、十六分音符和三十二分音符几个连续出现时，记录形式如下：

| | 四个八分音符 | 四个十六分音符 | 四个三十二分音符 |
|-----|----------------|-----------------------|------------------------------|
| 六线谱 | | | |
| 简谱 | <u>5 5 5 5</u> | <u><u>5 5 5 5</u></u> | <u><u><u>5 5 5 5</u></u></u> |

六线谱与简谱休止符对照如下：

| | 全休止符 | 二分休止符 | 四分休止符 | 八分休止符 | 十六分休止符 | 三十二分休止符 |
|-----|---------|-------|-------|----------|-----------------|------------------------|
| 六线谱 | | | | | | |
| 简谱 | 0 0 0 0 | 0 0 | 0 | <u>0</u> | <u><u>0</u></u> | <u><u><u>0</u></u></u> |

休止符没有几个连写的情况，如两个八分休止符可以用一个四分休止符表示，四个十六分休止符也可以用一个四分休止符表示，因为它们之间时值是相等的。