

经全国中小学教材审定
委员会 2001 年审查通过
九年义务教育课程标准

美術

小学 本（试用）

9



编委会主任 姚今迈
 编委会副主任 赵一唐 杨景芝
 杨东藩 张俊国
 课本主编 杨景芝
 课本编委 徐改 张美良
 侯令 后昕
 章红
 教参主编 杨东藩
 教参副主编 王宜 高志忠
 教参编委 杨广馨 金煜
 李眉云 王麓平
 杨嘉栋
 责任编辑 欧京海 张俊国
 王振华 张桦

《云南省小学美术乡土教材》

主 编：李鹤平
 编 委：王广范 刘云
 陈宥洁 钱曼民
 章建生
 责任编辑：甘斯祜

经全国中小学教材审定委员会
 2001年审查通过
 九年义务教育六年制
 小学美术课本（试用本）
 第九册

中国教育学会美术教育研究会
 北京市教育局教材编审部 编
 北京市教育学会美术教育研究会
 云南省教育科学研究院
 人民美术出版社

云南人民出版社 出版

云南美术出版社

云南新华书店集团有限公司发行

昆明西站彩印有限责任公司印刷

开本：787×1092 1/16 印张：25

2002年5月第3版 2006年6月第4次印刷

ISBN 7-102-00824-4/G·74（课）

定价：4.00元

说 明

本书是根据教育部制订的《九年义务教育全日制小学美术教学大纲（试用修订版）》进行修订的义务教育试用美术课本，经全国中小学教材审定委员会2001年审查通过，供六年制小学美术学科课堂教学进行试用。

本书的修订，力求体现以提高学生的审美素养为宗旨，培养学生的美术基本能力，促进学生的全面发展。本书对教材的知识结构进行了调整，使之符合学生的认知规律，建立知识技能教学与美术创造实践相结合的美术教学体系。

在修订过程中，得到了教育部体卫艺教司、首都师范大学、北京教育学院、清华大学美术学院、中央美术学院、南京师范大学、南京艺术大学以及北京、辽宁、河北、山东、山西、湖北、湖南、安徽、上海、广东、广西、云南等省市有关同志的大力支持和协助，在此一并表示感谢。

由于各种条件所限，本书的编写尚未尽完善，希望各校在试用中及时提出批评和建议。

根据小学美术教学大纲“按10—20%的课时比例补充乡土教材”的要求，云南省教委编写了《云南省小学美术乡土教材》，安排在本套教材的后面，供小学各年级使用。本教材的编写，得到各方面人士的支持，在此一并致谢。

编 者

目 录

一、难忘的一件事·····	2
二、比例与美感·····	4
三、立方体和长方体的透视现象·····	6
四、圆柱体的透视现象·····	8
五、物体的结构·····	10
六、学画中国画——蔬果·····	12
七、学画中国画——麻雀·····	15
八、我们爱劳动·····	16
九、美化板报、墙报·····	18
十、做风车·····	22
十一、纸筒人·····	24
十二、学画年画·····	26
十三、学画中国画——梅花·····	29
十四、表现日常生活的绘画·····	31
云南省小学美术乡土教材	
一、画盘·····	33
二、欢乐的节日（创作画）·····	34
三、小浮雕·····	36
四、头像小挂饰·····	38
五、小笔插·····	40

这座雕像是在坚硬的崖壁上雕刻而成的，高17.14米。雄伟而有气势，佛身披袈裟，头梳螺形发髻，眉目修长，双耳垂肩，形象丰满秀美，神情慈善安详，好像蕴含着无穷的智慧和力量。





一、难忘的一件事



多彩的高楼 顾晶



妈妈的发厅 龙嘉敏

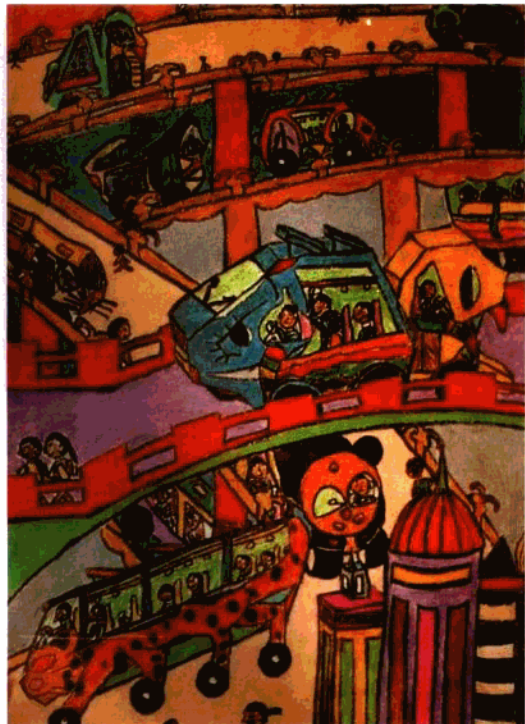

游乐场 戚峰



我爱动物 李冉

作业要求:

观摩小朋友的画, 根据自己的生活感受, 把最难忘的一件事表现出来。

神奇的冰 乔安娜 (加拿大)



拍苍蝇 丁宏艳



邮递员 奥雷里奥·冈萨雷斯 (西班牙)



节日舞蹈 基安·埃苏得罗 (秘鲁)



二、比例与美感

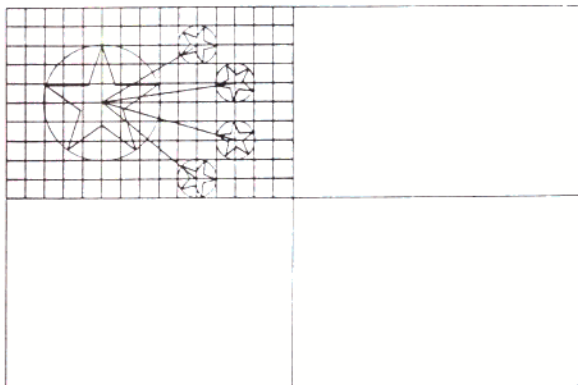

中国国旗设计图



作业要求:

请你用画或剪的方法,表现这些陶瓶在比例上的变化。

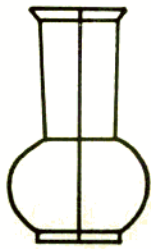
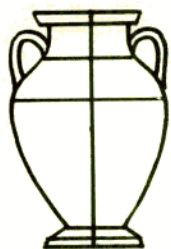

学生作品

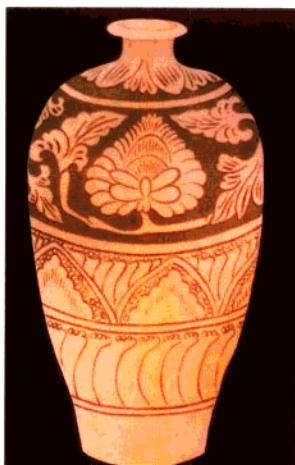

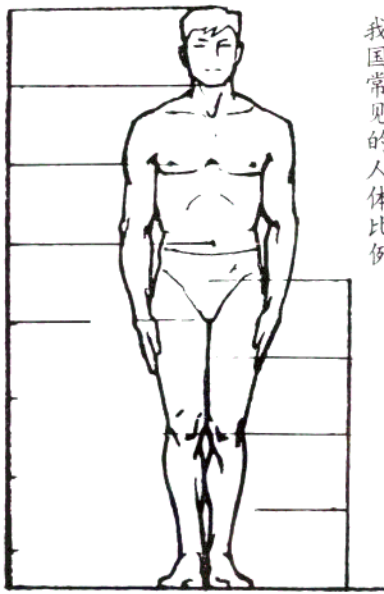

我国常见的人体比例

人体运动中的比例示意图

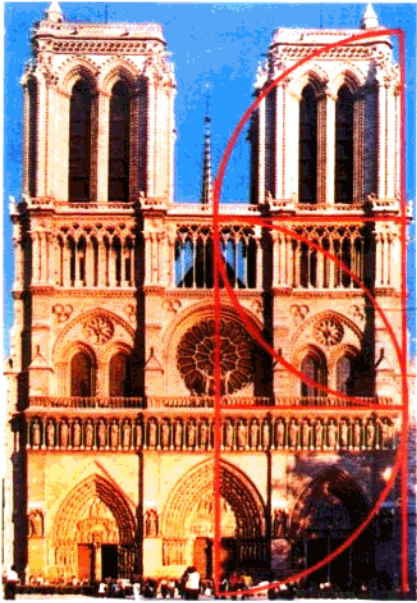
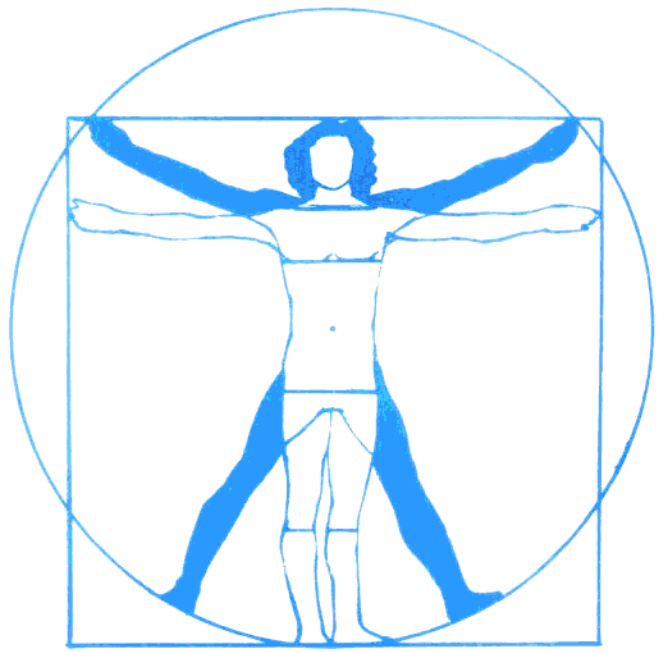

巴黎圣母院正面比例示意图



帕特农神庙





三、立方体和长方体的透视现象

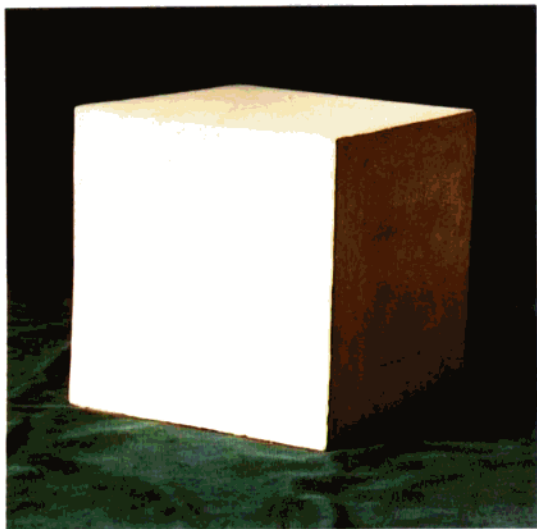

你知道生活中有哪些东西属于立方体和长方体吗?



立方体和长方体的透视现象:

1. 平行透视

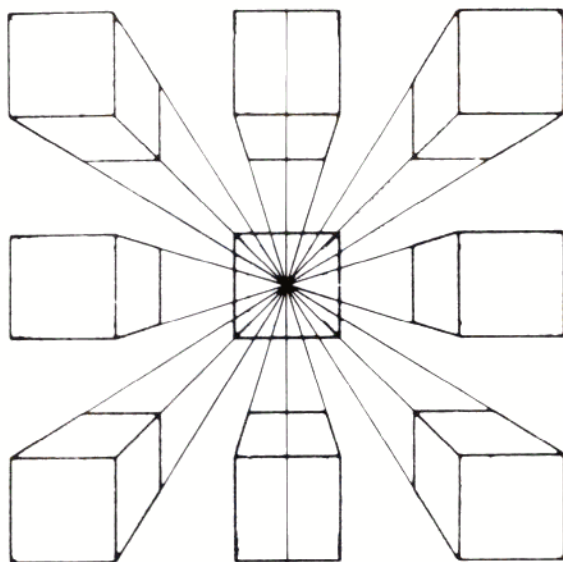

2. 成角透视

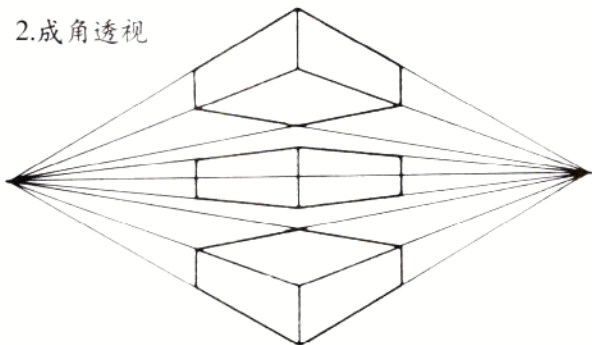

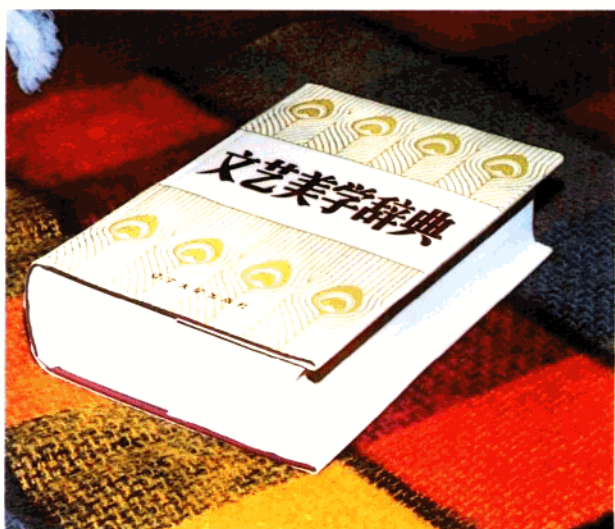

学生作品

作业要求:

请你运用学过的透视知识将上面的两本书画出来。

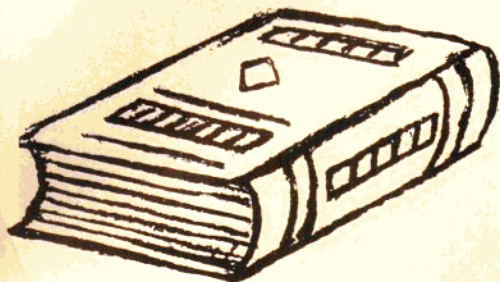
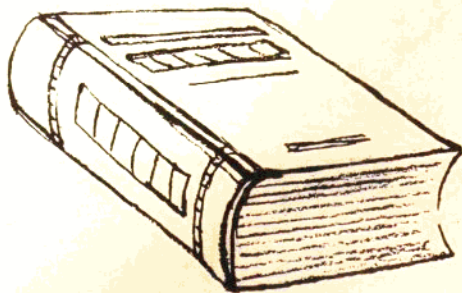
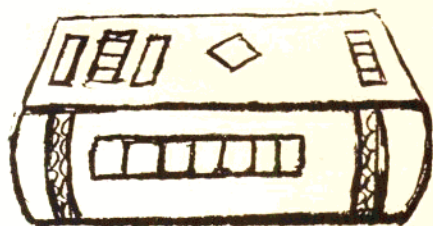



四、圆柱体的透视现象

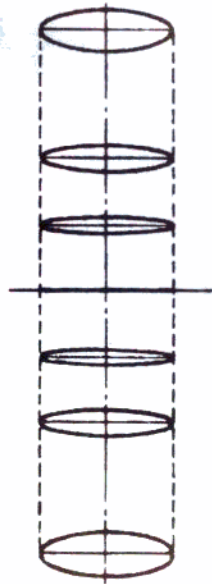

平置圆的透视



你知道生活里有哪些东西属于圆柱体吗?

学生作品

作业要求:

参照9页的画法步骤,把学过的透视知识运用到写生中去。

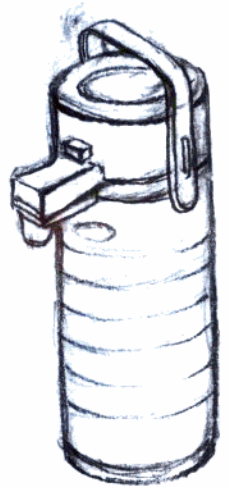
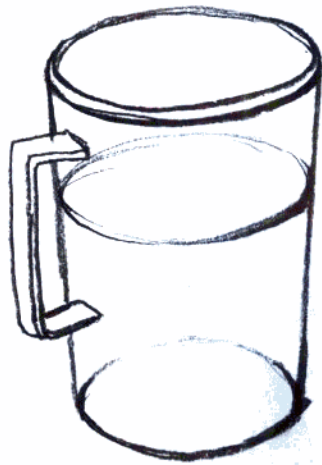
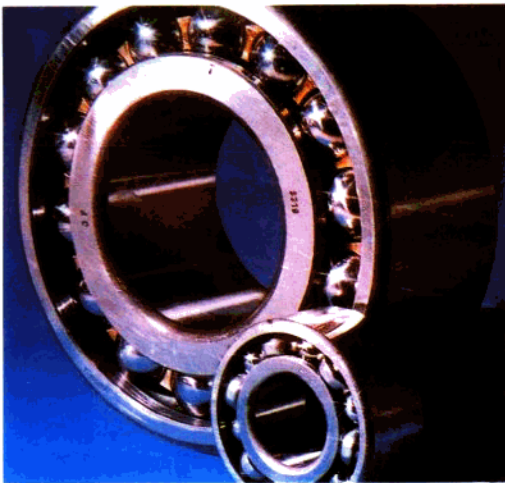

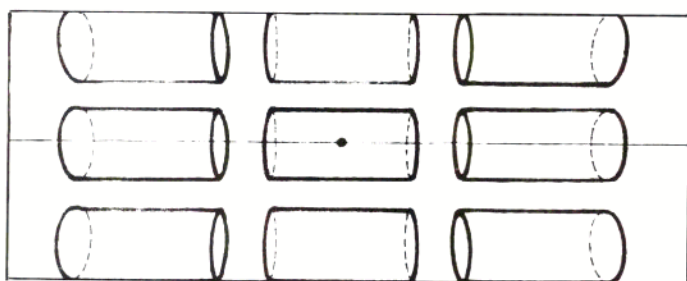

圆柱体的平行透视

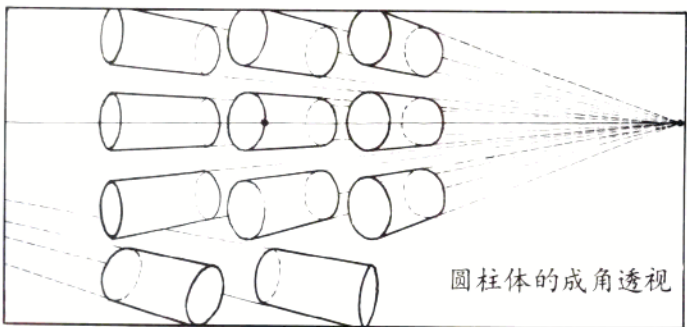
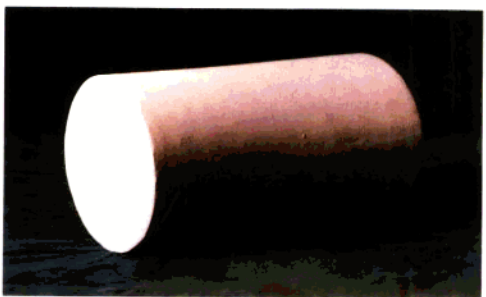

圆柱体的成角透视

画法步骤

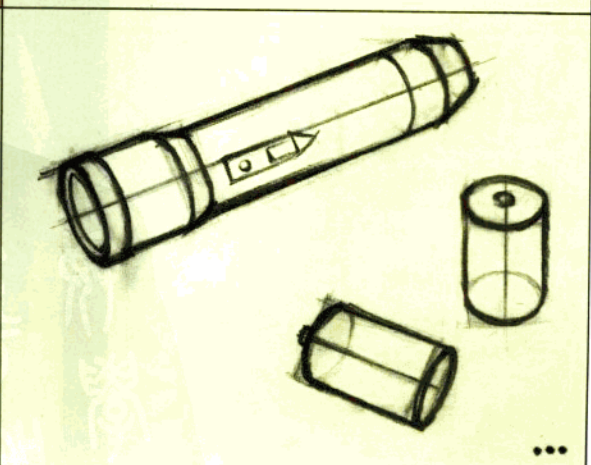
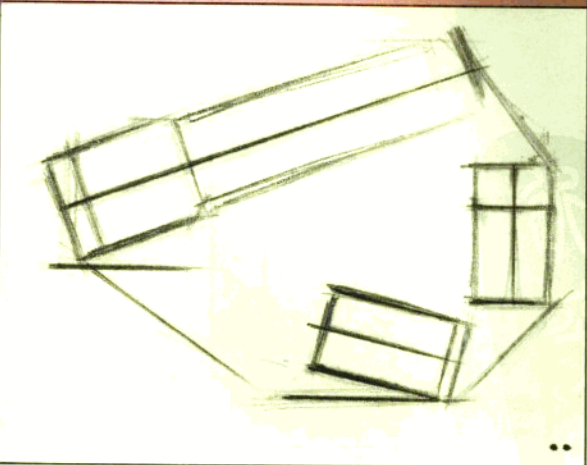
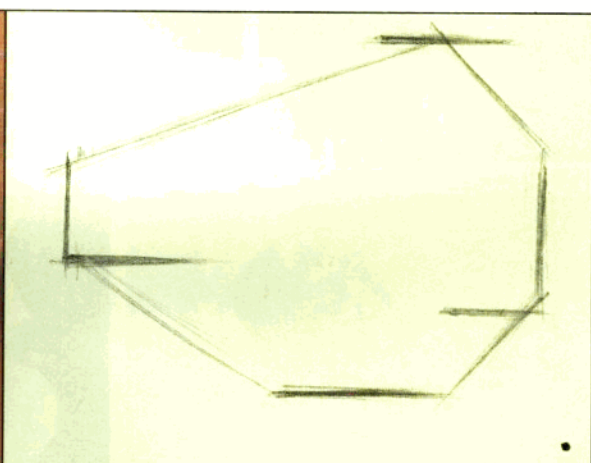



五、物体的结构

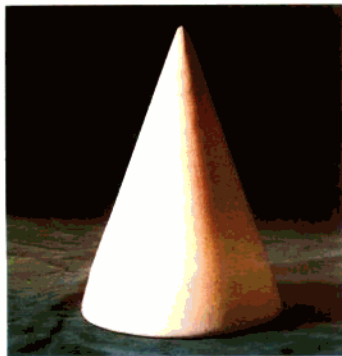
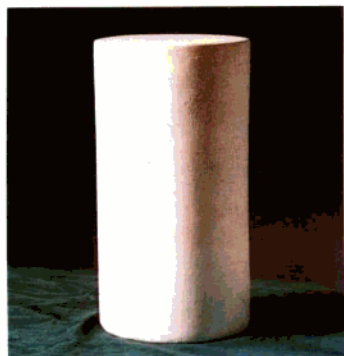
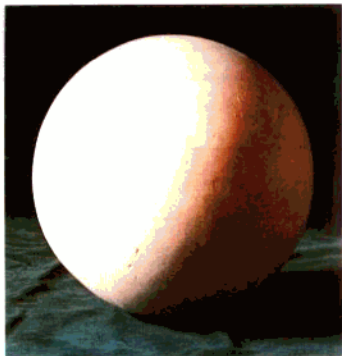
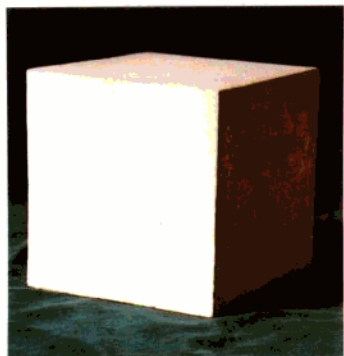

任何物体都可以理解为由立方体、球体、圆柱体和圆锥体这些基本形体组合而成的。分析和研究物体是由哪些基本形体组合的，它们又怎样组装在一起的，就是掌握物体的形体结构。

作业要求：

请你参照11页的画法步骤，用线画一个物体。

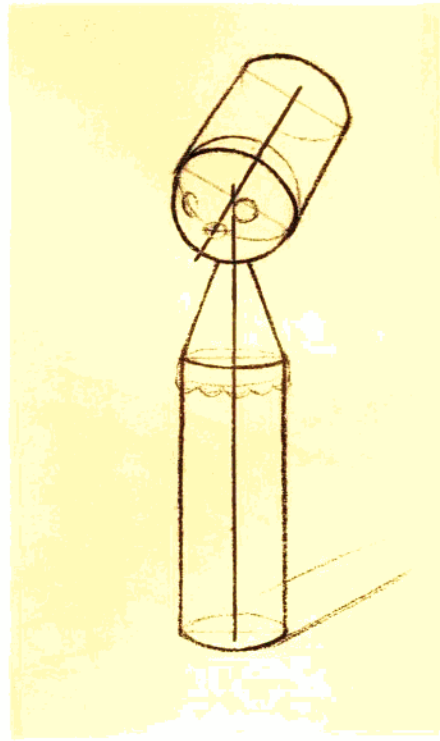
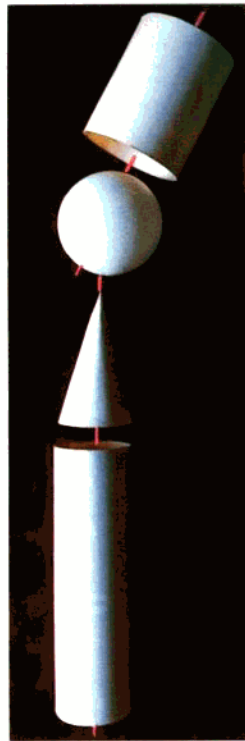
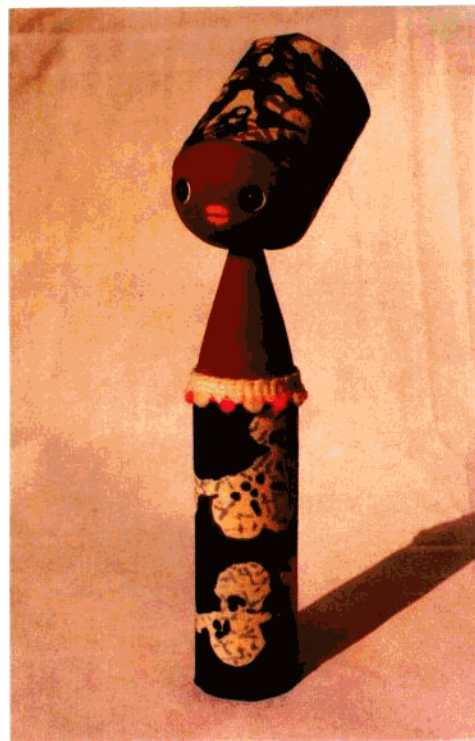

这是由哪些基本形体组合而成的？

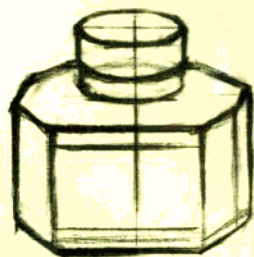
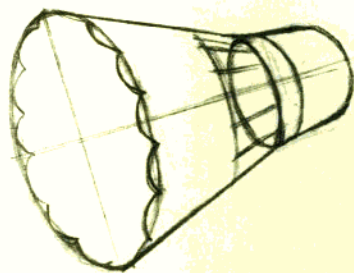
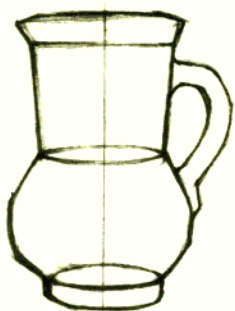
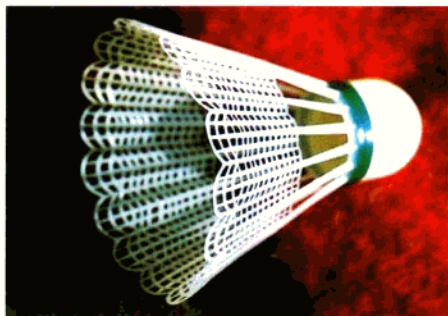

画法步骤

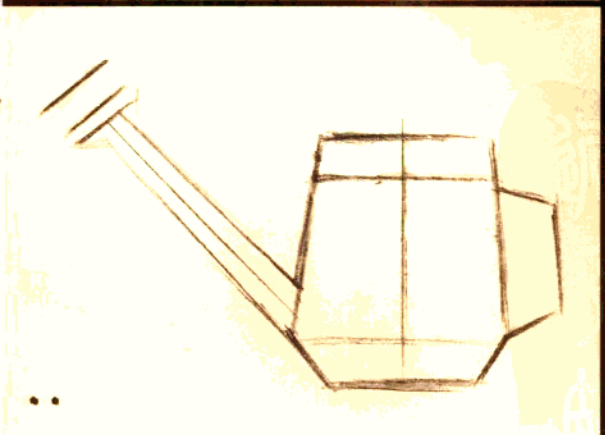
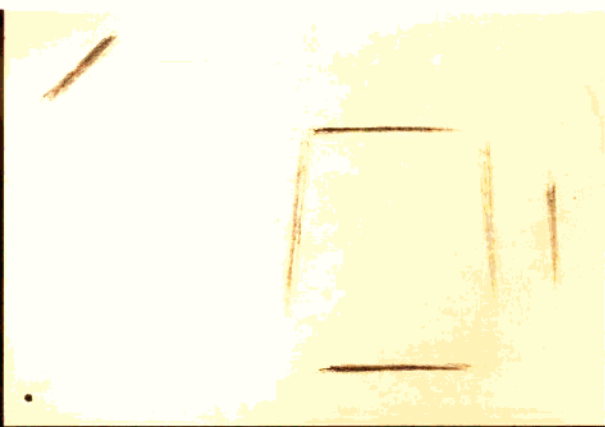



六、学画中国画——蔬果



白菜辣椒 齐白石



蔬果图 吴昌硕

蔬菜和瓜果与人们的日常生活有着密切的关系。因此，中国画家总是喜欢满怀深情地来描绘它们。这样画出的蔬果画，也往往使人感到分外亲切可爱。



椒菇白菜 潘天寿

执笔方法

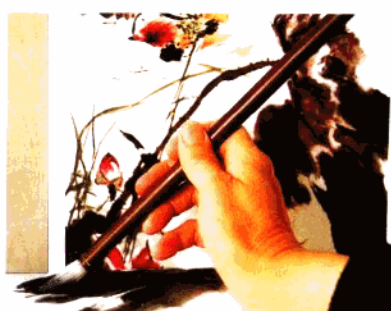

中锋用笔



侧锋用笔



渴笔(笔中含水分少)与湿笔(笔中含水分多)画出的不同效果

中国画的用笔

中国的毛笔在画家的运用下，具有丰富的表现力。提笔运腕，可以用中锋勾线。用力下按，铺开笔锋可以进行点虱(dū)。这是两种最基本的用笔方法。

中国画的用墨

墨色变化是中国画造型的基本手段之一。用清水调和墨汁，可以分别调出焦、浓、重、淡、清等不同的墨色，以适应不同的表现需要。也可以利用墨色自然的浓淡变化，使画面更加生动有神。

调色方法



一、笔浸透清水。



三、笔尖蘸墨。



五、先调甲色。



二、在吸水布上吸去多余的水。



四、在色碟中调墨，使墨色由笔尖到笔根从浓变淡。



六、接着调乙色，一笔可点出渐变的两种颜色。





画法步骤



作业要求：按照上面的范画和画法步骤，临摹一幅白菜小品画。



七、学画中国画——麻雀

画法步骤



作业要求：
练习画麻雀的基本方法，并完成一幅带配景的麻雀图小品画。



学生作品



早春 (局部) 孙其峰