

日语口语与听力

中级上

青岛东合信息技术有限公司 编著



中国人民大学出版社
· 北京 ·

图书在版编目 (CIP) 数据

日语口语与听力. 中级上 / 青岛东合信息技术有限公司编著. —北京: 中国人民大学出版社, 2011.8

ISBN 978-7-300-14173-2

I. ①日… II. ①青… III. ①日语-口语-教材 ②日语-听说教学-教材 IV. ①H369.9

中国版本图书馆 CIP 数据核字 (2011) 第164188号

日语口语与听力 中级上

青岛东合信息技术有限公司 编著

Riyu Kouyu yu Tingli Zhongji Shang

出版发行 中国人民大学出版社

社 址 北京中关村大街31号 邮政编码 100080

电 话 010-62511242 (总编室) 010-62511398 (质管部)

010-82501766 (邮购部) 010-62514148 (门市部)

010-62515195 (发行公司) 010-62515275 (盗版举报)

网 址 <http://www.crup.com.cn>

<http://www.1kao.com.cn> (中国1考网)

经 销 新华书店

印 刷 北京市易丰印刷有限责任公司

规 格 185 mm × 260 mm 16开本 版 次 2011年8月第1版

印 张 12.75 印 次 2011年8月第1次印刷

字 数 259 000 定 价 38.00元 (附赠光盘)

版权所有

侵权必究

印装差错

负责调换

编 委 会

主 编：韩敬海

副主编：丁春强

编 委：孙运彩 曹宝香 崔文善
王成端 吴海峰 孔繁之
陈龙猛 高仲合 张 磊
李 丽 黄先珍 吴明君

前 言

随着我国与日本在政治经济、科学技术、社会文化等各个方面交流的日益发展和深入，社会对日语人才的需求也越来越大，要求也越来越高，越来越多的日语学习者也随之出现。然而，在这些学习者中，却普遍存在着“哑巴日语”的现象，这对企业用人和日语人才的职业发展都造成了很大的障碍。“实用日语听说系列”教材正是为了帮助广大日语学习者尽快摆脱这种尴尬的局面所编写的。

本系列图书共包含四本书，分别为初级上下册、中级上下册。全套书以听说为主，旨在通过形象的场景会话和大量的听力练习，分等级由浅入深，逐步提高学习者的日语听说能力。每本教材都分为 20 课，内容涉及日本的语言习惯、风土人情、社交礼仪、企业文化等领域的题材，并在教材中使用丰富的插图，在营造出直观、愉悦的视觉效果的同时，也便于学习者进行形象记忆。

教材每课内容从结构上分为口语和听力两大部分，其中：

◆ 口语部分

通过精心设计的场景对话，展现出地道的日语表达方式以及日本特有的社会文化。本篇中的对话场景，均为日常生活中经常出现的场景，力求会话达到纯正、自然，符合日语口语的表达特点。学习者不仅可以逐步接触到地道的日语表达方式，还可以逐渐了解日本的社会文化及日本人的生活习惯。在场景对话之后，还附有跟踪练习，这些练习遵循了“启发式”、“以学生为主体”的教学原则，形式不拘一格，旨在培养学生在外语学习中的活性思维能力，调动其参与的积极性。

◆ 听力部分

通过对历年日语考试的成绩分析可以看出，听力部分对绝大多数考生来说是最大的障碍，因此在本篇中，主要从历年重要的日语考试（如日本语等级能力考试、实用日本语检定考试）的考试题中抽取经典题型，列举大量练习，以此来提高学习者耳朵对日语的敏感度。在贴近日语考试题型的同时，并不单调地罗列考试题目，而是选取与日常生活及工作相关的听力片段，既提高了学习者的应试能力，又能营造出形象的日语使用环境，全面提高学习者的听力能力。为给学习者的自学提供方便，书后附有听力原文及练习题答案，另外还附有记录了会话及听力内容的 MP3 光盘。

本系列图书适合具有初级日语基础的学习者，既可以作为日语专业或第二外语教学的听说能力教材，又可以作为自学者的自学参考书。希望能给广大的日语学习者提供帮助。

本系列图书由青岛东合信息技术有限公司编写，历时两年，参与编著的有韩敬海、丁春强、王晓娜、王小茜、孙运彩、曹宝香、崔文善、王成端等。本书的特约策划人为吕蕾女士。参与本书编写工作的单位还有青岛农业大学、潍坊学院、曲阜师范大学、济宁学院、济宁医学院等高校，期间得到了各合作院校专家及一线教师的大力支持。在此系列图书出版之际，要特别感谢给予我们开发团队大力支持和帮助的领导及同事，感谢合作院校的师生给予我们的支持和鼓励，更要感谢开发团队每一位成员所付出的艰辛劳动。

读者如有意见或建议，可登录本公司的网站（<http://www.dong-he.cn>）联系我们。

iTeacher® 教研组

2011年5月

说 明

本书为“实用日语听说系列”之《日语口语与听力 中級上》，是从初级到中级的过渡教材，适合日语水平 N4 级别以上的学习者，书后附有 MP3 光盘。

本教材以听说为主，引导学习者练习中级日语会话。本教材拟用 40 学时学完，学完本教材后可以具备在一般场合下与日本人交流的能力，接近于新日语等级能力考试 N3 级水平。

本教材由 20 课组成，每课又分为会话与听力两部分。其中：

会话部分：通过设置主线人物，围绕主线人物的学习、生活、工作展开场景对话，再现重点学习内容，建议全文背诵。另外，会话部分的随堂练习紧扣当课主题，帮助学习者灵活运用。增加关联知识部分，介绍会话相关背景知识，拓展视野。此外，学习者在练习会话时，不应仅仅局限于教室和教材中的会话练习，还需尽量用学过的内容与日语学习者或日本人交流，进一步掌握会话练习中与情景相适应的谈话技巧。

听力部分：主要选取历年的日语考试经典真题，在强化听力的同时，帮助学习者熟悉日语考试题型，提高应试能力。为了掌握正确的发音和语调，建议边听边大声跟读，尽量习惯日语的语音和自然的语速，提高听解能力。

目

录

第一課	日本へ行こう	001
第二課	初めての授業	009
第三課	どう行ったらいいですか	017
第四課	携帯がほしい	025
第五課	ディズニーランド	031
第六課	国と国の違い	037
第七課	歌舞伎鑑賞	043
第八課	アルバイトを探そう	049
第九課	「建前」と「本音」	055
第十課	血液型と性格	061
第十一課	医者に見てもらおう	067
第十二課	先生に伝えてくれて	073
第十三課	レポートの手伝いをお願い	079
第十四課	郵便局で	085
第十五課	漫画喫茶を楽しもう	091
第十六課	みんな一緒にお花見	097
第十七課	地震対策	103
第十八課	おいしいうな丼	109
第十九課	温泉に入りたい	115
第二十課	将来のことを考えよう	121
	听力原文	127
	听力答案	189

第一課 日本へ行こう



1. ところが

接续：接在句与句之间，表示结果出乎预料，译为“可是……”。

2. 思ったより～

表示超出预想的水平或范围，译为“比预想的……”，“比想象的……”。

3. ～に対して

接续：名词+に対して，表示对象或对方，译为“对……”。

4. ～てみる

接续：动词连用形+みる，表示对某种动作或行为的尝试，译为“……一下”，“……看看”。



1. A：息子に教科書代を渡した。ところが、あの子はその金をゲームセンターで使ってしまった。

B：まあまあ、とりあえず落ち着いて。

2. A：期末試験は、思っていたより難しくなかったよね。

B：そうかなあ。僕は結構難しいと思うけど。

3. A：女性に対して乱暴な言い方をしてはいけない。

B：はい、わかりました。

4. A: すみません、この漢字の読み方を教えてください。

B: ええと。ごめん、私もよくわからないので、先生に聞いてみてください。

単語

国際都市	こくさいとし
感嘆	かんたん
中心地	ちゅうしんち
司法	しほう
立法	りっぽう
行政	ぎょうせい
早稲田	わせだ
故郷	ふるさと
北海道	ほっかいどう
札幌	さっぽろ
雑誌	ざっし
行楽地	こうらくち
見物	けんぶつ

文法

1. わざわざ
わざわざ東京から会いに来たのに、留守だった。
特地从东京过来探望，家里却没人。
2. ～てくれる
そのかばんを持ってきてくれますか。
能帮我把那个包拿过来么？
3. ～ましょうか
寒いですから、ドアを閉めましょうか。
有点儿冷，我把门关上吧。
4. ～らしい
天気予報によると明日は雨らしい。
据天气预报说明天会下雨。

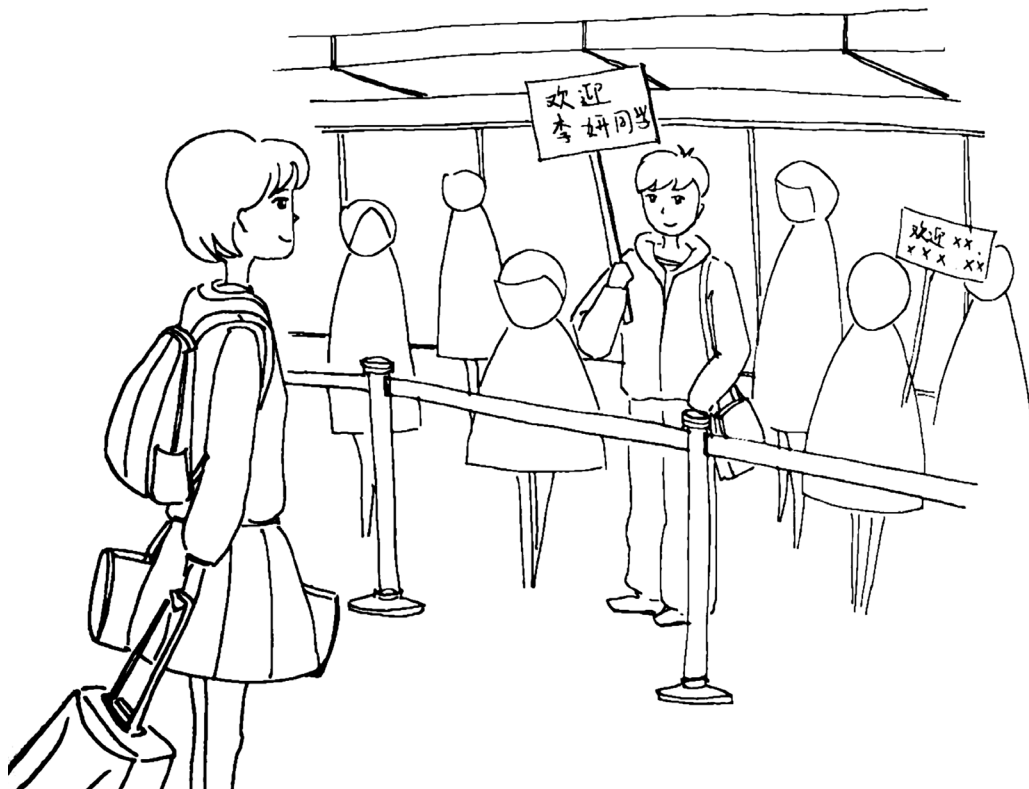



会話

小李到达东京成田国际机场，在出口处看到有人举着写有自己名字的牌子，猜到是来迎接自己的山下学长，所以走上前询问。

- 李：あのう、すみません、私は李妍ですが……
- 山下：あ、中国から来た李妍さんですね。はじめまして、早稲田大学の山下宏と申します。今は早稲田 EDU 日本語学校で兼職をやっています。どうぞよろしくお願いいたします。
- 李：李妍と申します。こちらこそ、よろしくお願いいたします。わざわざお迎えに来てくれて、ありがとうございます。
- 山下：いいえ。日本へようこそいらっしゃいました。お疲れでしょう？
- 李：大丈夫です。東京から上海までとても近いですから、楽ですよ。2時間ぐらいしかかかりません。
- 山下：そうですか。思ったより近いですね。それでは、タクシーで学校へ行きましょう。
- 李：ええ。行きましょう。
- 山下：お荷物、多いですね。かばん、ひとつお持ちしましょうか。
- 李：いいえ、大丈夫ですよ。一人で持てますから。
- 山下：遠慮しないでください。ひとつお持ちしますよ。
- 李：そうですか。じゃあ、お願いします。助かります。

在出租车里，小李看着周围的建筑发出感叹。

- 李：東京は本当に賑やかですね。さすが国際都市です。
- 山下：ええ、そうですね。私も初めて来たとき、李さんと同じように感嘆していました。東京は日本の経済の中心地で、司法・立法・行政の中心地でもあります。
- 李：失礼ですが、山下さんの故郷はどこですか。
- 山下：北海道の札幌です。
- 李：北海道ですか。いいところですね。雑誌で読んだんですが、とても有名な行楽地ですよ。
- 山下：ええ、毎年大勢の人が見物に行っています。
- 李：北海道のラーメンも人気があるらしいです。
- 山下：そうですよ。特に味噌ラーメンです。



練習

一、次の質問に答えてください。

1. 山下さんはどうして空港にいましたか。
2. 李さんは東京に対してどんな印象ですか。
3. あなたは北海道について、どのぐらい知っていますか。

二、発展問題。



李さんと山下さんが早稲田 EDU 日本語学校に着きました。寮へ行く途中、山下さんが李さんに学校を簡単に紹介しました。その場面を想像して、会話を作ってみてください。



関連知識

日本への飛行機の中で、乗務員から日本への入国カードをもらえれば、その場で記入したほうがいい。そうでなければ、飛行機を降りてから入国カードに記入しなければならない。入国手続きに、パスポートと入国カードと携帯品申告書が必要である。入国手続きの際に審査官に荷物の中に何が入っているかを質問される場合もある。



一、看图听录音，选择正确的答案。

1. 田中さんはどの人ですか。

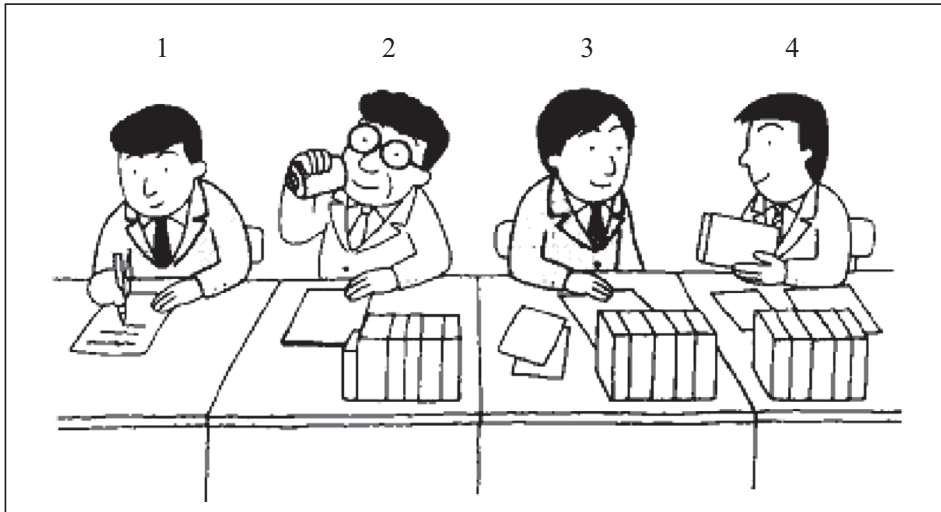

2. 探しているものは何ですか。

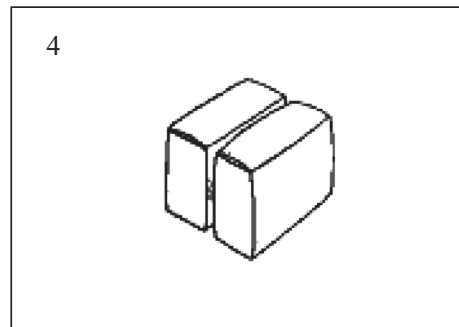
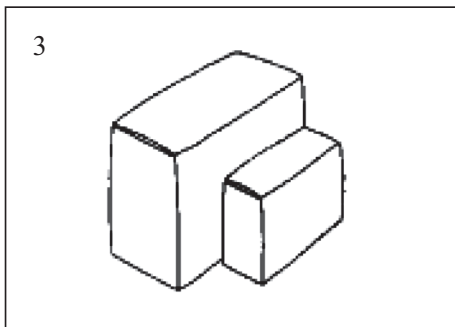
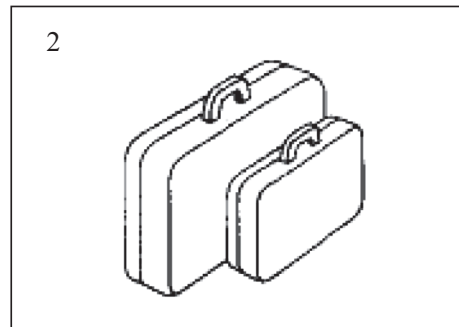
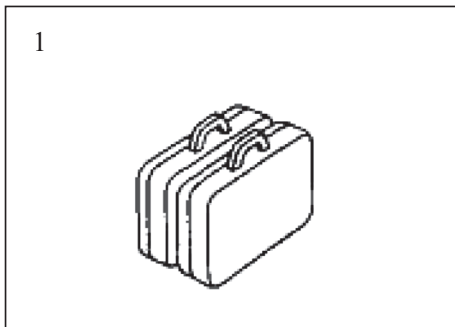

3. 田中さんの若い時の写真はどれですか。

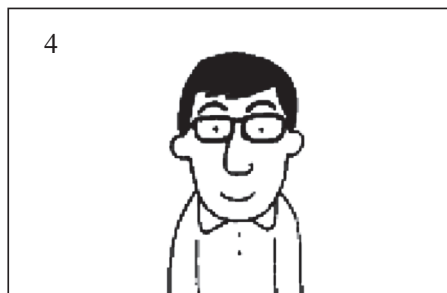
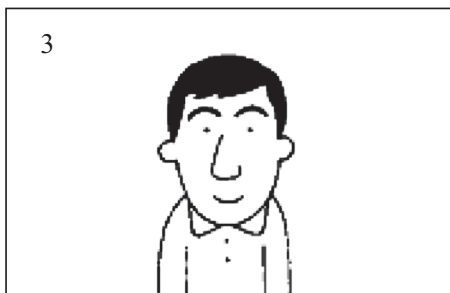
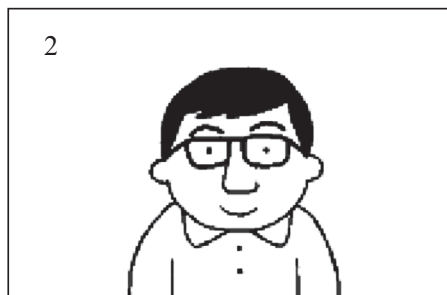
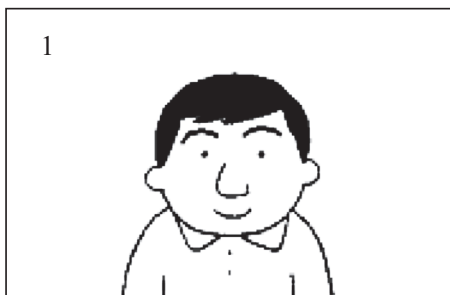

4. 服の洗いを説明しています。どれが正しいですか。

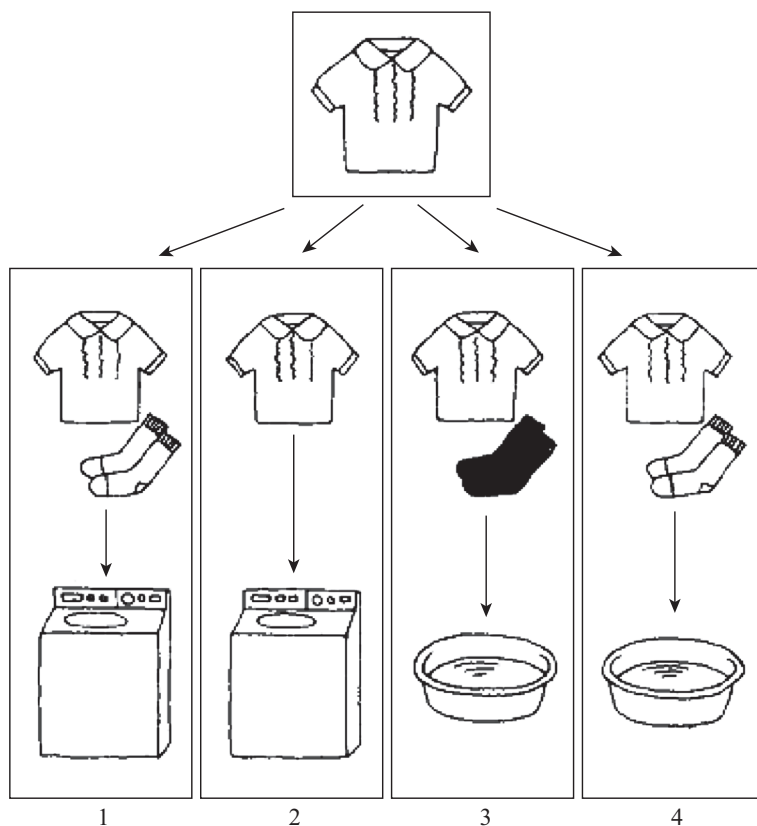



二、听录音，选择正确的答案。

1. 女の人がどうしてカレーを食べませんか？
 - (1) 昨日カレーを食べたからです。
 - (2) 今晚カレーを食べるからです。
 - (3) カレーが嫌いだからです。
 - (4) カレーが辛いからです。
2. この町は今どうなりましたか。
 - (1) 人が多くなりました。
 - (2) 店が多くなりました。
 - (3) 若い人が少なくなりました。
 - (4) 年をとった人が少なくなりました。
3. 二人は明日何時に会いますか。
 - (1) 11時半です。
 - (2) 12時です。
 - (3) 12時半です。
 - (4) 1時です。
4. 空港へ迎えに行くのは誰ですか。
 - (1) 学生です。
 - (2) 先生です。
 - (3) ニエンさんです。
 - (4) 学生と先生です。

