

# 大学台球教程

李德昌 编著  
李永兴 顾问

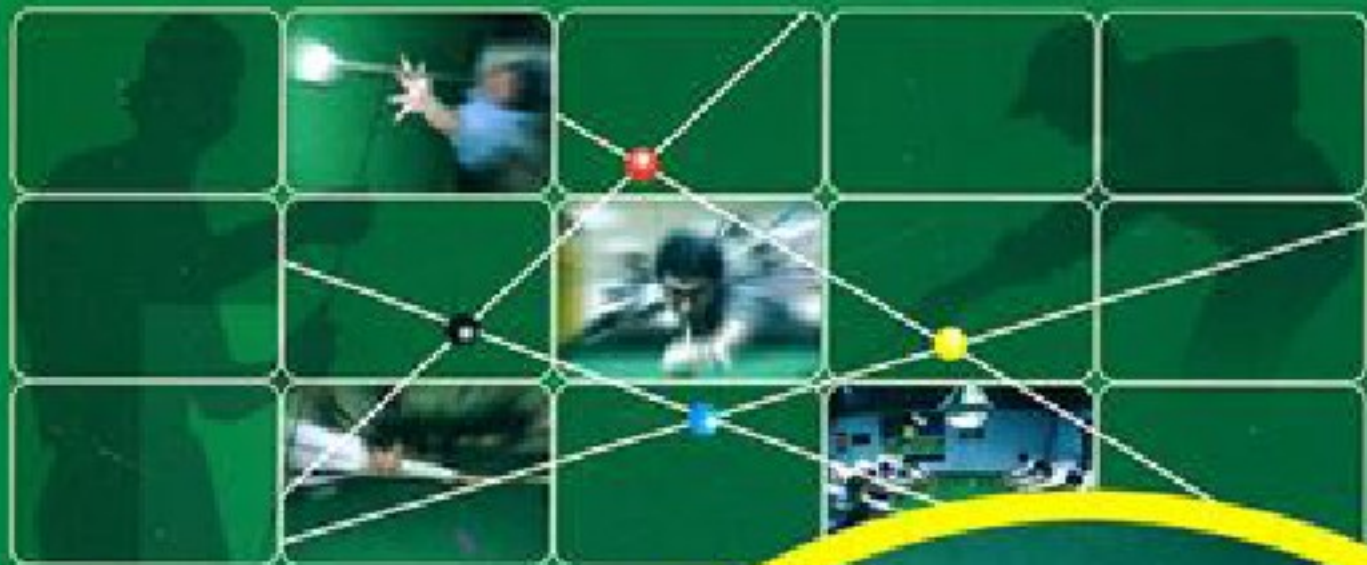

## 图书在版编目(CIP)数据

大学台球教程 / 李德昌编著.—北京: 北京大学出版社, 2011. 6  
ISBN 978-7-301-18992-4

I. 大… II. 李… III. 台球—高等学校—教材 IV. G893

中国版本图书馆 CIP 数据核字(2011)第 111207 号

书 名: 大学台球教程

著作责任者: 李德昌 编著

责任编辑: 文白雁

标准书号: ISBN 978-7-301-18992-4/G·3142

出版发行: 北京大学出版社

地 址: 北京市海淀区成府路 205 号 100871

网 址: <http://www.pup.cn>

电 话: 邮购部 62752015 发行部 62750672 编辑部 62752029 出版部 62754962

电子邮箱: [zpup@pup.pku.edu.cn](mailto:zpup@pup.pku.edu.cn)

印 刷 者:

经 销 者: 新华书店

787毫米×1092毫米 16开本 19印张 358千字

2011年6月第1版 2011年6月第1次印刷

定 价: 38.00元

---

未经许可,不得以任何方式复制或抄袭本书之部分或全部内容。

版权所有,侵权必究 举报电话: 010-62752024

电子邮箱: [fd@pup.pku.edu.cn](mailto:fd@pup.pku.edu.cn)

# 前 言

步入 21 世纪的中国,人们生活水平日益提高,台球这个被称为四大绅士运动之一的项目,正在城乡迅猛普及开来。台球这个集体力、智力于一身的运动项目更为在校大学生所青睐。早在 1990 年,北京大学、清华大学、北京交通大学、北京航空航天大学、北京理工大学、北京联合大学、北方电力大学等高校就相继开展了台球教学和台球竞赛活动;随后,上海、天津、广东、陕西等省市部分高校也先后开设了台球教学及竞赛活动。但这些活动大多是各自为阵,缺少系统教材。2004 年,北京大学正式开设台球课程,经过几年的教学实践,在学校教务部门的支持下,于 2008 年我们开始着手编写《大学台球教程》一书。本书是据北京大学硕士研究生和博士研究生台球教学实践基础上编写而成的,针对初学者,也适合在校大中专学生。同时对从事大学台球教学活动的教师也有参考意义。

大学校园的生活是知识层次较高人群的生活,台球课程的植入,可以焕发新的精神风貌,促进校园精神文明建设向好的方向发展。台球课不仅是单纯的教学活动,师生通过教学过程进行多方面交流,并且台球礼仪很有讲究,台球服饰能带给打球同学特有的风度。

本书属北京大学精品课教材之一,授课模式以学生项目入门为目的。全书分为四部分:第一部分概述篇、第二部分教学篇、第三部分拓展篇和第四部分感悟篇。

第一部分“概述篇”:通过对台球来历的介绍,使同学对台球有一个初步的了解。“台球名称的由来”和“台球的起源说”是本书的亮点之一。

第二部分“教学篇”:使读者了解——进行台球教学活动的过程就是台球技能形成的过程,并制定出一套适合于大学台球教学的内容和适用于大学台球教学的组织方法,以及制定相应的教学文件,如教学大纲、教学实践方案(统称“教案”)。通过教学文件的例举,使读者具体了解可操作的教学内容、教学组织、技术考试、理论考试和试题库内容,希望能对读者有一定的参考价值;教学所涉周期为一个学期,18 次课 36 个小时。

本书教学设案从基本技术、基本姿势、球的撞击规律等入手,通过对中国社会现今流行的三种台球打法和相关规则的学习,巩固基本技术、熟悉打法、寻找规律,随着技术的提高逐渐体会战术的运用;教学贯穿一个核心,让同学在学习基本技术的同时,一定要培养“走位”意识;通过对角度、力度和线路的理解和熟练度的掌握,最终提高学生



连续进球的能力。

在教学过程中,比赛的安排有三个作用:一是继续巩固台球的基本技术;二是熟悉打法和规则;三是了解比赛的组织方法。

第三部分“拓展篇”:为了适应大学生在教学过程中了解更多的知识,本书以较大的篇幅扩充与台球有关的内容。该篇可以满足有一定基础的同学需求,以便进一步深入学习与研究。

第四部分“感悟篇”:通过同学对台球的感悟,结合自身学养以书面的形式表达出来,和学习台球的同学共同感悟,同学之间可能相互启发,产生共鸣。北京大学开设台球课的对象都是硕士和博士研究生,他们的台球技术可能暂时不会提高很快,但他们的理论认识水平可能很有独到见解,他们的见解也可能对台球爱好者有所启迪。

书中涉及社会流行的三种台球打法内容,用的是社会普遍称谓,统一用“9球”、“普尔8球(16彩球)”、“斯诺克(22彩球)”。

由于作者水平有限,本书如有欠妥之处,请同行批评指正,并欢迎和同行一并深入探讨。

在编写本书的过程中,得到北京市台球协会李永兴先生、北京大学教务部于瑞霞老师、北京联合大学王强老师、北京大学体教部李杰老师、北京大学台球协会以及2004—2009年间参与上台球课的研究生孟庆轩、任恒鑫、曾亮等同学的大力支持,本书的出版得到北京大学出版社文白雁女士等的大力支持,在此一并表示感谢。

李德昌

2009年9月

# 序 言

当台球运动在我国蓬勃发展的今天,我有缘读到由北京大学体育教研部李德昌老师近期编著的《大学台球教程》一书,觉得它有与众不同的新颖之处。

本书新颖之处有三:一是从体育教学角度撰写针对台球初学者的教科书,教学步骤清晰明确,很适合于在大中专从事台球教学的老师参考;二是增加了诸如“台球名称的由来”等有关台球方面的外延性知识;三是面对知识层次较高的学生,他们在学习过程中对台球的理解与领悟显得更有独到之处,使读者扩宽理解台球的视野。

台球重在普及,本书试图从普及的角度出发,从基础教学开始,从基本技术开始,通过从介绍普及大众常用的打法规则入手,让学习者对台球有一个感性的理解,逐渐由浅入深,进而了解台球的内在魅力。

台球运动在中国不仅需要普及,而且普及水平也要提高,从而使这项运动也能像乒乓球运动那样发展壮大,涌现出更多的台球高手,云集世界台坛。

原北京市台球协会常务副主席兼秘书长

李永兴

2009年11月

# 目 录

## 第一部分 概述篇

<b>第一章 台球运动的起源演变与发展</b> .....	3
第一节 台球运动的起源 .....	3
第二节 台球运动演变进程 .....	5
第三节 世界台球组织及风云人物 .....	8
第四节 台球重大赛事介绍 .....	17
<b>第二章 台球运动在中国的发展</b> .....	23
第一节 台球名称的由来 .....	23
第二节 台球运动传入中国 .....	24
第三节 台球运动在中国的发展 .....	28
第四节 中国台球竞赛活动的开展 .....	31
附件: 1 中国台球运动协会章程 .....	33
2 中国台球协会会员条例 .....	38
3 关于加强台球竞赛活动管理的有关规定 .....	40

## 第二部分 教学篇

<b>第一章 台球教学过程是技能形成的过程</b> .....	43
第一节 台球教学过程使台球技能逐步形成 .....	43
第二节 台球技术动作的基本教学程序 .....	46
<b>第二章 台球的教学内容与教学组织</b> .....	51
第一节 台球基本知识与基本技术教学 .....	51
第二节 台球的实战教学 .....	71
第三节 台球的教学考核 .....	75
附件: 9 球规则概要、普尔 8 球规则概要、斯诺克(22 彩球) 规则概要 .....	76



第三章 制定教学文件 .....	82
第一节 制定教学文件的内容 .....	82
第二节 台球教学文件设例 .....	86

## 第三部分 拓展篇

第一章 台球设备与用品用具 .....	100
第一节 球台设备 .....	100
第二节 台球用品与用具 .....	110
第二章 主球击点、基本姿势与运杆技术 .....	123
第一节 认识主球击点 .....	123
第二节 击球的基本姿势 .....	128
第三节 击球的运杆技术 .....	132
第三章 撞球的基本规律 .....	136
第一节 直线撞球 .....	136
第二节 斜线撞球(偏球相撞) .....	141
第三节 击球相撞力度的掌控 .....	149
第四章 台球技战术的运用 .....	155
第一节 主球的控制技术——“走位”是战术运用的基础 .....	155
第二节 台球基本战术模式 .....	160
第五章 几种台球流行打法及规则 .....	181
第一节 落袋台球通用规则与台球通用词汇 .....	182
第二节 普尔8球规则与规则说明 .....	190
第三节 花式9球规则与8球规则的比较 .....	196
第四节 斯诺克(“22彩球”)规则 .....	201
第五节 开伦台球规则 .....	217
第六节 台球最新动态 .....	224
第六章 台球竞赛参与者的职责与注意事项 .....	229
第一节 竞赛的组织机构与官员 .....	229
第二节 裁判员 .....	231
第三节 运动员或球员的行为要求 .....	236

第四节 观众 .....	239
附件： 裁判员用表(仅供组织者参考) .....	240
<b>第七章 台球竞赛的组织与编排 .....</b>	<b>248</b>
第一节 竞赛的意义和种类 .....	248
第二节 竞赛的组织 .....	250
第三节 竞赛制度和编排方法 .....	254
<b>第四部分 感悟篇</b>	
<b>第一章 台球中的美学与艺术 .....</b>	<b>267</b>
<b>第二章 台球中的人文社会学 .....</b>	<b>270</b>
<b>第三章 台球中的心理学 .....</b>	<b>275</b>
<b>第四章 台球中的数学、物理学 .....</b>	<b>280</b>
<b>第五章 台球抒语 .....</b>	<b>290</b>
<b>主要参考资料 .....</b>	<b>293</b>

# 概述篇



台球是一种用球杆在台上击球,使球相撞落袋或连续撞击计算得分,来确定比赛胜负的室内体育项目。台球有不同的种类、不同的打法和不同的规则。

台球按其规则分为两大类,落袋式台球和撞击式台球。按地区分为:英式台球、美式台球、法式台球。从大类分,其中,英式美式台球均属于落袋式台球,法式台球属于撞击式台球;从细里分,美式台球玩法主要有:普尔8球打法、花式9球打法;英式台球主要是指斯诺克即22彩球;法式台球主要是撞击台球——开伦。

在中外历史上,许多知名人士都非常喜爱台球运动。美国第一任总统华盛顿年轻时曾是一名超级台球爱好者和名将,在1748年,当时只有16岁的华盛顿在一次台球大赛中曾夺得冠军。

在法国国王路易十四时代,在凡尔赛宫的维纳斯厅和玛尔斯厅都曾经摆放过台球桌,路易十四经常在那里打台球。他的御医建议国王餐后做台球活动,因为打台球有利于健身,所以得到了法王的喜爱。直至今日,法国博物馆仍保存着1694年一幅路易十四打台球的油画。据考证到17世纪,台球在法国已很风行。

又如1606年,莎士比亚在《安东尼·克鲁巴特拉》一剧也曾有打台球的描述。

在近一两个世纪中,世界各国许多政坛领袖、军队的将



领袖都酷爱台球,经常拿起杆子兴步走向球台打球。

在中国晚清时期,台球也十分盛行。

在我国近现代的领导人中,邓小平、贺龙、何长工等都很喜欢打台球。尤其是邓小平很爱打台球,而且往往一上场就能拿到很多分。20世纪50年代,当邓小平任总书记期间,工作十分繁忙,时常以打台球来调节繁忙的工作状况。

再如现任美国总统奥巴马,2008年3月17日一个和暖的春日,在竞选期间,作为民主党总统候选人,在录制电视节目的间隙仍不忘展示自己的台球技艺。

随着人们生活水平的提高和制作台球设备现代化技术水平的成熟,随着一批批像丁俊晖、潘晓婷等中国知名台球运动员的崛起,台球在当今中国社会也已经成为大众普及的项目,它正越来越受到更多人的喜爱,甚至普通百姓都把它当做娱乐、休闲、交友、调节生活、缓解压力的佳好媒介。

据中国台球协会发布的统计资料,中国喜欢打台球的人数已高达5000万,每天都打台球的人就有2500万之多,仅北京每天也有10万人次。值得欣慰的是有越来越多的大学生也参与其中,使这个项目更显绅士本色——气质高雅、思维严谨、处事冷静以及健康向上的品质。目前在中国的大学校园,台球已经成为大学生在课余生活中一个重要的放松和娱乐项目。



图 1-0-1 在长春展示溥仪使用过的开伦球台

## 第一章 台球运动的起源演变与发展



### 第一节 台球运动的起源

“台球何时源,考证甚为难;寓思于动中,百益崇尚全。”虽然,台球运动在全世界广泛流行,但是真正要考察台球的起源却十分困难。对于台球的起源有多种说法,这里介绍五种:即法国起源说、英国起源说、希腊起源说、埃及起源说和中国起源说。

#### 一、法国起源说

法国起源说认为,早在 1452 年前后的法国,即法国国王路易十一在位时(1461—1483)就已经出现了台球游戏。1904 年美国人道逊在他的著作中说,法国国王查理七世时期,就已经有台球运动了。台球的英文词语溯源到法语词为“bille”,意思是球。这种观点还认为,台球的前身是 14 世纪一种在户外草地上用球和杆玩的运动,后进入室内,在铺着绿桌布的桌子上进行。这一时期,台球是用叫做“权杖”(或“权标”,来自法语“masse”,也意为锤子)的杆来击球的,它装有金银头,由一根细木杆连接到一块坚硬的木头上,有时木头上覆盖皮子。

#### 二、英国起源说

根据英国著名的柯里雨氏百科全书记载,台球起源于 14 世纪的英国。在英国维多利亚女王时代,台球活动一直很受人重视。1836 年 12 月,第一张台球桌在伦敦设置,第一家台球馆随后在伦敦开办。此后,第一个台球协会也在英国自发成立。

#### 三、希腊起源说

公元前 6 世纪,西徐亚王国(斯基泰王国)的哲学家阿那卡西斯在其著作中就曾提



到古希腊人玩着一种类似台球的游戏。于是,有人据此认为这种游戏就是台球的始祖。不过众多的学者认为,这只不过是一种推断而已,英美的许多有关的著作里都声称,它们无论如何也不相信台球会先于基督的诞生而出现,也就是说,台球的发明最早也不过是公元之后的事情。<sup>①</sup>

#### 四、埃及起源说

英国文学巨匠莎士比亚在 1609 年的一首诗中就曾记录了埃及的台球游戏。这个记录表明,早在公元前,埃及人就已经有了台球运动。

#### 五、中国起源说

现今很多人认为,台球主要是由中国汉代的“槌球”演变而来。在英国诗人科顿 1674 年所著的《熟练的赌徒》中,也提到台球是十字军东征时[即 1096 — 1291],从东方(中国)带到欧洲的一种古老的游戏,后经意大利和西班牙改进而成。原北京市台球协会秘书长李永兴,就曾根据民间调查研究和有关描述,系统地研究了中国古代台球,并用现代化手段加以再现:

##### 1. 洛阳掷

“洛阳掷”即在古代洛阳开展的一种用手掷撞的台球。洛阳掷球台是正方形(如图 1-1-1a),四个角分别有四个洞,代表春、夏、秋、冬,按顺时针顺序,球有 14 个,其中 12 个球摆成“圆形”在圆形的区域内(如图 1-1-1b),一个红色或黑色球在圆形的中间,还有一个白色球是用手来“掷”的,故称为“洛阳掷”。球台上的“圆形”是按中国“天圆地方”的传统说法摆放的。参加游戏的人按大家认可的玩法进行。



图 1-1-1a 洛阳掷球台立体图



图 1-1-1b 洛阳掷球台台面图

<sup>①</sup> 注释:引自 <http://tt.mop.com> “愉快的故事”之“台球的故事”。

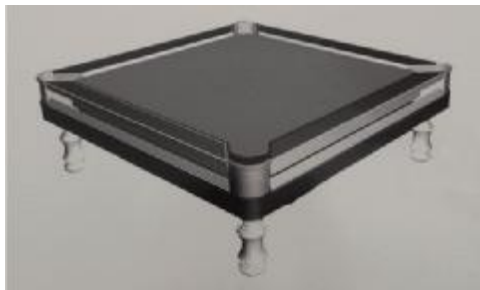

图 1-1-2a 开封掷球台立体图



图 1-1-2b 开封掷球台台面图

## 2. 开封掷

“开封掷”即在古代开封开展的一种用手掷撞的台球。开封掷球台是圆形的,有六个洞,12个球是公球,球手持白色的“掷球”,用手掷向其他球。参加游戏的人按大家认可的玩法进行娱乐活动,将目标球按照一定的约定逐一打进球洞口(如图 1-1-2a、b)。

## 3. 西安掷

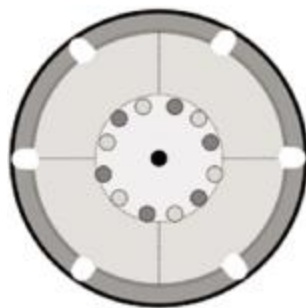
“西安掷”即在古代西安开展的一种用手掷撞的台球。西安掷球台是长方形的,两端中间各有一个洞。12个球,球手各自持各自的白色的“掷球”分别按一定的次序掷向台内撞击目标球。并按大家认可的玩法进行娱乐活动。(如图 1-1-3a、b)



图 1-1-3 a 西安掷球台立体图



图 1-1-3 b 西安掷球台台面图

以上有关李永兴的考察有待进一步考证。此外,关于台球的起源也有归属西班牙、俄罗斯、印度的说法。然而,无论台球起源于哪个国家,台球运动都经历了长期发展、完善的过程,直至今日,才有了较为规范化的台球运动。

## 第二节 台球运动演变进程

### 一、从滚球游戏到台球运动

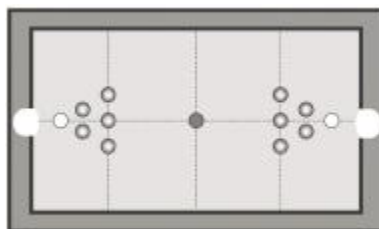
今天的台球运动经历了一个漫长的历史演变过程,形成了现在我们看到的台球运动。



## 1. 室外地面上的滚撞球游戏

最初的台球并非真为“台”球,而是始于一种室外地上的游戏,游戏在一定区域中进行,这种区域或长、或方、或椭圆,没有固定形状。法国国王路易十一在位时(1461—1483)出现的台球游戏,是在地上用木棍击打用石头或木头做成的球,多人轮流将球击入事先挖好的穴洞中。



图 1-1-4

## 2. 室内桌面上的滚球游戏

经过公元 14—15 世纪的发展,人们把台球由室外引进到室内,由地面改为桌面。1510 年,法国国王路易十四在凡尔赛宫玩的台球是“单个球”(single pool),在桌上放置用象牙做的拱门和一根象牙立柱叫“王”(king),用勺形棒来打球,把球打进门或碰到柱上便可得分。(如图 1-1-4)<sup>①</sup>

在台球的长期流传演变中,经过人们的不断改进,现已达到了比较完善的程度。台球打法和规则的完善激发了人们的玩球兴趣。

## 二、台球竞技比赛的形成

### 1. 台球设备的发展

公元 1571 年,在法国国王查理九世的宫廷中出现了台球设备,当时这个球台是用石头制成的,制造人是查理九世宫廷中的工匠比尼。比尼成了有记载以来台球雏形的制造者,正是这位工匠在逐渐完善球台的同时制定了游戏规则。

台球竞技比赛的形成需要一个设备发展与完善的过程。球台的出现带来了球杆、球等用具和设备的变化。19 世纪初,台球运动作为一种娱乐性的游戏活动得到了长足的发展。随着时代的发展,生活水平的提高,制作工艺的现代化,台球在器材设备方面也在不断完善,且成本的不断降低,促使更多人参与台球运动可能性的增强,进而使台球运动大众化。

- (1) 球杆的变化。球杆由粗糙的、弯曲不一的木棍发展到——有一定长度要求、较顺手且又光滑的直球杆,球杆的改进为技术的发展打下了良好的基础。
- (2) 杆头的改进。1798 年,把杆头加上不易打滑的皮垫;皮革杆头的发明,增加了主球击点的变化,提高了利用旋转控制主球的质量。

<sup>①</sup> 参见刘恒兴:《台球教程》,人民体育出版社 1999 年版。

- (3) 巧克粉的出现。1818年,英国人杰克-卡尔发明了使击球不打滑的“巧克”粉,使用这种巧克粉能打出各种难度的技巧球,从而产生了台球技术的飞跃。由于有了防止球杆杆头击球时可能出现的滑杆现象,更加提高了对主球的旋转控制能力。
- (4) 球的制作和材料的改进。最早使用的台球是用木材或黄铜制作的,后来采用昂贵的象牙作为台球制作材料。到了1868年,随着台球运动在西方国家广泛普及,球的需求量也随之猛增,于是台球制作则开始取用其他材料以替代价值昂贵的象牙。当时被誉为美国塑料工业之父的海亚特,用化学方法研制成功塑胶台球,这项发明促进了台球制造工业出现革命性的变化,对台球运动事业的发展做出了巨大贡献。因此,海亚特被美国台球协会选进了名人馆。
- (5) 其他改进。穴洞有了一定的保护装置,台边装上了有一定弹性的橡胶台边,后来又增加了架杆、照明等设备及各种打法的球台,并制定了不同打法的相应规则等。

## 2. 台球打法的变种和规则的完善

- (1) 法国的撞击台球——开伦(carlon)。早期打台球的形式,是在只有2只球的球台上进行,1775年又增加了一个红球,比赛的球台没有落袋口,以碰击台面上球的次数计算得分,按规定的分数决定出胜负。这种台球的比赛形式被称为“开伦”。
- (2) 英国的3球落袋台球——比例(billiard)。在有袋口的球台上,用3个球进行比赛,击球人把对方的球打进球袋,或同时击中2个球(称“双着”)都可以得分,胜负也是以得分的多少决定。这种比赛方法被称为“比例台球”。
- (3) 美国的落袋台球——普尔(pool)。西班牙人、英国人、法国人分别在1504年、1607年和1690年,经过多种渠道将台球运动传入北美洲,1800年已开始盛行。19世纪中期,美国对台球技术、比赛方法和规则等进行了一定程度的改变,独创了美式台球,与法式台球、英式台球并行流行于东西方社会。通常人们称美国的台球为“美式落袋台球”或“花式台球”,英文为“pool”(普尔)。
- (4) 斯诺克台球——障碍台球(snooker)。传说在1875年,为了提高对英式(比例)台球的兴趣,驻扎在印度的特文郡军团的青年尉官尼维尔·张伯仑,在原来3个球的基础上先加了一个黑色球,又有一位青年军官建议再加一个粉色球,随着球数的增加,不仅提高了玩的趣味,同时也丰富了玩球的方法,后来又连续增加几种不同颜色的彩球,球数共有22个,其中有15个红色球,6个不同颜色的彩色球和1个白色主球。此外在经过反复实践的基础上还制定了一套相应的比赛方法和规则。1880年,英国人约翰·罗伯特从印度把斯诺克台



球的打法和规则带回到英国本土。自此这种打法在英国本土经过一段时间的认识过程,到 20 世纪 30 年代,随着原英式台球的日渐衰落和萎缩,斯诺克这种新球法便很快在英国流行开来,进而导致了斯诺克台球的诞生。

### 第三节 世界台球组织及风云人物

#### 一、国际上的台球组织

国际性的台球组织即“世界台球运动联盟”。世界台球运动联盟简称 WCBS。是落袋台球(snooker)、法式台球(carom)及美式台球(pool)三种类型台球组织的联合体。它是由三个世界性台球组织经过协商组成的一个统一的台球运动管理机构,成立于 1992 年,现有约 100 个协会会员。三种类型台球组织为:

##### 1. 斯诺克台球组织

世界斯诺克台球组织有两个,一个是国际台球联合会,另一个是世界职业台球联盟。

###### (1) 国际台球联合会

国际台球联合会(世界台球联合会 WPBSA)则拥有 70 多个会员国,旨在全球推广和普及台球运动,负责组织英式台球和斯诺克这两种台球的比赛和规则的制定。

###### (2) 世界职业台球联盟

世界职业台球联盟主要致力于发展职业台球,举办世界上的职业选手参加的职业排名系列赛,如世界职业锦标赛等等,像戴维斯、亨德利、奥沙利文等世界著名职业球手都参加的是职业比赛。

世界职业斯诺克联赛和国际台球联合会组织的比赛是并行的,若想参加职业比赛必须先取得职业资格。国际台球联合会举办的比赛,只要在世界排名 64 名之后的球员都可参加。

##### 2. 开伦台球组织

开伦台球组织为世界台球(开伦)联盟(简称 UMB),是国际开伦台球的最高组织。成立于 1940 年,总部设在比利时的首都布鲁塞尔,行政中心设在西班牙的巴塞罗那。世界台球联盟负责世界性的台球(开伦)赛事。

### 3. 美式台球组织

美式台球组织为美国台球协会(简称 WPA),是美式台球的最高组织机构,成立于 1948 年,总部设在芝加哥,并于 1965 年创立了美国台球协会名人馆,保存台球史上的重要资料及杰出人物的纪录。

## 二、世界台球风云人物

### (一) 早期的世界台球高手

#### 1. 斯诺克的台球高手

在英国最早流行比例台球,高手有卡尔和爱德温·肯特菲耳,称霸 25 年之久。1849 年崛起的是罗伯兹,1870 年首届世界英式台球大赛中,著名的柯克击败了罗伯兹。两个月后柯克却败给了罗伯兹的儿子小罗伯兹。到 19 世纪末,英式台球的霸主一直属于小罗伯兹。

进入 20 世纪后,最杰出的英式台球高手是英籍的乔-戴维斯,第一次职业斯诺克世界台球大赛 1927 年在英国举行,乔-戴维斯夺取了冠军,以后在众多高手的激烈竞争中,他以高超的球技保持了 20 余年的世界斯诺克职业台球冠军称号。从首届至 1946 年乔-戴维斯退休为止,他一直称霸世界职业斯诺克球坛。

斯诺克台球一杆的最高分是 147 分,在 1928 年,澳大利亚的烈敦纳罗第一次达到这个记录。

#### 2. 开伦的台球高手

美国的斯卡夫被誉为台球名人中的奇才,他掌握一手精湛的撞球绝技,19 世纪末至 20 世纪初都保持最佳状态,在开伦台球的世界,应该首推斯卡夫。

西班牙人利奥勒,从 1908 年到 1919 年,他共得了 10 次冠军,他也是一位开伦台球的高手。

#### 3. 美式台球高手

虽然美式台球的历史较短,但近年来已成为世界最流行的台球之一。

考曼拉是 1860 年美国第一次职业台球赛的冠军;在他之后有塔伯斯奇,曾取得 6 届世界美式台球冠军。还有格拉夫,从 1919 年到 1937 年的 8 年间,曾 14 次获得该项比赛的世界冠军。再有莫司克尼,是美式台球王中之王,曾赢得 13 次美式台球世界冠军。在 20 世纪 60 年代后,美式台球的尖子高手有拉萨德、包胥斯和小克雷菲等人,此外还有举世闻名的女球王巴鲁卡什。