

目 录

第一编 从江县加勉乡苗族社会历史调查资料

一、经济状况	(1)
1. 生产力及有关情况	(1)
(一)农业生产及有关情况	(1)
(二)副业及其他	(21)
(三)商品交换	(27)
2. 生产关系的演变	(30)
(一)生产资料的占有	(30)
(二)财产的转让与继承	(32)
(三)剥削形式	(35)
(四)土地改革时期的情况	(39)
(五)互助合作发展状况	(42)
附 录 一	
加勉乡一带土改前土地占有情况	(47)
附 录 二	
加勉寨苗族生产水平调查研究	(49)
二、历史传说	(50)
1. 引 言	(50)
2. 从江苗族的来源	(51)
3. 从江苗族人民反抗统治者的斗争	(59)
三、婚 姻	(68)
1. 配偶的选择	(68)
2. 婚姻的缔结	(80)
3. 对婚姻不满及婚姻中断的处理	(87)
四、节 日	(93)
1. 吃鼓藏	(93)
2. 踩秧堂	(120)
3. 开秧门	(121)
4. 尝新苞谷	(122)
5. 吃新饭	(122)

6. “诺格刹”	(123)
7. 开禾仓	(123)
8. 吃仓饭	(123)
9. 喊禾魂	(124)
10. “拖舍歹”	(124)
11. 敬玉皇大帝	(125)
12. 苗年	(126)
13. 客家年	(126)
五、丧 葬	(127)
1. 概 述	(127)
2. 治丧过程	(127)
3. 一般禁忌	(132)
4. 非正常死亡的丧葬	(133)
六、习惯法和风俗禁忌	(134)
1. 习惯法	(134)
(一) 习惯法的主持执行者	(134)
(二) “立石”的传说及其作用	(136)
(三) 加勉苗族的“不成文”习惯法	(138)
2. 风俗禁忌	(141)
(一) 农、副业生产禁忌	(141)
(二) 生活禁忌	(143)
第二编 剑河县久仰苗族的经济状况	
一、前 言	(145)
二、农 业	(147)
1. 生产状况	(147)
(一) 生产工具	(147)
(二) 粮食的储存、加工工具	(150)
(三) 劳动力情况	(151)
(四) 水田的犁耙和整理	(152)
(五) 农作物品种及栽种技术	(153)
(六) 农田水利和交通	(164)
2. 土地占有情况及其所有权的转移	(168)
(一) 占有形式	(168)
(二) 族有和亲房所有	(169)
(三) 转让形式	(169)

3.封建剥削形态.....	(170)
(一)租佃关系.....	(170)
(二)地主与佃户的关系.....	(171)
(三)雇佣关系.....	(174)
三、副业、手工业、商品交换.....	(175)
1.副业.....	(175)
2.手工业.....	(181)
(一)服装的制作.....	(181)
(二)建造和装修房屋.....	(186)
3.商品交换.....	(187)
(一)出售农副产品情况.....	(187)
(二)货郎担串寨.....	(188)
(三)地主的“賒售”食物.....	(188)
(四)农民兼做小生意.....	(188)
(五)解放后设立了供销合作社和民族贸易分销店.....	(189)
第三编 雷山县掌披苗族社会历史调查资料	
一、概 况.....	(191)
二、经济情况.....	(192)
1.农业.....	(192)
(一)生产力.....	(193)
(二)生产关系的演变.....	(208)
2.副业.....	(216)
(一)手工业.....	(216)
(二)畜牧、饲养、渔猎.....	(218)
(三)林 业.....	(220)
3.商品交换.....	(220)
三、政治、文艺、生活、迷信.....	(222)
1.政治和习惯法.....	(222)
2.文 艺.....	(223)
3.生活习俗.....	(224)
(一)服 饰.....	(225)
(二)饮 食.....	(228)
(三)居 住.....	(230)
(四)家 庭.....	(231)
(五)节 日.....	(232)

(六) 丧 葬.....	(233)
4. 迷 信.....	(237)
(一) 善 神.....	(237)
(二) 祛除恶鬼活动.....	(240)
整理后记.....	(241)
第四编 凯里县舟溪地区苗族的生活习俗	
一、概 况.....	(245)
二、服饰、居住、饮食.....	(247)
1. 服 饰.....	(247)
(一) 妇女的服饰.....	(247)
(二) 男人的服饰.....	(252)
2. 居 住.....	(252)
(一) 村 寨.....	(252)
(二) 住 宅.....	(253)
3. 饮 食.....	(254)
(一) 主食烹饪.....	(254)
(二) 副食品制作.....	(256)
(三) 饮用和嗜好.....	(259)
三、家庭和婚姻.....	(260)
1. 家 庭.....	(260)
(一) 家庭成员.....	(260)
(二) 财产继承.....	(260)
(三) 家族称谓.....	(261)
2. 婚 姻.....	(262)
(一) 包办婚姻的缔结.....	(263)
(二) 自主婚姻的过程.....	(268)
(三) 婚姻选择的限制.....	(269)
(四) 再 婚.....	(271)
(五) 婚姻的禁忌.....	(272)
四、节 日.....	(279)
1. 普遍过的节日.....	(273)
2. 宗支性的节日.....	(276)
3. 青年男女社交活动的节日.....	(278)
五、迷信、丧葬	
1. 迷 信.....	(279)

(一) 鬼 师.....	(279)
(二) 对自然、灵物和祖先崇拜情况.....	(280)
(三) 祛鬼活动.....	(283)
2. 丧 葬.....	(287)
(一) 治丧和吊唁.....	(287)
(二) 葬 仪.....	(289)
(三) 丧事结束.....	(290)
六、整理后记.....	(291)

第一编 从江县加勉乡苗族 社会历史调查资料

一、经济状况

1. 生产力及有关情况

(一) 农业生产及有关情况

贵州省黔东南苗族侗族自治州从江县第七区加勉乡加勉寨(包括大寨苗语称“别鸠”、小寨苗语称“昂牛”、下寨苗语称“岩大”)的苗族人民,从很久以来就是以农业生产获得物质生活资料的。对于农业生产力以及生产关系各方面的调查,使我们能够知道该地区苗族人民现在农业生产水平处在怎样一个阶段,同时可以了解该地区在农业生产上的特点,这些资料对于研究苗族社会历史,对于领导该地区的农业生产,提供参考,是有其一定作用的。我们将调查资料分自然状况、生产工具、生产设备、生产技术、自然灾害五个方面进行整理。

自然状况

加勉寨是加鸠区加勉乡所辖,位于从江县的西部,离县城有二百余里,交通不便,来往都是步行。加勉寨包括三个自然寨,共有150户,562人,三个自然寨都是建立在山间半腰坡上。

加勉寨是处于高寒山区,气候较冷。农作物主要种植水稻(糯谷),今年农村生产已将糯谷改种粘谷,现在粘谷已占耕地总面积95%。土地较为肥饶,每100斤田的面积就可收入100斤的产量。这种土质是白泥,苗语叫“带肚”,可是面积太少,只占百分之几。除了这种土质之外还有黄泥,苗语叫“带方”,约占总面积80%。这种土质每100斤的面积只能产80斤左右。其余还有黑土,苗语叫“带耐”,沙泥苗语叫“带水”,红泥苗语叫“带偿”。这三种土质的产量基本一样,每100斤的面积只能产60斤左右。这些土质约占百分之十几。

加勉寨的土地分布很广,与各村寨的田土参杂交错,分布在附近各个寨落,东至

南呆，离加勉寨约有二十余里，南至别通，约有十六里左右，西至寨前的坡脚，约有二里，北至白棒的寨脚，约有6里左右。

生产工具

生产工具是标志着生产力发展水平的，这地区现在还是使用锄挖田，生产力发展的水平很低下，现将该地区所使用的各种农具的用途、性能、使用年限及其有关的各种情况介绍如下：

铁嘴木锄 苗语叫“烧八”，是专门用以挖田的锄，嘴薄锐利，能挖五寸至七寸深，每天能挖水田150——200卡（每卡能产谷五斤），旱田只能挖100卡，这些生产效率是按中等劳动力计算。这种铁嘴木锄市上买不到，为本寨铁匠打制的，每一锄嘴使用二至三年修理一次。据说从苗族的祖先“该捞”起即已使用，迄今形状未变，它的构造如下图。

铁嘴木锄

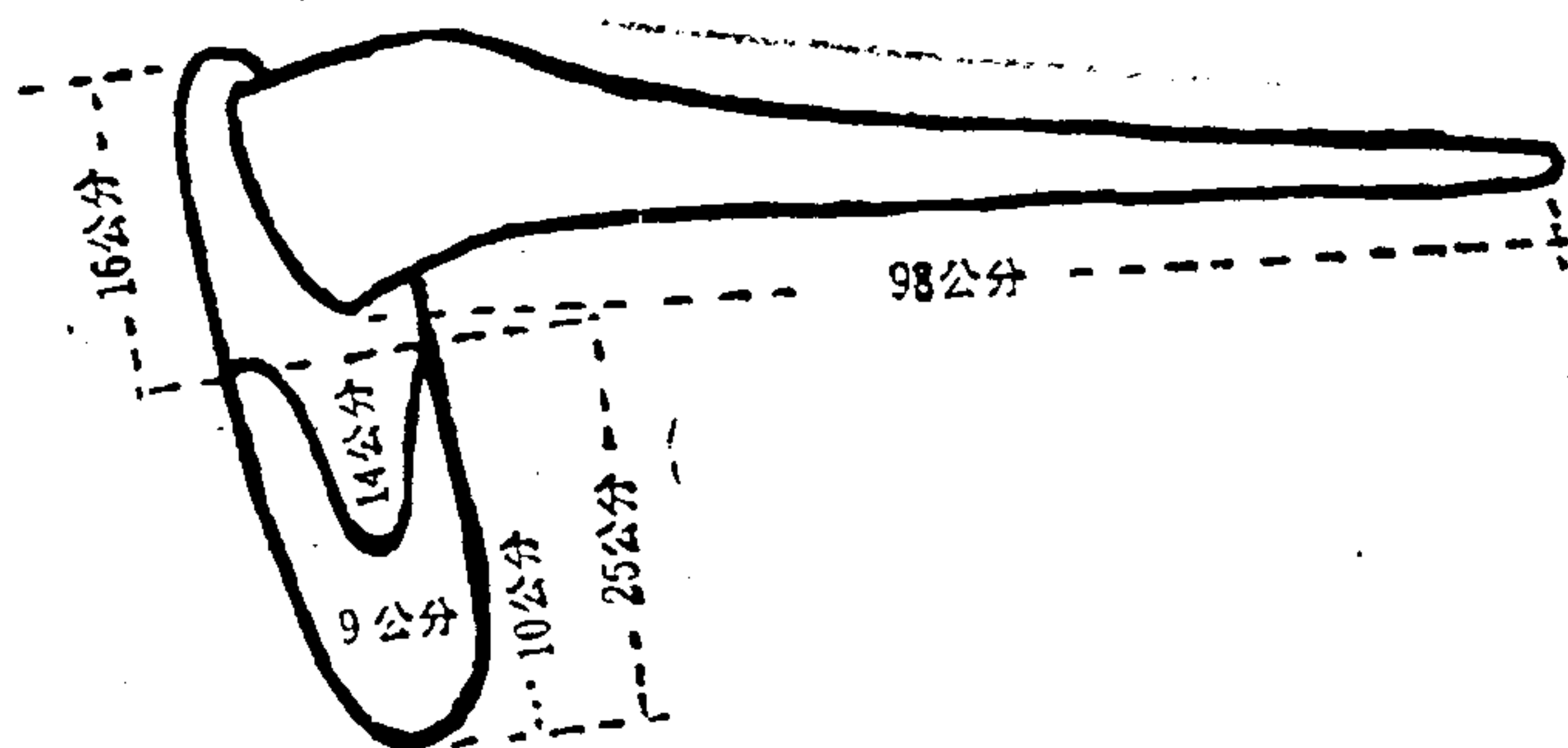

挖锄 苗族叫“烧饿”，其意是铁锄头，开荒田、荒土、挖地、砌田坎时使用，有时也用来撬石头。大体使用三年修理两次，或一年修理一次。本寨铁匠可以制造。据说苗族的祖先，“该休”娶水族姑娘“务溜”时，他到岳丈家看到使用这种锄头，效率很高，于是就到客家地方去买来使用，直到现在，它的大小从来没有变化，它的构造如下图：

扳锄 苗族叫“烧乃”，多为妇女使用。用以挖田、薅土、铲田坎草等。本寨铁匠能制造，每隔二年修理锄口一次。据说此种工具亦为“该休”之妻“务溜”从娘家携带来的。

木耙 苗族叫“玉歹”、用以耙干田，一般均使用牛来拉，有时也用人力拉，耙齿小而短，长约3.5寸，碎土能力不强，这种木耙每天只能耙干田30卡，根据中等劳动力来计算。同时耙田与挖田结合进行，挖田可将泥土挖松挖烂，耙可将泥土疏平和弄碎，

挖 锄

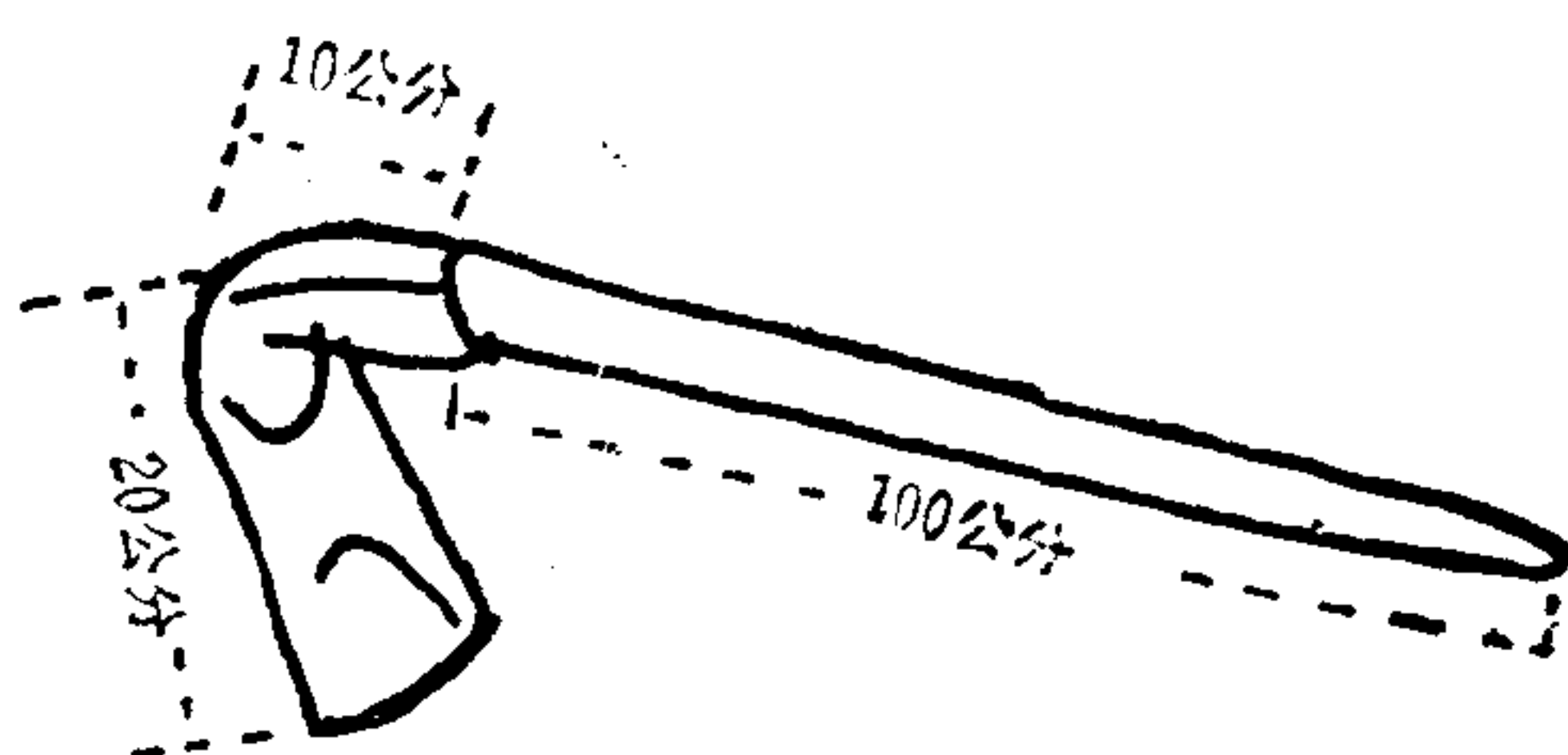

便于栽插。这种耙本寨有半数以上的人会制造，一架可使用3——4年，据说也是“务溜”从娘家携带来的。它的形状从来没有变化，它的构造如下图：

木耙

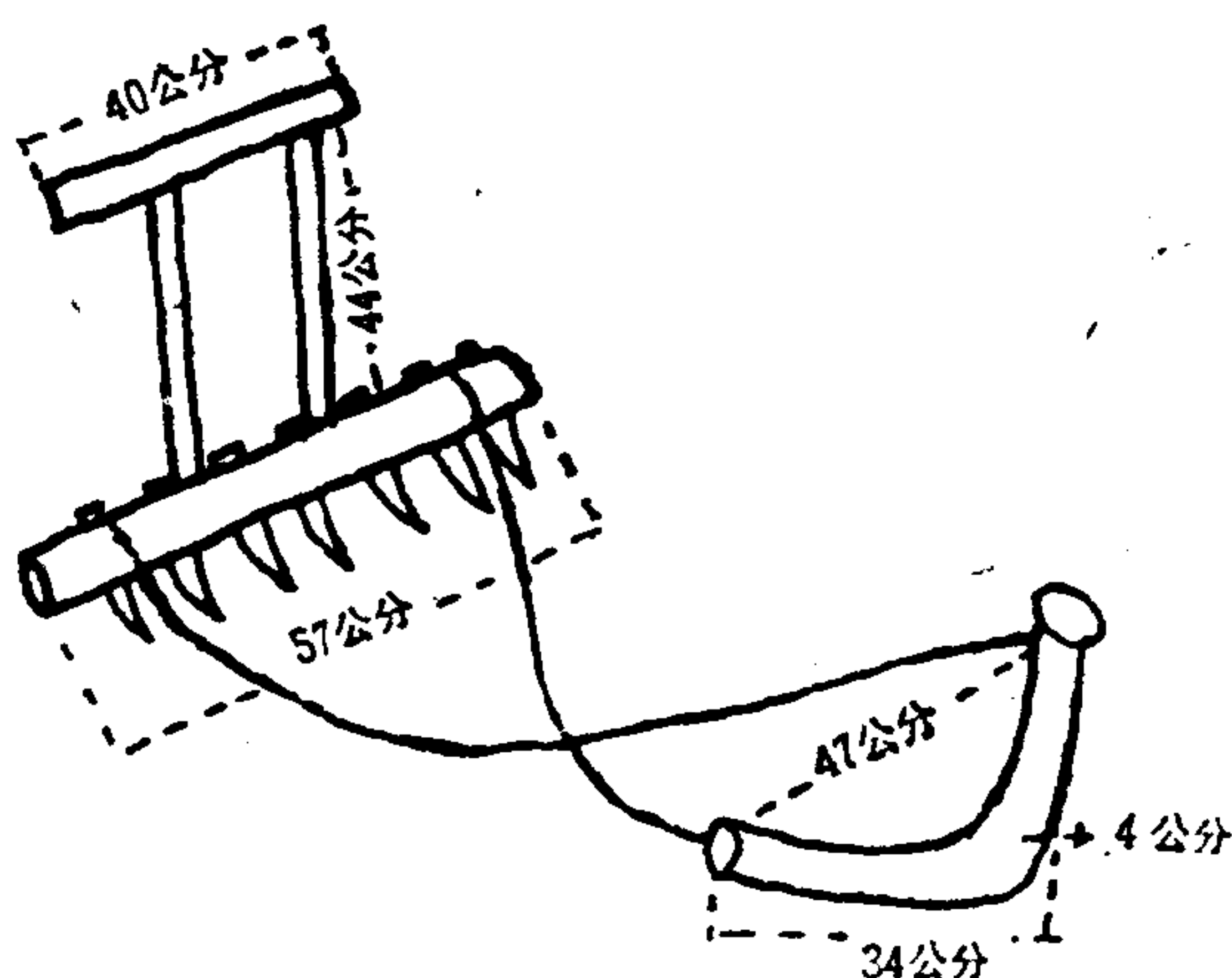

铁耙 苗族叫“压倒”，用以耙干田，碎土能力强。解放前没有，解放后1956年人民政府无偿发放给农业社，才开始使用。铁耙形式大小与木耙相同，其区别只在齿的不同，一为铁质，一为木质而已。

石耙 苗语叫“夜哈犁”，用以耙干田，特别是使用在小而窄、牛又无法走动的田里。石耙是一种未经加工的天然石块，不定型，约长2尺，有的似椭圆；有的是近长方体，使用时，随便可以在山野之中拾取，系以葛藤，一人背拖，在田中往返拉动，将泥土压烂，随即用锄耙平，着手种植。根据一个主要劳动力计算，每天只能耙100斤旱田的面积。石耙用毕则弃置田边，不携带回家。

踩耙 苗语叫“对对犁”，用以踩秧田，下秧青、栽秧田等。其作用主要是将泥土踩烂踩平，将秧青踩入泥土内，使用时人的两脚各踏于一耙之上，两手分别握住耙之弓或耙把，一提一落，向横的方向移动。踩耙系自己制造，每对可使用五年。未用踩耙之

前，此地苗族使用的是苗语叫“戛呆”，使用这种工具生产效率很低，每天只能拖平250斤田的面积，同时又不能把田里的草压在泥内，反而飘浮在水面上，有风时就被吹在一起，这样就容易压倒秧苗。据说在70年前就从宰近水族地区学会了使用踩耙，因为踩耙生产效率高，每天能踩500斤的面积。超过了以前使用的“戛呆”一倍，而且又能使田间的草压在泥里。这种踩耙的大小从来没有变化，它的构造如下图：

踩 耙

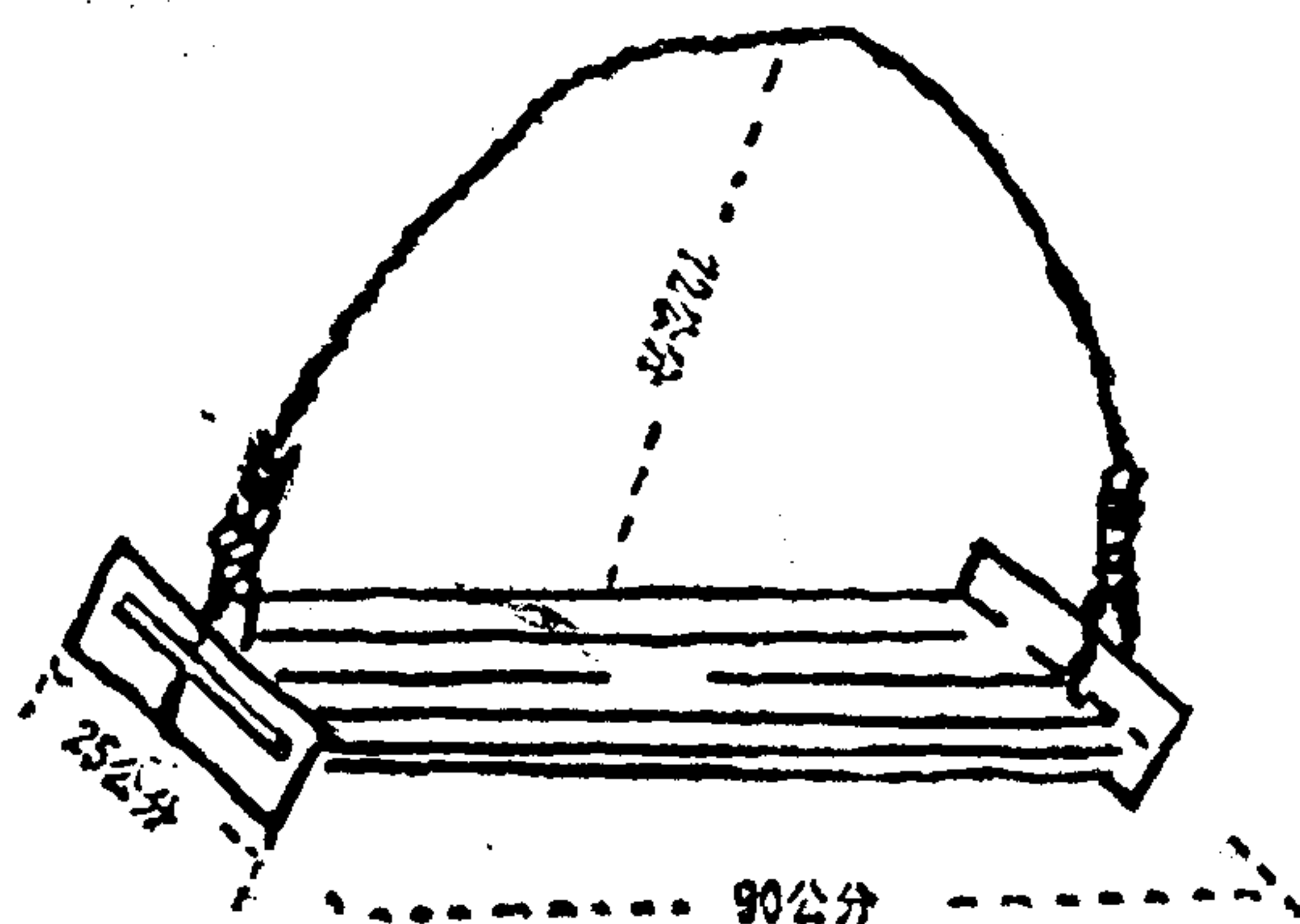

镰刀 苗族叫“量”，铁质，口薄而锋利，收割粘谷和割草时使用之。本寨铁匠虽然能够打制，但不及向外地购买的锋利，每把约可使用一年，很久以前从荔波携带来的，它的形状从来未变。

摘刀 苗语叫“温”，用破镰刀做成，用以摘糯谷、小米、红稗、蓝靛等，同时套在手腕上，每次可摘1——2根。妇女每天能摘下100斤，男的只能摘下60斤左右。据说，过去因为铁少，两兄弟就将镰刀砸成两段，做成两把摘刀，各人使用一把。每把可使用2——3年。使用时间迄今约150年左右，它的形状大小没有变化。

铁钹刀 苗语叫“德满念”，铁质，刀长约1.5尺，宽约0.1尺，厚约0.04——0.05尺，连柄共长约3尺多，割高田坎的杂草时使用。由汉族地区传入，传入时间已经很久，地点不能考证。它的大小从来没有变化，它的构造如下图：

铁钹刀

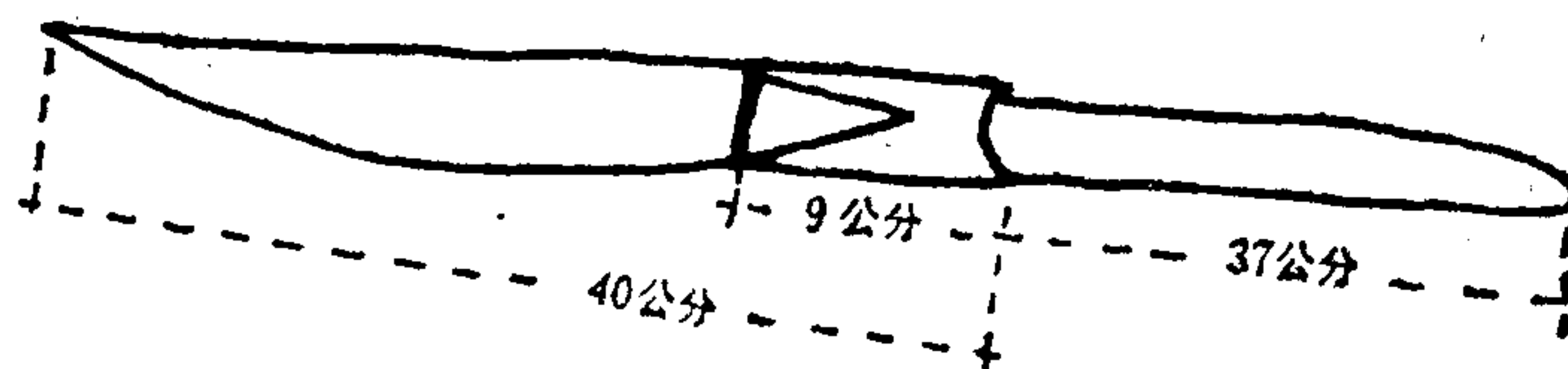

竹铧刀 苗语叫“当满念”，用老竹削成，两面刀，长约4至5尺，只能铧去田坎刚露出地面之嫩草，无法除其根。若为八月砍竹制成，可使用二年，若是正二月砍竹制成的，则只能使用一年。它的构造如下图：

竹铧刀

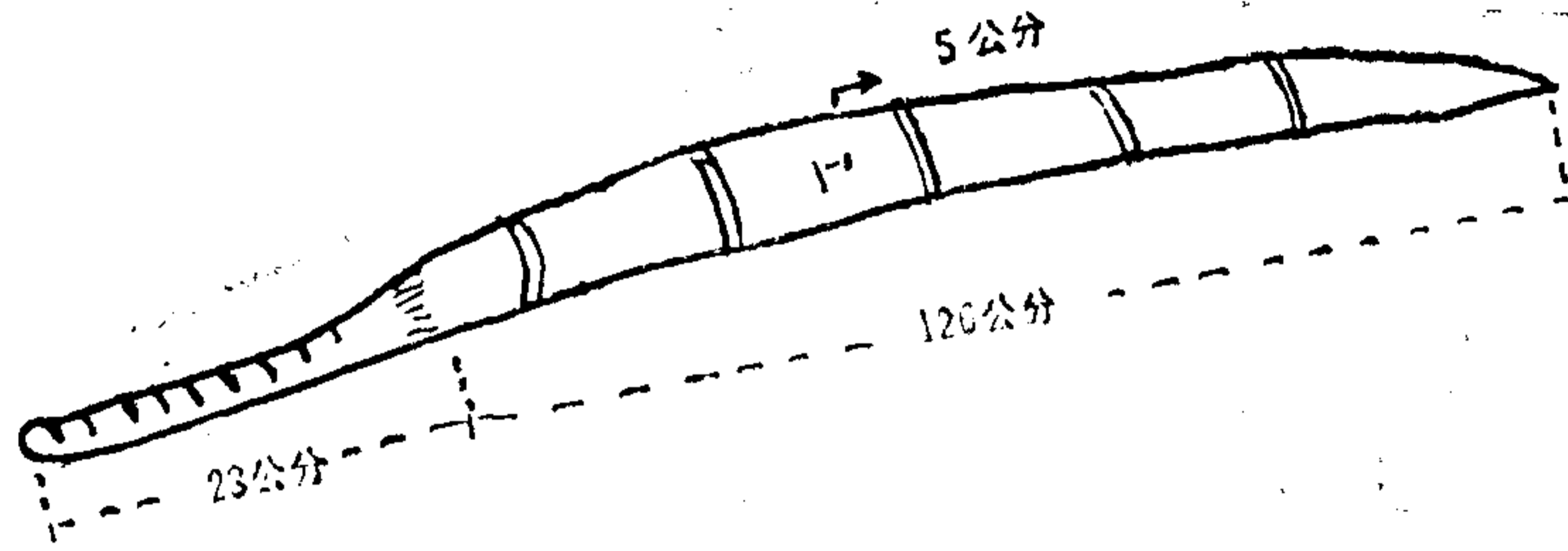

木翻撬 苗语叫“对犁”，木质，使用于硬田撬土，又用以撬石头，为2年前韦该代从荔波携带来。它的构造如下图：

木翻撬

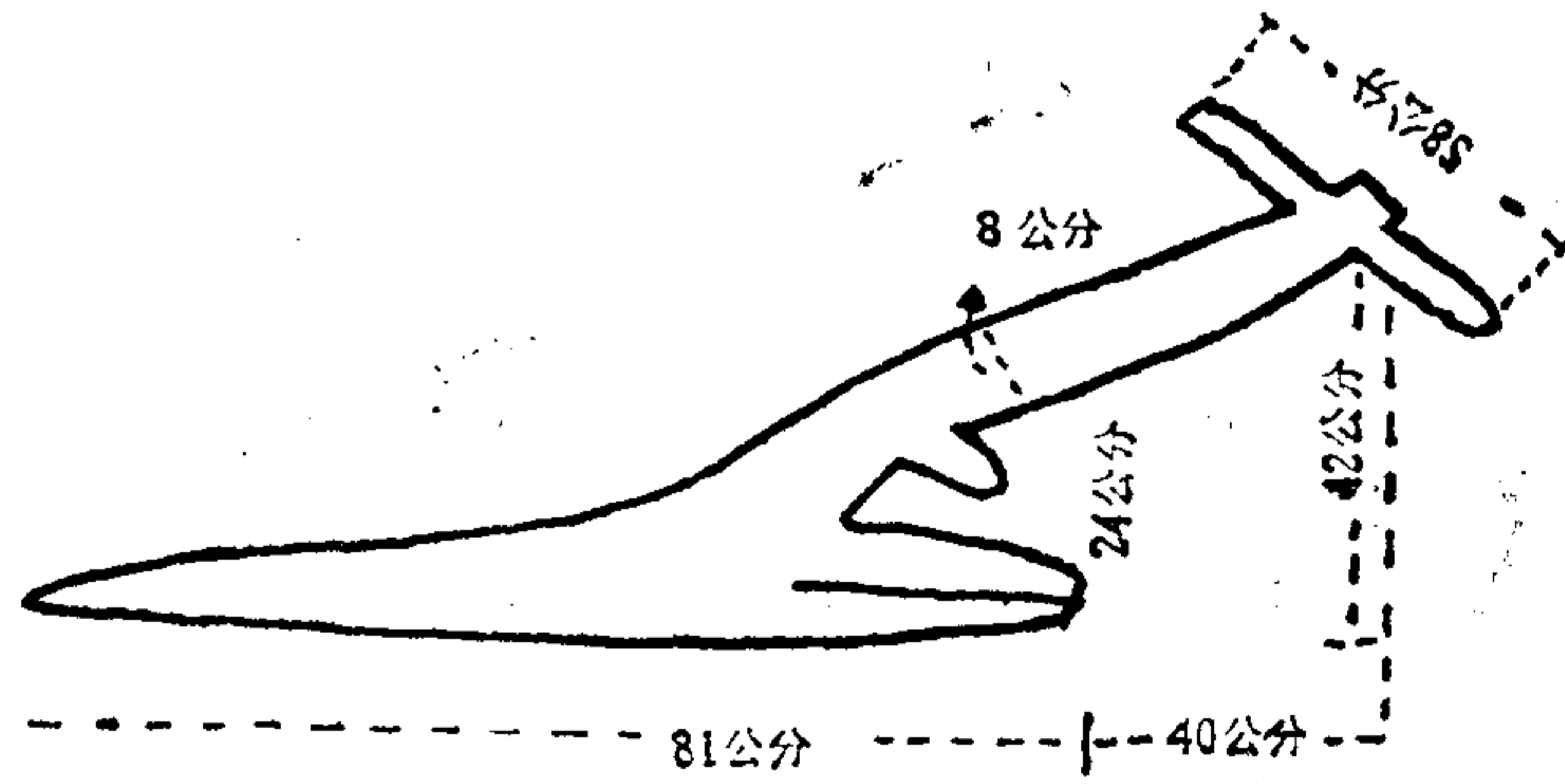

柴刀 苗语叫“德”，铁质，开荒时及平时砍柴用。本寨铁匠打制，用了二年，即需修理。据说200年以前的柴刀象铁铧刀一样，现在使用的这种柴刀是两代前从荔波学来的。它的构造如下图：

柴刀

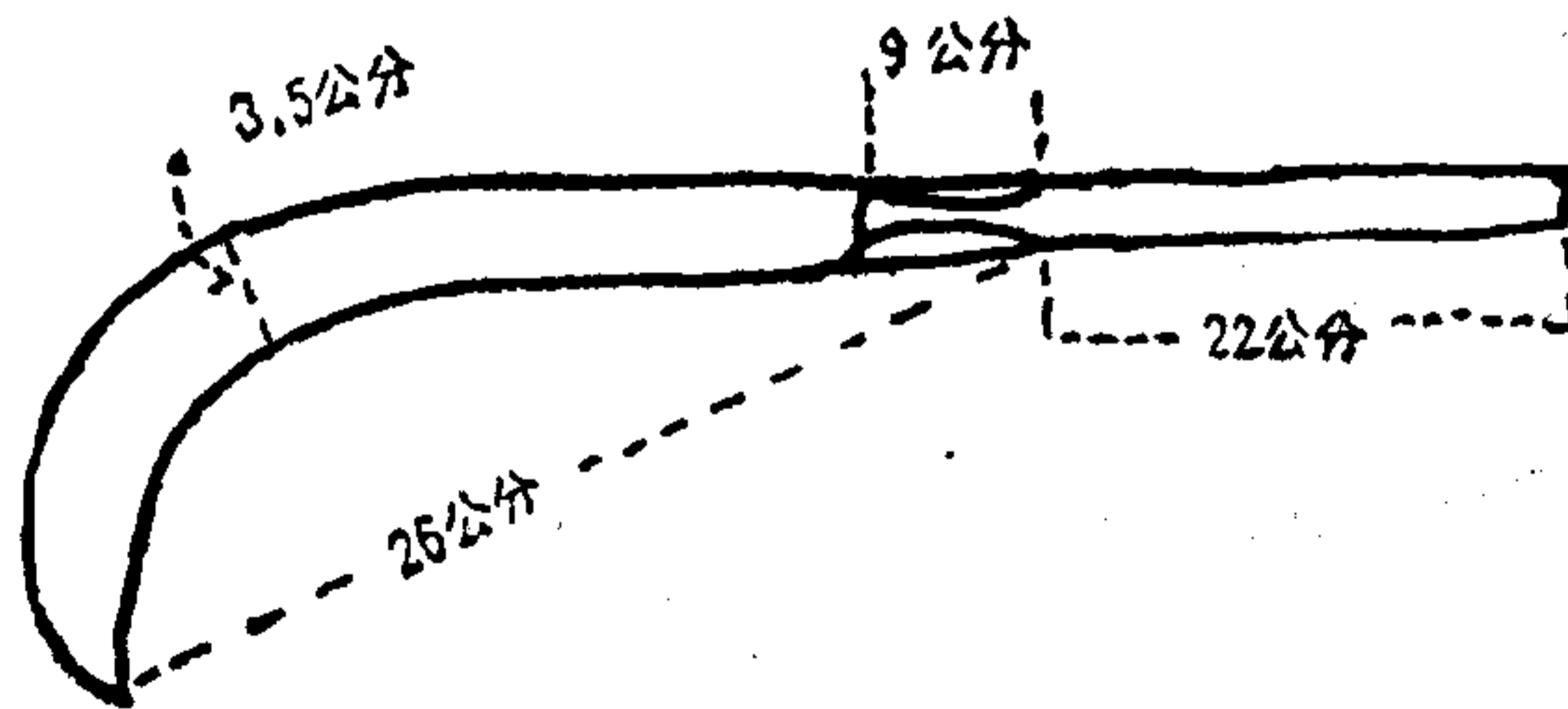

斧头 苗语叫“打”，铁质。开荒时若遇大树，即须用斧头砍倒。每把使用三年后，须补钢一次。据说在苗族祖先“该捞”时即已使用。

插撬 苗语叫“送”，用直径约0.15尺的圆形硬木棍做成，长约4尺，一端包以锥形铁套，用以开荒田、菜园、修屋基、破石等。据说在200年前由宰近水族地区传来的。它的大小从来没有改变，它的构造如下图：

插撬

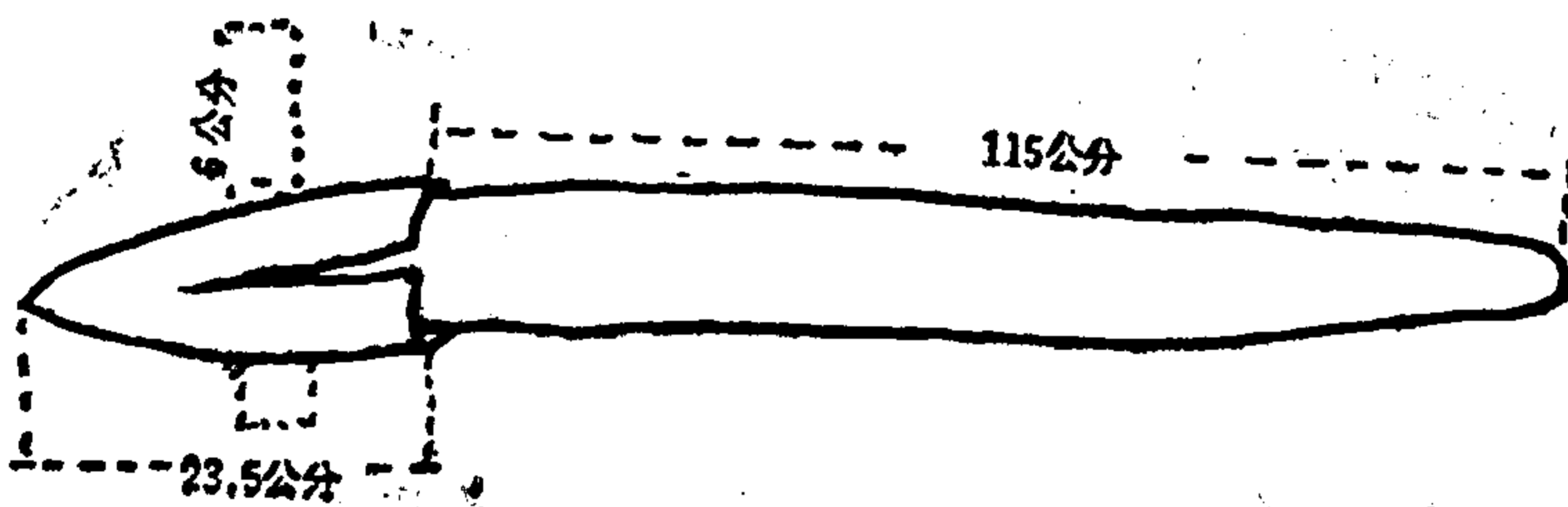

生 产 设 备

关于生产设备共有十项：

(1) 粪箩 苗语叫“辽猫”。作挑运圈肥、灰、草等用。每家都有一对，人口多的家庭有2—3对不等。本寨自己编制，不会编的与会编的人换工互助，不向外地购买，每对可使用2—3年。

(2) 箩头 苗语叫“糯来”，挑粘谷用。每家一对，有的家没有。本寨人编制。

(2) 打谷桶 苗语叫“鬼根幕”，打粘谷用的四方挞斗，本寨木匠制造。

(4) 禾仓 苗语叫“绒机”，每户均有一间，方形，木板建成，顶起人字屋架，盖以木皮或瓦，底离地面尺许以防潮湿，用以储藏粮食，每间可容2,500—3,000斤，大者可容4,000斤，都建于距住屋较远的寨边上。

(5) 禾廊 苗语叫“那来”，用木条搭成长形的棚架，架上横搭若干木条，顶部以树皮遮盖，建于向阳的地方，供晾禾把、小米之用，每家有1—2座、多者3座。

(6) 蓑衣 苗语叫“沙”，用棕皮制成，出外做活路时，背在背上以避雨。此种蓑衣为男人用的，多从外地购买，本地亦有会编的。这种蓑衣，全寨仅半数人家备有。

(7) 竹蓑衣 苗语叫“背”，用竹编成夹层，中间夹以棕粑叶，为妇女专用之物，出门做活路时，背着遮雨，本寨自己编制。

(8) 斗蓬 苗语叫“狗”，竹子编成，戴在头上遮太阳避雨，每人一顶，有外地买的，本寨亦能编制。

(9) 扁担 苗语“给党”。扁担均系木质，自己制，不用购买。分为挑水，挑禾、挑粪和挑柴、挑草等三种。

(10) 泥箕 用竹编成，砌田坎时撮土时用，临时编制。

生 产 技 术

加勉乡是个山区，是苗族聚居地方，在农业生产上有其突出的特点。

作物种类 主要生产稻谷（糯谷）。其次是苞谷、小米、红稗、旱禾、红苕、洋芋等，蔬菜有青菜、白菜、苦马菜、韭菜、南瓜、白瓜（葫芦）黄瓜、茄子、黄豆、黑豆、红豆等。经济作物有土烟、棉花、蓝靛、油菜等。

苗族人民在这个山区进行了顽强的劳动，巧妙地利用了山区的自然形势，将 45° — 50° 的陡坡开垦成长带形的梯田，有的长达百多公尺，宽度则很小。因为在这样的地形下是没有办法开辟出大块田来的。有的田宽度还不到1公尺，仅能横栽秧三兜。关于田的长度和宽度，我们进行了具体的丈量，兹记录如下：第一丘长161.5公尺，第二丘长106.5公尺，第三丘长191.5公尺。每块田的宽度不同，同一块田的宽度也不尽同。以上三块田的平均宽度，有如下几个不同的数字：11.2公尺、7.9公尺、1.32公尺、1.65公尺、0.95公尺。第四丘长74.5公尺，宽有1.42公尺、1.15公尺、0.94公尺、0.75公尺、0.6公尺几个数字、第五丘长54.2公尺，宽有0.85公尺、0.60公尺、0.40公尺、0.38公尺几个数字。另外我们还量有几丘田，它们的宽度有的多至3.27公尺，少至0.62公尺，有的长度比我们丈量的还要长，这均视一方山坡的地形而定。我们所测量的用田的宽度可以代表一般情况。象这样的梯田从山腰直到坡脚，重重迭迭，弯弯曲曲，足有百级之多，标志着山区苗族人民进行艰苦劳动的伟大成绩。

苗族人民很重视农田水利，他们利用条木凿成水槽，架设于不能开沟或坡坎崩塌之处，将水沟衔接起来，造成灌溉系统，年年修理，坡田用水获得保证。

耕作技术 田间耕作还普遍使用铁嘴锄挖田，用木耙耙田，踩耙踩田，用竹刀打田坎草，开新田使用插撬斫石斫土，这些农具的生产效能较低。他们也使用牛从事农业生产，但仅用于耙田和踩田。其它如挖田、踩耙踩田、石耙耙田等活儿均用人力。而此外栽秧则符合于一般技术要求，窝距5—6寸，每窝2—3片，呈三角形。水稻一般不施肥遮肥。

坡上的农作物的耕作技术，菜园地多用点种法，并拌肥料点种，新土则刀耕火种。其方法极为简单粗糙。在秋季将草木砍倒烧光，至明年春2、3月间即将种籽撒下，然后挖土盖上种子，不施肥。10月种苞谷和荞子也用此法撒种。等种了1、2年后，地的肥效丧失则丢弃，另行到别处开荒。等到十多二十年后，再回原地，放火烧草木成肥料，又再种植农作物。这种办法，现在合作化后已不再采用。土里作物以点种者为多。坡上土的耕种情况，一般如上述，由此可知该地区农业生产水平的大概。

本区的农业生产技术，在近三、四代来的变化是不大，根据我们调查了解的材料看，生产技术的变化确是微小而缓慢的。

本区尚属锄耕农业阶段。解放前没有人用犁犁田，解放以来，到1957年前还未推广用犁。解放前韦老同到荔波县当长工，于1952年回乡带回铁嘴木犁一架。1957年8月以前农业生产合作社内有铁制山地犁一架，全寨只有两架犁，在生产上没有起作用。1958年复查时已开始用牛犁田，同年已有34架犁，对生产已发挥了作用。解放后中心地区推广的各种农业生产技术，1958年在本寨才试验推广。所有作物品种特别是水稻品种，还是近三代才由外区传入，至于粘谷的种植，也不过十多年的历史。兹将1958年大量使用的犁附图于下：

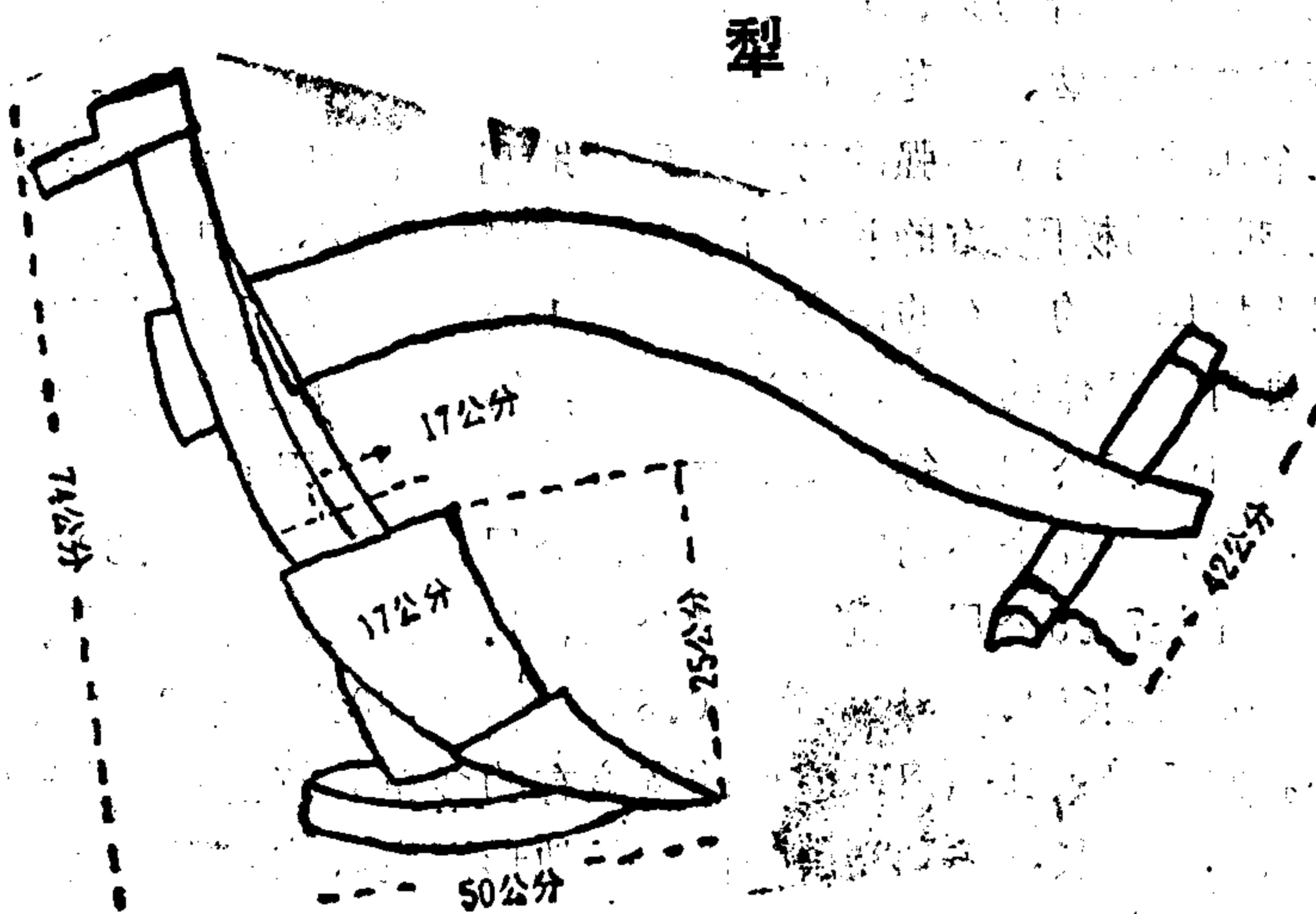

从前种苞谷不使用锄头开窝，而是用一根木棒撬土点种，使用锄头开窝点种是最近六十年左右的事情。从前在坡上种苞谷均用撒播法，不施肥料。用点种法只有十多年的历史。说明此处的生产水平虽然发展得很慢，但却在不停地向前发展。

兹将各种农作物的种植方法分为粮食作物、蔬菜作物、经济作物三个部分详加介绍于后：

粮食作物：

(1) 水稻：

选种 在秋收时即在田间选种。选择颗粒肥大饱满，穗长、粒数多的穗捆在一起留作种籽，晒干后存放仓内，以备明春播种之用。到了将要播种的时候，先用簸箕扬去颗粒不饱满的部分，然后用木桶以凉水浸泡，将浮起水面的捞去，泡了3—15天。再拿到秧田里去撒，至1957年仍如此。

育秧 此地农历2月间（以下均用农历）开始整理秧田，以水田作秧田，只挖一次，踩一次，以干田作秧田，挖一次，耙一次。到了月底至4月初撒秧种之前，敷嫩草、嫩树叶，并施猪牛粪于秧田里，用踩耙踩一次，将嫩草及嫩树叶压沉，即撒秧种。烂田

要隔2——3天，让稀泥浆稍为沉淀才撒秧种。撒种之后，经常蓄水深约2.5——3寸，秧苗初生长时，叶子泡在水中，显得甚为软弱，但经30——40天以后就生长得很粗壮，每片秧足有小指头大。秧田施肥很足，2挑面积的秧田施肥10——12挑，秧草（嫩草树叶等）8——10挑，撒谷种10斤，但撒得很稀，每30平方公分撒谷粒30——50粒，符合于撒稀秧育壮苗的做法，所以秧苗生长得很粗壮。一般30——50天就可拔栽，个别的晚秧有经70多天才栽的。

整田 挖田、耙田，都是用铁嘴木锄挖田，深度约5——7寸。全寨仅有一户用六年前由荔波带来的一架铁嘴木犁犁田，但也不经常使用。1956年春政府拨给农业生产合作社一架山地犁也搁置起来没有使用，零件被拆散，没有一人能够掌握熟练的犁田技术。到1958年，这一情况才开始改变，有三分之一的田已用牛犁。过去全部田间的翻土工作都用锄挖，每人每天挖水田150——200斤的产量面积（等于30——40卡禾），干田可挖100斤的产量面积。耙田时一般使用小木耙，很小的田则使用石耙，较大的田能牵牛去的则使用牛耙田，耙田时也往往使用牛踩田。我们曾见农民在耙田的同时将许多牛赶到田里反复来回踩踏。较小的田有时用人拉耙（一人在前面牵牛，一人在后掌握木耙），栽秧的时候则多用踩耙踩田，以便将青肥压沉，一付共2只，踩田时两脚各站在一只耙上，以手提耙，一起一落地横行踩踏。石耙也经常使用，凡牛不能到而田又狭小就用石耙，但只能耙在田表面。耙时将一块长约2尺左右，厚约5——6寸，略带长方形的石头，用藤绳捆好，放在田内来回拉动，将泥压烂。整田，一般水田挖一次踩一次。干田挖一次、耙一次、踩一次即栽秧。

栽秧 从5月初开始，一般到5月底至6月中旬结束，但也有极少数到7月初还栽秧的。1957年从5月初开始栽秧，到6月中旬洗耙（栽秧结束的仪式）。栽秧呈三角形。株距5——6寸，每兜2——3片，有包兜不包兜两种栽法。不包兜的是栽秧时不同时放肥，包兜的是栽秧时捏一小撮肥料和稻秧一齐栽下。用一木槽装猪牛粪（圈肥）可以自由拉动，紧靠自己身旁，抓取粪料包兜。

在1958年以前，栽秧前要择好日子开秧门，先在田里插三兜之后，大家才可正式栽种。据说如果乱栽会发生虫灾。这种做法现已改革。

薅秧 栽秧后20——30天开始，用手薅除杂草并将泥巴抓烂，不使用农具，一般只薅一次秧，长不壮的薅2次。每人每天可薅250斤的产量面积。

施肥、水稻方面：我们从肥料种类、施肥季节及其用量等方面来了解。

肥料种类。

圈肥，是最主要的肥料。此地苗族人民都饲养有猪、牛、羊等牲口。每年3月和7——9月农事稍闲的时候，就专去割草垫圈，平日生产后随时割草，回家垫圈，将草垫在牲口圈里，牲口尿尿就与草混合在一起，翻动三次，使牲口踩透之后，挑出存放另一地方留用。

青肥、用嫩草及树叶踩沉在田内作肥料。

草木灰，每年11月至次年2月间割坡上的草就地烧灰，挑回家垫圈然后使用。

这里不施人粪，大多数人家都屎尿在猪圈里，让猪吃掉，不积堆肥，亦不施用石灰。到1958年已改变这种旧习惯，生产上凡可利用的肥料都利用起来了。

施肥季节

此地不习惯施放基肥，要把田挖耙好、田塍糊好后，在栽秧前5、6天才挑粪下田。秧草则在栽秧前半月施好，否则会把秧撑浮起来，影响秧苗生长。包兜栽秧的田只放秧草，一般不再施肥。栽秧结束后，也不再施追肥。只有一些田的禾苗生长不壮，在薅秧时以草木灰施追肥一次。

施肥的数量

施肥数量以田的肥瘦、远近、劳动力的强弱、肥料的多少而各有不同，无绝对数量。于半坡或坡脚土厚的肥田每100斤产量面积，施猪、牛粪2.5——3挑（每挑30——60斤），不施秧草，不包兜栽秧，位于高坡顶上的瘦田，多施秧草也施猪、牛粪。每百斤产量面积约施秧草3——4挑（每挑60—80斤或50——60斤），多用包兜的方法栽秧，每百斤面积约用圈肥3挑。高坡的肥田少施秧草，每百斤产量面积约施圈肥4挑左右。

打草 7、8月间薅秧结束后，开始打草一次（割田坎草），坎脚的用竹刀、坎高的用铁刀。

收割 从9月15——20日开始收割小谷（粘谷），使用镰刀收割，在方形挞斗中摔打使谷脱粒，然后由田中将谷子挑回来，不经日晒即放入仓内，不时翻动晾干。糯谷于10月初开始摘，一般到10月底摘完。个别的坡脚田，因成熟较晚，也有到11月底才摘完的。将谷摘回一把把的挂在禾廊上晾干，然后收藏入仓。

这地区以生产水稻为主，耕作技术粗放、用锄挖田、用耙耙田、石耙耙田、用竹刀砍草等，这种生产技术是相当落后的，生产效率是不高的。特别是在薅秧后，禾苗正需要追肥，而此地却只薅过了事，这对稻谷收成影响很大。

水稻品种 水稻共分为粘谷糯谷二种，但每一种又分许多品种，尤以粘谷为最多。每一品种各有其特性，如耐寒不耐寒、早熟晚熟等，苗族农民按品种的性质选择适宜的田来种植。叙述如下：

适宜种植于高坡田的糯谷耐寒品种有六种：

“勒稿注囊”（苗称）“勒”就是汉语禾的意思（以下同）。“注囊”是地名。位于本县三区下江附近，这一品种于两代以前由该地带回这里种植，因而得名。性耐寒。于3月20日左右撒秧种，到10月中旬成熟。从播种至收割共需6个月零20天至7个月的时间。

“勒港”（苗称）“港”指地名，是本县四区调港寨，约在三代前，此品种由调港传至本寨种植，故名“勒港”。性耐寒，3月中旬至4月中旬播种，到10月20日左右成熟，从播种到收割约需6个半月至7个月的时间。

“勒补”（苗称）“补”，地名，指榕江县哀补，此品种约在7——8代前由该地传至本寨，性极耐寒，3月15至20日撒秧种，9月初成熟，从播种到收割约需5个月零20天左右。

“勒氏拿”（苗称）“氏拿”就是花黑的意思，这种谷壳花黑，故名“氏拿”。

此品种由广西环江县九区传入本县四区蕨菜坪约五十年前（有说一百年前）又由蕨菜坪传到本地区，性最耐寒，不怕风吹。3月15至20日播种，到9月底或10月初成熟，从播种到收割约需时6个月左右。

“勒狗梭”（苗称） “梭”是大的意思，因为禾大谷粒大，故称之为梭，本地种，性耐寒。3月20日左右撒种，至10月初成熟，从播种至收割，共需6个月零20天左右。

“勒渴”（苗称） 意义不明，本地种；性耐寒，3月20日左右撒种；10月中旬成熟，从播种到收割时需七个月左右。

适于种半坡田糯谷品种有四种：

“勒道蒙哀矮”（苗称）简称为“哀矮”。“道蒙”是香的意思，汉意为“香禾”。“哀矮”则为地名（属本县四区宰便壮族地区）意即哀矮地方的香禾。约在40年前由该地传入本区。性不耐寒，发莠多、谷粒饱满，但容易死禾，如下太阳雨，稻穗就不饱，尖变成空谷壳。3月20日至4月初撒种，10月中旬成熟，从播种到收割共需6个月零15—25天。

“勒氏羌”（苗称） “羌”是黄蜡，意谷色似黄蜡，故称为“勒氏羌”。系本地种，性不耐寒，早熟，容易死禾。3月15左右撒种，9月初成熟。从播种到收割共需6个月零15天至25天左右。

“勒血调”（苗语），又称“勒商共”“商共”人名，即韦老农的父亲。他于30年前由倍旧带来（在本县加鸠区一带），性不耐寒，但米重谷粒饱满。3月20至4月初撒种，9月间成熟。

“勒惹”（苗称） “惹”意为水牛毛，指谷芒如水牛毛样，本地种。3月20日至4月初撒种，10月中旬成熟，从播种到收割需时6个月零20天到7个月左右。

适宜种植山坡脚矮田的糯谷品种有三种：

“勒妹”（苗称） “妹”是母的意思。这里借用母的意义是说明这一品种是大谷种，成熟很晚，本地种，性不耐寒。4月20—30日撒秧种，10月底成熟，从播种到收割需时约6个月零15天左右。、“勒妹”又分为三种：（甲）“勒妹赏”，“赏”即红的意思，意为红大谷种。（乙）“勒妹寄”，“寄”意为花，译为花大谷种。（丙）“勒妹羞”，“羞”即白，译为白大谷种。均为本地种，性能及成熟期均同“勒妹”。

“勒耶”（苗称） “耶”为女人姓名，意是姓“耶”这一妇人从某地取来之品种，在本地种植已有二代之久，性不耐寒。4月20—30日撒种，10月底成熟，从播种到收割需时六个月零10天左右。

“给崽兆饥”（苗称） “给”汉意叫硬米 “兆饥”汉意为蒸，因为这种米做饭是用蒸的方法。汉族又称为同禾米。性极耐寒，多种在较冷的水田里。播种时间早晚一点都行。大约在3月中旬至4月初播种，播种得早的9月中旬成熟，播种较晚的到

11月成熟，从播种到成熟约需6个月左右。种植的数量不多。

适宜种植山坡脚矮田的粘谷品种有四种：

“给摸宜”（苗称） “给”是饭，“摸”是打，“宜”是摘谷。是说收割的时候用挞斗打谷的意思，仅粘谷在这里用此法，因此“给摸”是代表粘谷之意（下同）。

“给摸宜”意为摘粘谷，性不耐寒，不适宜种高坡田。从3月20日左右开始撒秧到10月中旬成熟，共需时6个月零20天左右，本寨种植不多。这品种在四十年前从宰便带来的。

“给摸丢”（苗称） “丢”是6，代表6月，汉意为6月粘谷，这一品种约在四十年前由荔波县带回来的，性不耐寒，适宜种半坡田。从3月15日左右撒秧，到8月底成熟，从播种到收割共需时约5个半月，种植数量也不多。

“给摸亚”（苗称） “给摸”即粘谷，“亚”是8，代表8月，汉意是8月粘谷，此品种约在四十年前从荔波威岩带回，不耐寒。从3月15左右撒秧到9月中旬成熟，从播种到收割，共需时6个月左右，种植较普遍。

“给崽哈茹”（苗称） “给崽”汉意是粳米，“哈茹”是煮的意思，用这种米做饭时用煮的方法，汉族人民称为同禾米。此种约种植一代之久，由宰便四区别岩些唱传入。此种适于种植冷水田，3月20日至4月中旬撒种，10月底成熟，从播种到收割约需时六个月至七个月左右。本寨种植不多。

苞谷：

群众按苞谷成熟的时间分为数种：6月苞谷、7月苞谷、8月苞谷、9月苞谷、10月苞谷等，种植方法也各有不同。

六月苞谷：6月成熟。农历2月中旬点种，各点种于附近寨边的菜园地里，点种时使用猪、牛粪，草木灰作肥料。开窝后将肥料放于窝的底部，然后投下种籽，盖上碎土，窝与窝相错成三角形。窝距2尺，每窝留苗2株。两株并生在一起时，观察生长的结果总有一株矮细些。说明一株的生长受到另一株的影响。共薅三次，薅时以尿追肥，6月间成熟，每株结一个苞谷，个别的结2个苞谷。大的长19公分，粗13公分，7个苞谷可脱粒1斤。颗粒较小的干苞谷长13公分，粗12公分，12个可以脱粒1斤。

七月苞谷：播种法如上述。

八月苞谷：三月中旬点种于坡上的熟土里，先挖地然后开窝点种，施用粪肥，薅三次，薅时不追肥，八月间成熟，12个可剥干苞谷米1斤，小的略大于拇指头，15个剥干苞谷米1斤。

另有一种种植方法是“刀耕火种”，头年到坡上开荒，将草木砍倒烧灰，次年3月将苞谷种撒在土里，然后用挖锄挖土将种子盖上，不施肥料，薅2次，并间苗，每隔2尺左右留苗一株，8月间成熟，大的8个可剥苞米1斤，小的12个剥1斤。

9月苞谷：同上述。

10月苞谷于农历4——5月间种植，采用撒播法。多撒播在开荒地上，也撒种于熟土内，方法相同于刀耕火种的8月苞谷。10月间成熟，大的8个可剥苞米一斤。这种苞谷