

中国人民武装警察部队后勤部部标准

WHB 2601—2000

武警三指长布面皮手套 武警三指短布面皮手套

CAPF three-finger long cloth faced and fur-lined gloves

CAPF three-finger short cloth faced and fur-lined gloves

2000-05-01 发布

2000-11-01 实施

前 言

本标准作为组织生产和检验的依据,规范了武警三指长布面皮手套、武警三指短布面皮手套的产品分类,明确了武警三指长布面皮手套、武警三指短布面皮手套的样式、主辅材料规格及技术要求等,并将产品检验、标志与包装统一纳入通用标准,本标准对通用标准的有关部分进行了引用。

本标准由中国人民武装警察部队后勤部提出。

本标准由武警后勤装备研究所归口。

本标准起草单位:武警后勤装备研究所、武警五二零三工厂一分厂。

本标准主要起草人:沈荣林、刘萍、顾根来、包迎峰。

本标准委托武警后勤装备研究所负责解释。

武警三指长布面皮手套

武警三指短布面皮手套

WHB 2601—2000

CAPF three-finger long cloth faced and fur-lined gloves

CAPF three-finger short cloth faced and fur-lined gloves

1 范围

本标准规定了武警三指长布面皮手套、武警三指短布面皮手套的产品分类、技术要求、检验、标志与包装。

本标准适用于武警三指长布面皮手套、武警三指短布面皮手套的生产及检验。

2 引用标准

下列标准所包含的条文,通过在本标准中引用而构成为本标准的条文。本标准出版时,所示版本均为有效。所有标准都会被修订,使用本标准的各方应探讨使用下列标准最新版本的可能性。

GB 250—1995 评定变色用灰色样卡

GB 1103—1999 棉花 细绒棉

GB/T 6835—1997 棉缝纫线

GB/T 6836—1997 涤纶缝纫线

JS 3-14—1980 半圆环

JSB 50—1990 涤棉、棉、棉维色布

JSB 71—1993 铬鞣绵羊毛皮

军生 01004—1977 毛皮制品裁剪、缝纫及检验

WHB 0101—2000 武警被服产品标志

WHB 0102—2000 武警被服产品检验

WHB 0103—2000 武警被服产品包装

3 产品分类

3.1 样式

武警三指长布面皮手套样式见图 1。

武警三指短布面皮手套样式见图 2。

3.2 规格尺寸

3.2.1 规格尺寸、极限偏差武警三指长布面皮手套按表 1 规定,武警三指短布面皮手套按表 2 规定。



图 1 武警三指长布面皮手套样式



图 2 武警三指短布面皮手套样式

表 1 规格尺寸

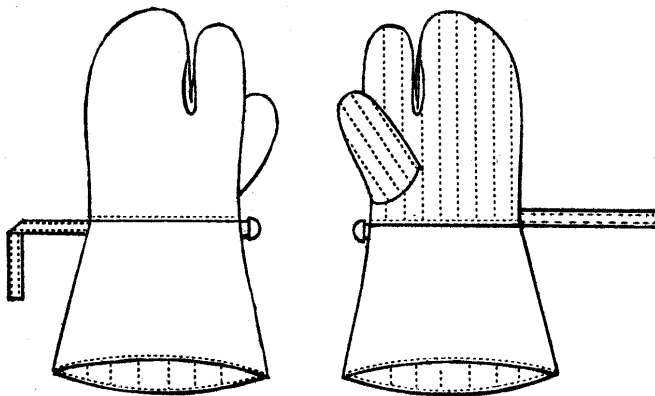
cm

图号	编号	部位名称	规格尺寸	极限偏差(±)
3	1	手套长	37.0	0.6
	2	手掌宽	15.0	0.5
	3	中宽	15.0	0.5
	4	套口肥	23.5	0.5
	5	拇指长	10.5	0.3
	6	拇指宽	6.3	0.3
	7	食指长	8.2	0.3
	8	食指夹条宽	2.4	0.2
	9	调节带长	20.0	0.3
	10	调节袢长	2.5	0.3
	11	调节带、袢宽	1.8	0.2

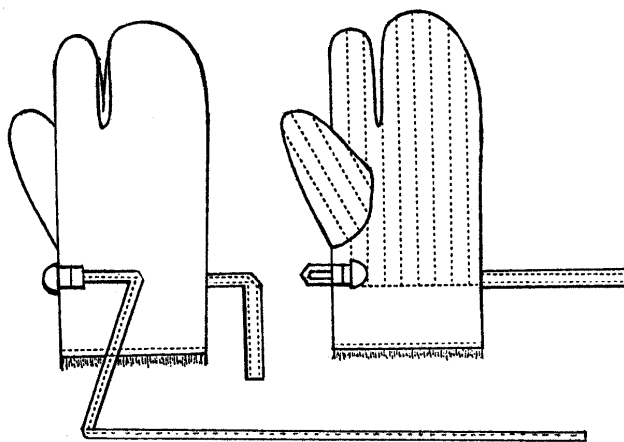
表 2 规格尺寸

cm

图号	编号	部位名称	规格尺寸	极限偏差(±)
4	1	手套长	29.5	0.6
	2	手掌宽	15.0	0.5
	3	套口宽	14.0	0.3
	4	拇指长	10.5	0.3
	5	拇指宽	6.3	0.3
	6	食指长	8.2	0.3
	7	食指夹条宽	2.4	0.2
	8	调节带长	15.0	0.3
	9	调节袷长	2.5	0.3
	10	调节带、袷宽	1.8	0.2
	11	调节带、袷距套口	8.0	0.2
	12	背带长	160.0	2.0
	13	背带袷长	3.5	0.3
	14	背带袷宽	0.7	0.1
	15	背带宽	1.0	0.1
	16	套口折边宽	0.7	0.2

3.2.2 规格尺寸测量位置武警三指长布面皮手套见图 3, 武警三指短布面皮手套见图 4。图中所注数字为表 1、表 2 中各测量部位编号。



图 3 武警三指长布面皮手套规格尺寸测量位置



图 4 武警三指短布面皮手套规格尺寸测量位置

4 技术要求

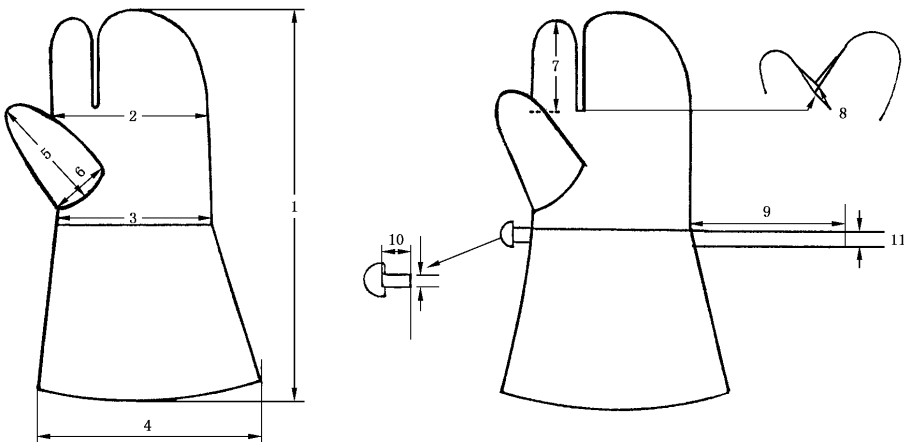
4.1 材料

- 4.1.1 面、里料颜色:橄榄绿色。
- 4.1.2 缝线颜色:与面料相匹配;缝皮线为本白色。
- 4.1.3 材料规格及用途按表 3 规定。

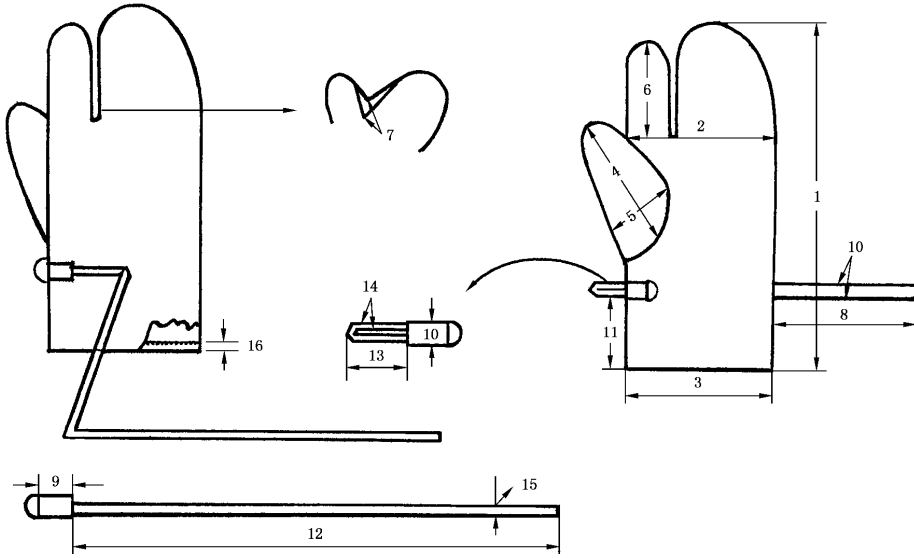
表 3 材料规格及用途

名 称	规 格	执行标准	用 途
涤棉混纺卡其	14×2/28 涤 65%棉 35%	JSB 50	面料、夹条、垫布 ¹⁾
铬鞣绵羊毛皮	毛高 11.0~15.0 mm	JSB 71	保暖层
棉维混纺平布	18/18 棉 50%维 50%	JSB 50	长手套腰里
棉丝光线	16×3	GB/T 6835	缝皮
涤纶缝纫线	11.8×3	GB/T 6836	缝纫
半圆环	内直径 1.8 cm, 铁质镀镍	JS 3-14	调节环
棉花	四级~六级	GB 1103	长手套腰部絮料
漂白色棉涤标志布	21 ^s ×21 ^s , 棉 60%涤 40%	按标样	号型标志

1) 垫布可用 14×2/28 涤棉混纺府绸代用。

4.2 色泽及下料规定

- 4.2.1 表面颜色应符合色泽标样偏差范围,每副必须一致。

4.2.2 背带拼接处色差对比不低于4级,其他部位色差对比不低于3—4级,评定级别按GB 250规定。

4.2.3 裁片纱向及拼接按表4规定。

表4 裁片纱向及拼接

cm

类别	裁片名称	下料方向	允斜极限	拼接		要 求
				道数极限 (道)	拼口极限	
面	手掌面	经	以中心线为准 1.0	—	—	—
	手掌垫布	经、纬	以中心线为准 2.0	—	—	—
	拇指	经	以中心线为准 1.0	—	—	—
	拇指垫布	经、纬	以中心线为准 2.0	—	—	—
	夹条	经	以中心线为准 1.0	—	—	—
	背带	经、纬	—	1	—	拼口正斜
	调节带	经	—	—	—	—
	背带袷	经	—	—	—	—
	调节袷	经	—	—	—	—
	腰面	经	以中心线为准 1.0	—	—	—
里	腰里	经	以中心线为准 2.0	1	—	只准直拼

4.2.4 毛皮裁剪按军生 01004 的规定执行。

4.3 絮棉:每副絮棉量为(50±5)g(长手套)。

4.4 缝制

4.4.1 缝纫针距:暗线针距 11~13 针/3 cm,明线针距 12~14 针/3 cm。

4.4.2 缝皮针距:10~12 针/3 cm。

4.4.3 绗棉针距:8 针/3 cm(长手套)。

4.4.4 缝纫线路顺直,定位准确,距边宽窄一致,结合牢固、松紧适宜。

4.4.5 缝制工艺按表5规定。

4.5 外观质量

产品整洁,结合牢固,左右对称,圆顺规整,线路顺直。

表5 缝制工艺

cm

部位	工序名称	缝头	缝制形式及缝线道数	明线距边	要 求
长、短 手套	绗手掌垫布	—	绗线八道	—	按掌宽排匀
	绗拇指垫布	—	绗线四道	—	靠手掌一侧排匀
	扎调节带	0.5	明线一道	0.1	缝头对折,齐止口
	勾拇指	0.7	暗线一道	—	—
	绗拇指	0.7	暗线两道	—	—
	合面、绗夹条	0.7	暗线一道	—	侧缝夹绗调节带两端回针,下口齐垫布明线
	合保暖层	0.2~0.3	缝线一道	—	用缝皮机对缝
	扎套口	0.7	明线一道	0.1	左手背宽 1/2 处扎住标志布

表 5 (完)

cm

部位	工序名称	缝头	缝制形式及缝线道数	明线距边	要 求
短 手套	扎背带、背带袷	0.5	明线一道	0.1	缝头对折,齐子口
	钉调节袷	0.5	明、暗线各五道	正中	套上半圆环;调节袷将背带、背带袷一起扎住
长 手套	绗手套腰里	—	—	—	绗距 3.5
	腰面与手掌结合	0.7	明、暗线各一道	0.1	明线扎在手掌上
	腰面与皮筒结合	0.8	暗线一道	—	缝头倒向手掌
	钉调节袷	0.5	明线回针五道	正中	套上半圆环
拼接	背带	0.7	暗线一道	—	倒缝
	腰里	0.7	暗线一道	—	倒缝

5 检验

按 WHB 0102 中的有关规定执行。

6 标志

按 WHB 0101 中的有关规定执行。

7 包装

7.1 包装技术要求按 WHB 0103—2000 第 5 章规定。

7.2 包装数量及尺寸

7.2.1 长布面手套每包内装产品 150 副,包装件外尺寸为 72.0 cm×46.0 cm×高(自定)。

7.2.2 短布面手套每包内装产品 150 副,包装件外尺寸为 70.0 cm×42.0 cm×高(自定)。

中国人民武装警察部队后勤部
部 标 准

武警三指长布面皮手套

武警三指短布面皮手套

WHB 2601—2000

*

中国标准出版社出版
北京复兴门外三里河北街16号

邮政编码:100045

电话:68523946 68517548

中国标准出版社秦皇岛印刷厂印刷

*

开本 880×1230 1/16 印张 3/4 字数 13 千字

2002年1月第一版 2002年1月第一次印刷

印数 1—500

*

书号:155066·2-14105 定价 10.00 元

网址 www.bzcs.com

版权专有 侵权必究

举报电话:(010)68533533

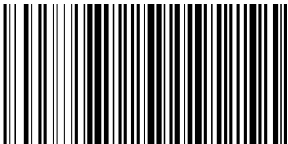

WHB 2601-2000