

# 中国专利分类公报

发明专利权授予 2003

纺 织 分册（二）

知识产权出版社

---

知识产权出版社编辑、出版

地址：100088 北京市海淀区蓟门桥西土城路6号

网址：[www.cnipr.com](http://www.cnipr.com)

电话（传真）：(010)82000890

知识产权出版社电子制印中心印制

统一书号：17242-10234

编号：27SD-0302

公开（公告）日：2003. 7. 2——2003. 12. 31

名称 由纤维带和不连续的区域基体构成的柔韧织物  
 公开(公告)号 1112990  
 公开(公告)日 2003.7.2  
 分类号 B29C70/14 B32B5/08 B32B5/26  
 F41H5/04 D04H3/04 D04H3/12  
 D04H13/00

申请(专利)号 00806494.6  
 申请日 2000.2.17  
 优先权 1999.2.19 US 09/253245  
 国际申请 PCT/US00/04073 2000.2.17  
 国际公布 W000/48821 英 2000.8.24

申请(专利权)人 联合讯号公司  
 地址 美国新泽西州

发明(设计)人 G·A·哈佩尔 I·帕利  
 专利代理机构 中国专利代理(香港)有限公司

代理人 周备麟 章社杲

摘要 一种复合材料具有

多根排列在纤维带内的长丝被区域基体一起保持在一个单独的结构内。区域基体包括多个基体岛,它们各自连接或粘合至少两根长丝,从而将这些长丝保持在一个单独的结构内。在该单独的结构内,部分长丝的长度上设有基体岛,因而多个基体岛是互不连接的。该复合材料比涂敷的结构具有较大的柔韧性。该复合材料可被制成交叉叠层的结构。

本发明还披露这种材料的制造方法。

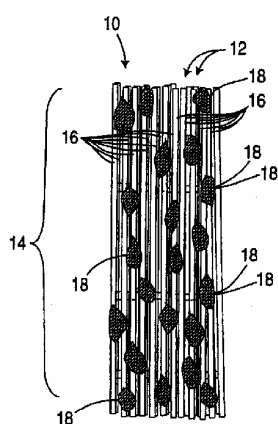

名称 含异山梨醇的聚酯及其制备方法  
 公开(公告)号 1112991  
 公开(公告)日 2003.7.2  
 分类号 B29D22/00 D02G3/00 C08G63/66  
 申请(专利)号 99805311.2  
 申请日 1999.4.16

优先权 1998.4.23 US 09/064,720  
 国际申请 PCT/US99/06535 1999.4.16  
 国际公布 W099/54119 英 1999.10.28

申请(专利权)人 纳幕尔杜邦公司  
 地址 美国特拉华州威尔明顿  
 发明(设计)人 G·克哈纳里安 L·F·查邦尼奥  
 专利代理机构 中国专利代理(香港)有限公司

代理人 吴大建 钟守期

摘要 本发明涉及一种聚酯聚合物和制备该聚酯的方法,所述聚酯通过下面制备:(1)在反应器中将包含二酸部分的单体、包含二醇部分的单体和包含异山梨醇部分的单体与适于将芳族二酸和二醇缩合的缩合反应催化剂混合;和(2)加热所述单体和催化剂来聚合所述单体,以产生比浓对数粘度至少为约0.15dL/g的聚酯。

名称 长丝纱的处理方法和装置  
 公开(公告)号 1113114  
 公开(公告)日 2003.7.2  
 分类号 D02G1/16 D02J1/08  
 申请(专利)号 00804515.1  
 申请日 2000.3.3

优先权 1999.3.3 CH 390/1999  
 国际申请 PCT/CH00/00120 2000.3.3  
 国际公布 W000/52240 德 2000.9.8  
 申请(专利权)人 希伯莱因纤维技术公司  
 地址 瑞士瓦特维尔

发明(设计)人 P·布赫米勒

专利代理机构 中国专利代理(香港)有限公司

代理人 苏娟 赵辛

摘要 本发明涉及纺出的上油剂的纱在一个处理元件中的处理方法,其特征在于,长丝经过一移动段借助丝条的轻微交叉产生抱合。

本发明的效果表明,在上油剂情况下,丝相互轻微的交叉以及油剂均匀分布到长丝的表面。利用充分混合效应,可以在同一元件内将处于移动段内或移动段之前所上的油剂最佳分布到丝或纱上,改进油剂的效应以及多数情况下降低所需的油剂用量。

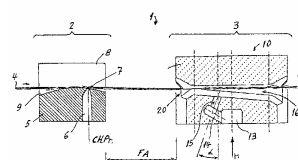

名称 聚酯基混纺丝的制造方法  
 公开(公告)号 1113115  
 公开(公告)日 2003.7.2  
 分类号 D02G1/18 D01D5/08 D01F6/62  
 申请(专利)号 00803097.9  
 申请日 2000.1.18

优先权 1999.1.25 JP 15750/1999  
 国际申请 PCT/JP00/00197 2000.1.18  
 国际公布 W000/43581 日 2000.7.27

申请(专利权)人 帝人株式会社  
 地址 日本大阪府大阪市  
 发明(设计)人 逢坂浩幸 长栋惠示 岩下建二  
 专利代理机构 中国专利代理(香港)有限公司

代理人 庞立志 邵红

摘要 一种聚酯基混纺丝的制造方法,其特征在于:于包含聚酯成分的基础聚合物中,以该基础聚合物为基准添加与该包含聚酯成分的基础聚合物不同的聚合物0.3~5.0%重量,并经同一的喷丝组件熔融挤出所得组合物,一旦将所挤出的包含聚酯复丝的挤出丝束冷却至玻璃化转变温度或以下,就将该丝束分成两股,其中一方丝束在开纤状态下并于环境温度120℃或以上实施非接触热

处理,而另一方的丝束则处于未实施热处理的状态,接着以2500m/min 或以上的速度同时引出各丝束,再进行并丝和混纤处理。

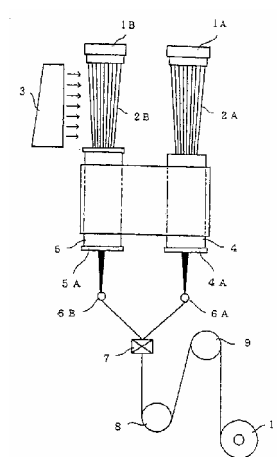

名称 卷曲丝及其制造方法,复合丝及编织物  
 公开(公告)号 1113116  
 公开(公告)日 2003.7.2  
 分类号 D02G3/26 D02G3/04 D02G1/00  
 D01F8/14 D03D15/04 D04B1/14  
 D04B21/00  
 申请(专利)号 98800409.7

## 发明专利权授予

申请日 1998. 3. 30  
 优先权 1997. 3. 31 JP 98044/1997  
 1997. 4. 15 JP 114372/1997  
 国际申请 PCT/JP98/01442 1998. 3. 30  
 国际公布 W098/44178 日 1998. 10. 8  
 申请(专利权)人 东丽株式会社  
 地址 日本东京都  
 发明(设计)人 锅岛敬太郎 鳄部胜重 丁野良助  
 巽弘明

专利代理机构 中国专利代理(香港)有限公司

代理人 张元忠 杨丽琴

**摘要** 本发明提供了用于制造具有独特的表面感、干爽感和伸缩性的编织物的由复合复丝构成的卷曲性,和由此种丝组成的编织物及其制造方法。这种卷曲丝是由聚酯聚合物制成的复合复丝。该卷曲丝以满足下述特性为特征。(1)卷曲数(CA):  $2.5 \text{ 个/cm} \leq CA \leq 10 \text{ 个/cm}$ (2)显现卷曲数(CB):  $8 \text{ 个/cm} \leq CB \leq 30 \text{ 个/cm}$ (3)收缩应力(TS):  $0.0882 \leq TS(\text{CN}/\text{dtex}) \leq 0.221$ (4)表观收缩率(SC):  $40\% \leq SC \leq 80\%$ (5)沸水纤维收缩率(SW):  $2\% \leq SW \leq 8\%$ 这种卷曲丝可以通过将纺丝制得的卷曲性复合复丝加以松弛热处理而得到。

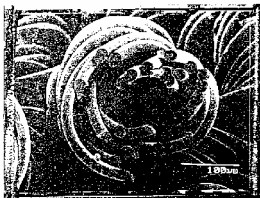
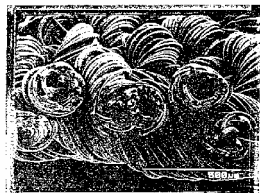

名称 圆编绒毛起毛针织物的制造装置

公开(公告)号 1113117  
 公开(公告)日 2003. 7. 2  
 分类号 D04B1/02 D04B9/12  
 申请(专利)号 94108581.3  
 申请日 1994. 7. 16  
 优先权 1993. 7. 21 JP 200189/1993  
 申请(专利权)人 鹭尾股份有限公司  
 地址 日本兵库县  
 发明(设计)人 鹭尾吉正  
 专利代理机构 中国专利代理(香港)有限公司  
 代理人 杨松龄

**摘要** 提供一种圆编绒毛起毛针织物的制造装置,可制成由具有伸缩性良好、不易卷曲且不易散开的束接部,以及经施以不起深浅斑纹的起毛加工而得到的毛脚长、保温性良好的基础编织部所构成的起毛针织物。一种圆编绒毛起毛针织物的制造装置,基础编织部用短纤维构成的表面线、高弹性线构成的芯线和羊毛纱线支数为10号至60号的短纤维构成的绒毛线编成绒毛组织,束接部用所述表面线、所述底面线和所述弹性

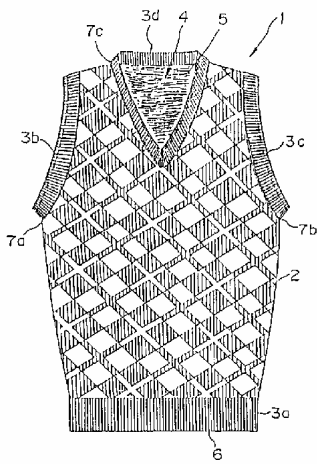

线构成的穿线编成非绒毛组织,从所述束接部开始编织,其特征在于,包括:回转针筒16;多个编针17,并列设置在所述回转针筒16的上部外缘上,可在上下方向移动;多个沉降片111,插通在所述各编针的槽中,设置成朝向所述回转针筒16的中心可自如地前后运动;设置在所述回转针筒16下方的卷取辊子21;在所述回转针筒16的上部内侧覆装着具有宽幅颚状凸出部的接头18,与所述回转针筒16同体回转,接头18的幅宽为5毫米以上,内径为2厘米以上,在该接头18的上部,在该接头18的宽度范围内,相对设置3毫米以上幅宽的起毛刷20a。

名称 被褥及其中棉的制造方法以及使用该方法的装置

公开(公告)号 1113118  
 公开(公告)日 2003. 7. 2  
 分类号 D04H1/02 D01B7/04 A47C27/12  
 申请(专利)号 96198259.4  
 申请日 1996. 9. 12  
 优先权 1995. 9. 12 JP 258281/1995  
 1995. 11. 24 JP 327884/1995  
 国际申请 PCT/JP96/02606 1996. 9. 12  
 国际公布 W097/09910 日 1997. 3. 20  
 申请(专利权)人 株式会社马佩佩单位  
 地址 日本群马县前桥市  
 发明(设计)人 小泽康男  
 专利代理机构 中国专利代理(香港)有限公司  
 代理人 崔幼平 温大鹏

**摘要** 从多个蚕茧抽出蚕丝,一边一根根分离一边进行缫丝,而形成纤维的蚕丝束,利用侧层物从上下双方夹持而形成被褥主体。

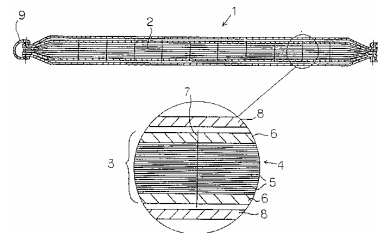

在被褥主体的适当位置进行缝合,而且在被褥主体的周围覆盖上由织布构成的表层物,并且在周边部利用保持布固着。本被褥产生与羽毛等不同的肌肤触感和手感,而且又减少了作为中棉而使用的长纤维的断丝的发生。作为本被褥中棉的制造方法,具有对经煮茧的多个茧缫丝并在卷取架上卷取的工序、对前述的卷取架上卷绕的蚕丝在适当的位置进行缝合的工序、对缝合的蚕丝束切断加工的工序。根据该方法可以容易且可靠地制作前述被褥的中棉。

名称 玻璃纤维无纺布物和印刷接线板

公开(公告)号 1113119  
 公开(公告)日 2003. 7. 2  
 分类号 D04H1/42 D01D5/253 C03B37/075  
 C03B37/08  
 申请(专利)号 98811786.X  
 申请日 1998. 12. 1  
 优先权 1997. 12. 2 JP 347076/1997  
 1998. 6. 22 JP 174922/1998  
 国际申请 PCT/JP98/05403 1998. 12. 1  
 国际公布 W099/28543 日 1999. 6. 10  
 申请(专利权)人 日东纺绩株式会社  
 地址 日本福岛县  
 发明(设计)人 绀野道雄 三浦靖 斋藤省一 河西新  
 专利代理机构 中国国际贸易促进委员会专利商标事务所  
 代理人 孙征

**摘要** 一种由非常扁平的玻璃纤维制成的无纺布，玻璃纤维的截面是扁平的并且具有 2.0~10 的扁平比，其敛集率至少为 85%，较好的是至少为 90%。在该无纺布中，玻璃纤维截面具有一个接近矩形的形状，由此能非常密集的排列以形成一种具有高体积密度的无纺布，并且当其用作层制品材料时，玻璃纤维含量能够增加，表面光滑度同时能提高，并且能适合用作印刷接线板的增强材料。此外，上述扁平玻璃纤维能够利用一种喷嘴而生产，嘴具有扁平喷丝孔的喷头的长轴壁的一侧部分切槽。

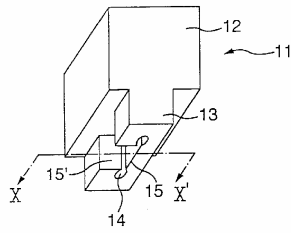

**名称** 向织物施加流体强化的方法及其系统

**公开(公告)号** 1113120

**公开(公告)日** 2003.7.2

**分类号** D04H3/10

**申请(专利)号** 98117312.8

**申请日** 1998.8.11

**优先权** 1997.9.3 US 08/922413

**申请(专利权)人** 瓦尔梅特公司

**地址** 美国缅因州

**发明(设计)人** 保罗·F·佐林

**专利代理机构** 中原信达知识产权代理有限责任公司

**代理人** 顾红霞

**摘要** 提供往复流体强化的技术和装置，包括一对织物卷筒，流体强化处理在它们之间进行。它给予通过的织物最小程度的流体强化，可包括至少一个真空辊和配套的流体强化喷射器。被处理的织物装到第一卷筒，通过流体强化处理，然后在第二卷筒承接。一旦织物全长被处理并装到第二卷筒，处理过程反向。织物从第二卷筒解绕，被第二次处理，重新装到第一卷筒。这向前和向后的往复流体强化处理过程，直至达到希望程度的流体强化。

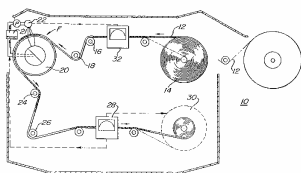

**名称** 缝纫机的缝制部旋转装置

**公开(公告)号** 1113121

**公开(公告)日** 2003.7.2

**分类号** D05B3/08 D05B3/02 D05B55/14  
D05B57/30 D05B69/10

**申请(专利)号** 00108234.5

**申请日** 2000.4.30

**优先权** 1999.5.6 JP 126309/1999

**申请(专利权)人** 重机公司

**地址** 日本东京都

**发明(设计)人** 村井健二

**专利代理机构** 中国专利代理(香港)有限公司

**代理人** 张天安

**摘要** 一种缝纫机的缝制部回旋装置 1，能扩大作业空间，同时能够进行不会弄污被缝制物的缝制。具有：针杆旋转机构 44，与缝纫机针 14 协同以形成线迹的下部缝制机构 8，使该下部缝制机构 8 与针杆 13 大致

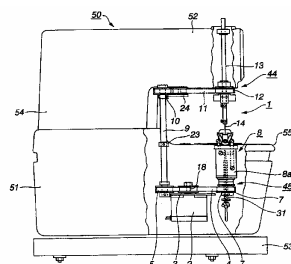

同轴旋转的下部旋转机构 45，连接前述针杆旋转机构 44 及下部旋转机构 45 的旋转的旋转轴 9，其特征为，从前述针杆 13 一侧看缝制机臂的纵机身部 54，前述旋转轴 9 配置在从前述纵机身部 54 的中央向左右任一方错开的位置上。

**名称** 用于缝合厚的多层材料的设备和方法

**公开(公告)号** 1113122

**公开(公告)日** 2003.7.2

**分类号** D05B11/00

**申请(专利)号** 99813136.9

**申请日** 1999.11.8

**优先权** 1998.11.10 US 09/189,656

**国际申请** PCT/US99/26315 1999.11.8

**国际公布** W000/28124 英 2000.5.18

**申请(专利权)人** L&P 产权管理公司

**地址** 美国加利福尼亚

**发明(设计)人** 詹姆斯·邦丹扎 罗兰·布尔内斯

**专利代理机构** 永新专利商标代理有限公司

**代理人** 刘兴鹏

**摘要** 一种缝缝机(10)，它具有至少一组单针线迹成形部件。该线迹成形部件包括安装在独立的头(35, 38)上的缝纫针(36)和打套器(36)，头(35, 38)可相对于布料沿横向在一个桥状构件(30)上独立运动。桥状构件(30)由一伺服机构(32)驱动着纵向移动，头(35, 38)借助独立的伺服机构(43, 44)在桥状构件(30)上横向移动。一个控制器(60)驱动伺服机构，以便以链式线迹缝制图案，并差动地移动各头，以补偿缝纫针的横向偏移。控制器可存储由经验确定的数据并对控制信号和/或传感器(81, 82)作出响应，以便确定或预测偏移，并计算出缝纫针偏移补偿量。

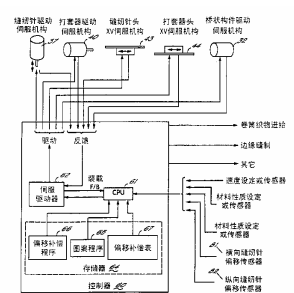

**名称** 电子程序控制缝纫机

**公开(公告)号** 1113123

**公开(公告)日** 2003.7.2

**分类号** D05B19/00 D05B21/00

**申请(专利)号** 98103123.4

**申请日** 1998.6.27

**优先权** 1997.6.28 JP 187627/1997

1997.6.28 JP 187628/1997

**申请(专利权)人** 兄弟工业株式会社

**地址** 日本名古屋市

**发明(设计)人** 吉田信次 井上和司

**专利代理机构** 中国专利代理(香港)有限公司

**代理人** 叶恺东 王岳

**摘要** 本发明提供一种电子程序控制缝纫机，包括：把有选择地设置的选定的机器控制用的数种选择输出信号输出的装置；并列储存数种条件的条件表，所述数种条件包括前述缝纫机的数个工作部件的动作状态和前述数种选择输出信号的 ON、OFF；及通过有选择地设定前述条件表中所

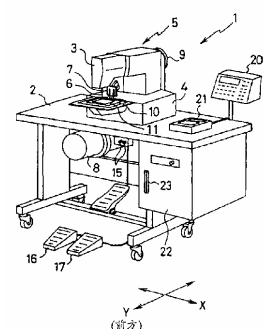

## 发明专利权授予

储存的 1 种或数种条件, 可以设定产生各选择输出信号的发生条件的程序设计装置。

名称 程序式电子缝纫机及缝制程序制成装置

公开(公告)号 1113124

公开(公告)日 2003.7.2

分类号 D05B19/00

申请(专利)号 98115100.0

申请日 1998.5.26

优先权 1997.5.26 JP 135533/1997

申请(专利权)人 兄弟工业株式会社

地址 日本名古屋市

发明(设计)人 吉田信次 井上和司 原由浩 山口稔

专利代理机构 中国专利代理(香港)有限公司

代理人 叶恺东 王岳

摘要 程序式电子缝纫机, 具有输入装置和缝制程序制作装置, 其中, 输入装置通过使用使用者操作输出输入的数据, 而缝制程序制作装置根据该输入装置的输入数据来制作程序式电子缝纫机用缝制程序, 上述缝制程序制作装置具有这样的功能, 即, 在通过两种以上不同的操作程序操作前述输入装置时, 根据前述输入装置输出的输入数据制作同一缝制程序。

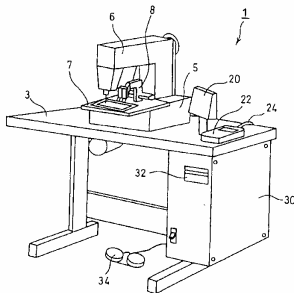

名称 缝纫机

公开(公告)号 1113125

公开(公告)日 2003.7.2

分类号 D05B39/00 D05C9/04

申请(专利)号 99816607.3

申请日 1999.10.15

优先权 1999.3.9 JP 61915/1999

1999.5.10 JP 128939/1999

1999.6.11 JP 165863/1999

国际申请 PCT/JP99/05721 1999.10.15

国际公布 W000/53836 日 2000.9.14

申请(专利权)人 东海工业缝纫机株式会社

地址 日本爱知县

发明(设计)人 田岛郁夫 铃木雄一郎 高木广文

专利代理机构 中国国际贸易促进委员会专利商标事务所

代理人 何腾云

摘要 本发明公开一种缝纫机, 具有在筒床的周围沿回转方向受到往复驱动而且在沿着筒床轴线的直线方向上被往复驱动的圆筒形的驱动环, 在该驱动环一体地安装用于保持筒状物的圆筒形框体, 驱动环由接触于其外周的 3 个以上部位地配置的支承构件可自由回转地支承。通过采用这样的构成, 可使驱动环及安装于其上的框体成为小直径, 同时, 可由支承构件稳定地支承该驱动环并且可使其圆滑地回转。这样, 可由上述框体保持例如高尔夫球棒的外罩或袖口这样的小直径筒状物, 在这些筒状物的周围适当地进行刺绣等缝制。

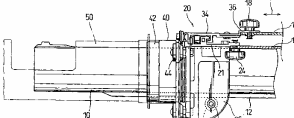

名称 电子控制式缝纫机

公开(公告)号 1113126

公开(公告)日 2003.7.2

分类号 D05B69/10 D05B19/02

申请(专利)号 00118814.3

申请日 2000.5.6

优先权 1999.5.7 JP 126823/1999

申请(专利权)人 重机公司

地址 日本东京都

发明(设计)人 田味一也 田中正彦 柿崎康 前田明

专利代理机构 中国专利代理(香港)有限公司

代理人 叶恺东

摘要 本发明提供一种电子控制式缝纫机。可以使控制电路板小型化, 并可装配在缝纫机本体上。由驱动电源产生低于工业用电源的驱动电压, 根据操纵开关的操纵, 由控制电路板 50 产生驱动信号, 驱动低电压的缝纫机主轴驱动用的 AC 伺服马达、DC 无电刷马达、或者换向马达中的任何一种的马达 32。

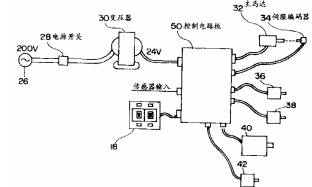

名称 缝纫机的框架驱动装置

公开(公告)号 1113127

公开(公告)日 2003.7.2

分类号 D05C9/06

申请(专利)号 00106934.9

申请日 2000.4.21

优先权 1999.4.21 JP 113798/1999

2000.1.12 JP 3903/2000

申请(专利权)人 东海工业缝纫机株式会社

地址 日本爱知县

发明(设计)人 田岛郁夫

专利代理机构 中国专利代理(香港)有限公司

代理人 张天安 温大鹏

摘要 本发明要提供一种在 X-Y 坐标面内正确地移动固定被缝制物的框架的缝纫机的框架驱动装置。与缝纫机框架驱动装置有关的机构的特点是, 它是通过马达 23 在交替方向驱动给固定被缝制物的各种框架 5 施加驱动力的 X 向驱动机构 6 以及 Y 向驱动机构 7 转动的丝杠 11 及与该丝杠旋接的移动件 12 构成的。

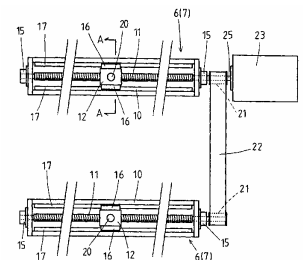

名称 缝纫机

公开(公告)号 1113128

公开(公告)日 2003.7.2

分类号 D05C11/00

申请(专利)号 99117962.5

申请日 1999.8.19

优先权 1998.8.19 JP 233097/1998

1999.1.11 JP 4318/1999

1999.4.30 JP 125077/1999

申请(专利权)人 东海工业缝纫机株式会社

地址 日本爱知县

发明(设计)人 田岛郁夫 大桥功

专利代理机构 中国专利代理(香港)有限公司

代理人 张天安 温大鹏

**摘要** 一种在至少一个缝纫机头上设置数根针杆和与该针杆对应的数个挑线杆的多针刺绣缝纫机, 在处于上线路径的各挑线杆的上游分别配设有转向部, 同时在上各线转向部上对应地配置有捕线部件。

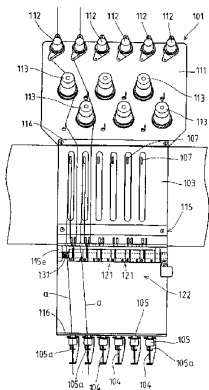

名称 检测自动洗衣机的电动机速度的装置

公开(公告)号 1113129

公开(公告)日 2003.7.2

分类号 D06F33/02

申请(专利)号 94119541.4

申请日 1994.12.20

优先权 1994.3.17 KR 5349/1994

申请(专利权)人 株式会社金星社

地址 韩国汉城市

发明(设计)人 郑达浩

专利代理机构 中国国际贸易促进委员会专利商标事务所

代理人 郑修哲

**摘要** 一自动洗衣机检测电动机转速的装置适用于根据不同种所洗衣物来控制电动机转速且适用于改进洗衣机的洗涤效果。电动机转速检测装置包括一插在支撑板和电动机之间的电动机转速检测器而电动机转速检测器由检测器壳封住并有一装在电动机轴上的齿轮型检测件。一矩形基板装在检测器壳的内侧壁上, 装在基板上的磁铁产生磁力线和在检测件上扫描磁力线以及一装在磁铁上的霍尔效应线性传感器感受到磁力线的密度变化。

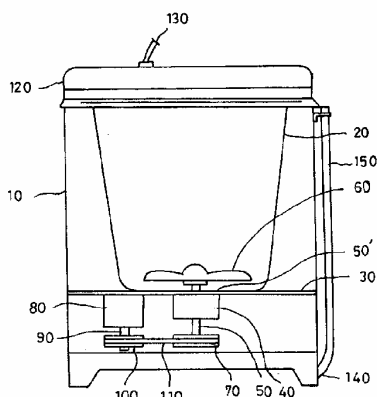

名称 衣服干燥机用辅助工具

公开(公告)号 1113130

公开(公告)日 2003.7.2

分类号 D06F58/02 D06F58/18

申请(专利)号 98103206.0

申请日 1998.6.9

优先权 1997.6.9 JP 168180/1997

申请(专利权)人 三洋电机株式会社

地址 日本大阪府

发明(设计)人 川村保 广田达哉 藤川清和 奥俊一郎

专利代理机构 中国专利代理(香港)有限公司

代理人 温大鹏

**摘要** 防止干标记衣服的干燥时的收缩、走型。以使衣服展开的状态容纳在四边形的宽大网状的袋本体 41 内, 以两处折叠线 A1、A2 将袋本体 41 与衣服一起折叠, 扣上耳部 42 的按扣 43a、43b。然后边在两侧对网施加张力边将两端的夹子 53 固定在滚筒内的隔板上, 装载网袋。伴随滚筒的旋转, 折叠面 41b、41c 以折叠线 A1、A2 为中心进行蝶状动作, 热风也到达折叠面的内侧。借此衣服全体暴露于热风中, 进行均匀的高效的干燥。另外, 衣服在网袋中不移动, 并且也不接触滚筒内壁面, 因此对衣服的损伤也少。

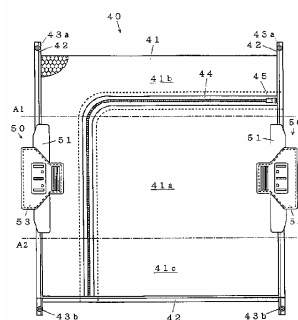

名称 纤维的电晕拒水整理方法

公开(公告)号 1113131

公开(公告)日 2003.7.2

分类号 D06M14/00

申请(专利)号 97107829.7

申请日 1997.12.17

申请(专利权)人 四川联合大学

中国人民解放军总后勤部军需装备研究

所

地址 610065 四川省成都市磨子桥

发明(设计)人 雷景新 张建春 施楣梧 徐信

专利代理机构 成都科海专利事务有限责任公司

代理人 邓继轩

**摘要** 纤维的电晕放电拒水整理方法, 其特点是在配合剂存在下通过电晕放电引发将化学活性性较低的含氢硅油接枝到纤维或织物表面, 使纤维或织物与水的接触角提高 50 度, 表面静置水珠透过时间提高 200 倍, 无损纤维的外观和力学性能, 实现纤维的连续、快速、高效、无污染拒水整理。

名称 抗菌防臭易去污织物及其制备方法和制品

公开(公告)号 1113132

公开(公告)日 2003.7.2

分类号 D06M15/00

申请(专利)号 96110108.3

申请日 1996.7.3

申请(专利权)人 天津服装研究所 曹俊州 商成杰

地址 300191 天津市红旗南路 245 号

发明(设计)人 商成杰 曹俊州 夏迺键 刘增凯

**摘要** 本发明公开了一种抗菌防臭易去污整理织物和制备方法, 包括用式(1)抗菌化合物和氟嵌段共聚物处理织物, 并使其在织物表面形成牢固的不溶水及一般有机溶剂的膜。本发明的织物具有耐高温、耐洗涤、对人无毒、无刺激和过敏, 适合皮肤安全作用, 对淋球菌、大肠杆菌、绿脓杆菌、痢疾杆菌、肠炎杆菌、伤寒杆菌、红色癣菌、絮状癣菌有抗菌作用, 并具有良好的防污和易去污效果, 可做衣着、装饰及床上用品、袜子、鞋垫鞋帮、医用敷料、空气过滤材料、地毯等。抗菌防臭易去污织物可以是天然、人造、动物纤维。

名称 吸收性物品

公开(公告)号 1113637

公开(公告)日 2003.7.9

分类号 A61F13/62 D04H1/54 A44B18/00

A44B21/00 A61F5/44 B32B5/26

## 发明专利权授予

申请(专利)号 96191280.4

申请日 1996.10.21

优先权 1995.10.27 JP 280948/1995

国际申请 PCT/JP96/03048 1996.10.21

国际公布 W097/15262 日 1997.5.1

申请(专利权)人 花王株式会社

地址 日本东京

发明(设计)人 鸟前安宏 舛木哲也 鬼头哲治 佐佐木纯

专利代理机构 永新专利商标代理有限公司

代理人 过晓东

**摘要** 一种吸收性物品,其包括透液性表层材2、非透液性底层材4、以及嵌于表层材2和底层材4之间的吸收体3,所述吸收性物品基本上为长方形,而且在穿戴时于穿戴者的前腰处形成前腰身体部分A,并在穿戴者的后腰处形成后腰身体部分B,所述后腰身体部分B在其各侧都设有用于固紧吸收性物品的固紧体6,其中,底层材4是由层压片材制成的,而该层压片材是由细孔树脂薄膜4a和无纺布4b构成的,而且固紧体6的形式为机械固紧件的凸起片材体,该固紧体与构成底层材4的无纺布4b直接接触。上述吸收性物品在穿戴者的身体上具有良好的贴适性,表现出优异的防漏性能及穿戴时的透气性,并具有优异的质量。

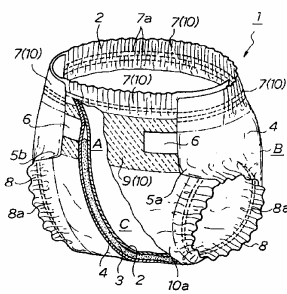

名称 分散偶氮染料混合物

公开(公告)号 1113941

公开(公告)日 2003.7.9

分类号 C09B67/38 D06P1/18

申请(专利)号 99104177.1

申请日 1999.3.23

优先权 1998.3.23 DE 19812615.8

1998.4.9 DE 19816056.9

申请(专利权)人 戴斯塔纺织纤维股份有限公司德国两和公司

地址 联邦德国法兰克福

发明(设计)人 M·霍佩 姬野清 关冈辽一

专利代理机构 中国专利代理(香港)有限公司

代理人 杨丽琴

**摘要** 本发明涉及染料混合物,它们含有至少一种下式(I)的化合物以及至少一种下式(II)的化合物,式中的取代基如在说明书部分所定义,它们对于疏水性合成材料的印染特别有用。

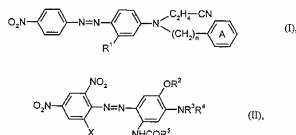

名称 一种纤维素纤维成型的加工方法

公开(公告)号 1113989

公开(公告)日 2003.7.9

分类号 D01F2/00 D21F11/12

申请(专利)号 00117324.3

申请日 2000.8.15

申请(专利权)人 广州市绿三环有限公司

地址 510130 广东省广州市和平西路116号前座401

发明(设计)人 王小敏

**摘要** 本发明公开一种纤维素纤维成型的加工方法,其方法为:a)喷制毛坯:将聚醋酸乙烯树脂黏合剂稀释后与纤维素纤维均匀混合,其容重在45-60公斤/立方米,并喷在模具上;b)初步整形:除去多余的纤维素纤维;c)烘干:置于烘房烘干或自然晒干;d)脱模:e)成型:置于专用机器上,切削加工成所需的形状和尺寸,解决了现场喷敷的不利因素,质量好,使用范围增大,降低成本的优点。

名称 高弹性螺旋状碳纤维及其制备方法

公开(公告)号 1113990

公开(公告)日 2003.7.9

分类号 D01F9/12

申请(专利)号 00108831.9

申请日 2000.6.7

申请(专利权)人 华侨大学

地址 362011 福建省泉州市华侨大学

发明(设计)人 陈秀琴 元岛栖二

**摘要** 本发明提供了一种高弹性微螺旋状碳纤维及其制备方法。以溶有少量杂质的碳氢化合物为碳源,以H<sub>2</sub>为还原气,N<sub>2</sub>为稀释气,在过渡金属催化剂,以及少量S或P化合物不纯物的作用下,经化学气相沉积法制备而成。其特点在于气流量控制在C<sub>2</sub>H<sub>2</sub>/H<sub>2</sub>=1/4~1/6,C<sub>2</sub>H<sub>2</sub>/N<sub>2</sub>=0.5~1,在700~800°C下进行反应,在基板上生长具有高弹性的微螺旋状碳纤维。其旋管直径D=10~40μm,螺距P=1~5μm,可以拉伸到(3-25倍)。控制不同的反应条件,就可以获得不同微观尺寸的产物;螺距和直径越大,弹性就越高。该材料的结构类似于遗传因子DNA,具有直线状气相成长碳纤维所没有的特异力学性能和电磁性能。

名称 环锭纤维须条集聚装置

公开(公告)号 1113991

公开(公告)日 2003.7.9

分类号 D01H5/78 D01H1/02

申请(专利)号 00135183.4

申请日 2000.12.26

申请(专利权)人 东华大学

地址 200051 上海市延安西路1882号

发明(设计)人 程隆棣 于修业 于伟东 祝章深

专利代理机构 上海顺华专利代理有限责任公司

代理人 李鸿儒

**摘要** 环锭纤维须条集聚装置,它包括由M形弹簧钢丝、带凹槽的集聚辊轴卡座、带三角形压力块组成的M形弹簧托架,其特征在于还包括由一副集聚辊、集聚辊轴、定位套筒组成的集聚罗拉。集聚罗拉的一副集聚辊上带有分裂引导沟槽和集聚沟槽。该装置消除了产生纱线毛羽的加捻三角区使纱线上毛羽数量得到很大改善,成纱强力也大幅度提高。该装置结构简单、安装方便、成本低,适合于现有的棉纺、毛纺、麻纺、绢纺细纱机的改造。

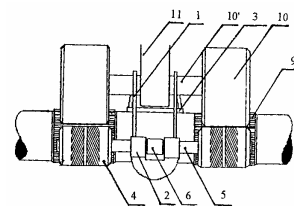

名称 合成纤维的加热导轨和加热装置及多股纤维的变形方法

公开(公告)号 1113992

公开(公告)日 2003.7.9

分类号 D02J13/00

申请(专利)号 95109145.X

申请日 1995. 6. 21  
 优先权 1994. 6. 22 DE P4421841. 9  
 1994. 11. 12 DE P4440516. 2  
 申请(专利权)人 巴马格股份有限公司  
 地址 联邦德国雷姆沙伊德  
 发明(设计)人 玛利·菲歇尔  
 专利代理机构 中国国际贸易促进委员会专利商标事务所  
 代理人 孙征

**摘要** 本发明公开了一种在传送过程中加热合成纤维并能降低摩擦力的加热导轨, 纤维与加热导轨接触, 沿加热导轨设置有相互隔开的导纱器, 纤维在上述导纱器的引导下呈锯齿形曲折运动, 导纱器与加热导轨的接触表面有一预定幅值, 上述加热表面沿纤维走向最好是平的。可将导纱器加工成圆柱棒状, 它们垂直于加热导轨的接触表面, 并嵌入接触表面的。

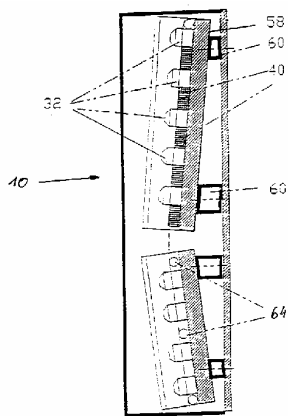

名称 改进的临时表面覆盖层  
 公开(公告)号 1113993  
 公开(公告)日 2003. 7. 9  
 分类号 D03D11/02  
 申请(专利)号 99805276. 0  
 申请日 1999. 3. 19  
 优先权 1998. 3. 20 FR 98/03703  
 国际申请 PCT/FR99/00647 1999. 3. 19  
 国际公布 W099/49116 法 1999. 9. 30  
 申请(专利权)人 德尚父子企业公司  
 地址 法国库罗讷角  
 发明(设计)人 乔治·保罗·德尚  
 专利代理机构 中国国际贸易促进委员会专利商标事务所  
 代理人 黄必青

**摘要** 本发明涉及一种特别用于机器在沙土、泥泞或沼泽地面上通行的表面覆盖层, 它具有经纱和纬纱构成的编织结构(1), 其织纹是这样的, 每一经纱与纬纱最好并且非常近似按照织纹行和列相交的一半相交错, 经纱被放置在剩余的交错中, 使得对于每一经纱能够获得一个简单的织纹并且按照一个浮动的区域被锁定, 其特征在于, 一个第二辅助编织结构(2)被叠置, 并且包括一个经纱层和一个纬纱层, 两个编织层(1, 2)之间的连接在与结构鳞状叠盖共同的编织操作中而实现, 以便在两个结构之间逐步构成根据经纱或纬纱朝向的管状袋(3, 3'), 所述袋用作具有不同粗细部件(4, 4')的容纳槽。

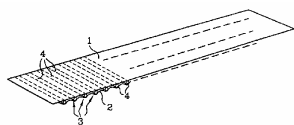

名称 与一种杂合系统粘结的共形成可分散无纺布物及其制备方法  
 公开(公告)号 1113994  
 公开(公告)日 2003. 7. 9  
 分类号 D04H1/42 D04H1/56 D04H1/54  
 D04H5/06  
 申请(专利)号 97181899. 1  
 申请日 1997. 12. 30

优先权 1996. 12. 31 US 08/774, 417  
 国际申请 PCT/US97/23724 1997. 12. 30  
 国际公布 W098/29590 英 1998. 7. 9  
 申请(专利权)人 金伯利—克拉克环球有限公司  
 地址 美国威斯康星州  
 发明(设计)人 D·M·杰克逊 A·T·奥诺  
 专利代理机构 中国专利代理(香港)有限公司  
 代理人 曾祥凌

**摘要** 一种水可分散的共形成纤维无纺布物结构, 包括一种一级强化聚合材料, 优选为能够熔纺的材料; 一种平均纤维长度低于或等于大约 15mm 的二级强化聚合材料, 其软化点优选比所述一级强化聚合物的软化点至少低大约 30°C; 以及诸如浆料或超强吸收剂的吸收材料。所述纤维结构保持了所需的抗拉强度和柔软度, 同时又是水可分散的和可冲洗的。可将所生产的上述织物用于一种制品中, 并可以从马桶中冲走。所述织物在放入水中时可以冲洗, 如果需要的话加以搅动, 并且可分散成无法辨认的碎片, 不会堵塞常见的管路或管道。一种生产所述织物结构的方法, 包括混合所述二级强化材料和吸收材料, 并将该共形成混合物注入熔纺的一级强化纤维流中。在形成织物结构之后, 用热能或超声能量对该结构进行处理, 所述能量足于软化并粘结所述二级强化材料纤维, 但不足于软化所述一级强化材料纤维。可以在所述结构上印制压花图案。

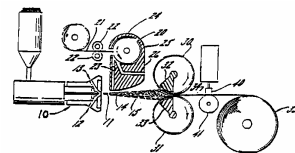

名称 透气弹性薄膜/非织造层合物  
 公开(公告)号 1113995  
 公开(公告)日 2003. 7. 9  
 分类号 D04H13/00 B32B27/12 B32B7/02  
 申请(专利)号 98805662. 3  
 申请日 1998. 5. 26  
 优先权 1997. 5. 30 US 08/867, 507  
 国际申请 PCT/US98/10614 1998. 5. 26  
 国际公布 W098/54389 英 1998. 12. 3  
 申请(专利权)人 金伯利—克拉克环球有限公司  
 地址 美国威斯康星州  
 发明(设计)人 M·T·莫尔曼 L·J·莫甘 B·科亨  
 专利代理机构 中国专利代理(香港)有限公司  
 代理人 刘元金 温宏艳

**摘要** 一种透气弹性层合物, 其制造方法包括: 将包含弹性、水蒸气可溶聚合物的薄膜粘合到可预缩非织造纤网上, 该粘合是在薄膜松弛时纤网处于预缩状态下进行的。该透气性层合物沿平行于纤网变窄或预缩的方向为可拉伸的。该层合物具备优异的水蒸气透过性, 然而却能起到阻挡包括氨气在内的引起气味化学物品透过的作用。

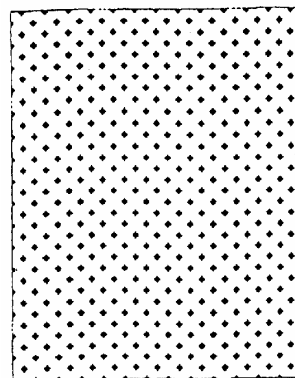

名称 电子锯齿形锁缝缝纫机和制作针摆数据的装置  
 公开(公告)号 1113996  
 公开(公告)日 2003. 7. 9  
 分类号 D05B19/08 D05B19/14 D05B3/02

发明专利权授予

申请(专利)号 00134729.2  
 申请日 2000.10.18  
 优先权 1999.10.18 JP 294660/1999  
 2000.10.10 JP 308564/2000

申请(专利权)人 重机公司  
 地址 日本东京都  
 发明(设计)人 横沟保久 服部好克  
 专利代理机构 中国专利代理(香港)有限公司  
 代理人 叶恺东

**摘要** 本发明提供一种能高效制作针摆数据并根据该针摆数据形成针摆式针迹的电子锯齿形锁缝缝纫机。它能对相应针摆式样的针摆数据进行多组逐个输入记忆;从多组针摆数据中选择含有规定组的针摆数据;把被选组的针摆数据修改且修改针摆式样的针摆数据。在这种构成中,由于针摆数据是多组逐个输入存储的,所以能对各组逐个进行修改,使修改容易,也能进一步利用修改过的各组进行试缝,使修改内容的确认简单化。

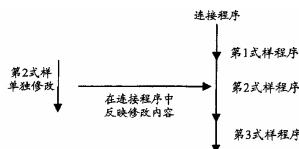

名称 缝纫机纱线张力装置  
 公开(公告)号 1113997  
 公开(公告)日 2003.7.9  
 分类号 D05B47/04 D05B3/06  
 申请(专利)号 00101066.2  
 申请日 2000.1.14  
 优先权 1999.1.18 JP 009558/1999  
 申请(专利权)人 重机株式会社  
 地址 日本东京  
 发明(设计)人 田味一也 椎名隆行  
 专利代理机构 中国国际贸易促进委员会专利商标事务所  
 代理人 孙征

**摘要** 缝纫机用的纱线张力装置,包括面线张力的纱线张力机构,和驱动纱线张力机构以便改变纱线张力的驱动装置,而纱线张力可由给驱动装置提供的电力来改变。装置的 movable 部分的行程用 S 表示,部分的推力用 F 表示,供给装置的电流用 C 表示,以及 S 和 F 的偏差分别用  $\Delta S$  和  $\Delta F$  表示时,驱动装置具有如下的特性,即至少在电流恒定时一个特定的行程区段内,  $\Delta F/\Delta S$  约为零。此外,行程 S 置于特定的区段。

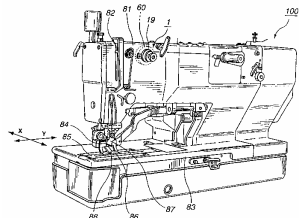

名称 缝纫机  
 公开(公告)号 1113998  
 公开(公告)日 2003.7.9  
 分类号 D05B83/00 D05B3/14 D05B69/00  
 申请(专利)号 00134870.1  
 申请日 2000.12.5  
 优先权 1999.12.6 JP 346229/1999  
 2000.11.22 JP 356625/2000  
 申请(专利权)人 重机株式会社  
 地址 日本东京  
 发明(设计)人 小田洋  
 专利代理机构 中国国际贸易促进委员会专利商标事务所  
 代理人 陈健

**摘要** 本发明提供一种在将缝纫机本体倾倒进行维修时不会被起动的成本低的缝纫机,它具有缝纫机马达、配设有驱动轴的缝纫机本体 2、支承该缝纫机本体 2 的工作台 3,缝纫机本体 2 通过轴 25 可转动为立起状态和倒伏状态地安装在工作台上,它还设有起动开关 81,该起动开关 81 具有可转动地配置在轴 25 上的起动杆 7、设在本体 2 上的、在起动杆 7 转动位于规定位置时检测该起动杆 7 并驱动缝纫机马达的起动传感器 81,该起动开关 8 的起动传感器 81 在使缝纫机本体 2 倒伏时移动到起动杆 7 的回转轨迹之外。

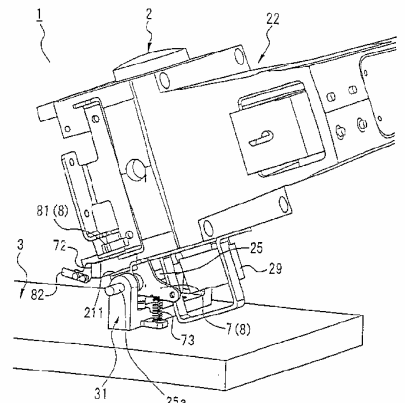

名称 一种能对衣物挤压揉搓的洗衣机  
 公开(公告)号 1113999  
 公开(公告)日 2003.7.9  
 分类号 D06F15/00  
 申请(专利)号 99108720.8  
 申请日 1999.7.13  
 申请(专利权)人 宋应谦  
 地址 710069 陕西省西安市西北大学物理系  
 发明(设计)人 宋应谦

**摘要** 现有的洗衣机,衣物与水之间的相对运动不多,基本上是水带动衣物运动或衣物带着水运动,进入衣物内部的洗涤水不易与外部的水交换,因此卷包在内部的部分不能洗净。本发明公开了一种洗衣机,它有一个类似于波轮的转盘使衣物在水中运动,除此之外,转盘还可以上下运动,在洗衣桶的顶部有一个被弹性支承的上盘,当转盘托着衣物项向上盘时,衣物在一定的作用下被挤压和揉搓,使洗涤水反复充分进出衣物从而去除污物和漂洗干净。

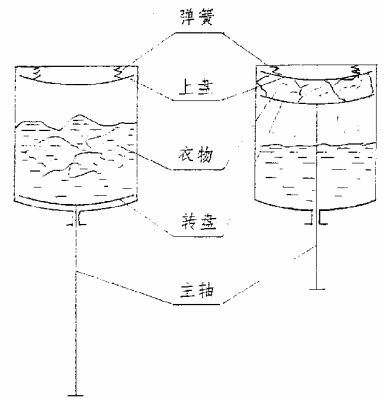

名称 转鼓式洗衣机的控制方法  
 公开(公告)号 1114000  
 公开(公告)日 2003.7.9  
 分类号 D06F23/02 D06F33/02  
 申请(专利)号 98120501.1  
 申请日 1998.9.10  
 优先权 1997.9.10 JP 264872/1997  
 申请(专利权)人 三洋电机株式会社  
 地址 日本大阪府  
 发明(设计)人 川口智也 周防圣行  
 专利代理机构 中国专利代理(香港)有限公司  
 代理人 温大鹏 杨松龄

**摘要** 一种转鼓式洗衣机的控制方法,该转鼓式洗衣机通过以水平轴为中心旋转装有洗涤物的笼式转鼓进行洗涤物的洗涤、脱水,包括:a)旋转驱动转鼓的马达;b)检测马达的旋转速度的旋转速度检测装置;c)控制上述马达的旋转速度控制装置;其特征是:上述旋转速度控制装置以下述方式控制上述马达,在脱水中,从转鼓停止状态到达到

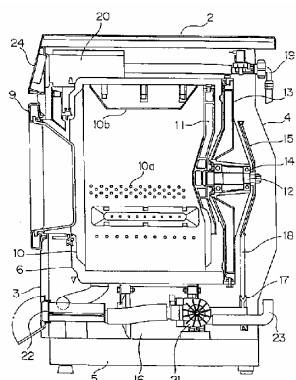

规定旋转速度在上述马达上施加一定电压而获得基本上一定的扭矩,在达到规定旋转速度后,控制上述马达以使由上述旋转速度检测装置检测出的实际旋转速度向目标旋转速度改变。

名称 洗衣机  
 公开(公告)号 1114001  
 公开(公告)日 2003.7.9  
 分类号 D06F23/04 D06F33/02 D06F17/12  
 申请(专利)号 99110590.7  
 申请日 1999.8.9  
 优先权 1998.8.7 JP 224483/1998  
 申请(专利权)人 三洋电机株式会社  
 地址 日本大阪府  
 发明(设计)人 马场义一 村尾刚 荒木康志 吉田茂树  
 专利代理机构 中国专利代理(香港)有限公司  
 代理人 赵辛 温大鹏

**摘要** 一种洗衣机,它配备有:在容纳洗涤物的同时用于蓄积洗涤用水的洗涤筒(3,6);在该洗涤筒(3,6)内产生水流的水流产生装置(9,16);从形成于洗涤筒(3,6)底部的空气导入口(38)向洗涤筒(3,6)内送入空气、在洗涤筒(3,6)内产生气泡的空气供应装置(28)。空气供应装置(28)可被进行驱动控制从而能够恰当地控制洗涤筒(3,6)内的泡沫。

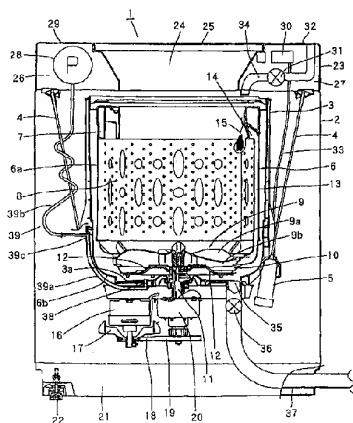

名称 洗衣机  
 公开(公告)号 1114002  
 公开(公告)日 2003.7.9  
 分类号 D06F33/00 D06F33/02  
 申请(专利)号 98122971.9  
 申请日 1998.11.30  
 优先权 1998.4.22 JP 111949/1998  
 申请(专利权)人 松下电器产业株式会社  
 地址 日本大阪府  
 发明(设计)人 井泽克也 中家正树  
 专利代理机构 中国国际贸易促进委员会专利商标事务所  
 代理人 陈健

**摘要** 一种洗衣机,带有依次控制洗涤、漂洗、脱水等一系列过程的控制基板,使得把反演电路等大型化的电源用控制基板设置在带有开关等的信号用控制基板相隔离的位置,提高抗噪声性能等。其中,设置支撑内装洗涤桶的外框 23 的底座构件 22,在此一底座构件 22 上装设收容控制基板的盒子 25。

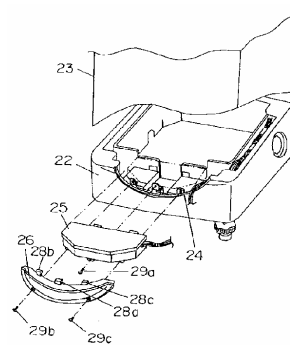

名称 洗衣机的制动装置  
 公开(公告)号 1114003  
 公开(公告)日 2003.7.9  
 分类号 D06F37/38  
 申请(专利)号 99121700.4  
 申请日 1999.10.15  
 优先权 1999.2.1 KR 99-3817  
 申请(专利权)人 三星电子株式会社  
 地址 韩国京畿道  
 发明(设计)人 朴哲雨  
 专利代理机构 中科专利商标代理有限责任公司  
 代理人 姜丽楼

**摘要** 一种洗衣机的制动装置,可利用制动杠杆的转动产生附着力,仅通过该制动装置就可实现甩干桶的正反转,这样省去了单向离合器轴承,从而降低材料成本并实现产品的小型化,该装置使安装在金属丝上由排水电机拉动的拉动件可以拉动连接单元或释放拉力,从而通过制动带箍控制转鼓转动,制动装置通过制动杠杆支撑装置安装在制动杠杆侧面的特定位置上,当金属丝被拉动时它可随制动杠杆一同转动,当甩干过程结束时它可控制制动杠杆的转动。

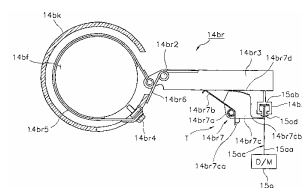

名称 改善黄麻工业生产率的黄麻和/或类似纤维的增效润滑组合物  
 公开(公告)号 1114004  
 公开(公告)日 2003.7.9  
 分类号 D06M11/00 D06M13/02 D06M15/37  
 申请(专利)号 97111607.5  
 申请日 1997.3.27  
 申请(专利权)人 印度黄麻工业研究协会  
 地址 印度加尔各答  
 发明(设计)人 S·K·查克拉伯蒂 S·N·辛哈  
 专利代理机构 中国国际贸易促进委员会专利商标事务所  
 代理人 张元忠

**摘要** 一种改善黄麻工业的生产率的黄麻/类似纤维的增效润滑组合物,该润滑组合物是通过用植物油或者减少量的矿物油(JBO)与选择的抗磨聚硅氧烷化合物、真菌酶和非离子乳化剂制得的。上述的润滑组合物是费用低的、容易得到的,并且可以用在任何的常规的黄麻加工技术中,来生产具有很高的纺纱效率的高质量的黄麻产品。该纤维润滑组合物还可提供用于黄麻加工并且也能生产无烃黄麻产品的对生态安全、无毒的润滑剂。

## 发明专利权授予

名称 含有氧化钛的天然纤维及其制造方法

公开(公告)号 1114005

公开(公告)日 2003.7.9

分类号 D06M11/46

申请(专利)号 98805379.9

申请日 1998.5.18

优先权 1997.5.23 JP 133923/1997

国际申请 PCT/JP98/02188 1998.5.18

国际公布 W098/53132 日 1998.11.26

申请(专利权)人 株式会社京绒 森敏株式会社

地址 日本京都府京都市

发明(设计)人 森竹典

专利代理机构 中国专利代理(香港)有限公司

代理人 张元忠 杨丽琴

**摘要** 一种在纤维表面镀覆有氧化钛的天然纤维。把经过前精制的羊毛浸渍于一种由乙酸酐(10重量%)溶解于DMF(90重量%)而形成的溶液中,升温至50℃并将该温度保持30分钟以进行阴离子化处理,然后用水洗该羊毛。另外,将烷氧基钛和氟化钛中的至少一种钛化合物按2.0%owf的比例溶解于水中。把经阴离子处理过的羊毛浸渍于该水溶液中,在常温下处理30分钟。然后将一种重量比为硼酸:柠檬酸:D,L-苹果酸=0.5:1:1的混合物按照0.5%owf的比例添加到上述水溶液中,在50℃下处理30分钟,然后水洗,可以获得一种在纤维表面镀覆有氧化钛的天然纤维。

名称 合成纤维处理剂和合成纤维处理方法

公开(公告)号 1114006

公开(公告)日 2003.7.9

分类号 D06M15/643

申请(专利)号 99102545.8

申请日 1999.2.26

优先权 1998.4.27 JP 134575/1998

申请(专利权)人 竹本油脂株式会社

地址 日本爱知县

发明(设计)人 山本寿男 木村文彦 北河洁子 长谷昌浩

专利代理机构 中国专利代理(香港)有限公司

代理人 邵红 杨丽琴

**摘要** 提供一种能够在将合成纤维供给热处理工序时充分防止该热处理工序中的加热器污染的合成纤维用处理剂及合成纤维处理方法。本发明的处理剂的特征在于,它是由聚醚化合物、特定的直链型聚醚改性聚有机硅氧烷和特定的季鏻盐构成,且以一定比例含有这些化合物。另外,本发明的处理方法的特征在于,使上述本发明的处理剂以一定的量附着到合成纤维上。

名称 纺织品的喷墨印花法

公开(公告)号 1114007

公开(公告)日 2003.7.9

分类号 D06P3/24

申请(专利)号 98120818.5

申请日 1998.9.30

优先权 1997.9.30 US 941808

申请(专利权)人 纳幕尔杜邦公司

地址 美国特拉华州

发明(设计)人 R·P·赫尔德

专利代理机构 中国专利代理(香港)有限公司

代理人 孟八一 周慧敏

**摘要** 提供一种油墨/纺织品的组合,其中包括含有水性载体

介质,颜料和高聚物的油墨,所述高聚物带有酸、碱、环氧和羟基官能团,而纺织品含有羟基、胺、酰氨、羧基基团以及有机金属交联剂或异氰酸酯交联剂。当印制的图像对外部能源暴光时,所述交联剂将与纺织品和油墨中的高聚物反应,产生耐久性,耐水性和耐洗性都得到改善的图像。

名称 染色的纤维素纤维材料的处理方法

公开(公告)号 1114008

公开(公告)日 2003.7.9

分类号 D06P5/06

申请(专利)号 97112990.8

申请日 1997.6.10

优先权 1996.6.11 CH 1458/1996

申请(专利权)人 希巴特殊化学控股公司

地址 瑞士巴塞尔

发明(设计)人 P·奥兹尔

专利代理机构 中国国际贸易促进委员会专利商标事务所

代理人 黄泽雄

**摘要** 叙述了在纤维素纤维材料上固定活性染料或直接染料的方法,该方法包括用包括含下式(1a)、(1b)

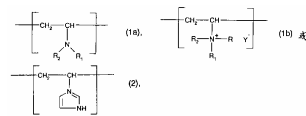

或(2)重复结构的均聚物或共聚物的溶液在染色前、染色中或染色后处理纤维,∴(式中的可变基团的含义如权利要求1中所述),这样得到的染、印物的特色在于它们对湿处理有改进的牢固度。

名称 一种织物带及其应用

公开(公告)号 1114012

公开(公告)日 2003.7.9

分类号 D21F1/00 D03D3/04

申请(专利)号 00803880.5

申请日 2000.2.14

优先权 1999.2.16 FR 99/01864

国际申请 PCT/FR00/00359 2000.2.14

国际公布 W000/49223 法 2000.8.24

申请(专利权)人 科弗帕造纸用毡及工业织物公司

地址 法国贡德蓬图费尔

发明(设计)人 莫里斯·戈捷 让·路易斯·莫纳里

专利代理机构 中国国际贸易促进委员会专利商标事务所

代理人 王宪模

**摘要** 本发明涉及一种织物带(10),该织物带有不对称织纹,该织纹由纬纱

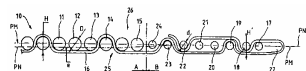

(11-15, 17-24)和经纱(16)形成,经纱(16)在该织物带的两个相对端之间延伸。经纱在织物带的每一端折回后,在再织段(B, B')与纬纱再织,形成中性面(PN)与织物带中面(PM)重合的对称织纹,织物带两端的连接线在该中性面中延伸。经纱(16)有扁平横截面,并在织物带每一端上与织物面正交折叠。再织段的纬纱(17-24)的直径小于织物带其余部分纬纱(11-15)的直径,这样织物带在整个长度上厚度不变。

名称 用于送纱装置的气动阀门装置和送纱装置

公开(公告)号 1114058

公开(公告)日 2003.7.9

分类号 F16K11/20 B65H51/16 D03D47/34

申请(专利)号 96196876.1

申请日 1996.9.4

优先权 1995.9.11 DE 19533547.3

国际申请 PCT/EP96/03882 1996. 9. 4  
 国际公布 W097/10458 德 1997. 3. 20  
 申请(专利权)人 IRO 有限公司  
 地址 瑞典乌尔里瑟港  
 发明(设计)人 阿德里亚诺·马罗伊诺  
 专利代理机构 中国国际贸易促进委员会专利商标事务所  
 代理人 张兆东

**摘要** 用于一送纱装置的一气动阀门装置, 包括: 壳体, 至少两个在气流通道中导向多个耗气负载的阀门; 第一和第二阀打开器, 其中用第一阀打开器可建立与至少一个耗气负载的连接, 与此相反用第二阀打开器则可与所有的耗气负载建立连接。在上述气动阀门装置中, 被提供有导向至少一个耗气负载和导向其余耗气负载的相互分开的气流通道, 且在第二阀打开器和可用第一阀打开器操纵的

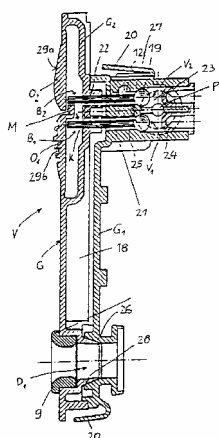

阀门之间提供有一单侧作用的牵引耦合, 用它也可将第二阀打开器的操纵运动传递到阀门之上。在送纱装置中, 采用阀门装置有选择地对第一导纱喷嘴或该第一导纱喷嘴和至少一个第二导纱喷嘴、需要的话还有活塞-气缸部件进行加压。

名称 紫外线荧光纤维  
 公开(公告)号 1114722  
 公开(公告)日 2003. 7. 16  
 分类号 D01F1/04  
 申请(专利)号 00118517. 9  
 申请日 2000. 6. 8  
 申请(专利权)人 苏州丝绸科学研究所有限责任公司  
 地址 215006 江苏省苏州市公园路1号  
 发明(设计)人 李世超 胡兴森 毛伟民

**摘要** 一种纺织用紫外线荧光纤维及其制造方法。本发明用稀土元素铈和铝酸锶的混合物作紫外线荧光材料, 制成紫外线荧光母粒, 然后用常规纺丝设备纺制成园截面皮芯型复合丝, 荧光母粒形成芯丝, 而常规聚酯形成皮层, 复合比例为荧光母粒/常规 PET=50/50-30/70, 制成复合丝单丝纤度 2.8-6. 2D, 皮层厚度为 2.4-6.6 μm。本发明荧光复合丝, 由于芯丝中稀土发光粉含量高, 有较好辉光度, 而其强度又可满足一般织造要求, 可应用于防伪织标或夜光安全标志织物, 也可用于服饰产品, 有较好耐洗耐摩性。

名称 含有银杏叶提取物的皮芯复合聚丙烯纤维  
 公开(公告)号 1114723  
 公开(公告)日 2003. 7. 16  
 分类号 D01F1/08 D01F6/06  
 申请(专利)号 00115441. 9  
 申请日 2000. 4. 26  
 申请(专利权)人 中国石化上海石油化工股份有限公司  
 地址 200540 上海市金山区金一路48号  
 发明(设计)人 陈克权 郭永林 乐兆法 关宇光  
 专利代理机构 上海东方易专利事务所  
 代理人 沈原

**摘要** 一种具有保健功能的皮芯复合聚丙烯纤维, 皮芯比为 60/40~80/20, 皮层为聚丙烯, 芯丝为均匀地含有银杏叶提

取物的聚丙烯, 银杏叶提取物在芯丝中的含量为 0.05~10wt. %。皮层中还可均匀地含有 5~15wt. % 的远红外辐射陶瓷粉末。纤维中含有的银杏叶提取物药用成份在温热状态下能缓慢的释放, 并通过人体肌肤的呼吸作用被人体所吸收, 制成的衣着用品或床上用品在使用过程中对人体有独特的保健作用。由于银杏叶提取物药用成份存在于皮芯复合纤维的芯丝中, 不易因洗涤而损失。

名称 含有银杏叶提取物的皮芯复合聚丙烯纤维的制造方法

公开(公告)号 1114724  
 公开(公告)日 2003. 7. 16  
 分类号 D01F1/08 D01F6/06  
 申请(专利)号 00115444. 3  
 申请日 2000. 4. 26  
 申请(专利权)人 中国石化上海石油化工股份有限公司  
 地址 200540 上海市金山区金一路48号  
 发明(设计)人 陈克权 郭永林 乐兆法 关宇光  
 专利代理机构 上海东方易专利事务所  
 代理人 沈原

**摘要** 一种具有保健功能的皮芯复合聚丙烯纤维的制造方法, 纤维的皮芯比为 60/40~80/20, 芯丝中均匀地含有银杏叶提取物, 其中银杏叶提取物的含量为 0.05~10wt. %。皮层中还可含有远红外辐射陶瓷粉末, 其中远红外辐射陶瓷粉末的含量为 5~15wt. %。纤维中含有的银杏叶提取物药用成份在温热状态下能缓慢的释放, 并通过人体肌肤的呼吸作用被人体所吸收, 制成的衣着用品或床上用品在使用过程中对人体有独特的保健作用。由于银杏叶提取物药用成份存在于皮芯复合纤维的芯丝中, 不易因洗涤而损失。

名称 含有银杏叶提取物的聚丙烯纤维的制造方法

公开(公告)号 1114725  
 公开(公告)日 2003. 7. 16  
 分类号 D01F6/46 D01F9/10  
 申请(专利)号 00115439. 7  
 申请日 2000. 4. 26  
 申请(专利权)人 中国石化上海石油化工股份有限公司  
 地址 200540 上海市金山区金一路48号  
 发明(设计)人 陈克权 郭永林 钱 瑛 关宇光  
 专利代理机构 上海东方易专利事务所  
 代理人 沈原

**摘要** 一种具有保健功能聚丙烯纤维的制造方法, 纤维中加入银杏叶提取物或加入银杏叶提取物及远红外辐射陶瓷粉末, 制造方法包括造粒和纺丝两个过程, 造粒得到直接纺丝的原料粒子或母粒, 通过熔融纺丝制得长丝或短纤维, 控制银杏叶提取物在纤维中的含量为 0.05~2wt. %, 而银杏叶提取物与远红外陶瓷粉末的重量比为 1:(0~200)。纤维中银杏叶提取物药用成份在温热状态下能缓慢的释放, 并通过人体肌肤的呼吸作用被人体所吸收。制成衣着用品或床上用品在使用过程中对人体有独特的保健作用, 并有一定的抗菌功效。

名称 含有银杏叶提取物的聚丙烯纤维

公开(公告)号 1114726  
 公开(公告)日 2003. 7. 16  
 分类号 D01F6/46 D01F9/10  
 申请(专利)号 00115440. 0  
 申请日 2000. 4. 26  
 申请(专利权)人 中国石化上海石油化工股份有限公司

## 发明专利权授予

地址 200540 上海市金山区金一路 48 号  
发明(设计)人 陈克权 郭永林 钱 瑛 关宇光  
专利代理机构 上海东方易专利事务所  
代理人 沈 原

**摘要** 一种具有保健功能的聚丙烯纤维,纤维中均匀地含有银杏叶提取物,银杏叶提取物的含量为 0.05~2wt. %。纤维中还可均匀地含有远红外辐射陶瓷粉末,银杏叶提取物与红外辐射陶瓷粉末的重量比为 1:40 至 1:200。纤维中含有的银杏叶提取物药用成份在温热状态下能缓慢的释放,并通过人体肌肤的呼吸作用被人体所吸收。制成内衣、袜子、床单等与人体贴身接触的衣着用品或床上用品在使用过程中对人体有独特的保健作用,并有一定的抗菌功效。

名称 可染细旦聚丙烯纤维专用树脂的制备

公开(公告)号 1114727  
公开(公告)日 2003.7.16  
分类号 D01F8/06  
申请(专利)号 00119747.9  
申请日 2000.8.23

申请(专利权)人 东华大学  
地址 200051 上海市延安西路 1882 号  
发明(设计)人 陈彦模  
专利代理机构 上海德昭专利事务所  
代理人 赵步东 程宗德

**摘要** 一种可染细旦聚丙烯纤维专用树脂的制备,属纺织技术领域,将 77~98%wt 的可纺制细旦纤维的聚丙烯材料、2~20%wt 的聚烯烃类材料和 0~3%wt 的聚烯烃类衍生物在 200~280℃ 的温度下进行二元或三元熔融共混改性,制得成品,该成品可用来纺制可用普通染色工艺染色的细旦纤维,有成本低和实用的优点,是一项有广阔工业前景的新技术。

名称 止血纤维及其制造方法

公开(公告)号 1114728  
公开(公告)日 2003.7.16  
分类号 D01F8/18 A61L15/32  
申请(专利)号 00105948.3  
申请日 2000.4.21

申请(专利权)人 中国石油化工集团公司 天津工业大学  
地址 100029 北京市朝阳区惠新东街甲 6 号  
发明(设计)人 齐鲁 李和玉 邹建柱 叶建忠  
专利代理机构 天津市学苑有限责任专利代理事务所  
代理人 李济群

**摘要** 本发明涉及一种医用止血纤维。其特征是该止血纤维重量百分比配方为:

明胶 91~99%; 聚乙烯吡咯烷酮 1~9%; 其方法的特征是按配方制成纺丝原液,经过滤、脱泡后,采用离心法纺丝,所得纤维迅速干燥成型,并直接收集、包装、消毒即得产品;纺丝工艺参数是:原液温度 40~65℃;泵料速度 60~300 克/分钟;离心盘线速度 4000~8000 米/分钟;纺丝温度 180~280℃;干燥成型 10~40 秒。本发明纤维平均细度为 1.5 微米,质地柔软,比表面积大,没有任何对人体不利的组分或工艺,医用安全,止血效果良好。

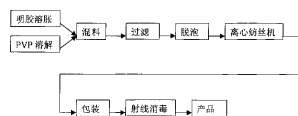

名称 一种泡沫块状活性炭纤维的制备方法

公开(公告)号 1114729  
公开(公告)日 2003.7.16  
分类号 D01F9/12 D01F1/00

申请(专利)号 00104483.4  
申请日 2000.7.21  
申请(专利权)人 中国科学院山西煤炭化学研究所  
地址 030001 山西省太原市 165 信箱  
发明(设计)人 郑经堂 刘平光 申文忠 靳国强 张寿春

专利代理机构 山西五维专利事务所(有限公司)  
代理人 李 毅 魏树巍

**摘要** 一种泡沫块状活性炭纤维的制备方法,采用有机高聚物、交联剂、发泡剂和短切的活性炭纤维或活性炭纤维粉末为原料,按一定比例搅拌混合均匀后,模压成块状物,再经过预氧化、炭化和活性处理,制得泡沫块状活性炭纤维。本发明具有制备工艺简单,易操作,很好的吸附活性和机械强度,较高的体积密度,可使净化设备小型化的特点。

名称 一种平面制品的输送装置和输送方法

公开(公告)号 1114730  
公开(公告)日 2003.7.16  
分类号 D05B33/00 B65H29/46 B65H5/04 A41H43/02

申请(专利)号 99808624.X  
申请日 1999.4.1  
优先权 1998.7.16 DE 19831992.4  
国际申请 PCT/DE99/01058 1999.4.1  
国际公布 W000/04218 德 2000.1.27  
申请(专利权)人 施马尔控股股份有限公司  
地址 德国奥赫特鲁普  
发明(设计)人 P·雷恩德尔斯  
专利代理机构 中国专利代理(香港)有限公司

代理人 苏 娟 柳春雷

**摘要** 一种平面制品的输送装置,该制品可以依水平方向从第一输送机构递送到第二输送机构上;该装置可以简单地将单个制品按准确的间距依次连续地输送走,提出:第二输送机构基本上由第一带状或链状的连续输送器(12)构成,它配有两个垂直于输送方向彼此间有一定距离的输送元件(3),每个输送元件都配备一个平行于输送方向(6)延伸的条状支承面(10),相关输送元件(3)在制品(1')的边缘部分从中间位置经过时便支撑在该支承面上;两个输送元件(3)的每一个都是在形成一缓冲回路(13)的情况下如此被转向和导引的,使得逆输送方向(6)定向的输送元件(3)的转向范围(14)可以与输送元件(3)同步地从一个基本位置逆着输送方向(6)且平行于输送方向地转移到一个递送位置中。

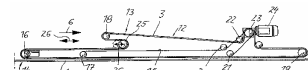

名称 乙烯聚合物组合物、由其制成的制品及乙烯聚合物改进方法

公开(公告)号 1115359  
公开(公告)日 2003.7.23  
分类号 C08L23/04 D01F6/46 D01F8/06  
申请(专利)号 98807434.6

申请日 1998.6.5  
优先权 1997.6.20 US 60/050,279  
国际申请 PCT/US98/11694 1998.6.5  
国际公布 W098/59000 英 1998.12.30  
申请(专利权)人 陶氏化学公司  
地址 美国密执安州  
发明(设计)人 R·A·莫甘斯 A·R·惠滕  
专利代理机构 北京纪凯知识产权代理有限公司

代理人 程伟

**摘要** 本发明涉及具有改进粘合性能的聚合物组合物、改进聚合物组合物粘合性能的方法及制品,如表现出改进粘合性能的纤维和织物以及其它制品,包括但不限于由本发明聚合物组合物制备的旋转模塑制品。

**名称** 用于马海毛状的绒头织物的复丝长丝和包含这种复丝长丝的绒头织物及其制造方法

**公开(公告)号** 1115432

**公开(公告)日** 2003.7.23

**分类号** D02G3/22 D04B1/02

**申请(专利)号** 00804603.4

**申请日** 2000.3.3

**优先权** 1999.3.4 JP 56376/1999

1999.3.4 JP 56377/1999

**国际申请** PCT/JP00/01252 2000.3.3

**国际公布** W000/52241 日 2000.9.8

**申请(专利权)人** 钟渊化学工业株式会社

**地址** 日本大阪

**发明(设计)人** 的场圣 香下能范 野口英雄

**专利代理机构** 永新专利商标代理有限公司

**代理人** 于辉

**摘要** 提供一种绒头长度5毫米到100毫米的绒头织物,其由具有单纤维纤度3到30旦尼尔、总纤度100到750旦尼尔的具有捻度150T/M或更少的复丝长丝针织形成,优选地,所述的复丝长丝包含50重量%的L/W(扁平比)为2到25的扁平横截面纤维,获得的绒头织物具有天然马海毛状的绒头的伸直度,获得的马海毛状的绒头织物具有绒头柔软感觉和回缩性的良好平衡,并且通过在上述针织步骤中采用双线圈针织物组织而达到小的加工损耗。

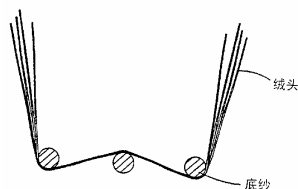

**名称** 缝纫机压脚

**公开(公告)号** 1115433

**公开(公告)日** 2003.7.23

**分类号** D05B29/06

**申请(专利)号** 99111860.X

**申请日** 1999.7.30

**申请(专利权)人** 日邦缝纫机株式会社

**地址** 日本大阪府

**发明(设计)人** 蔦茂治

**专利代理机构** 上海专利商标事务所

**代理人** 吴明华

**摘要** 本发明与缝纫机的压脚相关,安装在作为缝纫机构件的一压紧杆上的缝纫机压脚,把送在机针位置的一工件(布料)压在送料牙上,其压脚可与压脚板相分离,并外能从多种类型的压脚中选出适合缝纫方法的一个压脚来替换,因此,可自由地改变缝纫方法和缝纫宽度。其他部件是通用的,所以不需要更换整个缝纫机压脚,这就降低了制造成本。通过压脚板自身的弹性,压脚压住布料,而导布器沿布的进料方向引导布料。

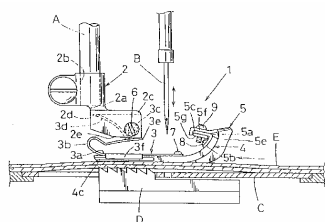

**名称** 土工格框的制造方法

**公开(公告)号** 1115446

**公开(公告)日** 2003.7.23

**分类号** E02D3/12 D04H5/06

**申请(专利)号** 96106125.1

**申请日** 1996.4.16

**申请(专利权)人** 财团法人工业技术研究院

**地址** 中国台湾

**发明(设计)人** 胡衍荣 黄旭晔 江天保 程时杰

**专利代理机构** 中国专利代理(香港)有限公司

**代理人** 张元忠

**摘要** 本发明涉及一种制造软式土工格框的方法,其特征在于利用具有高低熔点的双成份纤维合并成为纤维束之后,经织造形成格框状组织,再予以加热粘合成形,即形成热粘式土工格框。此种加热粘合成形方式较传统的加工制程简单,省略传统制程的含浸工程,同时也增加纤维与树脂间的界面强度,因而增加土工格框的强度。本发明的土工格框制造方法具有易加工性及制程无污染性等优点,可广泛应用于加劲土壤工程。

**名称** 检测棉网重量均匀度的方法与装置

**公开(公告)号** 1115554

**公开(公告)日** 2003.7.23

**分类号** G01N21/59 D06H3/08

**申请(专利)号** 99122169.9

**申请日** 1999.10.29

**申请(专利权)人** 财团法人中国纺织工业研究中心

**地址** 中国台湾

**发明(设计)人** 陈鸿仁 黄定国 刘致华 陈秋民

**专利代理机构** 永新专利商标代理有限公司

**代理人** 徐娟

**摘要** 一种检测棉网重量均匀度的检测与装置,检测检测包括以下步骤:以一光源及一光电感测装置量测通过棉网的透光率,利用透光率与棉网的单位面积重量的函数关系,计算棉网的重量均匀度,利用电脑将量测结果记录与分析;检测装置包括:信号发射器、接收器、信号产生器及电脑;接收器拾取透过待测棉网的信号,信号产生器产生信号及处理信号,电脑用于计算并将结果储存并显示在输出装置上,本装置测量数据准确,便于在自动化生产线上应用。

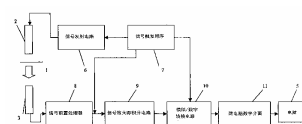

**名称** 基于聚丙烯腈的中空纤维状的过滤膜

**公开(公告)号** 1116100

**公开(公告)日** 2003.7.30

**分类号** B01D71/42 D01F6/54

**申请(专利)号** 98800975.7

**申请日** 1998.6.19

**优先权** 1997.6.20 JP 164653/1997

1997.10.28 JP 295093/1997

**国际申请** PCT/JP98/02736 1998.6.19

**国际公布** W098/58728 日 1998.12.30

**申请(专利权)人** 旭化成株式会社

**地址** 日本大阪

**发明(设计)人** 大石辉彦 久保田升

**专利代理机构** 中国国际贸易促进委员会专利商标事务所

**代理人** 任宗华

**摘要** 一种基于聚丙烯腈的中空纤维状过滤膜,其中所述过滤膜包括膜的内部不具有尺寸大于  $10\mu\text{m}$  的聚合物缺陷点的海绵结构,该膜的孔径大小沿着指向膜的两个表面的方向连续减小,并且膜的外表面上的孔径大小与内表面上的孔径大小不同。

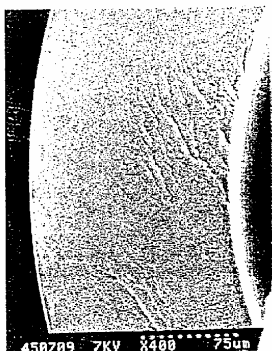

名称 双苯并噁唑二苯乙烯荧光增白剂混合物的合成  
 公开(公告)号 1116365  
 公开(公告)日 2003.7.30  
 分类号 C09B57/00 D06L3/12  
 申请(专利)号 00110258.3  
 申请日 2000.3.28  
 申请(专利权)人 沈阳化工研究院  
 地址 110021 辽宁省沈阳市铁西区沈辽东路8号  
 发明(设计)人 王景国 王凤艳 王心亮 喻为福  
 专利代理机构 沈阳科威专利代理有限责任公司  
 代理人 丛凤兰

**摘要** 本发明公开了一种由一步化学反应直接制备对称和不对称双苯并噁唑二苯乙烯荧光增白剂混合物的合成方法。以不同取代基、不同配比的两种苯并噁唑苯基氯化物为原料,在极性溶剂和碱作用下,合成出设定比例的对称和不对称苯并噁唑二苯乙烯混合物,该混合物可用于合成或天然聚合材料的荧光增白处理。

名称 吡啶酮一甲基化物偶氮染料  
 公开(公告)号 1116366  
 公开(公告)日 2003.7.30  
 分类号 C09B62/45 C09B29/42 D06P1/38  
 D06P3/82  
 申请(专利)号 96122530.0  
 申请日 1996.9.25  
 优先权 1995.9.25 DE 19535501.6  
 申请(专利权)人 拜耳公司  
 地址 德国莱沃库森  
 发明(设计)人 R·汉姆普雷特  
 专利代理机构 中国专利代理(香港)有限公司  
 代理人 王景朝 田舍人

**摘要** 本发明涉及式(I)染料,式中D是碳环或杂环重氮成分、X代表O、NH、NT、NCOT、NCCH<sub>2</sub>T或NSO<sub>2</sub>T和其它的取代基具有说明书中所给的意义,若  $m=n=1=0$ ,最好用于印染疏水性合成纤维材料及其与天然存在的纤维材料的混合物。

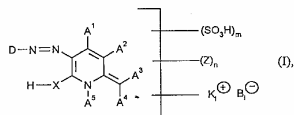

名称 给茧机及给茧机的捞茧方法  
 公开(公告)号 1116452  
 公开(公告)日 2003.7.30  
 分类号 D01B7/04  
 申请(专利)号 00133523.5  
 申请日 2000.11.8  
 申请(专利权)人 杭州利华丝绸(集团)公司

地址 311106 浙江省杭州市郊塘栖镇西横头68号  
 发明(设计)人 胡琛瑜  
 专利代理机构 杭州中平专利事务所有限公司  
 代理人 翟中平

**摘要** 本发明涉及一种给茧机及给茧机的捞茧方法,属给茧机制造领域。特点是:捞茧轴驱动捞茧同向双头凸轮旋转,捞茧轴每旋转360度,捞茧同向双头凸轮带动两只捞茧爪同时捞茧一次,捞茧同向双头凸轮由同向双头凸臂与轴孔体一体构成,同向双头凸臂侧视呈鹅蛋形且同向相互对称。优点:将现有给茧机中两只捞茧爪轮流捞茧的方法和结构,改为两只捞茧爪同时捞茧的方法和结构,其生产效率大幅度地提高,由每次捞茧最多一粒,提高到每次捞茧一次、捞茧2~3粒以上。

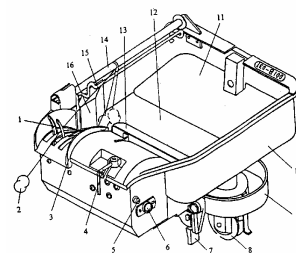

名称 湿法无纺布的制造方法及制造装置  
 公开(公告)号 1116453  
 公开(公告)日 2003.7.30  
 分类号 D01F9/02 D04H1/46 D21F9/00  
 申请(专利)号 99119106.4  
 申请日 1999.7.19  
 优先权 1998.7.17 JP 203206/1998  
 申请(专利权)人 尤妮佳股份有限公司  
 地址 日本爱媛县  
 发明(设计)人 竹内直人 冈田和也 小西孝义  
 专利代理机构 中国国际贸易促进委员会专利商标事务所  
 代理人 陈健

**摘要** 一种湿法无纺布的制造方法及制造装置,在以往湿法工艺中,射流喷网无纺布制造工艺从纤网形成工序至纤维络网工序的距离较长,不能缩短制造线。本发明为了解决上述问题,在纤网的形成工序中,从原料供给部3向丝网输送带2上供给原料纤维和水后,在丝网输送带2上形成纤网W。从喷水嘴5对该丝网输送带2进行喷水后,在丝网输送带2上完成无纺布S的形成,进而,无纺布S用毛毡输送带7输送到干燥鼓13。

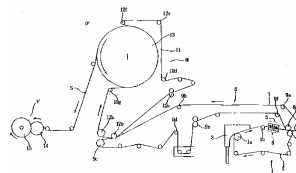

名称 高强度粘胶碳纤维的制备方法  
 公开(公告)号 1116454  
 公开(公告)日 2003.7.30  
 分类号 D01F9/12 C01B31/02  
 申请(专利)号 00113268.7  
 申请日 2000.2.2  
 申请(专利权)人 中国人民解放军国防科学技术大学  
 地址 410073 湖南省长沙市砚瓦池正街47号  
 发明(设计)人 李效东 彭平 王戈 廖杰  
 专利代理机构 湖南兆弘专利事务所  
 代理人 赵洪

**摘要** 本发明公开了高强度粘胶碳纤维的制备方法。以粘胶纤维为原料,通过一种胺类催化剂溶液处理后,进行纤维的低温空气预氧化,然后逐步高温炭化。经此法制备的粘胶碳纤维柔软,黑亮,含碳量约为95%,不引入任何金属杂质,纤维的抗拉强度为1.6~1.8GPa,平均直径为4~7 $\mu\text{m}$ ,密度为

1.55-1.60g/cm<sup>3</sup>。纤维的各项性能稳定，工艺重复性好。如在炭化初期通过涂层，在纤维表面引入聚碳硅烷，高温炭化后最终可得到具有特殊电磁功能性的复合碳纤维。

名称 拉伸假捻管理方法

公开(公告)号 1116455

公开(公告)日 2003.7.30

分类号 D02G1/04 D01H13/14

申请(专利)号 00101928.7

申请日 2000.1.31

优先权 1999.1.29 JP 21695/1999

申请(专利权)人 帝人株式会社

地址 日本大阪府

发明(设计)人 滨洲文二 菊池胜志 宫崎勋

专利代理机构 中国专利代理(香港)有限公司

代理人 王岳 王忠忠

摘要 一种拉伸假捻的管理

系统,它籍助一退捻张力传感器(13)来测量退捻张力,并诊断出在拉伸假捻机中的故障,其中所测量的数值藉助于快速傅里叶变换装置(18)来进行在线的快速傅里叶变换,退捻张力信号是用频域来进行监测的,对在一特定频带内的积分值(面积值)或峰值取出一模式,并通过一故障判断装置(19)与一预定的参考模式进行比较和判断,当数值超过参考值范围时,它就作出“在拉伸假捻过程中发生故障”的判断。

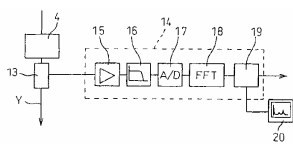

名称 防风保暖织物的制造方法

公开(公告)号 1116456

公开(公告)日 2003.7.30

分类号 D02G3/04 D03D15/00 D06C7/00

申请(专利)号 01112926.3

申请日 2001.5.17

申请(专利权)人 东华大学

地址 200051上海市延安西路1882号东华大学纺织学院

发明(设计)人 王府梅 赵莉

专利代理机构 上海浦东良风专利代理有限责任公司

代理人 陈志良

摘要 本发明涉及防风保暖织物的制造方法,采用超细纤维的单纤线密度为0.05~0.5dtex,纱线的混纺比为超细纤维:常规纤维=70~100:0~30,纱线的捻系数为0~150,纱线的线密度为12~20tex。织物采用高密织造,其坯布的经向紧度76~88%,纬向紧度45~54%,织物组织的最大浮长1~4。染整工序将高温高压松弛(煮炼)放在工艺流程的首位,并对低张力碱减量工艺进行了改进,从而可使新织物的对流传热率降低到传统织物的1/5~1/20,有效地提高了织物的防风保暖效能。

名称 一台纺织机的选纱装置

公开(公告)号 1116457

公开(公告)日 2003.7.30

分类号 D03C3/20 D04B27/32

申请(专利)号 99801909.7

申请日 1999.11.23

优先权 1998.11.26 DE 29821191.2

国际申请 PCT/CH99/00560 1999.11.23

国际公布 W000/32859 德 2000.6.8

申请(专利权)人 特克斯蒂尔马有限公司

地址 瑞士黑吉斯维尔

发明(设计)人 F·斯派克 I·拉什

专利代理机构 中国专利代理(香港)有限公司

代理人 赵辛

摘要 这种选纱装置至少包括一个接收纱线的可移动的机构(1)、一个联接装置(2)和一个产生磁场的线圈(3),后者确定在磁通量流过的联接装置内产生不同的极性,并使联接装置同机构相接合。机构(1)是由非磁性材料组成,而联接装置是由铁磁材料组成。该装置保证在高律动下的可靠联接。

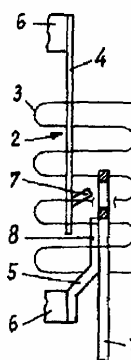

名称 用以生产智能机织服装的全成形织造方法

公开(公告)号 1116458

公开(公告)日 2003.7.30

分类号 D03D3/02 D03D15/00

申请(专利)号 98811062.8

申请日 1998.9.21

优先权 1997.9.22 US 60/059,444

国际申请 PCT/US98/19620 1998.9.21

国际公布 W099/15722 英 1999.4.1

申请(专利权)人 佐治亚科技研究公司

地址 美国佐治亚州

发明(设计)人 S·贾亚拉曼 S·帕克

专利代理机构 中国专利代理(香港)有限公司

代理人 曾祥凌

摘要 一种用业生产

一全成形的机织服装的方法,它能容纳和包括诸如袖笼等的洞孔。该服装仅由单一的整块织物制成而不存在不连续之处或缝道。另外,服装还包括信息功能,例如可借助在服装织造过程中所选择的传感组分来监测一个或几个人体主要信息或服装渗透,或者两者兼有。

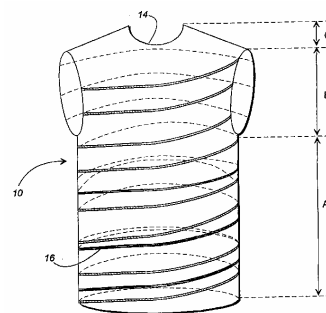

名称 用于织机的辅助喷嘴

公开(公告)号 1116459

公开(公告)日 2003.7.30

分类号 D03D47/30

申请(专利)号 00808926.4

申请日 2000.4.14

优先权 1999.4.14 BE 9900257

国际申请 PCT/EP00/03369 2000.4.14

国际公布 W000/63473 德 2000.10.26

申请(专利权)人 皮克诺尔公司

地址 比利时伊帕

发明(设计)人 J·佩特尔斯 J·维胡尔斯特

专利代理机构 中国专利代理(香港)有限公司

代理人 苏娟 章社昊