

从零基础学起，选这一本就够了！
详实、易学、权威

素描

分级精讲教程
进阶十级一本就够

张宇 编著

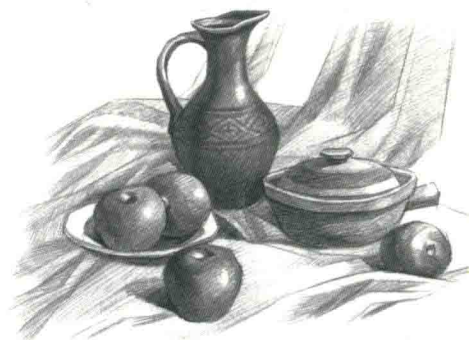
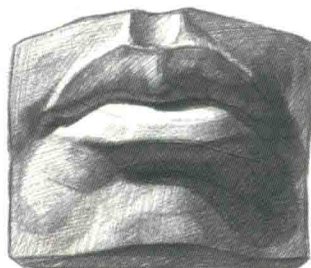
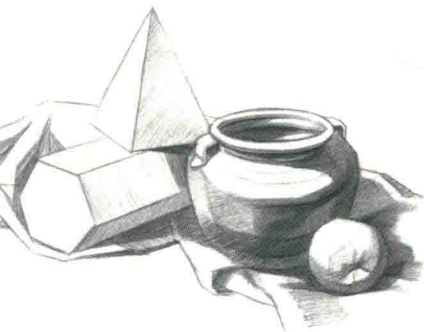
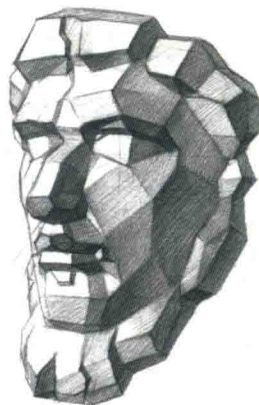



素描

分级精讲教程

进阶十级一本就够

Sketch Step by Step for the Beginners

张宇 编著



人民邮电出版社
北京

图书在版编目(CIP)数据

素描分级精讲教程：进阶十级一本就够 / 张宇编著

— 北京：人民邮电出版社，2017.7

ISBN 978-7-115-46024-0

I. ①素… II. ①张… III. ①素描技法—资格考试—教材 IV. ①J214

中国版本图书馆CIP数据核字(2017)第130573号

内 容 提 要

素描是一切绘画的基础。绘画初学者只有先学好素描，其他绘画才可得心应手。本书是一本针对素描基础学习和社会美术等级考试的精讲教程，旨在为广大美术爱好者提供学习必备的素描知识以及在提高的过程中需要掌握的内容。

本书共分为两大部分，第一部分细致介绍了绘制素描所需的工具，需要掌握的基础知识，如线条运用、色阶运用、构图技巧、透视规律、明暗表现、质感的表现方法等，可以让读者为学好素描打下坚实的基础；第二部分将素描按难易程度分为10个级别，从单独几何形体、双几何形体、多个几何形体、静物与多个静物，到石膏像、石膏切面像、复杂石膏头像、人物胸像等，其中的案例针对初学者使用，由易到难，循序渐进，读者只要按书中所分的级别一级一级地认真练习，即可轻松绘制出一幅幅与案例水平相近的素描作品。

本书语言简明易懂，绘画步骤清晰易学，是美术爱好者学习素描的必备入门教程，也是美术培训机构优选的辅导教材。

-
- ◆ 编 著 张 宇
责任编辑 董雪南
责任印制 陈 犇
 - ◆ 人民邮电出版社出版发行 北京市丰台区成寿寺路11号
邮编 100164 电子邮件 315@ptpress.com.cn
网址 <http://www.ptpress.com.cn>
北京市艺辉印刷有限公司印刷
 - ◆ 开本：787×1092 1/16
印张：8 2017年7月第1版
字数：233千字 2017年7月北京第1次印刷
-

定价：35.00元

读者服务热线：(010)81055296 印装质量热线：(010)81055316

反盗版热线：(010)81055315

广告经营许可证：京东工商广登字20170147号

第 1 章 素描分级介绍

素描分级介绍 06

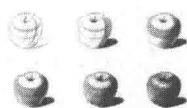

第 2 章 画前准备

2.1 工具准备 08

2.1.1 铅笔的选择 08

2.1.2 铅笔的特性 09

2.1.3 如何使用铅笔 10

2.1.4 橡皮及纸张的选择 12

2.1.5 橡皮的使用 13

2.1.6 画板和画架 15

2.1.7 其他辅助工具 16

2.2 素描姿势 18

2.2.1 坐立式 18

2.2.2 站立式 19

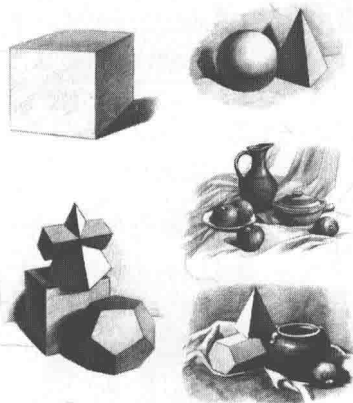

第 3 章 素描中如何运用线条

3.1 直线与曲线 20

3.1.1 如何把一条直线画直 20

3.1.2 直线的不同种类 21

3.1.3 曲线的形成 22

3.1.4 曲线的特性 22

3.2 线条的虚实 23

3.2.1 如何区分线条的虚实 23

3.2.2 线条虚实在素描过程中的作用 24

3.2.3 线条虚实的原则 25

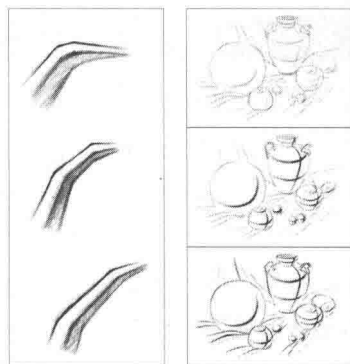

第 4 章 素描中如何填涂颜色

4.1 色阶的了解与运用 26

4.1.1 色阶的深浅变化 26

4.1.2 色阶的形成 27

4.2 填涂方法 28

4.2.1 平涂法 28

4.2.2 轻扫法 28

4.2.3 折叠法 28

4.2.4 交叉法 29

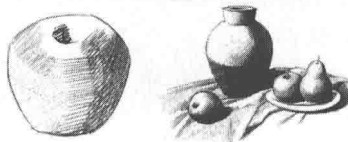
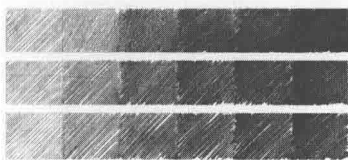

4.2.5 重复法	29
4.3 涂色中常见的错误	30

第5章 素描中的构图技巧

5.1 素描构图的原则	31
5.1.1 单个物体的构图原则	31
5.1.2 两个物体的构图原则	32
5.1.3 三个物体的构图原则	33
5.1.4 多个物体的构图原则	34
5.2 素描中常见的构图形式	35
5.2.1 三角支撑形式	35
5.2.2 立面与平面的连接形式	36
5.3 构图中常见的错误	37

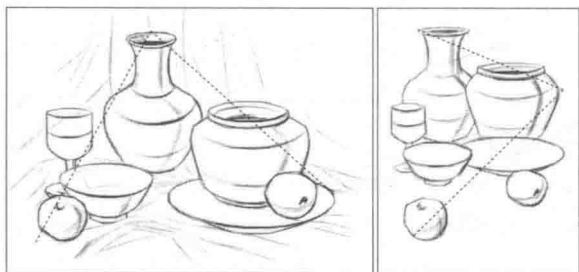

第6章 素描中的透视规律

6.1 近大远小原则	39
6.1.1 近大远小的规律	39
6.1.2 近大远小的产生	40
6.1.3 近大远小在素描中的运用	41
6.2 平角透视	42
6.3 成角透视	44



第7章 素描中的光影与明暗

7.1 光的强弱	46
7.2 明暗对比度	48

7.3 投影	50
--------------	----

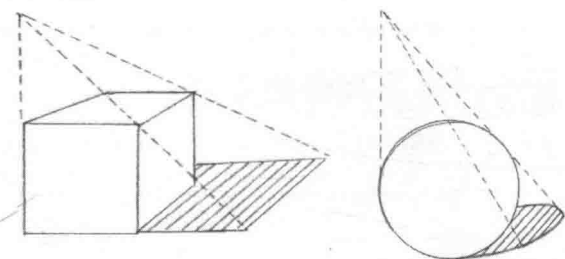

第8章 完成后的调整与修改

8.1 反光的运用	52
8.2 质感的表现方法	55
8.3 主体的刻画	58
8.4 衬布的刻画	61



第9章 分级案例解析

9.1 一级：单独几何形体写生	63
9.1.1 构图	63
9.1.2 结构	64
9.1.3 明暗交界线	65
9.1.4 暗部	66
9.1.5 阴影	67
9.1.6 亮部与细节的修改	68
9.2 二级：双几何形体写生	69
9.2.1 相互的位置与大小	69
9.2.2 结构	70
9.2.3 从最暗部开始填涂	71
9.2.4 填涂所有的灰色部分	72
9.2.5 亮部的刻画	73
9.2.6 修改与调整	74

9.3 三级：一组（多个）几何形体写生 —— 75

9.3.1 多个形体的位置调整	75
9.3.2 含明暗交界线的结构	76
9.3.3 暗部	77
9.3.4 灰色部分	78
9.3.5 亮部的细节刻画	79
9.3.6 修改与调整	80

9.4 四级：静物与多个几何形体写生 —— 81

9.4.1 多个物体的位置调整	81
9.4.2 各个物体的结构	82
9.4.3 丰富主体物的结构	83
9.4.4 所有物体的暗部填涂	84
9.4.5 阴影的填涂	85
9.4.6 灰部的刻画	86
9.4.7 细节的调整	87

9.5 五级：多个静物写生 —— 88

9.5.1 多个物体的位置调整	88
9.5.2 各个物体的结构	89
9.5.3 丰富主体物的结构	90
9.5.4 所有物体的暗部填涂	91
9.5.5 阴影的填涂	92
9.5.6 灰部的刻画	93
9.5.7 细节的调整	94

9.6 六级：简单石膏像五官写生 —— 95

9.6.1 构图	95
9.6.2 主要结构	96
9.6.3 次要结构	97
9.6.4 结构的连接	98
9.6.5 大面积的光影塑造	99
9.6.6 分块的明暗塑造	100
9.6.7 修改完成	101

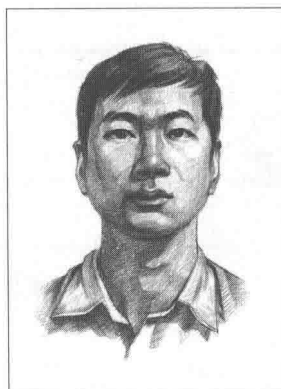
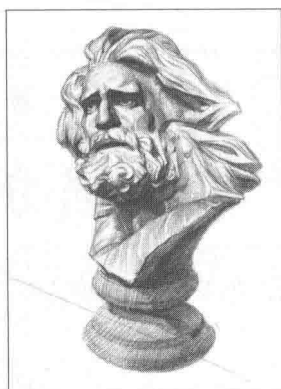
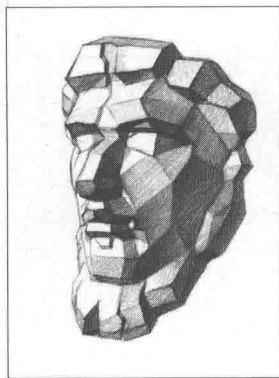
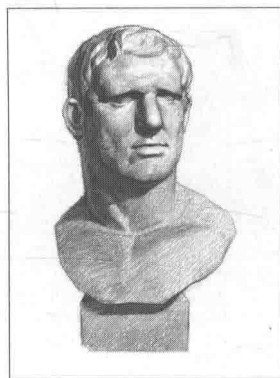

9.7 七级：石膏切面像写生 —— 102

9.7.1 构图	102
9.7.2 主要结构	103
9.7.3 次要结构	104
9.7.4 结构的连接	105
9.7.5 大面积的光影塑造	106
9.7.6 分块的明暗塑造	107
9.7.7 修改完成	108

9.8 八级：简单石膏头像写生 —— 109

9.8.1 构图	109
9.8.2 主要结构	110
9.8.3 次要结构	111
9.8.4 大面积的光影塑造	112
9.8.5 交界线附近的细致明暗塑造	113
9.8.6 修改完成	114

9.9 九级：复杂石膏头像写生 —— 115

9.9.1 构图	115
9.9.2 主要结构	116
9.9.3 次要结构	117
9.9.4 全面结构	118
9.9.5 大面积的光影塑造	119
9.9.6 交界线附近的细致明暗塑造	120
9.9.7 修改完成	121

9.10 十级：人物胸像写生 —— 122

9.10.1 构图	122
9.10.2 主要结构	123
9.10.3 大面积的形体塑造	124
9.10.4 交界线附近的细致明暗塑造	125
9.10.5 根据结构的变化深入刻画	126
9.10.6 照顾到所有的灰色部分	127
9.10.7 注意衣服的材质并修改完成	128

有针对性的分级精讲教程

深入讲解进阶十级素描



素描

分级精讲教程

进阶十级一本就够

Sketch Step by Step for the Beginners

张宇 编著

人民邮电出版社

北京

图书在版编目(CIP)数据

素描分级精讲教程：进阶十级一本就够 / 张宇编著

· 一 北京：人民邮电出版社，2017.7

ISBN 978-7-115-46024-0

I. ①素… II. ①张… III. ①素描技法—资格考试—教材 IV. ①J214

中国版本图书馆CIP数据核字(2017)第130573号

内 容 提 要

素描是一切绘画的基础。绘画初学者只有先学好素描，其他绘画才可得心应手。本书是一本针对素描基础学习和社会美术等级考试的精讲教程，旨在为广大美术爱好者提供学习必备的素描知识以及在提高的过程中需要掌握的内容。

本书共分为两大部分，第一部分细致介绍了绘制素描所需的工具，需要掌握的基础知识，如线条运用、色阶运用、构图技巧、透视规律、明暗表现、质感的表现方法等，可以让读者为学好素描打下坚实的基础；第二部分将素描按难易程度分为10个级别，从单独几何形体、双几何形体、多个几何形体、静物与多个静物，到石膏像、石膏切面像、复杂石膏头像、人物胸像等，其中的案例针对初学者使用，由易到难，循序渐进，读者只要按书中所分的级别一级一级地认真练习，即可轻松绘制出一幅幅与案例水平相近的素描作品。

本书语言简明易懂，绘画步骤清晰易学，是美术爱好者学习素描的必备入门教程，也是美术培训机构优选的辅导教材。

-
- ◆ 编 著 张 宇
责任编辑 董雪南
责任印制 陈 彝
 - ◆ 人民邮电出版社出版发行 北京市丰台区成寿寺路11号
邮编 100164 电子邮件 315@ptpress.com.cn
网址 <http://www.ptpress.com.cn>
北京市艺辉印刷有限公司印刷
 - ◆ 开本：787×1092 1/16
印张：8 2017年7月第1版
字数：233千字 2017年7月北京第1次印刷
-

定价：35.00元

读者服务热线：(010)81055296 印装质量热线：(010)81055316

反盗版热线：(010)81055315

广告经营许可证：京东工商广登字20170147号

第 1 章 素描分级介绍

素描分级介绍 06

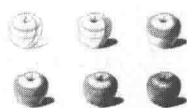

第 2 章 画前准备

2.1 工具准备 08

2.1.1 铅笔的选择 08

2.1.2 铅笔的特性 09

2.1.3 如何使用铅笔 10

2.1.4 橡皮及纸张的选择 12

2.1.5 橡皮的使用 13

2.1.6 画板和画架 15

2.1.7 其他辅助工具 16

2.2 素描姿势 18

2.2.1 坐立式 18

2.2.2 站立式 19

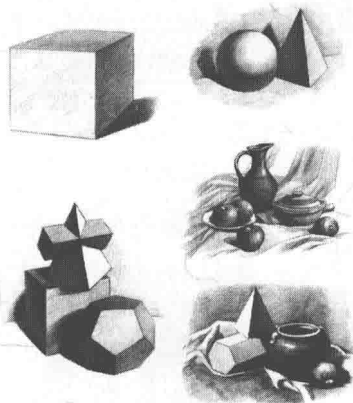

第 3 章 素描中如何运用线条

3.1 直线与曲线 20

3.1.1 如何把一条直线画直 20

3.1.2 直线的不同种类 21

3.1.3 曲线的形成 22

3.1.4 曲线的特性 22

3.2 线条的虚实 23

3.2.1 如何区分线条的虚实 23

3.2.2 线条虚实在素描过程中的作用 24

3.2.3 线条虚实的原则 25

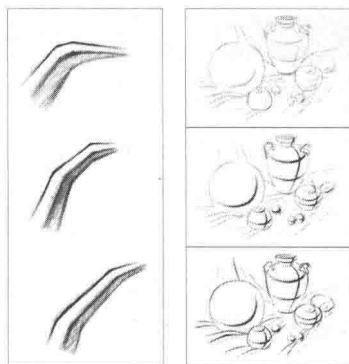

第 4 章 素描中如何填涂颜色

4.1 色阶的了解与运用 26

4.1.1 色阶的深浅变化 26

4.1.2 色阶的形成 27

4.2 填涂方法 28

4.2.1 平涂法 28

4.2.2 轻扫法 28

4.2.3 折叠法 28

4.2.4 交叉法 29

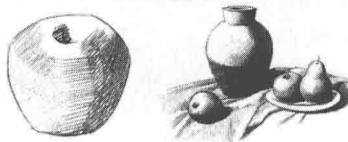
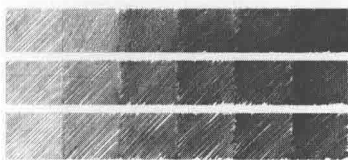

4.2.5 重复法	29
4.3 涂色中常见的错误	30

第5章 素描中的构图技巧

5.1 素描构图的原则	31
5.1.1 单个物体的构图原则	31
5.1.2 两个物体的构图原则	32
5.1.3 三个物体的构图原则	33
5.1.4 多个物体的构图原则	34
5.2 素描中常见的构图形式	35
5.2.1 三角支撑形式	35
5.2.2 立面与平面的连接形式	36
5.3 构图中常见的错误	37

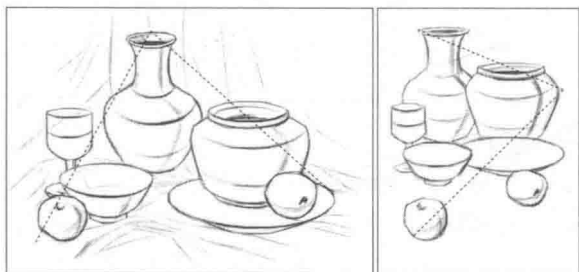

第6章 素描中的透视规律

6.1 近大远小原则	39
6.1.1 近大远小的规律	39
6.1.2 近大远小的产生	40
6.1.3 近大远小在素描中的运用	41
6.2 平角透视	42
6.3 成角透视	44



第7章 素描中的光影与明暗

7.1 光的强弱	46
7.2 明暗对比度	48

7.3 投影	50
--------------	----

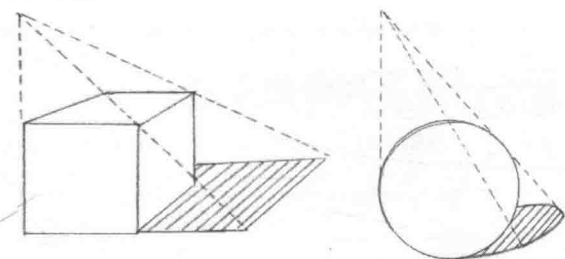

第8章 完成后的调整与修改

8.1 反光的运用	52
8.2 质感的表现方法	55
8.3 主体的刻画	58
8.4 衬布的刻画	61



第9章 分级案例解析

9.1 一级：单独几何形体写生	63
9.1.1 构图	63
9.1.2 结构	64
9.1.3 明暗交界线	65
9.1.4 暗部	66
9.1.5 阴影	67
9.1.6 亮部与细节的修改	68
9.2 二级：双几何形体写生	69
9.2.1 相互的位置与大小	69
9.2.2 结构	70
9.2.3 从最暗部开始填涂	71
9.2.4 填涂所有的灰色部分	72
9.2.5 亮部的刻画	73
9.2.6 修改与调整	74

9.3 三级：一组（多个）几何形体写生	75
9.3.1 多个形体的位置调整	75
9.3.2 含明暗交界线的结构	76
9.3.3 暗部	77
9.3.4 灰色部分	78
9.3.5 亮部的细节刻画	79
9.3.6 修改与调整	80
9.4 四级：静物与多个几何形体写生	81
9.4.1 多个物体的位置调整	81
9.4.2 各个物体的结构	82
9.4.3 丰富主体物的结构	83
9.4.4 所有物体的暗部填涂	84
9.4.5 阴影的填涂	85
9.4.6 灰部的刻画	86
9.4.7 细节的调整	87
9.5 五级：多个静物写生	88
9.5.1 多个物体的位置调整	88
9.5.2 各个物体的结构	89
9.5.3 丰富主体物的结构	90
9.5.4 所有物体的暗部填涂	91
9.5.5 阴影的填涂	92
9.5.6 灰部的刻画	93
9.5.7 细节的调整	94
9.6 六级：简单石膏像五官写生	95
9.6.1 构图	95
9.6.2 主要结构	96
9.6.3 次要结构	97
9.6.4 结构的连接	98
9.6.5 大面积的光影塑造	99
9.6.6 分块的明暗塑造	100
9.6.7 修改完成	101

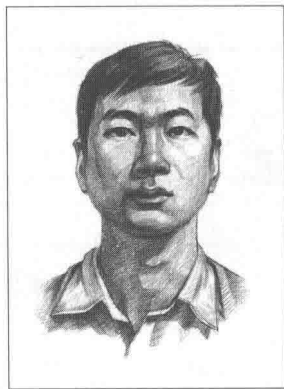
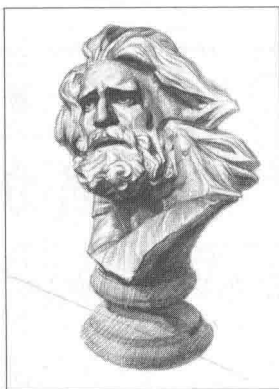
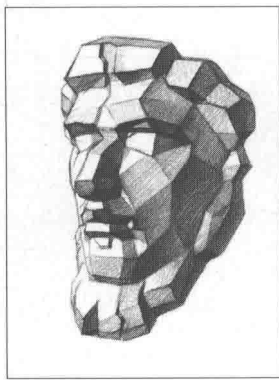
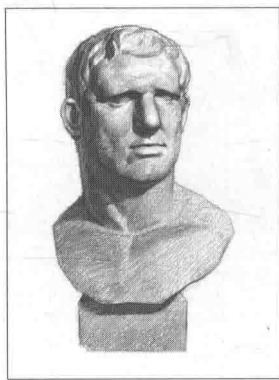

9.7 七级：石膏切面像写生	102
9.7.1 构图	102
9.7.2 主要结构	103
9.7.3 次要结构	104
9.7.4 结构的连接	105
9.7.5 大面积的光影塑造	106
9.7.6 分块的明暗塑造	107
9.7.7 修改完成	108
9.8 八级：简单石膏头像写生	109
9.8.1 构图	109
9.8.2 主要结构	110
9.8.3 次要结构	111
9.8.4 大面积的光影塑造	112
9.8.5 交界线附近的细致明暗塑造	113
9.8.6 修改完成	114
9.9 九级：复杂石膏头像写生	115
9.9.1 构图	115
9.9.2 主要结构	116
9.9.3 次要结构	117
9.9.4 全面结构	118
9.9.5 大面积的光影塑造	119
9.9.6 交界线附近的细致明暗塑造	120
9.9.7 修改完成	121
9.10 十级：人物胸像写生	122
9.10.1 构图	122
9.10.2 主要结构	123
9.10.3 大面积的形体塑造	124
9.10.4 交界线附近的细致明暗塑造	125
9.10.5 根据结构的变化深入刻画	126
9.10.6 照顾到所有的灰色部分	127
9.10.7 注意衣服的材质并修改完成	128

有针对性的分级精讲教程

深入讲解进阶十级素描

素描分级介绍

时至今日，素质教育的重要性已经被社会广泛关注，美术教育作为提高审美的重要组成部分，越来越被重视。

因为在美术教学中常常会遇到无法界定绘画水平的问题，所以我们按照科学正确的学习过程将素描划分为十个级别。旨在让广大美术爱好者更好地了解自己的学习阶段和需要掌握的学习内容。同时从兴趣爱好的角度上更加理性地认识到自己在美术学习中处在某一个级别当中。

广大美术爱好者通过对此书的学习，能够对于自己先前一个阶段的素描学习有一份很好的检验与证明，从而更好地保持对美术的兴趣与热情。



素描分级介绍



按照正确的素描学习过程，我们将其分为以下级别（另附具体级别要求）。

1级：单独几何形体写生

要求：单独几何形体构图在画面正中，大小饱满。直线清晰笔直，结构与透视无明显错误。

2级：双几何形体写生

要求：构图舒服，结构准确。能较为准确地表现出两个几何形体的明暗关系，画面完整。

3级：一组（多个）几何形体写生

要求：三角式构图，有一定的空间关系。配合简单的平面及立面关系，调子细致并且清爽。

4级：静物与多个几何形体写生

要求：合理地摆放石膏及静物的位置，配合以简单的衬布。简单地区分石膏与静物的质感。

5级：多个静物写生

要求：画面生动，富有生活气息。表现不同物体的固有色和质地，做到整体画面的协调。

6级：简单石膏像五官写生

要求：明确光源的位置，初步塑造出五官的体块结构，并且将明暗合理地附着在体块之上。

7级：石膏切面像写生

要求：整体结构准确，不拖泥带水。大体块的明暗分明并刻画出一些小体块的变化。

8级：简单石膏头像写生

要求：体现头部、颈部、肩部的空间关系。抓住头像的基本特征，配合一些细节的刻画。

9级：复杂石膏头像写生

要求：画出石膏像的整体动势，结构形象逼真可辨识度高。对于五官头发等细节深入描写。

10级：人物胸像写生

要求：表现出头部的球体感受，抓住模特的形象特点。整体造型逼真，具有一定的艺术性。



画前准备

对于刚刚接触学习素描的人来说，一定要先解决两个问题。一是用什么工具画，二是怎么画。本章就为大家细致讲解一下素描绘画的工具及姿势。以便于在接下来的学习中事半功倍。

2.1 | 工具准备



2.1.1 | 铅笔的选择



在铅笔当中 H：代表硬度，H 前面的数字越高代表铅笔的铅质越硬，画出来的笔道越浅。

B：代表软度，B 前面的数字越高代表铅笔的铅质越软，画出来的笔道越深。

在非专业学习素描之前，建议只选用 2B、4B 和 6B 这三种笔为好，因为 H 的笔硬度强，很难控制它们对于纸表面的伤害，很容易把纸画得不粘铅。

一般使用 2B 铅笔起稿，勾勒结构。4B 铅笔填涂暗的颜色。再使用 2B 铅笔填涂灰色。偶尔使用 6B 铅笔提高很重的颜色。

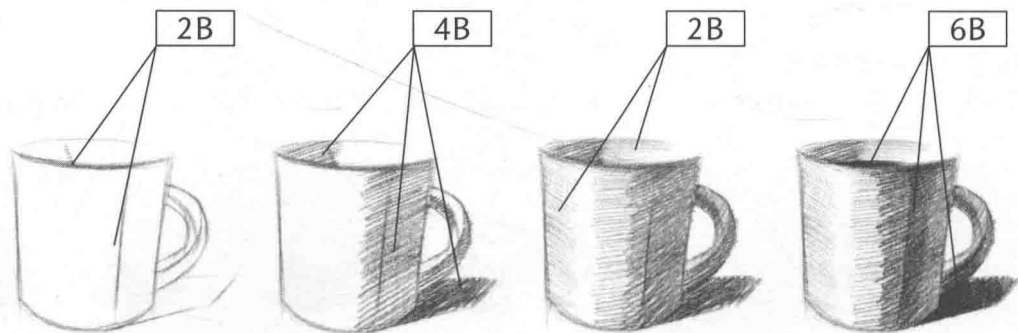

2.1.2 铅笔的特性

(1) 铅笔起源于两千多年前的欧洲，是非常方便的绘画工具。手拿着铅笔的不同位置能绘制出不同的效果。

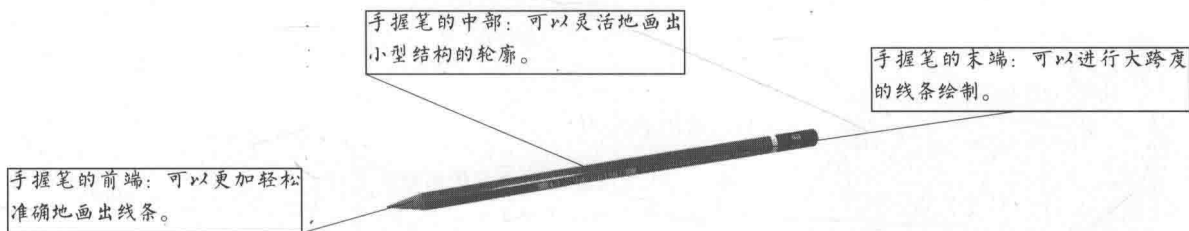

(2) 铅笔的种类繁多，可以根据自己的用笔习惯选择适合的笔杆形状和品牌。

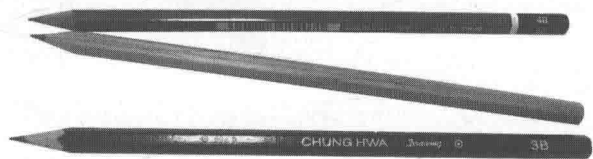

(3) 铅笔使用时一定要留意笔与纸面的角度，角度越大笔道越细，角度越小则笔道越粗。

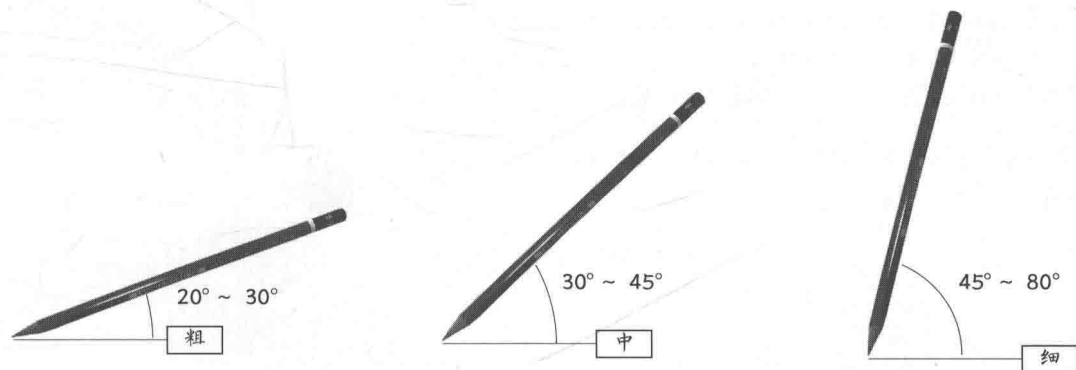

(4) 铅笔主要的物质由铅构成，铅是比较容易被橡皮擦掉的，同时也容易被手蹭脏。

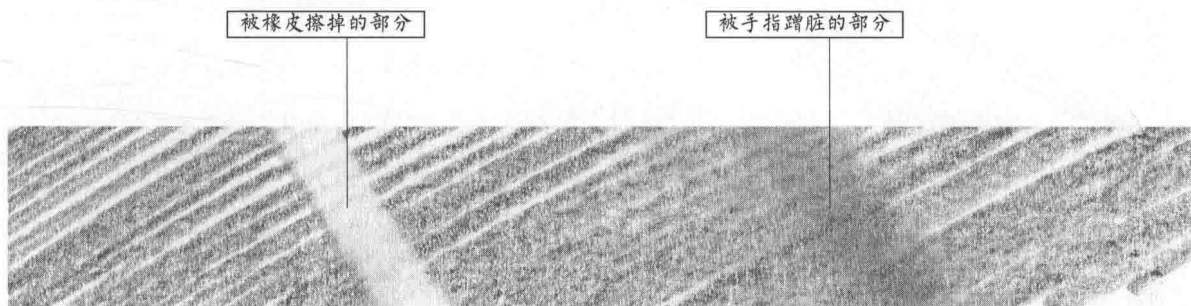

2.1.3 如何使用铅笔

怎样削铅笔

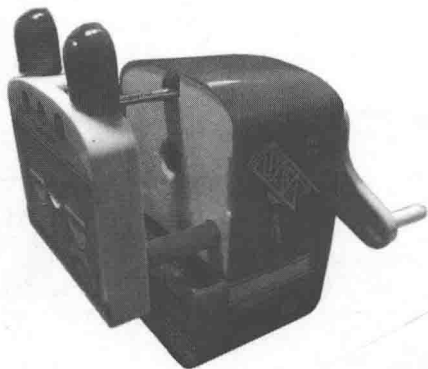

使用转笔刀

转笔刀可以十分方便快捷地削出铅笔尖来，由于素描中的笔道数极多，所以这种工具是我们最常选用的。

但是转笔刀的缺点也比较明显，就是只能削出同样的相对较短的笔尖。如果需要画出很尖锐或是很粗的线条就无法满足要求了。

使用壁纸刀

较为锋利的壁纸刀可以相对轻松地削出很长的铅笔尖来，如果力度不够，左手的拇指还可以协助。一定注意笔尖不要削得过长，不然很容易断掉。我们要求一般最长不要超过3厘米。

请注意削笔时将木制部分尽量削匀称，不然手感会有异常，影响作画时的轻重。



自动铅笔

自动铅笔是不需要削的，轻轻一按即可出铅，非常方便。并且出来的铅极细。

按常理来说自动铅笔是不允许在素描创作时使用的，但是也不排除有例外情况。

比如人物的眼珠，睫毛等非常细小的地方，不妨使用一下，可能会有意想不到的效果。

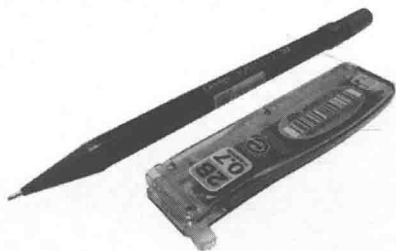

怎样执笔

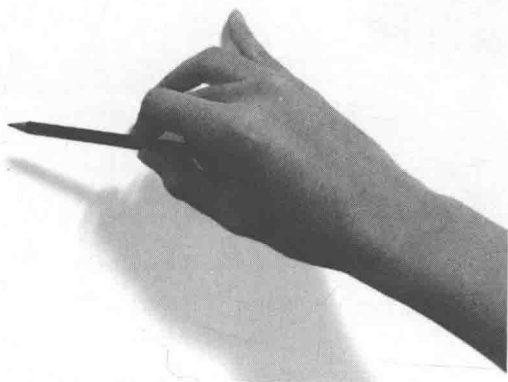

竖线画法

手心向下，拇指与食指轻轻掐住笔杆，小拇指点向纸面。

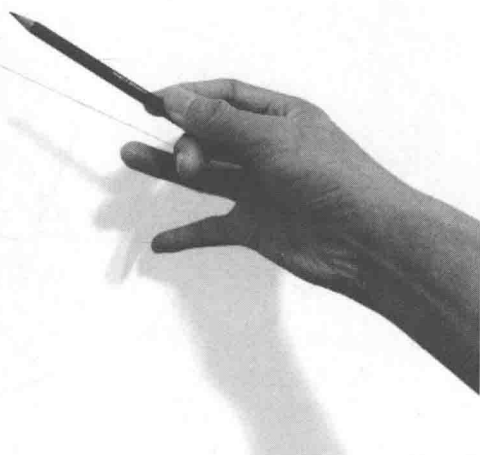

斜线画法

手心向内侧，笔杆放在食指上面，拇指按住笔杆，小拇指点向纸面。

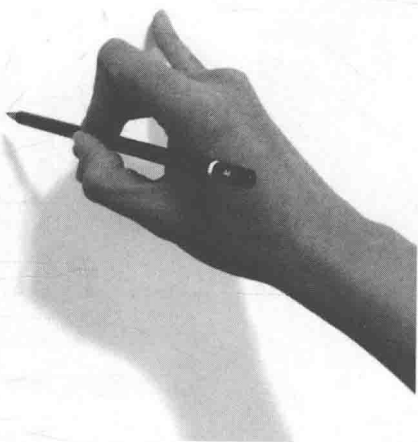

短线画法

手心向下，类似写字的姿势，小拇指点向纸面。



横线画法

笔杆放在食指第二关节，拇指按住，小拇指点向纸面。