

普通高等教育“十二五”规划教材
高等学校艺术设计专业课程改革教材

文 健 主 编
衣国庆 胡华中 胡 娉 副主编

SHOUHUI XIAOGUOTU
KUAISU BIAOXIAN JIFA

手绘效果图

快速表现技法

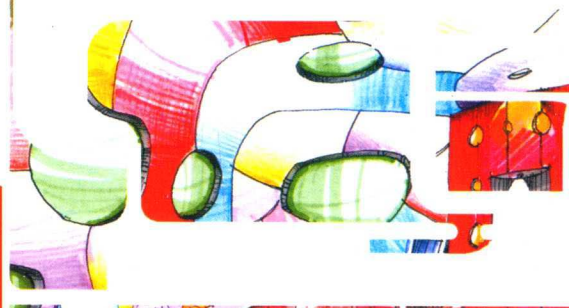

(第2版)



清华大学出版社
<http://www.tup.com.cn>



北京交通大学出版社
<http://www.bjtup.com.cn>



专业课程改革系列教材

手绘效果图快速表现技法

(第2版)

文 健 主 编
衣国庆 胡华中 胡 婷 副主编

清华大学出版社
北京交通大学出版社

· 北京 ·

内 容 简 介

本书内容共分六章：第一章介绍手绘效果图快速表现技法的基本概念、特点，以及在室内设计行业中的地位和价值，同时还介绍手绘的工具和训练方法；第二章介绍手绘效果图快速表现技法的基础训练方法，主要从单体室内家具与陈设的线描表现技巧、着色技巧和快速透视法三个角度来阐述；第三章介绍家居空间手绘效果图快速表现技法的表现技巧，主要从玄关、客厅、卧室、餐厅、书房、厨房和卫生间等室内居住空间的设计表现来进行讲解；第四章介绍商业空间手绘效果图快速表现技法的表现技巧，主要从办公、餐饮和娱乐等公共空间的设计表现来进行讲解，并配有大量优秀商业空间手绘效果图作品赏析；第五章为手绘效果图快速表现技法的创作；第六章是优秀手绘效果图作品欣赏。

本书涉及范围广泛，内容详尽，理论讲解细致、严谨，条理清晰，语言朴实，图文并茂，可作为应用型本科院校和高职高专院校建筑学、室内设计、环境艺术设计和建筑装饰设计等专业的教材使用，还可以作为行业爱好者的自学辅导用书。

本书封面贴有清华大学出版社防伪标签，无标签者不得销售。

版权所有，侵权必究。侵权举报电话：010-62782989 13501256678 13801310933

图书在版编目 (CIP) 数据

手绘效果图快速表现技法 / 文健主编. — 2 版. — 北京 : 北京交通大学出版社 ; 清华大学出版社, 2013. 8

(高等学校艺术设计专业课程改革系列教材)

ISBN 978-7-5121-1608-5

I. ① 手… II. ① 文… III. ① 建筑画-绘画技法-高等学校-教材 IV. ① TU204

中国版本图书馆 CIP 数据核字 (2013) 第 202808 号

责任编辑：吴嫦娥 特邀编辑：林夕莲

出版发行：清华大学出版社 邮编：100084 电话：010-62776969

北京交通大学出版社 邮编：100044 电话：010-51686414

印刷者：北京艺堂印刷有限公司

经 销：全国新华书店

开 本：210×285 印张：11.25 字数：382 千字

版 次：2013 年 8 月第 2 版 2013 年 8 月第 10 次印刷

书 号：ISBN 978-7-5121-1608-5 / TU·111

印 数：31 001 ~ 36 000 册 定价：45.00 元

本书如有质量问题，请向北京交通大学出版社质监局反映。对您的意见和批评，我们表示欢迎和感谢。

投诉电话：010-51686043, 51686008; 传真：010-62225406; E-mail: press@bjtu.edu.cn。

序

我国的设计教育正进入一个飞速发展阶段，而在新形势下如何编写与之相匹配的教材已显得十分必要。在当前，各种艺术电脑设计制图软件的应用已成为各大艺术设计专业院校学生必须掌握的科目内容。然而，尽管电脑绘图给人带来了便捷，但电脑绘图没有手绘的基础，电脑绘制的效果图在质量上和品质上是要大打折扣的。特别是在规划方案起始阶段或概念规划阶段，手绘效果图方案最能充分体现出它的优势，因为它的快捷性、直观性及率真性，使“草图式”的设计方案能原汁原味地跃于纸上，生动的线条、简约的造型往往让人更有无限遐想的空间。

教材是传授知识内容、掌握知识要点的文本依据，具有继承传统和重构知识体系的双重使命，做好教材编写本身就是一项严肃而又艰难的工作。文健这本《手绘效果图快速表现技法》是一本高质量、高标准的教材，知识点由浅入深，内容详细丰富。其中涵盖了室内外效果图及工程装饰效果图，利用实例讲解设计要领，文字表达清晰明了。图幅一百多种，线条的生动性与技巧的娴熟性相结合，既有传统元素同时又具有很强的时代气息和创新意识，是一本集科学性、实用性、可读性和欣赏性于一体的教材。它对提升学生的设计能力和动手能力，加强学生的设计表达能力，开阔学生的设计思维将大有帮助。尤其是对环境艺术设计专业的广大在校学生和从事环境艺术设计的在职人员都具有很好的参考价值。

我说文健是编写教材的专业户，因为他编写的教材几乎每本都很有市场，有些教材一版再版，很受广大读者尤其是在校学生的喜欢。这是文健编写的第十本教材，长期以来在编写教材中，文健始终坚守严谨的治学态度、务实的工作作风，并把追求持续和完美作为自己的目标，这可能也是他书有卖点的秘密所在。作为在校青年教师的中坚和骨干，文健工作繁忙，在编写这本教材过程中，他为此付出了艰辛的劳动。这本书既是文健扩充自身专业知识的积淀，同时也是他多年来教学经验的总结。

一本书可能不能解决你的所有问题，但这本书一定能解决你的部分之需，我想这可能也是文健编写这本教材的最终目的之一。

盛希希

2013年8月2日于广州美术学院1203室

前 言

“手绘效果图快速表现技法”是室内设计和环境艺术设计专业的一门专业课。这门课程不仅可以丰富学生的设计构思，积累设计素材，还可以训练学生的艺术表现能力，为今后从事相关设计工作打下良好基础。

本书从单体室内家具与陈设的线描及着色训练、家居空间手绘表现、商业空间手绘表现和手绘创作四个角度，详细地阐述了手绘效果图快速表现技法的基本概念、特点和训练方法。本书理论讲解细致、内容全面、条理清晰，注重理论与实践的结合，每一单元都有系统的训练方法和直观的练习资料，可以帮助学生更好地掌握该课程的学习要点。

本书语言朴实，深入浅出，训练方法科学有效，学生如能坚持按照书中的方法训练，在短时间内就可以使自己的手绘效果图表现水平得到较大提高。本书所收录的大量精美图片资料具备较高的参考和收藏价值，可以提升学生的审美修养。本书可作为应用型本科院校和高职高专类院校艺术设计专业基础教材使用，也可以作为业余爱好者的自学辅导用书。

本书在编写过程中得到了广东白云学院艺术系、广州城建职业学院建筑工程系广大师生的大力支持和帮助，在此表示衷心的感谢。由于编者的学术水平有限，本书可能存在一些不足之处，敬请读者批评指正。

文 健

2013. 8

目 录

| | |
|----------------------------|------|
| 第一章 手绘效果图快速表现技法概述 | (1) |
| 一、手绘效果图快速表现技法的概念 | (1) |
| 二、手绘效果图快速表现技法的特点 | (1) |
| 三、手绘效果图快速表现技法的分类 | (2) |
| 四、手绘效果图快速表现技法的工具 | (4) |
| 五、手绘效果图快速表现技法的学习方法 | (4) |
| 习题 | (7) |
| 第二章 手绘效果图快速表现技法的基础训练 | (8) |
| 第一节 手绘单体室内家具与陈设线描训练 | (8) |
| 习题 | (22) |
| 第二节 手绘单体室内家具与陈设着色训练 | (23) |
| 习题 | (36) |
| 第三节 快速透视法 | (36) |
| 一、标准透视的画法 | (36) |
| 二、快速透视法画法步骤 | (44) |
| 习题 | (47) |
| 第三章 家居空间手绘效果图快速表现技法 | (48) |
| 第一节 玄关和客厅手绘表现 | (48) |
| 一、玄关表现 | (48) |
| 二、客厅设计 | (49) |
| 习题 | (56) |
| 第二节 卧室设计 | (56) |
| 一、主卧室设计 | (56) |
| 二、儿童卧室设计 | (62) |
| 习题 | (66) |
| 第三节 餐厅设计和书房设计 | (66) |
| 一、餐厅设计 | (66) |
| 二、书房设计 | (70) |
| 习题 | (73) |
| 第四节 厨房和卫生间设计 | (73) |
| 一、厨房设计 | (73) |
| 二、卫生间设计 | (74) |
| 习题 | (76) |
| 第四章 商业空间手绘效果图快速表现技法 | (77) |
| 第一节 办公空间手绘表现 | (77) |
| 一、办公空间的分类 | (77) |
| 二、办公空间的功能构成 | (77) |

| | |
|--------------------------|-------|
| 三、办公空间设计 | (77) |
| 习题 | (82) |
| 第二节 餐饮空间手绘表现 | (82) |
| 一、餐饮空间的分类 | (82) |
| 二、餐饮空间设计时应注意的问题 | (83) |
| 三、餐饮空间环境气氛的营造 | (83) |
| 习题 | (88) |
| 第三节 娱乐空间手绘表现 | (89) |
| 一、舞厅的类型及特点 | (89) |
| 二、舞厅的功能与布局 | (89) |
| 三、舞厅空间设计 | (89) |
| 习题 | (94) |
| 第四节 优秀商业空间手绘作品欣赏 | (94) |
| 第五章 手绘效果图快速表现技法的创作 | (107) |
| 第一节 手绘立面造型创作表现 | (107) |
| 习题 | (114) |
| 第二节 手绘风格创作 | (114) |
| 一、中式风格 | (114) |
| 二、欧式风格 | (115) |
| 三、现代简约风格 | (115) |
| 四、自然风格 | (115) |
| 习题 | (123) |
| 第三节 优秀手绘创作方案欣赏 | (123) |
| 第六章 优秀手绘效果图作品欣赏 | (135) |
| 参考文献 | (174) |

一、手绘效果图快速表现技法的概念

手绘效果图是通过绘画的手段，形象而直观地表达设计意图的图纸。它具有很强的艺术感染力，观赏性较强。手绘效果图快速表现技法则是设计师通过徒手表现的方式，快速而准确地绘制手绘效果图的一种方法和技巧。

手绘效果图的表现需要绘制者具备良好的美术基本功和艺术审美能力，以便能将设计构思中的形式，直观而快速地表达出来。手绘的表现方式已经成为设计师表达情感、表达设计理念和表述方案结果最直接的“视觉语言”。

手绘效果图不同于电脑效果图，电脑效果图真实感强，但制作时间长，成本高。手绘效果图的优势在于以下两个方面。其一，可以方便快捷地传达设计师的设计意图，将设计师心中所想的初步方案寥寥几笔，简单明了地表现出来，为下一步的深入方案设计做好准备。设计师用手绘效果图来表现自己的设计是最直接、最有效的方法。对于设计师来说，能够将自己的设计构思在短时间内迅速地转换成普通人一目了然的画面，是其设计能力的最好证明。手绘效果图已经成为设计师与非专业人员沟通最好的媒介和桥梁。其二，可以收集大量的创作素材，激发创作灵感，为今后的设计创作做好准备。优秀的设计师应该善于利用手绘效果图来表达思维，完善设计构思，创造出完美的设计作品。手绘能力的高低也在一定程度上体现着设计师专业水平的高低。

二、手绘效果图快速表现技法的特点

1. 设计性

手绘效果图的主要价值在于把大脑中的设计构思表达出来，手绘表达的过程是设计思维由大脑向手延伸，并最终艺术化地表现出来的过程。在设计初始阶段，这种“延伸”是最直接和最富有成效的，一些好的设计想法往往通过这种方式被展现和记录下来，成为完整设计方案的原始素材。设计性是手绘效果图最重要的特点，现在有许多设计师在努力提高手绘的艺术表现技巧，让画面看上去更加美观，这其实偏离了手绘效果图的本质。片面追求表面修饰，无异于舍本逐末，对设计水平的提高没有太大帮助。手绘效果图是与设计挂钩的，通过手绘的方式将各种构思的造型绘制出来，并进行分解和重组，创造出新的造型样式，这种设计的推敲过程才是设计创作的本源，也是手绘效果图应该表达的核心内容。

2. 科学性

手绘效果图是工程图和艺术表现图的结合体，它要求表达出工程图的严谨性和艺术表现图的美感。其中，前者是基础内容，后者是形式手段，两者相辅相成，互为补充。作为工程图的前身，手绘效果图具有严谨的科学性和一定的图解功能。如空间结构的合理表达、透视比例的准确把握、材料质感的真实表现等。只有重视手绘效果图的科学性，才能为下一步的深化设计和施工图绘制打下坚实的基础。

3. 艺术性

手绘效果图是设计师艺术素养与表现能力的综合体现，它以其自身的艺术魅力和强烈的感染力向人们传达着创作思想、设计理念和审美情感。手绘效果图的艺术化处理，在客观上对设计是一个强有力的补充。设计是理性的，设计表达则往往是感性的，而且最终必须通过有表现力的形式来实现；这些形式包括形状、线条和色彩等。手绘效果图的艺术性决定了设计师必须追求形式美感的表现技巧，将自己的设计作品艺术地包装起来，更好地展现给公众。正如英国文学家毛姆所说：“伟大的艺术从来就是最富于装饰价值的”。

三、手绘效果图快速表现技法的分类

手绘效果图快速表现技法按表现内容可以分为室内效果图快速表现技法和室外效果图快速表现技法；按表现方式可以分为精细效果图快速表现技法和概念草图。如图 1-1 ~ 图 1-6 所示。



图 1-1 手绘室内效果图 (文健 作)



图 1-2 手绘室外景观效果图 (文健 作)

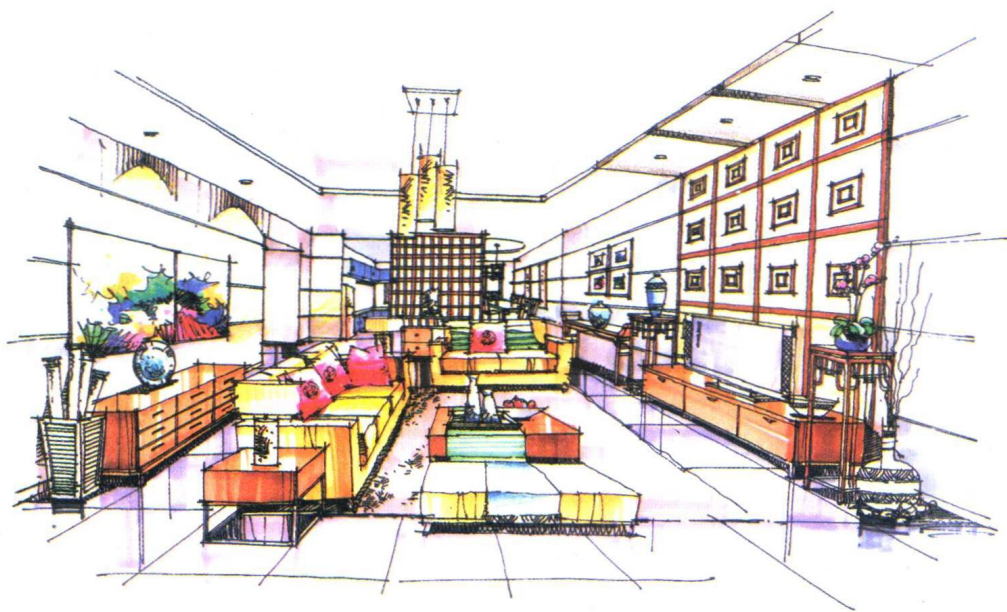

图 1-3 手绘建筑外观效果图 (文健 作)



图 1-4 手绘精细室内效果图 (广州集美组 作)



图 1-5 手绘概念草图 (1) (文健 作)



图 1-6 手绘概念草图 (2) (广州集美组 作)

四、手绘效果图快速表现技法的工具

好的工具是画好一幅手绘效果图的前提，“巧妇难为无米之炊”，没有好的工具做保证，技术再高的设计师也只能望图兴叹。手绘表现的工具有以下几类。

1. 笔

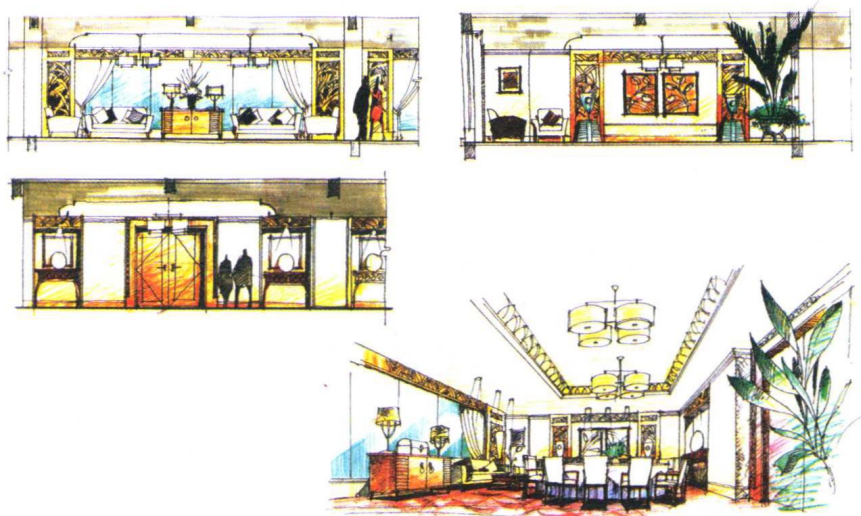
包括钢笔、针管笔、彩色铅笔、马克笔等，如图 1-7 所示。



图 1-7 手绘工具

钢笔笔头坚硬，所绘线条刚直有力，是徒手快速表现的首选工具。钢笔有普通钢笔和美工钢笔两种。普通钢笔画的线条粗细均匀、挺直舒展；美工钢笔画的线条粗细变化丰富，线面结合，立体感强。两种钢笔各有特点，可以配合在一起使用。

针管笔有金属针管笔和一次性针管笔两种，有 0.1、0.2、0.3、0.4、0.5、0.6、0.7 等不同型号。可根据不同的绘制要求选择不同型号的针管笔，其绘制的线条流畅细腻，细致耐看。

彩色铅笔有水溶性和蜡性两种。其色彩丰富，笔触细腻，可表现较细密的质感和较精细的画面。

马克笔有油性、水性和酒精性之分。笔头宽大，笔触明显，色彩退晕效果自然，可表现大气、粗犷的设计构思草图。

2. 纸

可采用较厚实的铜版纸、高级白色绘图纸和复印纸等，要求纸质白皙、紧密，吸水性较好。

3. 其他工具

手绘效果图所需的其他工具有直尺、曲线板、橡皮、铅笔、图板、丁字尺、三角尺、透明胶带等。

五、手绘效果图快速表现技法的学习方法

“手绘效果图快速表现技法”是一门实践性很强的课程，需要制订科学的训练计划和行之有效的学习方法。首先要有一个良好的心态，避免浮躁情绪及好高骛远、急功近利的做法，坚持从点滴做起，一步一个脚印，扎扎实实地去学。其次要制订科学有效的训练计划，并严格按照计划去训练和提高，切不可半途而废。手绘效果图快速表现技法可以从以下两个方面来进行训练。

1. 钢笔线条的训练

手绘表现主要通过钢笔或针管笔来勾画物体轮廓，塑造物体形象，因此钢笔线条的练习成为手绘训练的重点。钢笔线条本身就具有无穷的表现力和韵味，它的粗细、快慢、软硬、虚实、刚柔和疏密等变

化可以传递出丰富的质感和情感。

钢笔线条主要分为慢写线条和速写线条两类。慢写线条注重表现线条自身的韵味和节奏，绘制时要求用力均匀，线条流畅、自然。通过训练慢写线条，不仅可以提高手对钢笔线条的控制力，使脑与手配合更加完美，而且可以锻炼绘画者的耐心和毅力，为设计创作打下良好的心理基础。

速写线条注重表现线条的力度和速度，绘制时用笔较快，线条刚劲有力，挺拔帅气。通过训练速写线条，可以提高绘画者的概括能力和快速表现能力。

2. 临摹与创作

手绘表现是艺术表现的一个门类，艺术表现的训练需要继承前人优秀的表现手法和表现技巧，这样不仅可以在短时间内迅速提高练习者的表现能力，而且可以取长补短、博采众长，最终形成自己独特的表现风格。

临摹优秀的手绘表现作品是学习手绘表现的捷径，对于初学者来说，这是一种迅速见效的方法。临摹面对的是经过整理加工的画面，这就有利于初学者直观地获得优秀作品的画面处理技巧，并经过消化和吸收，转化为自己的表现技巧。临摹还有一个好处，这就是可以接触和尝试许多不同风格的作品，这样可以极大地拓展初学者的眼界，丰富初学者的表现手段。因为临摹接触的是优秀的作品，这就使得初学者能够站在专业的高度上看清自己的位置和日后的发展方向，这比单纯的技术训练具有更深远的意义。

临摹是能够迅速把技术训练和设计思想结合起来的的有效学习手段。手绘表现不仅是技术的训练，也是设计思想的训练。临摹一方面是学习具体的作画技巧，另一方面也在学习作画者的设计理念。一件优秀的手绘表现作品，技术的因素是次要的，重要的在于隐含在技术之中的设计理念，好的设计理念才是优秀手绘表现作品的核心。

临摹分为摹写和临绘两个阶段。在摹写阶段，要求练习使用透明的硫酸纸拷贝别人的作品，这样可以直观地获取对方的构图、线条和色彩，并培养练习者的绘画感觉。在临绘阶段，要求练习者将所临摹的图片（或作品）置于绘图纸的左上角，先用眼睛观察，再用手绘方式临绘下来，力求做到与原作品相似或相近。这种练习可以培养练习者的观察能力和手绘转化能力。

临摹只是学习手绘表现技巧的一种方法，切不可一味临摹而缺乏自己的风格，在临摹到一定程度时，就要运用临摹中学到的表现手法进行创作，最终将这些表现手法概括归纳，消化吸收，成为自己的表现手法，这样才能绘制出有自己独特个性和风格的作品。

临摹作品如图 1-8 ~ 图 1-11 所示。



图 1-8 餐厅表现（陈扬 临）



图 1-9 餐厅局部表现 (文健 临)

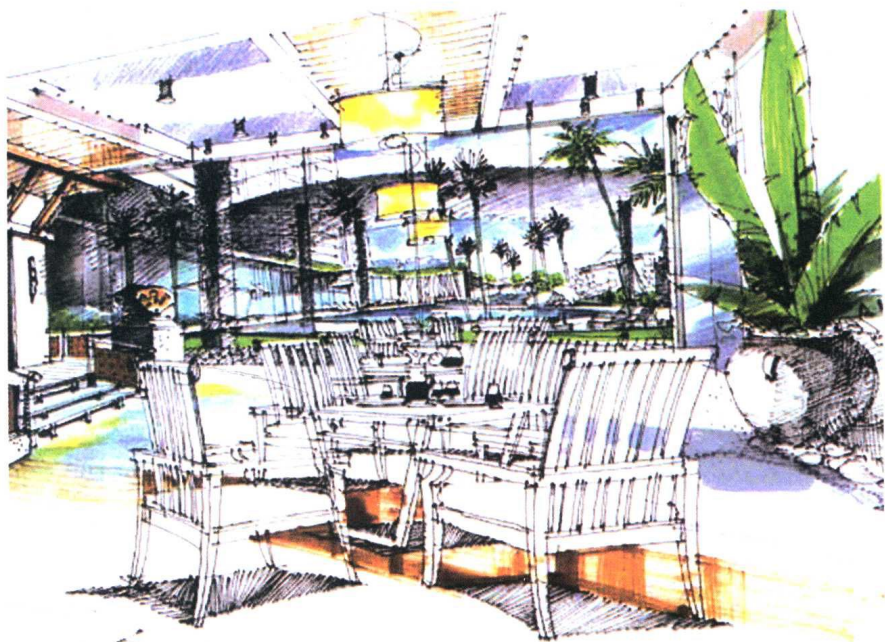

图 1-10 中式风格客厅表现 (种夏 作)

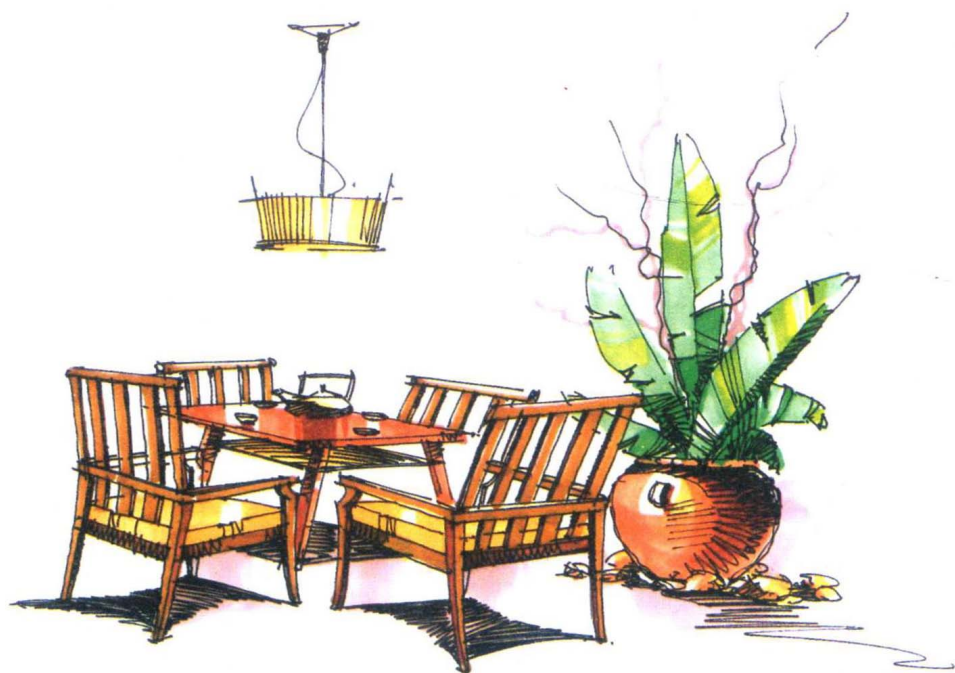

图 1-11 中式风格客厅表现（衣国庆 临）

习 题

1. 绘制慢写线条 100 根。
2. 绘制速写线条 50 根。
3. 临摹手绘效果图 5 幅。

第一节 手绘单体室内家具与陈设线描训练

手绘效果图快速表现技法需要在作画过程中快速而准确地表现对象的形体特征，形体造型的严谨与否是手绘表现的核心。手绘效果图与普通绘画是有一定区别的，它不能将表现对象随意地夸张和变形，必须严格地遵守表现对象的比例、尺寸和材质，这就要求作画者应该具备较强的造型能力。造型能力的提高可以通过绘制单体室内家具与陈设来达到。单体室内家具与陈设是室内空间的重要组成部分，也是手绘表现的重点和难点，单体室内家具与陈设绘制的好坏直接影响到室内空间表现的效果。

单体室内家具与陈设具有完整的造型和不同的质感，在绘制时要仔细观察，并对形体进行分析和理解，掌握形体的结构关系，抓住形体的主要特征，准确而形象地将形体表现出来。单体室内家具与陈设绘制时尽量不要使用太多辅助工具，要着重训练眼与手的协调配合能力，锻炼敏锐的观察力和熟练的手绘技巧。最好将每个单体室内家具或陈设品反复画上几遍，甚至几十遍，找出其中的规律。

单体室内家具与陈设手绘表现如图2-1~图2-48所示。



图2-1 单体家具手绘表现(1)(文健 作)



图 2-2 单体家具手绘表现 (2) (文健 作)

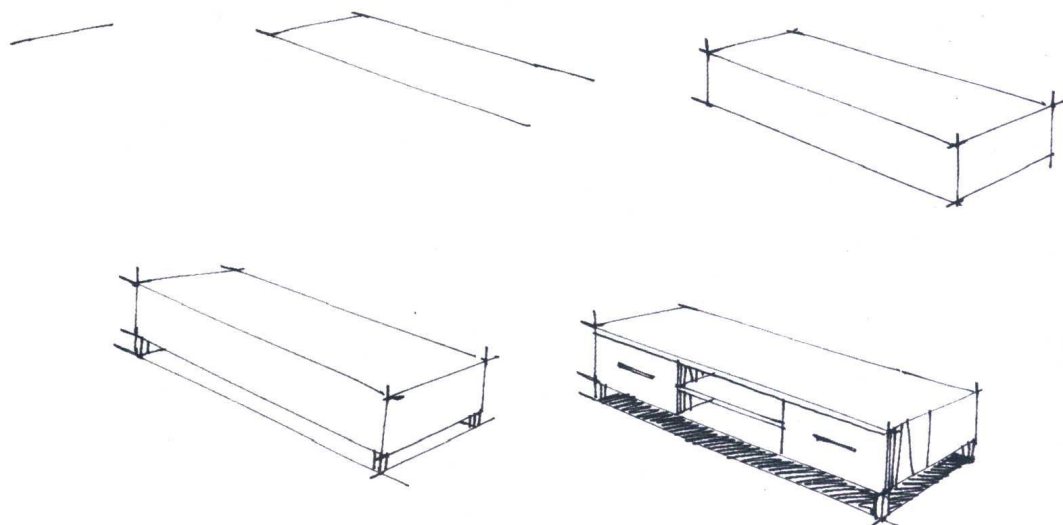

图 2-3 单体家具手绘表现 (3) (文健 作)

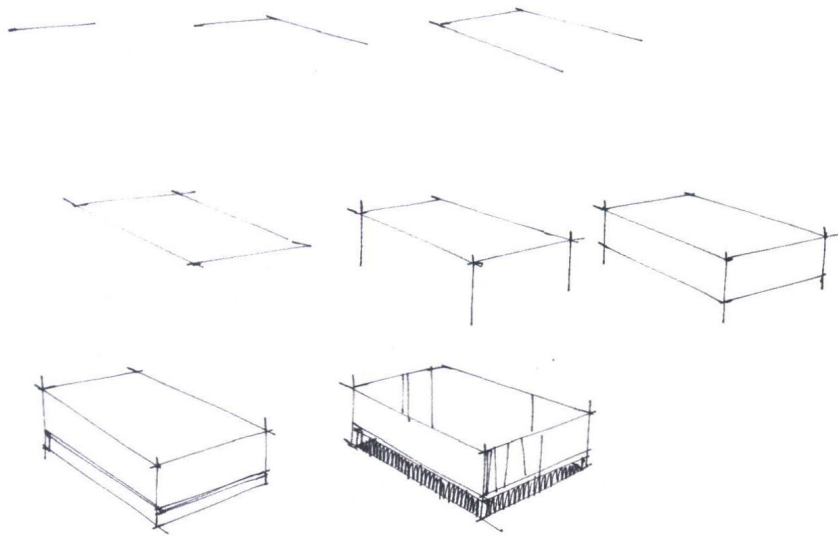

图 2-4 单体家具手绘表现 (4) (文健 作)

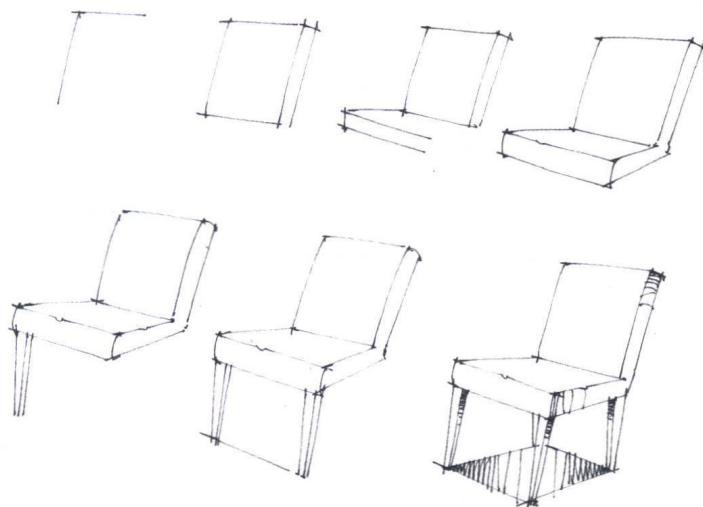

图 2-5 单体家具手绘表现 (5) (文健 作)

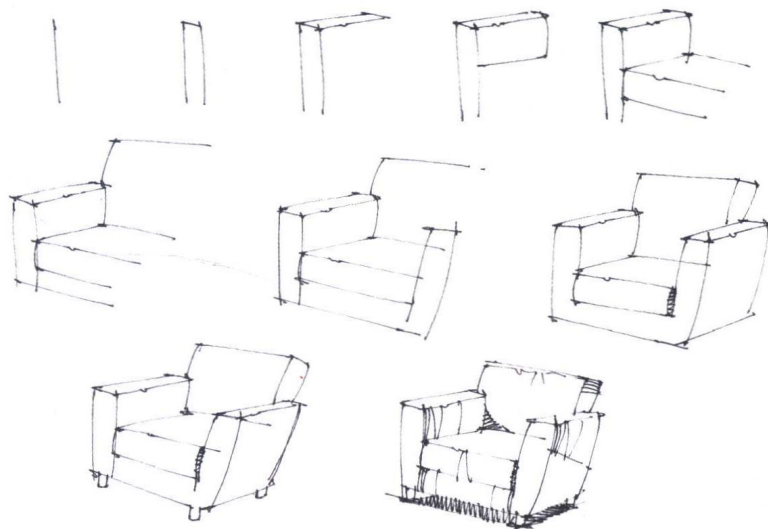

图 2-6 单体家具手绘表现 (6) (文健 作)

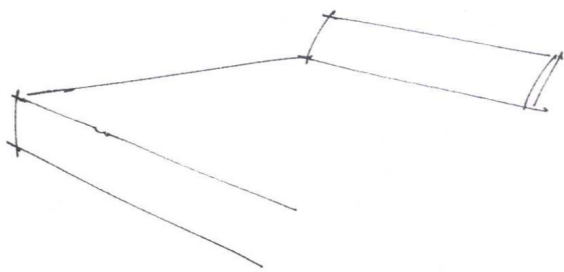

图 2-7 单体家具手绘表现 (7) (文健 作)

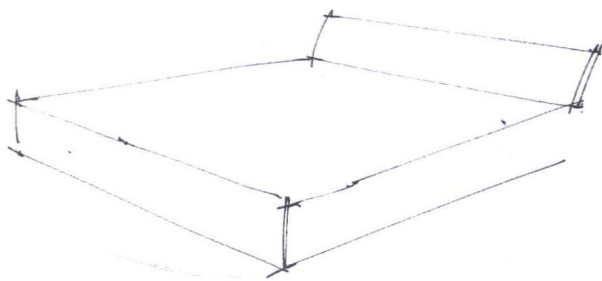
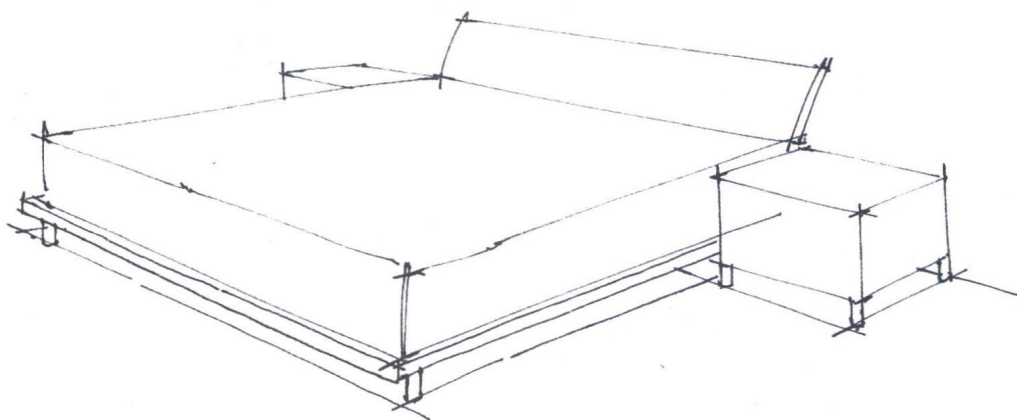
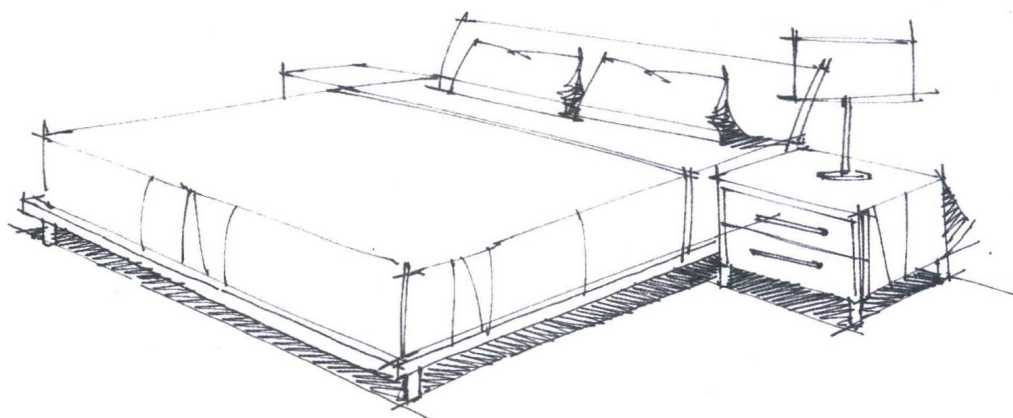

图 2-8 单体家具手绘表现 (8) (文健 作)