

THE BOOK OF MAGIC

魔术揭秘

[英]布鲁斯·史密斯 著



展现魔法 见证奇迹



青岛出版社
QINGDAO
PUBLISHING HOUSE

国家一级出版社
全国百佳图书出版单位



魔术揭秘

作者 (英) 布鲁斯·史密斯

译者 吕文澎 吕晓澎等



青岛出版社
QINGDAO
PUBLISHING HOUSE

国家一级出版社
全国百佳图书出版单位

图书在版编目 (CIP) 数据

魔术揭秘 / (英) 史密斯著; 吕文澎、吕晓澎等译.

— 青岛: 青岛出版社, 2012.5

ISBN 978-7-5436-8243-6

I. ①魔… II. ①史…②吕…③吕… III. ①魔术 - 基本知识

IV. ①J828

中国版本图书馆 CIP 数据核字 (2012) 第 075875 号

Copyright ©2011 Arcturus Publishing Limited

山东省版权局著作权合同登记号 图字: 15-2012-037 号

- | | |
|------|---|
| 书 名 | 魔术揭秘 |
| 作 者 | (英) 布鲁斯·史密斯 |
| 译 者 | 吕文澎 吕晓澎 等 |
| 出版发行 | 青岛出版社 |
| 社 址 | 青岛市海尔路 182 号 (266061) |
| 本社网址 | http://www.qdpub.com |
| 邮购电话 | 13335059110 0532-85814750 (传真) 0532-68068026 |
| 责任编辑 | 曹永毅 E-mail: cyyx2001@sohu.com |
| 责任校对 | 江伟霞 |
| 装帧设计 | 亓鹏举 |
| 照 排 | 青岛双星华信印刷有限公司 |
| 印 刷 | 青岛星球印刷有限公司 |
| 出版日期 | 2012 年 5 月第 1 版 2012 年 5 月第 1 次印刷 |
| 开 本 | 16 开 (710mm × 1000mm) |
| 印 张 | 16 |
| 字 数 | 150 千 |
| 书 号 | ISBN 978-7-5436-8243-6 |
| 定 价 | 25.00 元 |

编校质量、盗版监督服务电话 4006532017 0532-68068670

青岛版图书售出后如发现印装质量问题, 请寄回青岛出版社印刷物资处调换。

电话: 0532-68068629

建议上架: 智力游戏系列

◆ 目 录 ♥

纸牌魔术.....	8
术语图解.....	10
单牌穿越.....	11
神机妙算.....	14
顺序回归.....	17
偷梁换柱.....	22
红花侠.....	26
滑行技巧.....	31
观察力测验.....	35
妙手切牌.....	38
你就是魔术师.....	42
窗户上的纸牌.....	46
下一张就是.....	48
经典牌序.....	52
同花大顺.....	54
撕牌还原.....	58
纸牌穿手绢.....	61
偷拗牌.....	65
磁化纸牌.....	67
钱币魔术	70
术语图解.....	72



◆ 目 录 ♥

跳跃的硬币·····	73
纸币消失·····	75
法式落币·····	78
硬币消失·····	81
小钱变大钱·····	85
贪婪者之梦·····	89
白纸造钱·····	94
硬币穿手·····	98
纸币穿越·····	101
硬币穿孔·····	105
无影无踪·····	111
不翼而飞·····	114
消失的纸币·····	117
乾坤大挪移·····	120
单手分币·····	124
会飞的硬币·····	127
手帕魔术·····	130
术语图解·····	132
绳结消失·····	133
手帕消失·····	136
神秘助手·····	138

◆ 目 录 ♥

催眠手帕·····	141
蛇形手帕·····	144
手帕中的小鬼·····	148
隐形绳结·····	152
手帕逃脱·····	156
穿透术·····	159
空中飞帕·····	163
空管变丝帕·····	166
香帕变美酒·····	170
预言色彩·····	175
百变手帕·····	178
折不断的火柴·····	183
二十世纪的丝巾·····	187
绳索与环类魔术·····	190
术语图解·····	192
单手打结·····	193
快速打结·····	196
绳结跳开·····	199
快速滑结·····	202
戒指飞来·····	207
手镯进绳结·····	210

◆ 目 录 ♥

一绳三结·····	214
滑动的结·····	216
扔绳结·····	222
扣眼逃脱·····	224
双人逃脱·····	227
绳子和吸管·····	230
戒指接绳·····	234
手镯逃脱·····	238
无法打开的结·····	242
横穿拇指·····	246
指环爬高·····	250
美女分身·····	252
译后记·····	255



◆ 序 言 ♥

你想在亲友们面前亮出一连串的纸牌、绳索、手绢、钱币魔术,让他们惊讶不已、对你刮目相看吗?这本《魔术揭秘》就是为你量身定做的。从“单牌穿越”到“偷梁换柱”,从“法式落币”到“催眠手帕”,从“扣眼逃脱”到“美女分身”,本书逐个为你解开其中的秘密,让你快速学会一连串的经典魔术。

本书图文并茂、步步详解,让你轻松学会各种真正有趣的魔术。此外本书还附有指点迷津的秘诀窍门、魔术行话和著名魔师生平及其在魔术史上的建树的介绍。

《魔术揭秘》教会你魔术表演的基本功,让观众对你的魔术技巧百思不得其解。如果你想成为神奇的魔术师,就赶快来学习《魔术揭秘》吧!



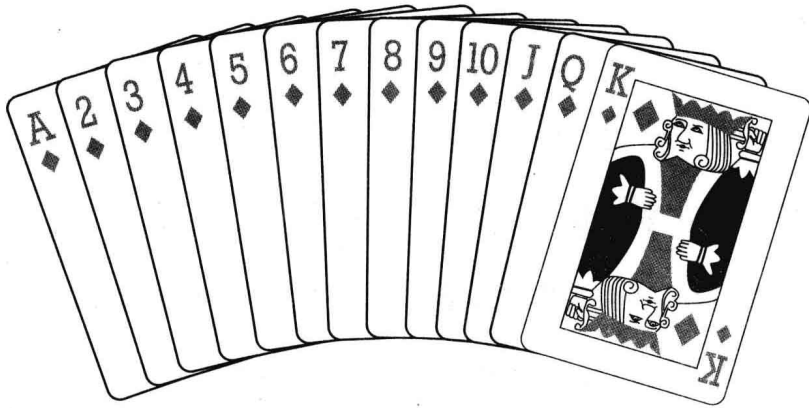

8



纸牌魔术

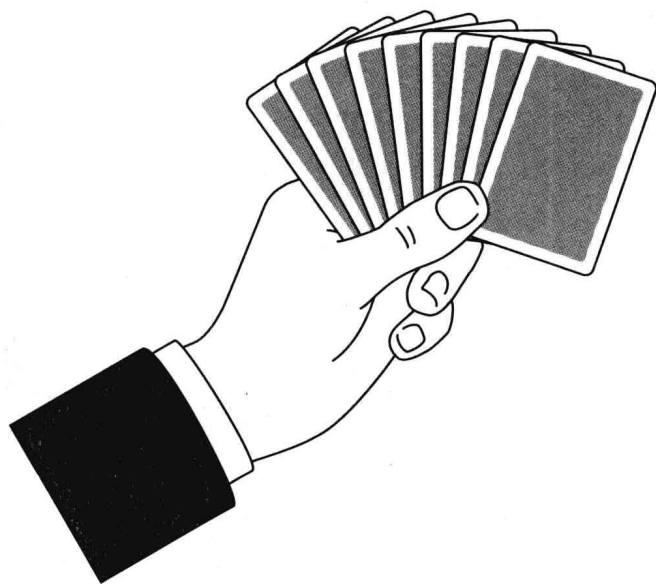

◆ 术语图解 ♥

发牌手势

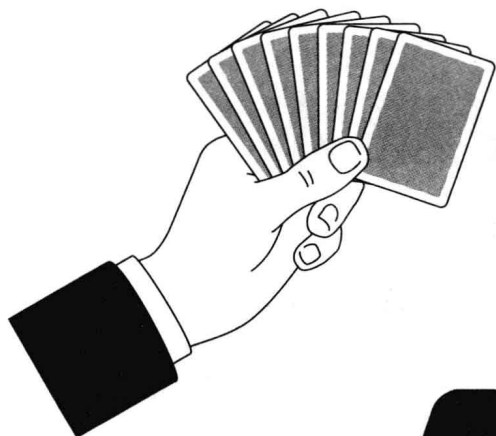
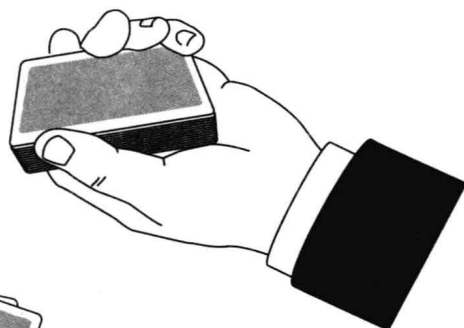

开扇

切牌

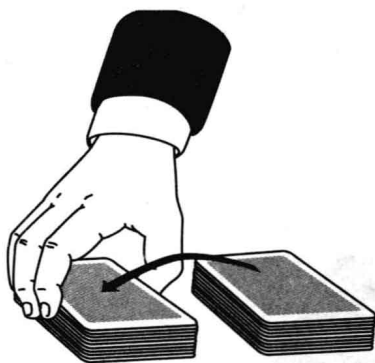

完成切牌



◆ 单牌穿越 ♥

效果：一张扑克牌从一叠牌神秘地飞进另一叠。

找一个朋友，仔细地按照下面的步骤试试，这个魔术很自然就完成了。



1. 请你的朋友伸出双手，握拳，指关节放在桌面上，如图 1 所示。

1

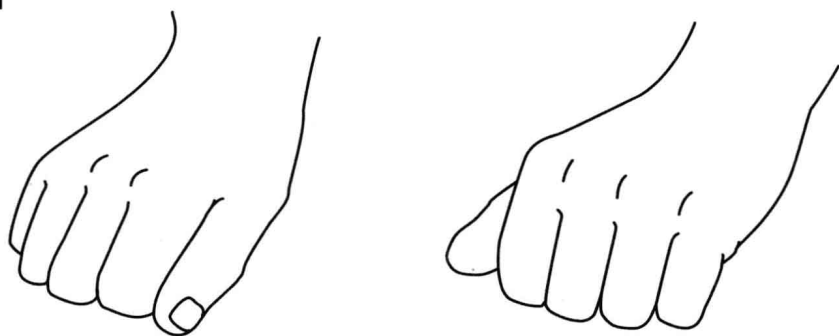

2. 从左向右，依次在每个指缝中插进两张牌，最后一个指缝只插一张牌——单牌，如图 2 所示。

3. 从左边开始，拿掉夹在指缝中成对的纸牌，然后分开，分别放在桌子上，如图 3 所示。

4. 重复上述第三步——把每一对牌分开，分别码成两叠，向朋友说明两叠牌都是双数。



在朋友的左手无名指和小指间插一张纸牌，其余每个指缝中插入两张牌。

2

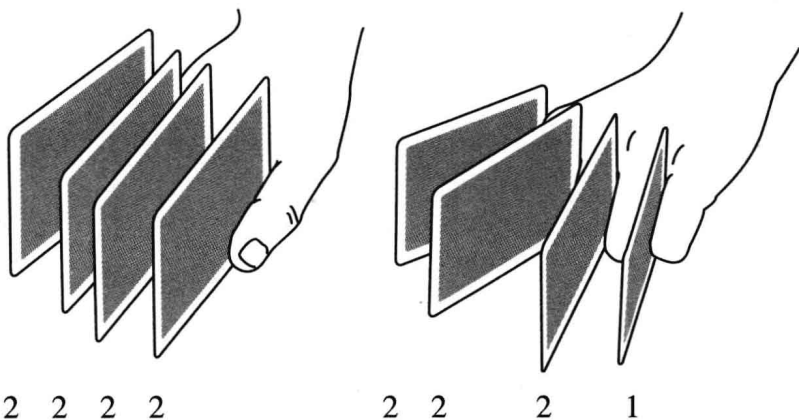

5. 请你的朋友挑选一叠纸牌。告诉他你会把那张单牌放到他选这叠牌中，然后把纸牌插入他选的那叠牌的中间。告诉他现在这叠牌的张数是奇数，另一叠是偶数。

6. 把张数是奇数的那叠纸牌像开始那样每两张放到一只手的指缝里——你会惊奇地发现这叠纸牌变成了双数，那张单牌不见了！

秘诀窍道

要认真对待魔术师表演时说的每一句话，这就是所谓魔术师的“魔咒”。要像练习表演技法一样经常加以练习。



把纸牌分成两等份。

3

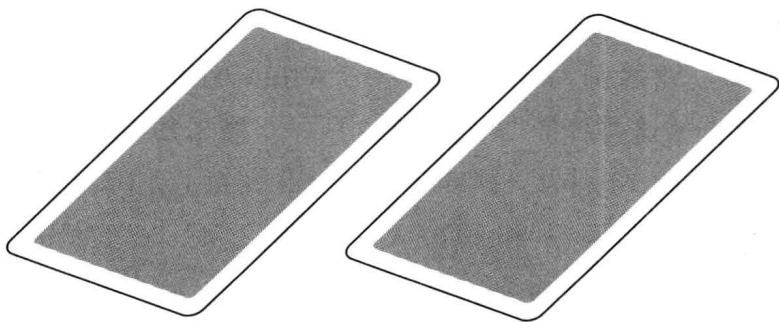

7. 告诉你的朋友,刚才插入指缝的那叠牌张数是偶数,而你朋友有两只手共有十个手指头,八个指缝——都是偶数。这个魔术的神奇之处就是有一张牌好像突然消失了!

8. 把另一叠张数为偶数的纸牌两两组合插入朋友另一只手的指缝里,你会发现最后手里还有一张单牌。好像那张消失的单牌又神秘地穿越回来了!

哈利·胡迪尼(1874—1926)

虽然哈利·胡迪尼后来因其神奇勇敢的逃脱术闻名于世,但在其早期的表演生涯中就被冠以“牌王”的称号。他玩得一手绝妙的纸牌魔术,就如本文介绍的魔术一般。即使当他已成为蜚声世界的“逃脱大师”后,他还经常在舞台上表演纸牌魔术。



◆ 神机妙算 ♥

效果：一位观众在四叠纸牌中任意选择一叠，魔术师能准确地预测观众选择的是哪一叠。

道具：魔术师写下预言：YOU WILL CHOOSE THE SEVEN PILE(你选的是“7”)，如图2所示。魔术师需要四叠纸牌，牌面朝下摆放，分别为：① 四张“7”。② 任意七张牌面点数为奇数的纸牌。③ 两张“3”和一张“A”。④ “2”、“4”、“6”、“8”各一张，如图1所示。

1

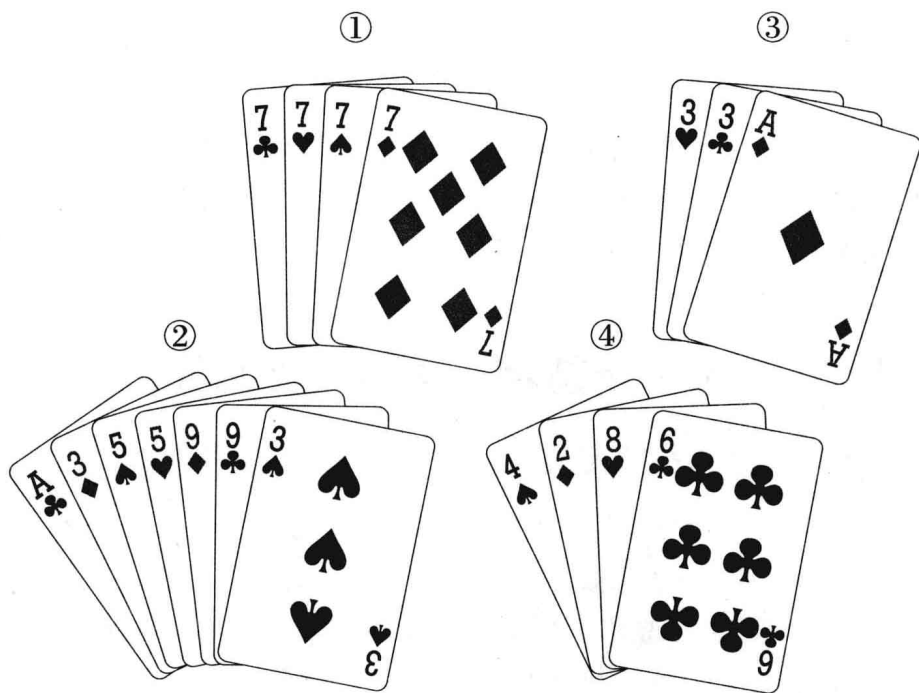

2

YOU WILL
CHOOSE THE
SEVEN PILE

（你选的这一叠牌是“7”）

1. 让一位观众从四叠纸牌中任选一叠。在最终选定前，允许观众改变主意。

2. 如果观众选择了①、②、③中的一叠，请观众读出纸上的预言。如果观众选了①，向观众展示其所选为唯一一叠含有四张“7”的纸牌；如果观众选了②，把纸牌牌面朝下，展示这是唯一有七张纸牌的一叠；如果观众选择③，向观众展示这是唯一一叠数字相加等于七的纸牌。



3

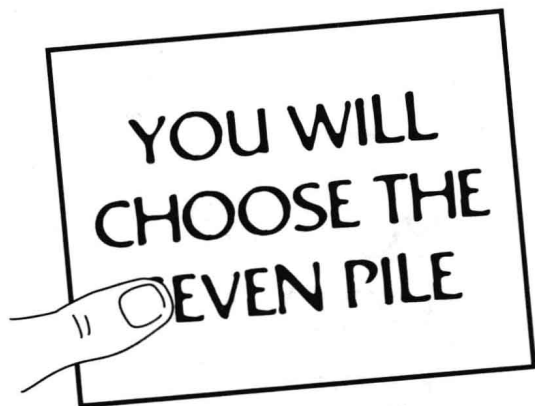

(你选这叠牌为双数牌)

3. 如果观众选择④,魔术师拿起写着预言的纸,如图3那样向观众展示——用拇指挡住“S”,使预言变成“YOU WILL CHOOSE THE EVEN PILE”(你选这叠牌牌面都是偶数),向观众展示其所选纸牌为唯一的一叠牌面数字是偶数的纸牌。因此,无论观众选择哪一叠纸牌,似乎魔术师都了如指掌。

[译注:此魔术巧妙利用英语单词 SEVEN (7) 和 EVEN (偶数) 的不同含义而设计,读者若要用汉语书写预言,同样需要利用汉语特点进行巧妙设计。]

秘诀窍道

如果能够把三、四个魔术连贯、流畅地衔接起来表演,这样的魔术效果一定会更佳。

