

# 石窟寺研究

STUDY ON THE CAVE TEMPLES

中国古迹遗址保护协会石窟专业委员会 © 龙门石窟研究院 编



第一辑 NO.1



文物出版社



K879.204-55  
2011  
1

# 石窟寺研究

STUDY ON THE CAVE TEMPLES

中国古迹遗址保护协会石窟专业委员会 © 龙门石窟研究院 编



第一辑 NO.1



文物出版社

责任印制 张道奇  
责任编辑 李克能 李 东  
封面摄影 何小要  
封面设计 一行机构

**图书在版编目 (CIP) 数据**

石窟寺研究 / 中国古迹遗址保护协会石窟专业委员会,  
龙门石窟研究院编. —北京: 文物出版社, 2010. 11  
ISBN 978-7-5010-3051-4

I. ①石… II. ①中…②龙… III. ①石窟 - 中国 -  
文集 IV. ①K879. 204. 53

中国版本图书馆 CIP 数据核字 (2010) 第 198415 号

**石窟寺研究**

中国古迹遗址保护协会石窟专业委员会 编  
龙门石窟研究院

\*

文物出版社出版发行  
(北京东直门内北小街2号楼)

<http://www.wenwu.com>

E-mail: [web@wenwu.com](mailto:web@wenwu.com)

北京君升印刷有限公司印刷

新华书店经销

889 × 1194 1/16 印张: 18.75

2010年11月第1版 2010年11月第1次印刷

ISBN 978-7-5010-3051-4 定价: 128.00元

## 《石窟寺研究》编辑委员会

主任：宿白

执行主任：孙英氏

副主任：王永兴 罗炤 李崇峰 杭侃

委员（按姓氏笔划为序）：

丁明夷	马世长	王永兴	王邦维
王旭东	王金华	方云	刘景龙
孙英氏	杨泓	花平宁	李随森
李崇峰	李裕群	李静杰	张焯
杭侃	罗炤	宿白	黄克忠
黄继忠	温玉成	黎方银	

# 编写龙门窟龕档案和考古报告 应予关注的几个问题

——以往学术工作的初步整理和培训实习工作的要点

宿 白

档案工作是国家文物局对国保单位的基本要求，因为它既是本单位其他工作的基础，也是保护本单位重要文物的一种手段，它是为物质文化特别是地上遗迹残损或破坏后复原提供翔实资料，但目前还没有哪个单位能够真正完成全面系统的档案工作。

石窟是地面上的、重要的古代文化遗迹，是中国历史考古重要遗迹的一部分，因此石窟档案和考古报告都应当按照档案的内容和考古报告的要求来编写。

龙门石窟成为世界文化遗产后，其首要的、最基础的学术工作应当从石窟档案做起，然后在此基础上进行洞窟考古报告的编写。做石窟档案和考古报告是我们的本职工作，对这样的工作的要求应当更认真、更负责；但这项工作却不是短期能够完成的，就龙门石窟而言，甚至也不是一代人能够完成的。

考古要分区、分期，龙门窟龕多且复杂，分区分期工作难度较大，需要的工作时间也较长，短时完成的只能是一部分。因此一些窟龕多的石窟单位不愿做石窟报告，但日本文化侵略项目《云冈石窟》已出版了半个多世纪，我们也该着手做了，当然不能把它看成一件容易进行的事。

真正要做洞窟报告，就要先了解和总结以前的类似或同类的工作，这样好有明确的立足点，要后来居上。以下即按时间顺序，从学术角度对龙门过去工作做一点粗浅的整理。

第一阶段 宋以前，主要是历史性的文献记载。龙门石窟有其特殊性，其开凿窟龕最重要的两个时期：一是五六世纪之际的北魏，都城由平城（今大同）迁往洛阳的阶段；二是7世纪后半段到8世纪初，就是唐高宗、武则天阶段。这两个阶段，头一个阶段洛阳是都城，后一个阶段特别在武则天时洛阳也是都城。龙门石窟的位置离北魏和唐的都城仅13公里，这样的近距离

造就了与当时政治的密切关系。这样的背景就要求我们必须了解和熟悉这两段历史，并从中搜集一些直接或间接的材料，才能明白其浓厚的国家宗教色彩的来源。宗教不能脱离政治，是为政治服务的。

第二阶段 宋至19世纪，洛阳仍是重要地方，尤其在北宋还是西京，那里集聚了不少闲散的文人。北宋以来出现的金石书中著录了龙门窟龕的铭记。《宋会要辑稿》以及以其作原始材料的《宋史》中关于洛阳龙门的记载和一些文集中记录的洛阳与龙门，都应加以注意；还有应系统的翻查洛阳及周边的地方志。

第三阶段 20世纪初至20世纪40年代，是注意了搜集龙门石窟资料的阶段。真正记录石窟内容的是从20世纪初开始的。20世纪初到20年代左右，日本人的代表作为大村西崖的《支那美术史·雕塑篇》和关野贞、常盘大定的《支那佛教史迹》。西方人稍晚，也有两部代表作，一是法国人沙畹1913年刊布的《北中国考古图录》，其中龙门图版的数量是早期发表龙门图像最多的（20世纪30年代关百益《伊阙石刻图表》主要即是翻拍沙畹的书，但效果不好），一是瑞典人喜龙仁的《五至十四世纪的中国雕塑》，1925年出版，书中也收了不少龙门图版。日本人水野清一、长广敏雄的《龙门石窟的研究》，1941年出版，水野专攻历史，长广专长在美术史，还有冢本善隆参与研究佛教内容与历史，这部书应是抗日战争期间出现的重要著作，但不是报告。

第四阶段 新中国建立以后迄20世纪末，正式开始对龙门调查、试作分期与编写实习报告。1952、1953年，前两届考古训练班学员开始了调查实习，1955年王去非从敦煌归来到龙门考查，写出了早期的几篇学术文章（《关于龙门石窟的几处新发现及其他有关问题》，刊《文物参考资料》1955年2期、《龙门杂记》，刊《文物参考资料》1956年4期等）。60年代中央美术学院、北京大学考古专业都组织了龙门考古实习，丁明夷《龙门石窟唐代造像分期与类型》（刊《考古学报》1975年4期）、温玉成执笔《洛阳龙门双窟》（刊《考古学报》1988年1期）等文章都是实习的成果，特别是《洛阳龙门双窟》，是最初一篇试作的考古报告。60年代后期迄70年代，由于众所周知的原因，龙门正式的业务工作中辍，但出自龙门同志的努力，竟椎拓了全部龙门铭记的拓本，并考虑了龙门统一的窟龕编号工作。80年代以来，逐渐恢复与北大考古系合作编写石窟考古报告的实习，马世长整理的《龙门皇甫公窟》，1986年、1991年分别刊布于日本平凡社、中国文物出版社的《中国石窟·龙门石窟（一）》。2004年之后，更考虑全面安排龙门东山石窟群考古报告和香山寺遗址的试掘工作。

总结新中国建立后我们从学术角度对龙门石窟做的几项工作：

第一项 开始了部分窟龕的分期排年工作。尽管这个分期排年是初步的，不是在全面掌握材料的基础上做出的，但应当说这还是很重要的，因为龙门以前没做过这项工作。不仅龙门没有，别的石窟真正自己来做这个工作的也不多。

第二项 统一的编号工作。龙门石窟的编号应该是所有石窟中最难的，因为附龕多，情况最复杂。一个窟或龕不能编一次号就给一个新号，这样对参观者、研究者来说太麻烦了。敦煌莫高窟是一个例子，那里四百多个洞子有三种编号，伯希和、张大千和敦煌艺术研究所各编一个号，都在使用：西方人用伯希和编号，台湾用张大千编号，大陆用研究所编号，结果出现了许多不应有的差误。又如云冈主要洞窟一直沿用日本人的编号，中间有多次重新编号，但编完之后无人使用。龙门石窟以前没有编号，都用俗称，如双窟、古阳洞、宾阳洞、奉先寺等，这种俗称虽有问题，但流传久了，使用起来容易查找，如以这类俗称的洞窟作主体，再附些子号来处理其附近或附属的小窟、小龕，也许更方便些。

第三项 比较全面的推拓工作。对拓片资料进行全面收集并进行了初步的整理。

第四项 比较重要的发现。如宾阳中洞甬道两侧拆除后代砖砌的门，再现原来的造像；王玄策龕等。

第五项 试做了个别洞窟的实习报告。

第六项 快速完成了刊印《龙门石窟总录》工作。这部大图录问题不少，甚至不为学术界认同，但毕竟给以后同类工作“欲速则不达”的重要启示。

初步总结以前的成果后，真要系统编写龙门石窟档案和考古报告工作之前，应当对洞窟进行全面了解和统一安排，其中编号和分区的工作尤为重要，应优先考虑。目前的编号很难适用。解决这个问题，如果可以采用分区做法，每一区以显著的洞窟为中心，然后在分区的基础上再编若干子号，如古阳洞区××号，找起来就有了比较清楚的具体地点，分区编号的工作主要应当由研究院工作人员来做，因为他们最熟悉龙门窟龕的分布情况。这项工作不一定等全部搞清才做下一步工作，可以结合下一步工作部分地区先开始。比如我们下一步工作从东山开始，那么就先对东山进行分区和编号。复杂的西山就可以在东山编号分区的经验基础上做更细致的考虑。统一安排的工作是随时要更改、提高的，不可能是一成不变的，要随时根据实际情况而要有所改变。

具体到档案和报告工作的进行顺序，可以分以下几项：

第一项要先细致观察所要做的窟龕，也就是要在工作之前先看明白。这



是做基础工作最重要，也是最先开始的一项。此项做得好，则此后的记录就比较方便。看明白是逐步的，不是一蹴而就的，并且还须下功夫，既要看书，又要看佛经，这样才能把洞窟与邻近窟龕的关系看明白，把洞窟的外立面看明白，把洞窟开凿和雕刻的过程看明白，把洞窟的性质看明白，把洞窟的历史弄明白。应当看明白的项目了解得差不多了，才能把洞窟和当时的社会联系起来，才能知道洞窟的社会意义。假如做不到这一步，写出来的文字只能算是杂记或参观记，顶多算个简报。总之这既不符合报告的要求，更达不到档案的要求，不是我们做基础工作的要求。

第二项为文字记录。对洞窟开凿的过程大体了解后，才能动手做文字记录，越详细越好，但要尽量客观，不能加入个人的主观推测，纯粹研究和主观分析得出的推论都不应当记录在档案里，更不用说从档案中提炼出来编写到报告里。文字记录首先从洞窟外面开始，其他记录顺序一般不宜做硬性规定，要根据洞窟的具体情况而定。

第三项为测图记录，即图纸记录。使用米格纸，熟练了可使用白图纸。测图种类包括连续平、立面图，窟口立面图，洞窟平面、纵剖、横剖、正壁、侧壁、窟顶、地面等图，塔庙窟和窟中设坛的还需要加塔或坛的四面图，主尊正视、侧视、俯视图，胁侍正视、侧视图等。测图比例根据洞窟的具体情况而定。图与图、图与文字记录要统一，做文字记录的人最好自己测图，最低要求也要参与测图工作，因为测图才能真正仔细观察。描图可找专人，但记录人应该给予指导并最后检查。测图是档案的资料，发表以后就成为检查文字记录的依据。报告的测图与一般文章中的插图不一样，文章中的插图大多是示意性的，不大注意比例，所以不正规。

第四项是拍照记录。拍照的顺序是先整体、次组合、然后是细部，即先记录与邻近窟龕的关系，后为窟本身由外到内的正面拍照（正正面、正侧面、正背面）。照片一方面保存了真实，另一方面也方便别人进行检查文字和测图正确与否。报告的图版与美术图录不一样，因此拍照的设计，需要做文字和测图记录的人参与，好保证三项记录的统一。在基本资料未公布前，所有的研究都是初步的，绝不能认为是结论，这也是我们强调考古报告的重要性，不强调在石窟工作的同志做个体研究的原因。本单位要有一定规模的照相设备与照相室，后者要做好照片档案。

第五项是拓片工作。拓片工作不宜附属测图，应有专人负责。龙门窟龕需要表现图像细部的地方比其他石窟为多，如大量龕楣、背光和各种纹饰，当然还有大批的文字铭记。

上面的工作顺序是把档案和报告工作连在一起了，实际上它们是有区别的。档案工作是不厌其详、不厌其细，在表现形式上尽可能多样化。报告则



是在档案的基础上做出的，要求文字简练，测图和图版全面但不能重复。报告要有论证年代的部分，这一点也是档案和报告的最大不同处。报告还可有附录，如文字表现不够和不清楚处可另附尺寸表格，还有如各种器物质料的成分分析等，也可以考虑附上少量且高水平与本窟或本组洞窟有关的论著。另外，报告还应有索引和外文提要。

两个建议 第一个建议，两次学习之间的时间，选下面八项中的一两项做一做，因为这也是给正式做档案和报告工作整理一部分材料。

第一项 窟龕编号的整理，怎样把龙门的窟龕编号合理化。

第二项 拓本和拓本目录的整理，原来的有问题。

第三项 把过去的实测图和照片要分窟龕整理清楚。

第四项 文字记录和已发表的文章要仔细清理一遍，对过去刊布的两篇实习报告《双窑》、《皇甫公窟》应仔细阅读，总结经验教训。

以上四项工作可以考虑放在前面。

第五项 新中国建立后近几十年院内外重要成果的收集。

第六项 近现代外国人的各种有关记录。

第七项 搜集历史记录和一直到近年以前的方志记录。

第八项 可以选读水野、长广的《云冈石窟》这部大书中的一、二卷如第一、二窟或第十九、廿窟，该报告是用两种文字（日文、英文）编写的。英文不是提要，且其内容也有与日文不同处，因此也要看看（哪怕是涉猎也好）。此书不考虑云冈所在国的文字，甚至连中文提要也不附，这是对我们最明显的蔑视和侮辱！但他们的工作方法和报告的编版都可供我们参考，当然这并不能改变它——《云冈石窟》，仍然是文化侵略的产物。

第二个建议 对洛阳附近小型的卫星性质的石窟群做一次比较详细的调查，如巩县、水泉、鸿庆寺等。还应当考察云冈、麦积两石窟和四川成都出土齐梁造像，还有南京栖霞山的南朝石窟等，好明确它们与龙门的关系。

（本文是宿白先生于2004年9月在龙门石窟举办的“石窟考古报告培训班”上的讲稿）

编写龙门石窟档案和考古报告应予关注的几个问题

——以往学术工作的初步整理和培训实习

工作的要点 ..... 宿白 ( i )

石窟研究

鹿野苑石窟调查报告

——关于新发现禅窟的问题 ..... 刘建军 ( 1 )

河北省曲阳县八会寺石经龕 ..... 赵洲 ( 10 )

龙门石窟开凿年代研究 ..... 刘景龙 ( 62 )

龙门石窟极南洞新考 ..... 姚学谋 杨超杰 ( 74 )

龙门石窟和巩县石窟的汉服贵族供养人像

——“主从形式供养人图像”的成立 ..... 石松日奈子 ( 82 )

四川南朝浮雕佛传图像考察 ..... 李静杰 ( 100 )

麦积山石窟第四窟七佛龕壁画初探 ..... 项一峰 ( 119 )

奉先寺洞大佛与白司马坂大佛 ..... 肥田路美 ( 130 )

敦煌石窟彩塑艺术试论

——莫高窟第 159 窟彩塑造像的几点认识 ..... 沙武田 ( 137 )

中国内地舍卫城大神变造像

遗存探索 ..... 王剑平 张建荣 雷玉华 ( 152 )

宝山大住圣窟刻经中的北方礼忏系统 ..... 罗 熠 ( 161 )

北朝至隋唐时期佛教寺院的考古学研究

——以塔、殿、院关系的演变为中心 ..... 何利群 ( 180 )

脱库孜萨来佛寺伽蓝布置及分期研究 ..... 篠原典生 ( 197 )

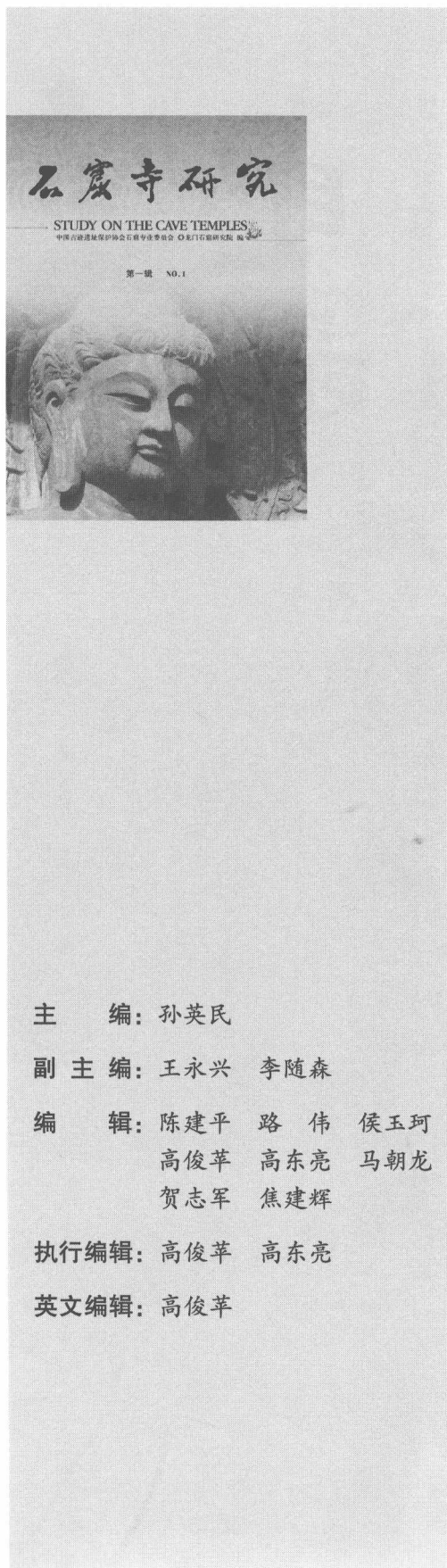

主 编：孙英民

副 主 编：王永兴 李随森

编 辑：陈建平 路 伟 侯玉珂  
 高俊革 高东亮 马朝龙  
 贺志军 焦建辉

执行编辑：高俊革 高东亮

英文编辑：高俊革

# 目 录

## 石窟保护

### 防止化学保护的破坏性破坏

——大型石质文物化学保护中的

问题和对策 ..... 张秉坚 铁景沪 刘 婷 (207)

石窟寺渗漏水监测方法研究 ..... 马朝龙 (214)

### 龙门石窟防渗灌浆

试验研究 ..... 方 云 刘祥友 胡学军等 (221)

### 龙门石窟潜溪寺石刻造像表面

清洗研究 ..... 朱博雅 胡东波 (244)

潜溪寺渗漏水治理工程的前期研究 ..... 陈建平 (268)

龙门石窟科技保护研究的现状与展望 ..... 杨刚亮 (273)

### 唐陵石刻保护中

新技术的应用 ..... 齐 扬 方 云 周伟强等 (279)

后 记 ..... (285)

**On Record and Archaeological Report of the Cave**

**Temples of longmen** ..... *Su Bai* ( 1 )

**Study on the Cave Temples**

**The Investigation Report of Mrgadava Caves**

—On the Problem of Newfound Meditation

Caves ..... *Liu Jianjun* ( 1 )

**A Huge Block of Stone with Engraved Buddhist Texts**

**at the Bahuisi Temple in the County Quyang of**

**Hebei Province** ..... *Zhao Zhou* ( 10 )

**The Excavation Time of Longmen Grottoes** ..... *Liu Jinglong* ( 62 )

**A New Research on Jinandong Cave of**

**Longmen Grottoes** ..... *Yao Xuemou Yang Chaojie* ( 74 )

**Aristocratic Donor Figures in Han – Style Garments**

**at the Longmen Caves and the Gongxian Caves**

—The Establishment of Master – Attendant

Style Donor Figure Iconography ..... *Ishimatsu Hinako* ( 82 )

**A Study on the Relief Scene of the Buddha's Life**

**of the Southern Dynasties in Sichuan** ..... *Li Jingjie* ( 100 )

**The Mural of Seven Buddha Niche of Cave 4 at**

**Maijishan Grottoes** ..... *Xiang Yifeng* ( 119 )

**The Great Buddha of Fengxiansi – Cave and**

**Baisimaban** ..... *Hida Romi* ( 130 )

**The Sculptures of Dunhuang Grottoes**

—Understanding Sculpture Images of Cave 159 at

Mogao Caves ..... *Sha Wutian* ( 137 )

**The Scenes of Sakyamuni's Transcendental**

**Power in Sravasti in China**

**Stone Carvings** ... *Wang Jianping Zhang Jianrong Lei Yuhua* ( 152 )

**The North System of Buddha Worship and Confession**

**in the Buddhist Scripture of Dazhusheng Cave**

**in Baoshan Mountain** ..... *Luo Zhao* ( 161 )

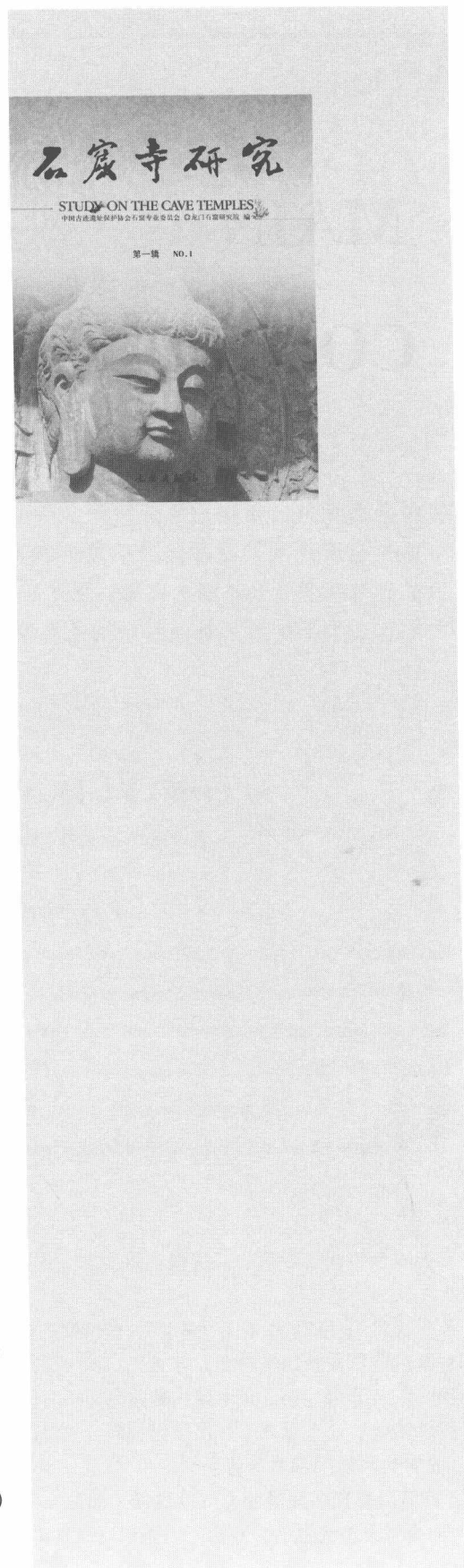



# MAIN CONTENTS

## **The Research of Buddhist Temples from**

### **Northern Dynasty to Sui and Tang Dynasties**

—Focus on the Evolvement among of Pagoda,

hall and courtyard ..... *He Liqun* (180)

**Note of Toqqouz – sarai Monastery** ..... *Shinohara Norio* (197)

## **Protection on the Cave Temples**

### **Preventing the Protective Destruction**

#### **from the Surface Chemical Protection**

—The problems and strategies of the protective  
destruction in the historic stone

protection ..... *Zhang Bingjian Tie Jinghu Liu Ting* (207)

### **The Monitoring Methods of the Leaking Water**

**in the Cave Temples** ..... *Ma Chaolong* (214)

### **Study on Grouting Experimental against**

#### **Seepage of the Longmen**

**Grottoes** ..... *Fang Yun Liu Xiangyou Hu Xuejun, etc.* (221)

### **The Research on the Cleaning of Stone**

#### **Sculptures in Qianxisi Cave at Longmen**

**Grottoes** ..... *Zhu Boya Hu Dongbo* (244)

### **Pre – study on Management Engineering of**

**Water Leakage in Qianxisi Cave** ..... *Chen Jianping* (268)

### **The Present Situation and Prospection of the**

#### **Sci – techconservation Research on**

**Longmen Grottoes** ..... *Yang Gangliang* (273)

### **New Technology Applications in Stone**

#### **Conservation of the Mausoleums of**

**Tang Dynasty** ..... *Qi Yang Fang Yun Zhou Weiqiang, ect.* (279)

**The Postscript** ..... (285)

# 鹿野苑石窟调查报告

## ——关于新发现禅窟的问题\*

刘建军

(云冈石窟研究院 山西大同 037007)

**内容摘要:** 鹿野苑石窟有大小洞窟 11 个, 近年来笔者曾多次进行过考古调查, 从大像窟的洞窟形制、造像题材与特征等诸多方面, 结合文献分析, 石窟的开凿年代应在皇兴元年至皇兴四年 (467 ~ 470 年) 之间。新发现的第 5 窟 (禅窟) 的平面趋于长方形, 窟顶为纵券式, 这种纵券式的窟顶形式与新疆石窟的影响有关。其完整的洞窟形制为我们认识平城地区的禅窟提供了十分可靠的实物资料。

**关键词:** 鹿野苑石窟 大像窟 禅窟

## The Investigation Report of Mrgadava Caves

——On the Problem of Newfound Meditation Caves

Liu Jianjun

(Yungang Grottoes Academy, Datong 037007, China)

**Abstract:** There are 11 caves in different sizes at Mrgadava Grottoes. In recent years the author has done several archaeological investigations from the aspects of the layouts, subjects and characteristic of the Colossal Statue Caves, combining with literature analysis, he believes that the excavation time must be from the first year to the forth year of Huangxing Time (467 - 470). The newfound Cave 5 (Meditation Cave) has an approximately rectangle plane and a barrel - vaulted ceiling, such kind of ceiling is related to the influence of Xinjiang Caves. Its complete layouts of caves provide very credible materials for us to study Meditation caves in Pingcheng Region.

作者简介: 刘建军 (1960 ~ ), 男, 副研究员, 从事佛教考古、北朝考古研究, 山西省大同市南郊区云冈石窟研究院, 邮编: 037007

- \* 北魏平城鹿野苑石窟从 20 世纪 80 年代发现以来, 笔者进行过多次调查, 1987 年 7 月 17 日至 21 日由于条件限制, 当时只对部分洞窟内部进行了清理, 没有进行考古发掘, 所以发表的《北魏平城鹿野苑石窟调查记》(《中国石窟·云冈石窟》一, 文物出版社, 1991 年 9 月), 一文所收集材料十分有限。20 世纪末, 附近善男信女集资修整了此处寺院, 并在石窟前发现了一些新的遗迹, 同时清理出一个窟形十分完整的北魏禅窟。笔者于 2002 年 9 月 16 日至 18 日又对该处石窟进行调查。近 10 年来, 笔者多次陪同国内外专家、学者考察鹿野苑石窟时颇感有许多重要资料未发表, 特别是第 6 窟的大像窟和外立壁崖面的遗迹以及第 5 窟保存完整的禅窟洞窟形制都没有报告, 因此, 笔者于 2010 年 8 月重新进行了调查, 并且公布比较全面、详细的石窟资料。

**Key words:** Mrgadava caves, the colossal statue cave, meditation cave

大同,古称平城,398~494年北魏在此建都,是北中国政治、经济、文化的中心。北魏时期的大同不仅在经济、文化等方面高度发达,而且佛教与佛教艺术的发展亦空前高潮。据《魏书·释老志》记载:孝文帝初年(477年)京都平城畿内有佛寺约百所,僧尼约二千余人。多年来大同及周边地区陆续发现与报道的佛教石窟、单体造像及相关的考古遗物已引起了学术界的关注和重视,<sup>[1]</sup>因此详细的调查和研究这一地区的石窟,对进一步深入地理解“云冈模式”的形成和发展<sup>[2]</sup>等问题都具有十分重要的学术价值。近年,笔者专门就鹿野苑石窟进行了多次的考古调查,特别是调查中新发现了一个洞窟形制比较完整的禅窟,<sup>[3]</sup>这对平城地区佛教石窟的研究具有重要意义,现在将鹿野苑石窟的窟室形制、造像特点、保存现状等详细地考古调查的测绘与记录报告如下,并且就新发现的禅窟有关问题进行讨论。

## 一 石窟的现状

石窟位于大同市西北约10公里的雷公山脉北端大石崖背沟北山崖面上,北纬 $40^{\circ}09'45.4''$ ,东经 $113^{\circ}14'41.9''$ ,海拔高度1233米。东南距小石寺村1.8公里,南距安家小村的北魏城垣遗迹4公里。洞窟就开凿在高出河滩10多米的大沙沟三岔口北侧山体上,石窟东、北两面依山,西、南两面临大沙沟,隔沟远望是高低起伏的山峦。石窟前面(即南面)与西侧面的大沙沟是古代季节性河流遗迹,由北向南和由西北向东南的两支河流在此石窟开凿处汇合,20世纪80~90年代河滩上还保存有泉眼,现在已经干枯(图1)。

洞窟坐北朝南,东西“一”字形排列,全长32米,依东向西编号,现有大小洞窟11个,其中第6窟为大像窟,余皆为禅窟。整个洞窟以大像窟为中心,禅窟分列左、右两侧各5个,



图1 鹿野苑石窟位置图

大像窟的位置较高,其窟内地面高出禅窟的窟内地面约1米。全部洞窟外立壁的崖面比较平整。在崖面顶部上遗留四个长方形梁孔,除东侧的第一个梁孔损坏严重外,其他的三个梁孔保存较好。相邻的梁孔中心距离:当心间为4.40米,东、西次间皆为4.20米,窟前曾建过木结构窟檐建筑,其时代最晚也应在辽金时期(图2)。另外,在石窟区西面隔一条大沙沟,跨过大沙沟约80米处的距离山坡上,与石窟遥相对峙的地方,在1989年曾发现过北魏时期生活用器的陶片及筒、板瓦等建筑构件,说明此处北魏时有过营建活动,它应该是鹿野苑石窟寺的组成部分。<sup>[4]</sup>十分可惜的是1989年沿大沙沟的河岸滩地修建大新(大同—新荣)公路时将该遗址破坏。

在整个石窟中,第6窟大像窟的窟型保存完整,但是窟内的造像风化与破坏比较严重,外立壁仅存力士与券面的残迹。现在10个禅窟中有9个被新建大雄宝殿、配殿遮挡,除最东面的第1窟外,大像窟左、右两侧相邻的第4、5、7、8窟等4个洞窟位于大雄宝殿内的塑像后面,第2、3、9、10、11窟等5个洞窟位于配

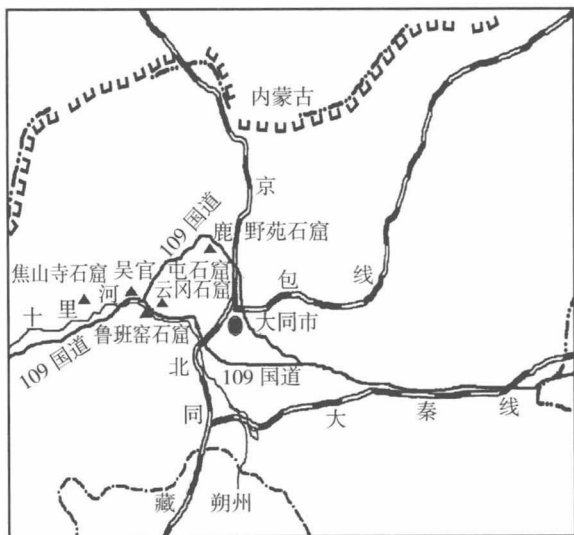

图2 鹿野苑石窟总平、立面图

殿后面，其中最西面第11窟在20世纪80年代因在石窟区西侧开山采石将第11窟右（西）壁破毁。由于新建寺院的建筑将石窟部分洞窟的窟口全砌封堵，所用图纸与公布实测数据均采用本人1987年、2002年和2010年三次调查资料。

#### 第1窟

洞窟平面趋于纵长方形，窟顶为纵券式。面阔1.53、进深1.90、窟高1.80米。洞窟的外立面的窟口风化严重，形制不清，两侧现用砖重砌。窟内壁面较为平整，无任何雕饰，东壁残损较重，西壁保存较好，东、西两壁上部圆弧处与北壁的壁面交界呈直角，结构十分分明。属典型的禅窟。

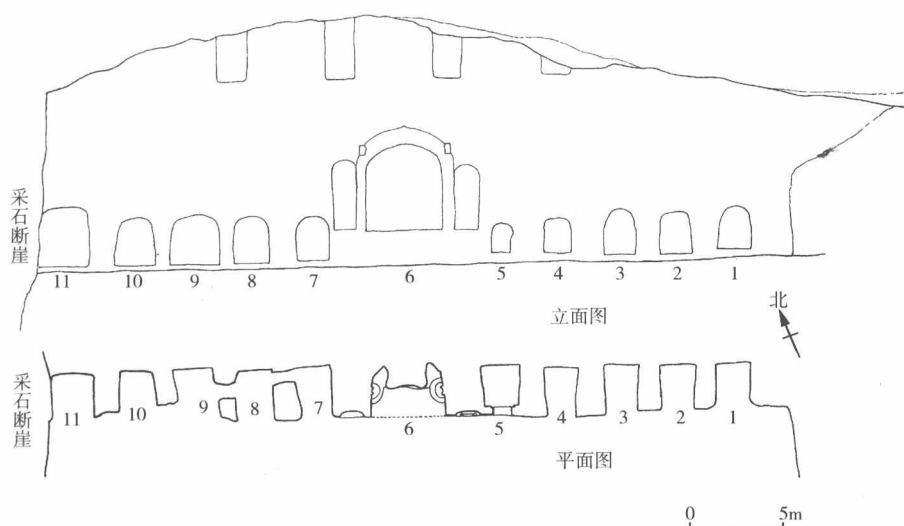
#### 第2窟

洞窟平面趋于长方形，窟顶为纵券式。前宽1.40、后宽1.56、进深1.90、窟高1.80米。洞窟的外立面的窟口风化严重，现在两侧用砖重砌封堵。窟内壁面平整、光滑，保存较好，无任何雕饰。东、西两壁及上部圆弧处与北壁的壁面交界呈直角，而洞窟顶部与北壁的壁面顶端交界处则不甚分明。属典型的禅窟。

#### 第3窟

洞窟平面趋于长方形，窟顶为纵券式。前

宽1.45、后宽1.54、进深2.07、窟高1.98米。洞窟的外立面的窟口风化严重。窟内壁面平整，无任何雕饰，除东壁与北壁的上部局部风化外，其他壁面保存较好。东、西两壁及洞窟顶部与北壁的壁面交界处分明。属典型的禅窟。

#### 第4窟

洞窟平面趋于长方形，窟顶为纵券式。

前宽1.40、后宽1.55、进深2.03、窟高1.57米。洞窟的外立面的窟口风化比较严重，两侧现用砖重砌。窟内壁面平整、光滑，无任何雕饰。东、西两壁及洞窟顶部与北壁的壁面交界处比较清晰。属典型的禅窟。

#### 第5窟

洞窟平面趋于长方形，窟顶为纵券式。前宽1.28、后宽1.58、进深1.64、窟高1.70米，窟平面为后宽前窄（图3）。



图3 鹿野苑石窟第五窟平、剖面图

洞窟外立壁，窟门的左侧风化比较严重，右侧残存部分圆拱形遗迹。经过观察：从壁面

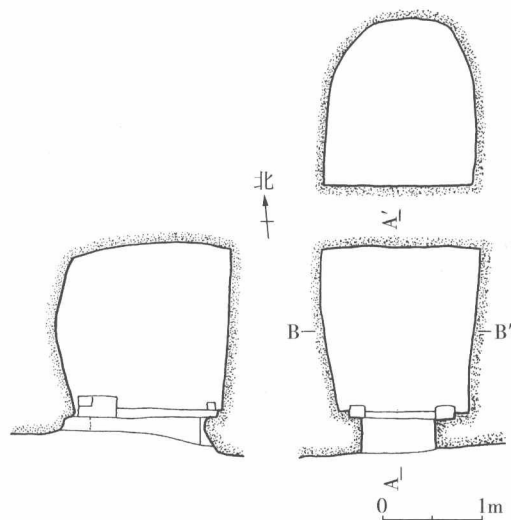

的窟门外右上方亦残留一部分尖拱楣的遗痕推测，窟门应为圆拱形。现在窟门高 1.30、宽 1.00、厚 0.13~0.24 米。窟门有下槛，高 0.18、长 0.73、宽 0.24 米。该洞窟的窟门因后代安置木质门框将北魏时期的窟门损坏，现根据残存遗迹复原窟门为高 1.08、宽 0.73、厚 0.40 米。

主室：四壁的壁面十分平整，而且打磨光滑，无任何雕饰。其中后壁的壁面呈圆拱形，高 1.56、宽 1.58 米，壁面的下部比较直，上部逐渐内收，收分 0.13 米。北壁的壁面与东、西壁及窟顶券面的交接处界线十分明确。

左壁的壁面呈漫圆与券式顶相接，壁面的前部上、下两端各凿方孔，上孔高 0.09、宽 0.10、深 0.10 米；下孔高、宽、深皆为 0.10 米，上、下两孔的间距为 1.25 米。右壁的壁面与左壁的壁面相同，前部上、下各凿方孔，上孔先凿出一个方形平面，高 0.36、宽 0.20 米，之后再凿方孔，高 0.11、宽 0.10、深 0.06 米；下孔高 0.09、宽 0.09、深 0.06 米，上、下两孔的间距为 1.20 米。前壁的壁面左侧上部崩塌，仅存右侧圆拱局部，壁面与窟顶无明显的交接界线，呈圆弧连接。前壁是后代安装木质窟门框将洞窟的壁面破坏，门额上方左、右两侧各凿有方形小槽，并且将左、右壁的壁面局部凿掉，这样将南壁凿成一个方形立面，使南壁门槛厚度变薄，其高 1.35、宽 1.02、厚 0.08 米。窟内地面上，在窟门左、右两侧各凿横长方形孔。左孔横长 0.15、宽 0.12、深 0.10 米；右孔横长 0.14、宽 0.13、深 0.11 米，两孔间距 0.90 米。左、右方孔与左、右壁的壁面上的方孔均系后代安置木门框所致残存的遗迹。推测作用为后代安装木质窟门框残留的遗迹，其具体时间不详。

这个禅窟 2002 年初由当时住寺院的僧人清理，2002 年 9 月 16 日至 18 日调查时发现该窟因为长期被掩埋，保存十分完好，洞窟的形制与结构清晰，所以笔者进行了全面测量和记录。第 5 窟是鹿野苑石窟禅窟中保存最为完整的一例，对认识平城地区禅窟形制提供了十分可靠

的实物资料。

#### 第 6 窟

洞窟的平面呈马蹄形，穹窿顶，窟门为敞口。洞窟面宽 3.20、进深 2.53、窟高 3.50 米（图 4）。



图 4-1 鹿野苑石窟第六窟剖面图

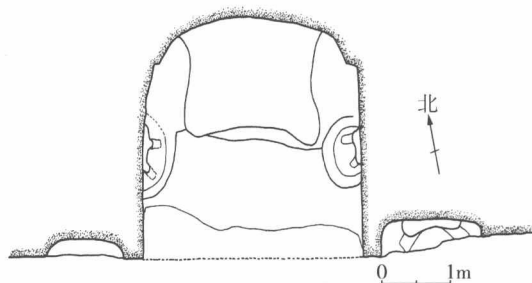

图 4-2 鹿野苑石窟第六窟平面图

窟外立面：位于全部洞窟崖面的中央，为敞口圆拱形窟门，宽 3.16、高 3.45 米。洞窟门拱的外壁左、右两侧雕方形门柱，宽 0.20~0.22 米，左立柱的柱头残，右立柱残存部分圆顶束帛柱头。拱门梁与梁尾的风蚀比较严重，从右侧局部残存部分痕迹观察，拱门梁断面为半圆形，宽 0.12、厚 0.06 米。拱门的梁尾雕龙