

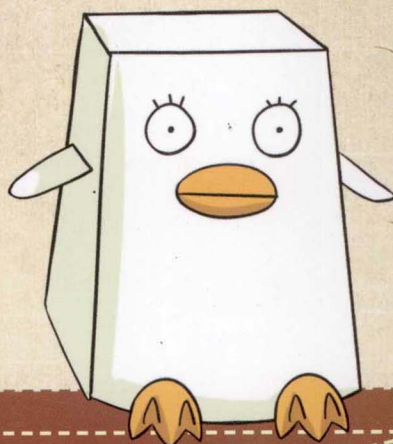

C.C.动漫社 编著

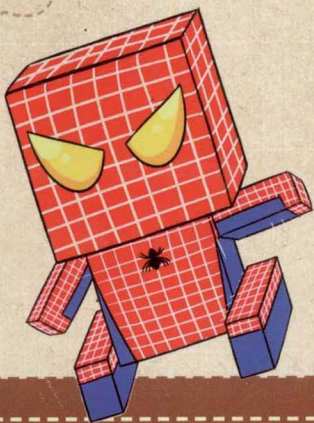

超趣动漫纸模

DIY



一点点创意+一点点趣味,

动心、动脑又动手,

做出可爱的纸模就是这么简单!

教你轻松玩转动漫纸模!



中国青年出版社

律师声明

北京市邦信阳律师事务所谢青律师代表中国青年出版社郑重声明：本书由著作权人授权中国青年出版社独家出版发行。未经版权所有人和中国青年出版社书面许可，任何组织机构、个人不得以任何形式擅自复制、改编或传播本书全部或部分内容。凡有侵权行为，必须承担法律责任。中国青年出版社将配合版权执法机关大力打击盗印、盗版等任何形式的侵权行为。敬请广大读者协助举报，对经查实的侵权案件给予举报人重奖。

短信防伪说明

本图书采用出版物短信防伪系统，读者购书后将封底标签上的涂层刮开，把密码（16位数字）发送短信至106695881280，即刻就能辨别所购图书真伪。移动、联通、小灵通发送短信以当地资费为准，接收短信免费。短信反盗版举报：编辑短信“JB，图书名称，出版社，购买地点”发送至10669588128。客服电话：010-58582300。

侵权举报电话

全国“扫黄打非”工作小组办公室 中国青年出版社
010-65233456 65212870 010-59521012
<http://www.shdf.gov.cn> E-mail: cyplaw@cypmedia.com MSN: cyp_law@hotmail.com

图书在版编目(CIP)数据

超趣动漫纸模DIY / C·C动漫社编著. —北京：中国青年出版社，2011.12
ISBN 978-7-5153-0357-4
I. ①超... II. ①C... III. ①动画-角色-造型设计 IV. ①J218.7
中国版本图书馆CIP数据核字(2011)第229904号

超趣动漫纸模DIY

C·C动漫社 编著



出版发行：  中国青年出版社

地 址：北京市东四十二条21号

邮政编码：100708

电 话：(010) 59521188 / 59521189

传 真：(010) 59521111

企 划：北京中青雄狮数码传媒科技有限公司

责任编辑：郭 光 唐丽丽 白 峥

书籍设计：王 蓉

印 刷：北京佳信达欣艺术印刷有限公司

开 本：889×1194 1/16

印 张：5.5

版 次：2012年1月北京第1版

印 次：2012年1月第1次印刷

书 号：ISBN 978-7-5153-0357-4

定 价：35.00元

本书如有印装质量等问题，请与本社联系 电话：(010) 59521188 / 59521189

读者来信：reader@cypmedia.com

如有其他问题请访问我们的网站：www.lion-media.com.cn

“北大方正公司电子有限公司”授权本书使用如下方正字体。

封面用字包括：方正喵喵体

C·C动漫社 编著

超趣动漫纸模

DIY



中青雄狮

中国青年出版社

目录

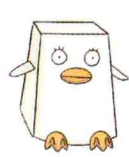
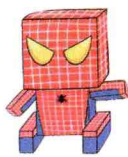

▶ 第1章 准备开始做纸模 3

- ▶ 1. 了解制作纸模的各种工具 4
 - 1.1 绘制工具 4
 - 1.2 打印工具 5
 - 1.3 制作工具 5
- ▶ 2. 纸模设计的流程 6
- ▶ 3. 输出打印 7
- ▶ 4. 裁剪和粘贴 8

▶ 第2章 设计制作纸模 9

- ▶ 1. 搞怪的银魂——伊丽莎白纸模 10
 - 1.1 根据原型角色设计纸模造型 10
 - 1.2 设计纸模的外形 11
 - 1.3 为纸模上色 12
 - 1.4 打印并制作纸模 13
- ▶ 2. 神秘的青藤小青豆纸模 14
 - 2.1 根据原型角色设计纸模造型 14
 - 2.2 设计纸模的外形 15
 - 2.3 为纸模上色 16
 - 2.4 打印并制作纸模 17
- ▶ 3. 超萌的黑塔利亚——天使亚瑟纸模 18
 - 3.1 根据原型角色设计纸模造型 18
 - 3.2 设计纸模的外形 19
 - 3.3 为纸模上色 21
 - 3.4 打印并制作纸模 22
- ▶ 4. 神气的超级马里奥纸模 23
 - 4.1 根据原型角色设计纸模造型 23
 - 4.2 设计纸模的外形 24
 - 4.3 为纸模上色 25
 - 4.4 打印并制作纸模 26
- ▶ 5. 天真的银魂——桂小太郎纸模 27
 - 5.1 根据原型角色设计纸模造型 27
 - 5.2 设计纸模的外形 28

5.3 为纸模上色 29

5.4 打印并制作纸模 30

▶ 6. 勇敢的英雄——蜘蛛侠纸模 31

6.1 根据原型角色设计纸模造型 31

6.2 设计纸模的外形 32

6.3 为纸模上色 33

6.4 打印并制作纸模 34

▶ 7. 可爱的初音家族——镜音双子纸模 35

7.1 根据原型角色设计纸模造型 35

7.2 设计纸模的外形 36

7.3 为纸模上色 38

7.4 打印并制作纸模 40

▶ 第3章 动漫纸模大集合 41

1 超级马里奥——马里奥纸模 42

2 超级马里奥——路易纸模 43

3 黑塔利亚——亚瑟纸模 44

4 黑塔利亚——王耀纸模 45

5 黑塔利亚——费里西安诺纸模 46

6 银魂——桂小太郎纸模 47

7 银魂——伊丽莎白纸模 48

8 银魂——JUST WE纸模 49

9 EVA——凌波丽纸模 50

10 蜘蛛侠纸模 51

11 愤怒的小鸟——红色小鸟纸模 52

12 愤怒的小鸟——黄色小鸟纸模 53

13 假面骑士电王纸模 54

14 奥特曼纸模 55

15 海绵宝宝纸模 56

16 青藤小青豆纸模 57

17 死神——黑崎一护纸模 58

18 名侦探柯南——柯南纸模 61

19 初音家族——镜音纸模 63

第1章

准备开始做纸模

造型可爱、颜色鲜艳的纸模深受动漫迷的喜爱，你有没有想过将自己喜欢的动漫人物设计和制作成纸模呢？纸模的设计制作一点都不难哦！在学习制作纸模之前，先让我们一起来了解制作纸模的工具、纸模的设计流程、制作时需要注意的事项以及输出打印的相关知识吧！

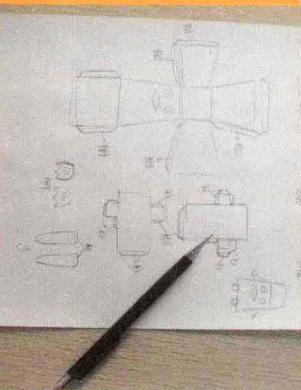

1. 了解制作纸模的各种工具

在设计制作纸模之前，我们要准备一些制作中会用到的工具。根据类型和用途的不同，可以把它们分为绘制工具、打印工具和制作工具。下面就让我们来了解一下这些工具吧！

1.1 绘制工具

纸模制作的第一步是设计并绘制出纸模。常用的手绘工具包括铅笔、橡皮、尺子和纸，常用的电脑绘制工具包括数位板和Photoshop、SAI等专业绘图软件。

▶ 手绘工具

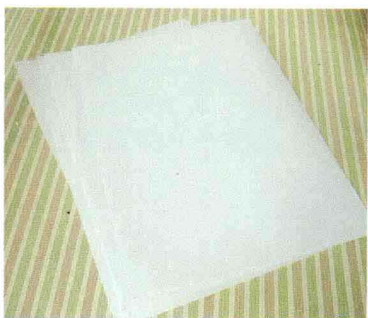

• 白纸

用于设计和画草稿的纸没有太多要求，常用的是A4复印纸。



• 铅笔

铅笔可以选用传统铅笔或自动铅笔。



• 橡皮

在画得不理想的时候，可以用橡皮擦除修改。

▶ 电脑绘制工具及软件



• 电脑

不需要太高的配置，一台普通配置的电脑就可轻松完成绘制。



• Photoshop

Photoshop是著名的图像处理软件，深受美术爱好者和插画家的青睐。



• 数位板

拥有绘画功能的数位板是用电脑作画的好帮手。



• SAI

SAI是专门用于绘图的软件，比Photoshop有更多人性化的功能，如可以任意旋转、翻转画布、缩放时反锯齿等。

1.2 打印工具



• 打印机

打印机有各种品牌及型号。选用打印效果好的彩色喷墨打印机即可。



• 铜版纸

选用铜版纸会得到较好的打印效果，并且制作的纸模会很坚挺，有一定的硬度。

1.3 制作工具

打印出纸模模板之后，我们就可以开始进行裁剪和粘贴了。这时就需要用到做手工的各种制作工具了。

► 裁剪工具集合

在纸模制作中，最常用的纸模裁剪工具包括剪刀、美工刀、直尺、划痕刀等。

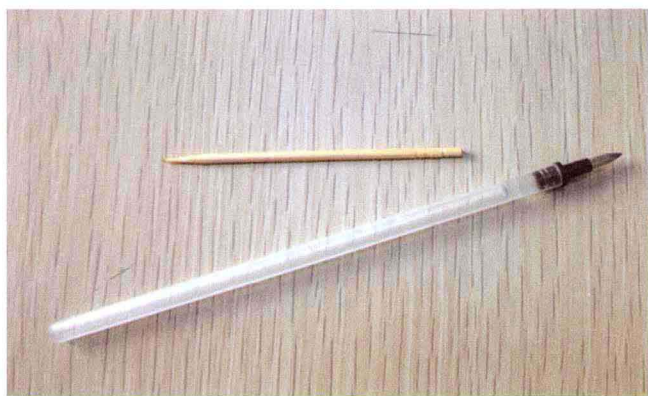

• 牙签和废弃的中性笔笔芯

划痕刀也可以用牙签或废弃的中性笔笔芯代替。它们既便宜，又随处可见。特别是用光墨水的废弃的笔芯，可以再利用，是很环保的创意。



• 剪刀

在剪刀的选择上，我们应选择头部比较尖利的剪刀。这样的剪刀有利于恰当地裁剪形状和轮廓复杂的纸模，从而避免剪坏纸模细小的部分。

► 胶水或胶棒

胶水是纸模制作中必不可少的粘贴工具。纸模的零件全用胶水来连接。在选用胶水的时候，最好选用速干型且粘性大的胶水。也可以使用胶棒。



2. 纸模设计的流程

首先确定要设计的角色的原型，然后根据角色原型画出纸模预想图，再根据纸模预想图设计角色各个部位的平面展开图。

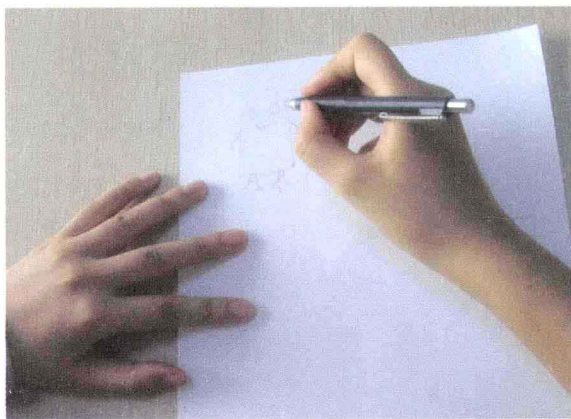

• 确定角色的原型

先在纸上画出角色的原型。在画的时候可以省略一些细节，同时注意保留角色的主要特点。

根据画好的角色原型，设计纸模的预想图。

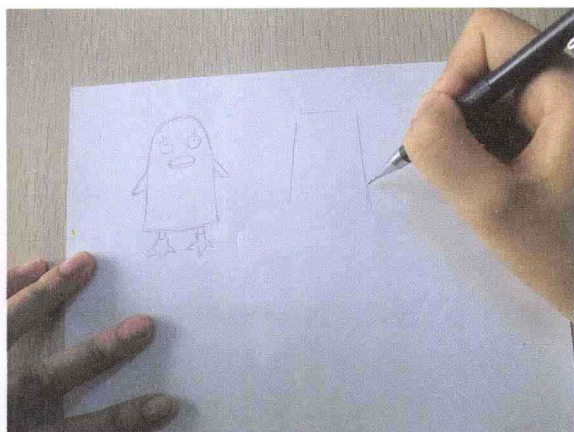

• 设计纸模预想图

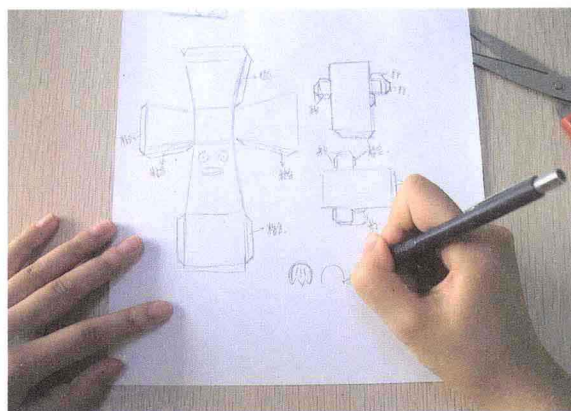

• 设计纸模展开图

根据预想草图，开始绘制角色各个部位的平面展开图。在纸模的设计中，尤其要注意的是，要尽可能突出角色的造型特点。

TIPS

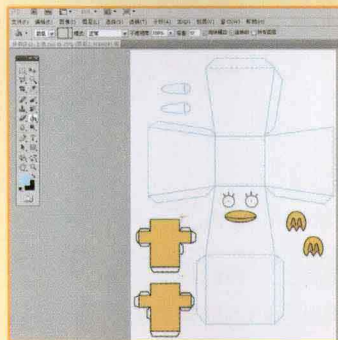
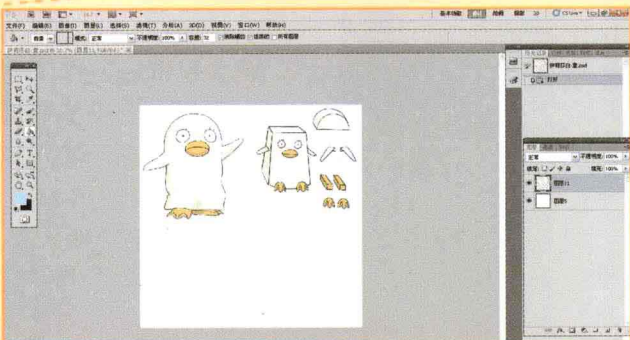

除了可以手绘纸模，也可以在电脑上用软件进行绘制。使用电脑绘制方便快捷，容易修改。

3. 输出打印

如果在电脑上用软件绘制模板，完成之后需要进行输出打印，使绘制的模板成为真正的纸模模板。不同型号的打印机有不同的设置，为保证最佳打印效果，要研究打印设置的各种选项。



• 打印机

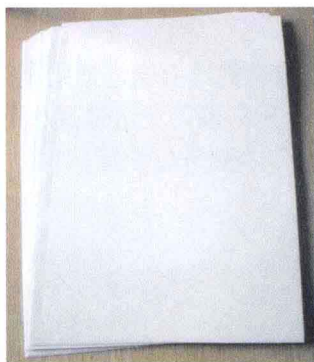

• 铜版纸

一般来说，家庭用彩色打印机可用于打印纸模的模板。纸张的选择很重要。通常会选择用180~220g的卡纸、铜版纸等较硬的纸张来打印。

在电脑中打开设计好的纸模模板文件，执行打印操作的过程中，会弹出“打印”窗口。选择连接到电脑的打印机，单击“打印”按钮，即可进行打印。

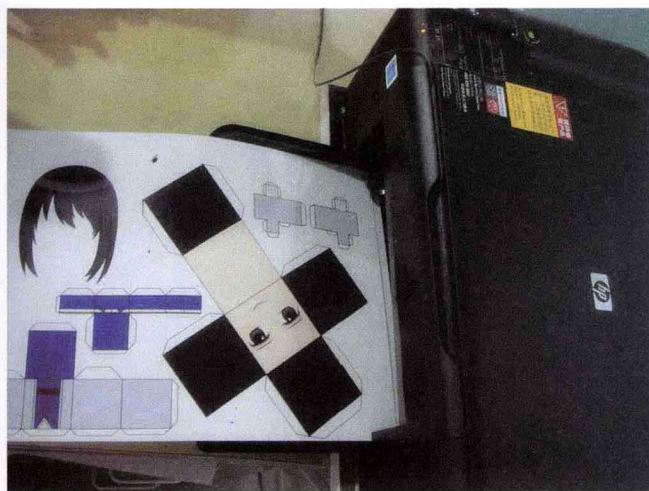

将打印机与电脑连接，打印之前要检查电源是否接通。如果接通，电源的指示灯会亮着。再确定纸张有没有放入卡槽，一切就绪后便可以开始打印。

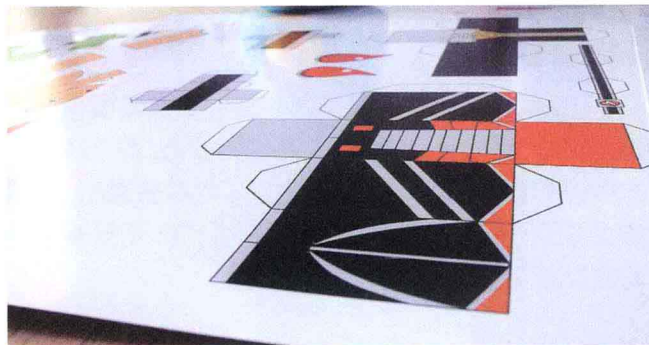
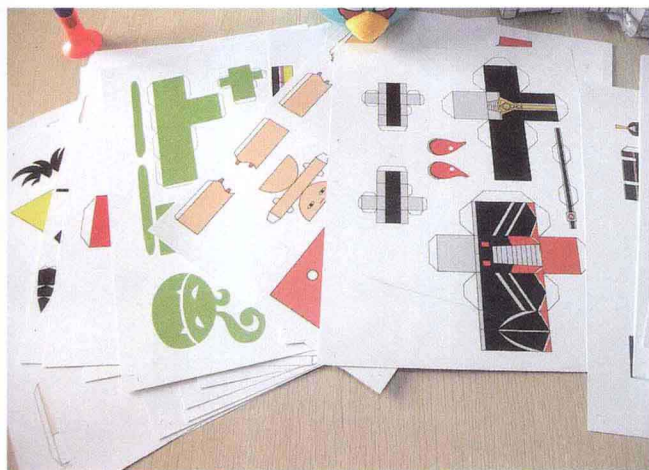

用卡纸或铜版纸等较硬的纸张比普通复印纸更适合，因为铜版纸表面光滑，打印后图案颜色十分鲜艳，较硬的纸张制作效果更佳。

4. 裁剪和粘贴

由于纸模展开图是将立体的形状分解成平面图形、印刷在纸上的，因此制作时必然需要将它们分别裁剪出来，有的还需弯曲、粘成不同形状才能进行组合，下面就来了解一下裁剪、粘贴的相关方法。

► 裁剪

第一种裁剪工具是剪刀。剪刀的好处是裁剪速度快，适用于简单的模型，特别是部件尺寸较大的模型。但剪刀也有缺点。首先刀尖会让纸张变形，另外剪刀无法处理小的封闭曲线。因此我们还会使用美工刀来切割纸模模型的一些细节部分。运用美工刀裁切直线非常快捷。

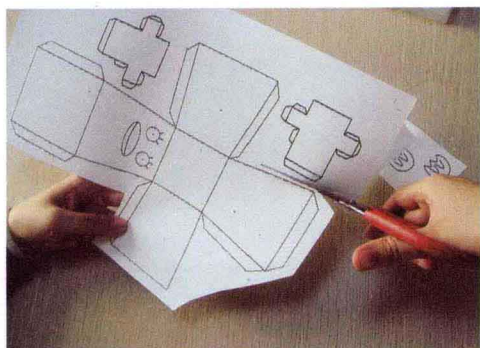

用剪刀把纸模打印纸粗略剪成几大部分。

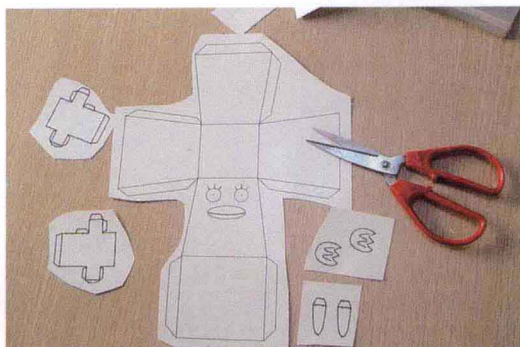

剪的时候注意不要将细小的零件搞丢哦！

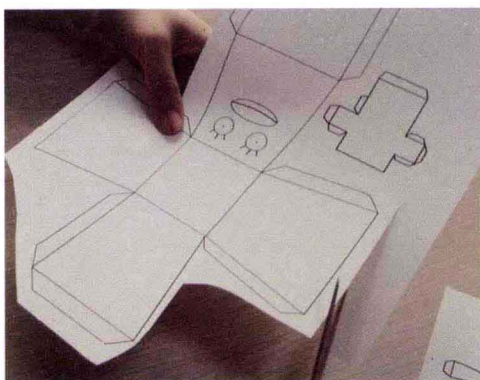

● 用剪刀裁剪



● 用美工刀裁切

► 粘贴

在设计纸模的时候，各部件的边缘通常留有粘贴边，用来粘合纸模。涂胶的方法也有技巧：胶不能涂得太多，薄薄一层即可，否则粘合压紧后胶会溢出，污染模型表面。在小面积范围内涂胶时，可以用牙签等在粘合面上均匀地涂上薄薄的一层。

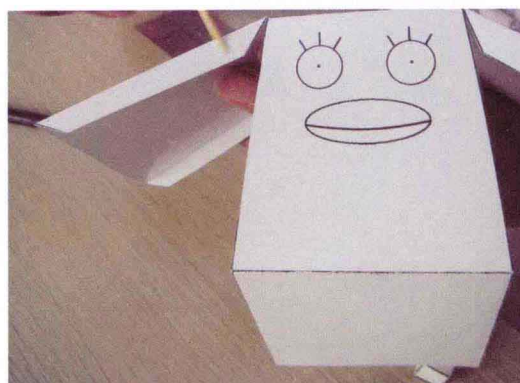

● 涂抹胶水后粘贴零件

第2章

设计制作纸模

在了解了制作纸模的互具、流程以及注意事项之后，本章将全程详细讲解七组不同风格造型的纸模的设计过程，包括根据原型角色设计纸模造型、设计纸模的平面展开图、为纸模上色、打印并制作纸模等。现在，就让我们一起来设计制作有趣的动漫纸模吧！

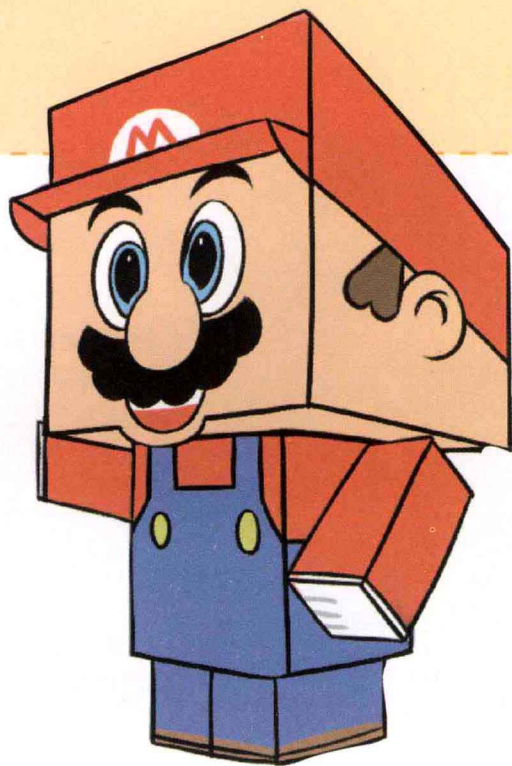
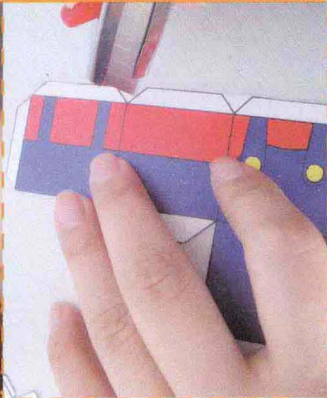
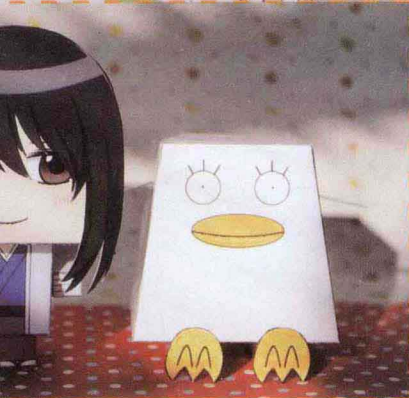
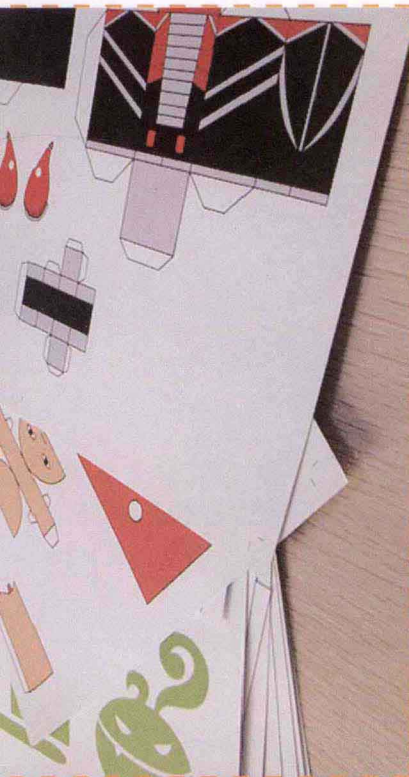

1. 搞怪的银魂——伊丽莎白纸模

伊丽莎白是神秘的宇宙生物，十分呆萌，身着白色外罩，实体不明，不时露出长有浓密腿毛的双腿。《银魂》第150话证明伊丽莎白为动画监修，会说话，但基本不说话，靠举牌与人交流。伊丽莎白是坂本送给桂的，是桂引以为傲的宠物，与桂有着很深的羁绊。

1.1 根据原型角色设计纸模造型

伊丽莎白的样子就像一个有手和脚的披着白色布套的圆柱体，看起来非常简单，而且很可爱。我们首先来制作这个简单又可爱的伊丽莎白的纸模吧！

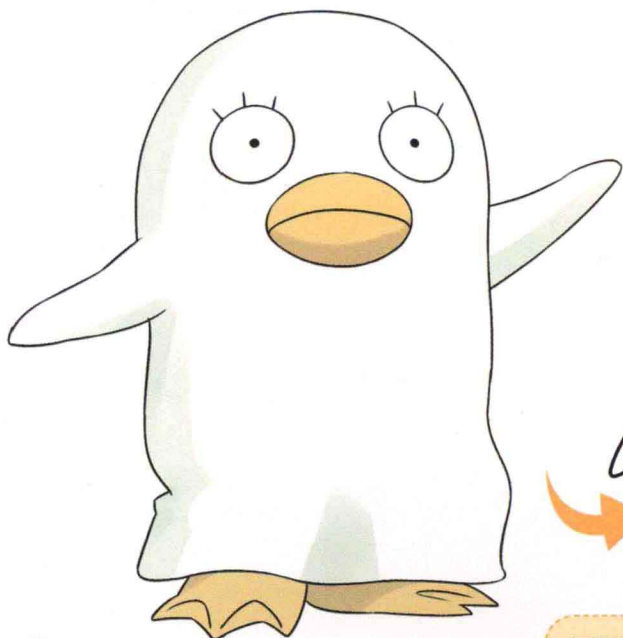

图片参考：
《银魂》中伊丽莎白的造型

伊丽莎白本来是一个圆柱体，据此把伊丽莎白的整个身体想象成一个上小下大的立方体。

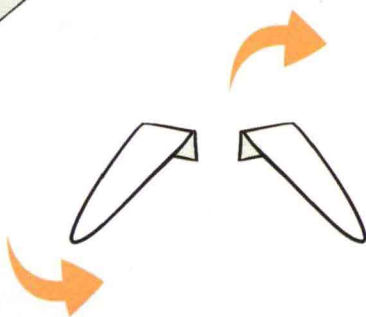

伊丽莎白的两只手可以设计为纸片状，在其根部设计一个粘贴用的长方形，以便与身体粘贴连接。

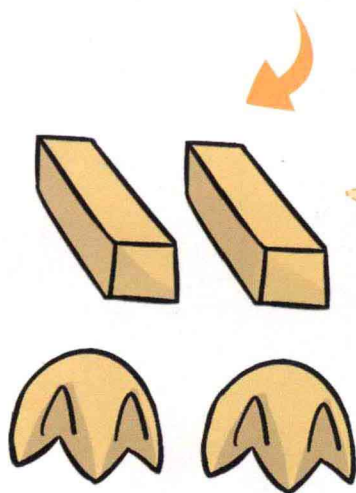
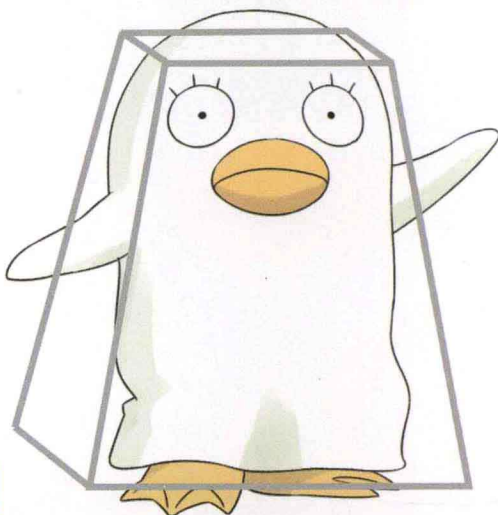

用两个长方体代表伊丽莎白的腿部。因为身体被白色外罩遮住了，所以把长方体只粘贴在身体下方即可，同时能起到支撑身体的作用。

脚掌单独画出来即可，裁剪之后可以用胶水把脚掌粘贴在身体下方。

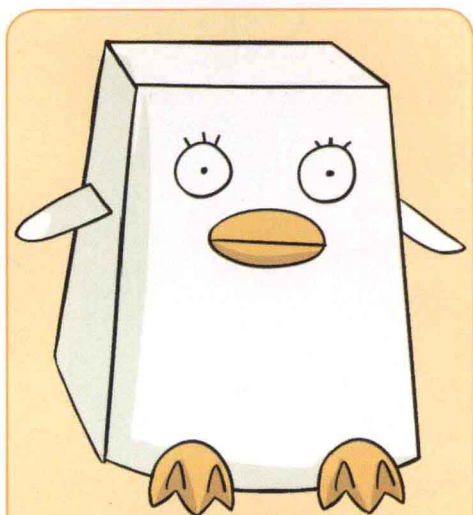

完成啦，伊丽莎白的纸模预想图！

1.2 设计纸模的外形

根据前面设计的伊丽莎白纸模预想图，我们开始绘制正式线稿，设计纸模的外形，以此制作白模。

► 伊丽莎白的身体

在《银魂》中，伊丽莎白的头部和身体是连在一起的，所以我们在画线稿的时候把它画成一个立体的梯形，会显得胖胖的，很可爱。

► 伊丽莎白的双手

把伊丽莎白的双手设计成两个纸片，前端呈弧线形，没有手指，手和手臂连为一体，没有明显的区分。

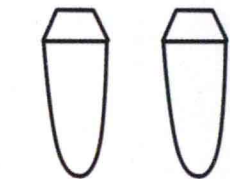
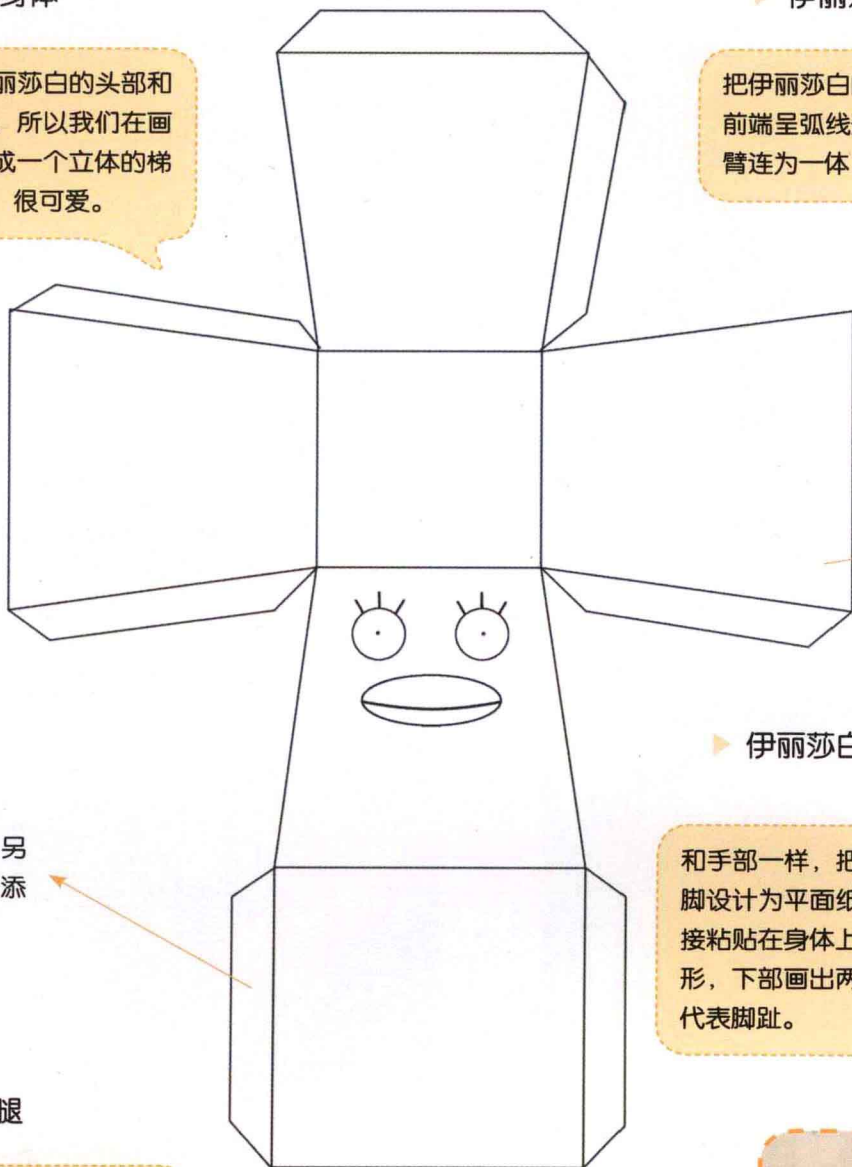

四个面的梯形尺寸要保持一致，这样才能粘合正确哦！

► 伊丽莎白的脚

和手部一样，把伊丽莎白的脚设计为平面纸片，以便直接粘贴在身体上。画成圆弧形，下部画出两个三角形，代表脚趾。



底部是一个正方形。另外，记得为纸模各面添加粘合边的部分。

► 伊丽莎白的腿

伊丽莎白的腿被白色外罩遮盖了，可以简化为两个长方体。

虚线是需要折的地方，在绘制线稿的时候不必画出来。

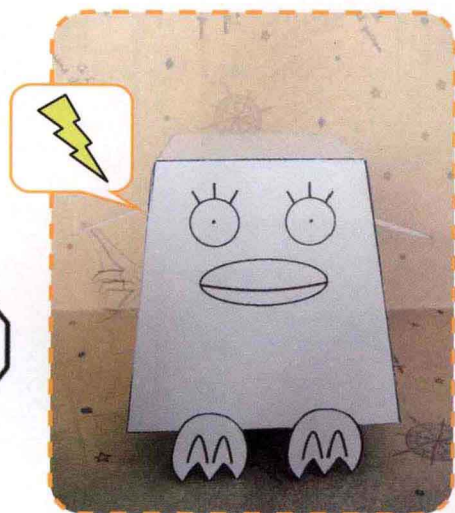

把线稿打印出来，做一个白模试试看吧！如果有哪里不对，可以调整。

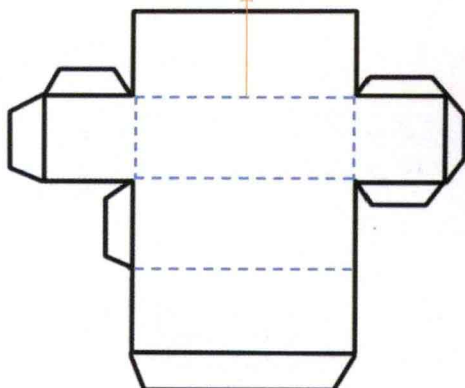
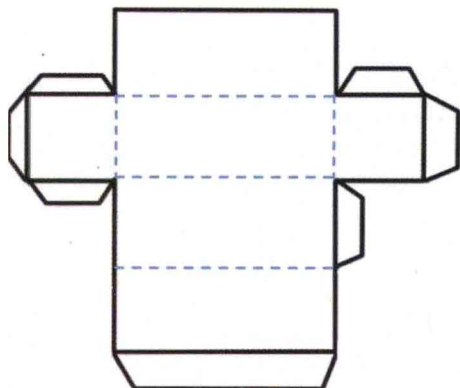

1.3 为纸模上色

在完成伊丽莎白纸模的线稿绘制之后，让我们开始为它上色吧！注意要按照原型的形象设定颜色哦！

伊丽莎白的身体

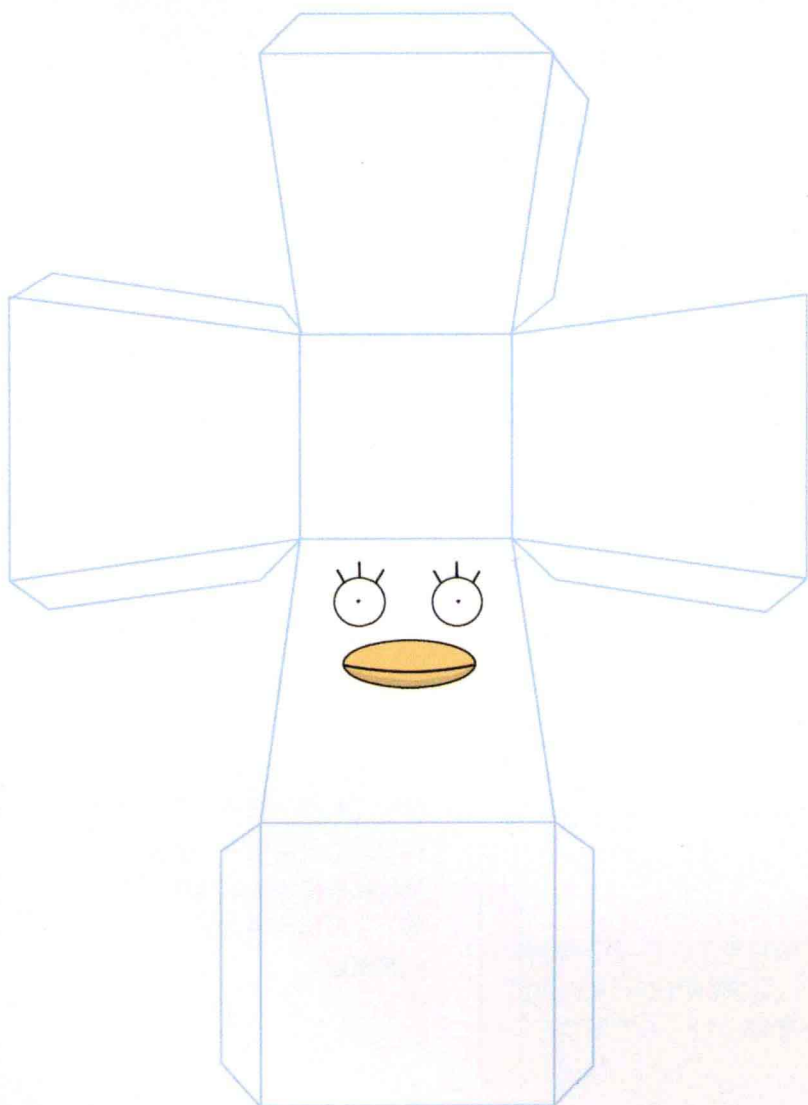

由于伊丽莎白的身体是白色的，因此我们把身体的线条填为淡蓝色，这样不会太突兀。为了突出眼睛和嘴巴的线条，此部分保留黑色的线条。

伊丽莎白的双手

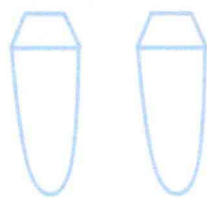

伊丽莎白的双手也是白色的，所以只需要把线条的颜色填充为淡蓝色即可。

伊丽莎白的脚

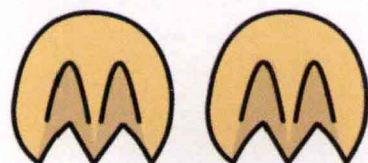

把伊丽莎白的脚涂成黄色，脚趾之间的颜色涂深一些，用于表示阴影。

伊丽莎白的腿

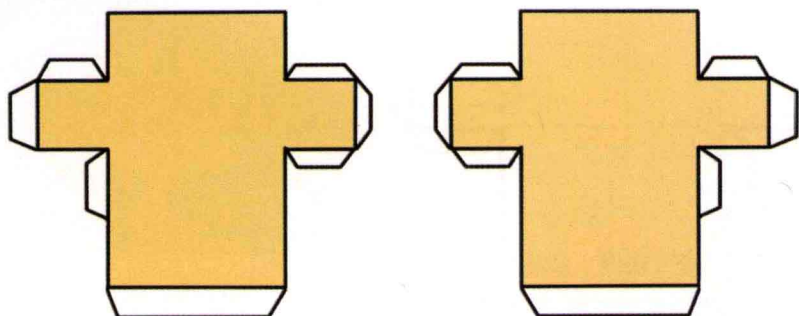

伊丽莎白的腿也涂成和脚一样的黄色，而虚线折叠的地方就可以省略，不用单独填色。这样，伊丽莎白纸模各部分的上色就完成了！

1.4 打印并制作纸模

打印出设计好的伊丽莎白纸模图样，再准备好制作纸模的工具，就可以开始动手制作纸模啦！

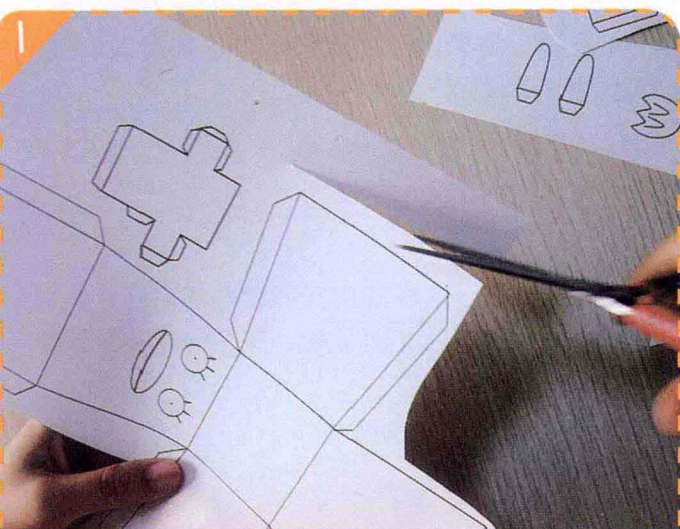

用剪刀把打印好的伊丽莎白的纸模剪成几大块。剪的时候，注意不要剪到纸模图边缘哦！

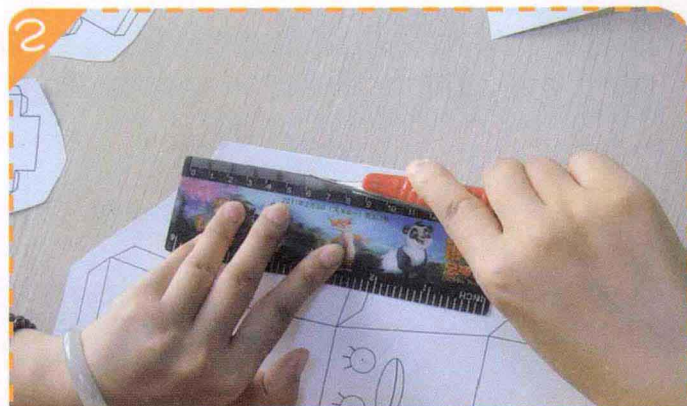

将直尺与剪裁线的边缘对齐，并用直尺压住纸模，顺着边缘线用美工刀裁切。要让直尺不歪斜，否则会裁切不准。

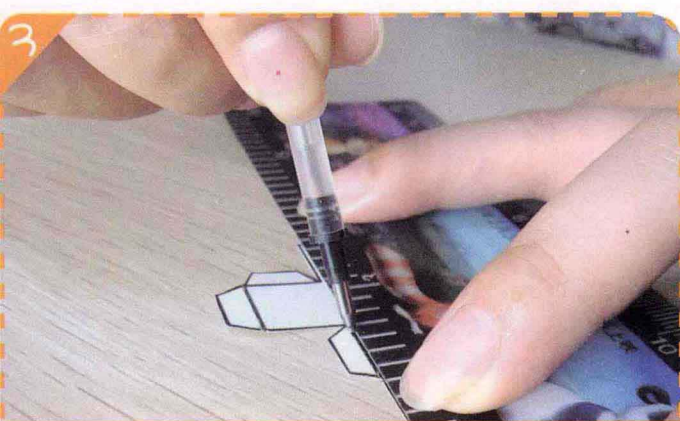

剪切完纸模的所有零件之后，开始对纸模进行压痕处理。这里我们使用废弃的中性笔笔芯。用直尺压住并对齐折叠线的边缘，再用中性笔芯在折叠线上压痕。

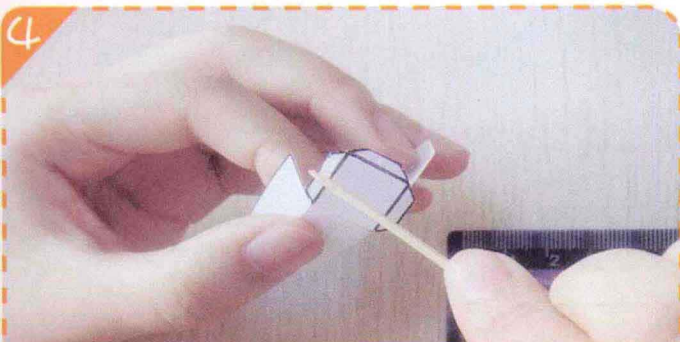

压痕之后我们将纸模图按照压痕进行折弯，然后开始粘贴纸膜。细小的地方可以用牙签涂抹胶水。



完成啦！

就这样，伊丽莎白纸模就诞生了！

TIPS

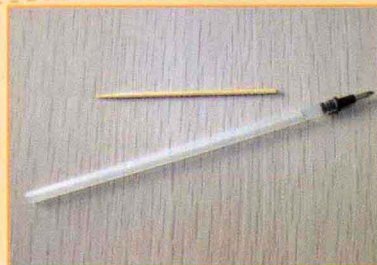

没有专业压痕笔的时候，废弃的中性笔笔芯和牙签是最好的工具，便宜又容易找到！

2. 神秘的青藤小青豆纸模

多变的小青豆有无敌的力量。小青豆古灵精怪，是清甜可爱的果实，没有特别的滋味，却能让人感觉快乐与聪敏。小青豆也是意气勃发的种子，没有美丽的躯壳，却有破土而出的勇气。小青豆爱画画，爱青春，爱阳光，爱生活中一切有趣的事，愉悦的氛围使人永远不会感到乏味。

2.1 根据原型角色设计纸模造型

小青豆有一颗圆圆的脑袋，而在制作纸模时可以把它设计为立方体。这样简化的形状容易制作，也挺有设计感的。身体的各个部分也可设计成立方体哦！另外，小青豆的特征是头上的阿呆毛，这个一定要保留哟！

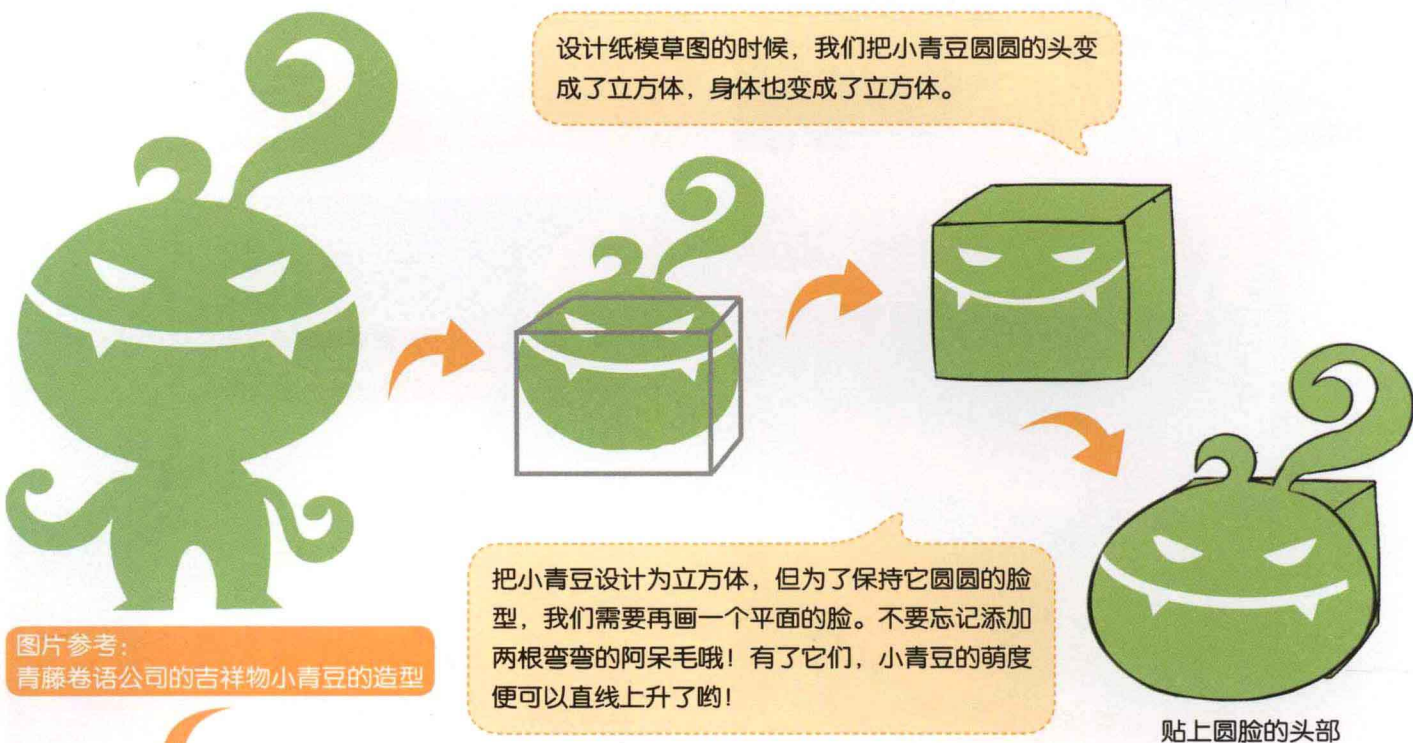

图片参考：
青藤卷语公司的吉祥物小青豆的造型

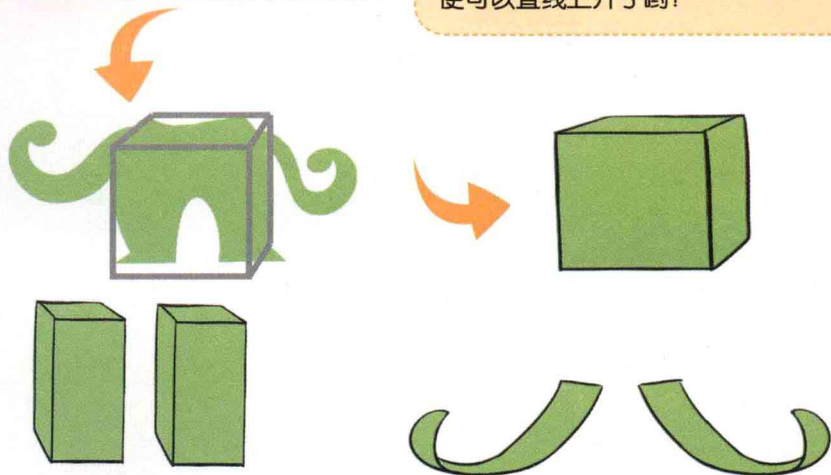

小青豆的身体和腿分别变成了三个不同的立方体。手的部分则变成了纸片状，这样手前端弯曲的部分能很好地表现出来。

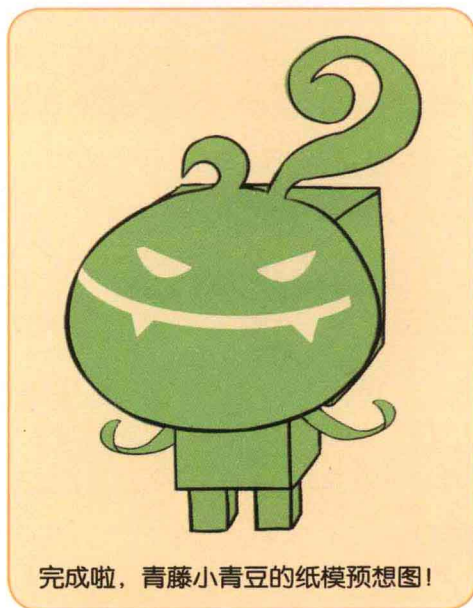

2.2 设计纸模的外形

设计好青藤小青豆的纸模预想图之后，我们便可以绘制纸模的线稿了。

▶ 小青豆的头部

小青豆的头部是个较扁的立方体，绘制时注意设定好高和宽的比例。

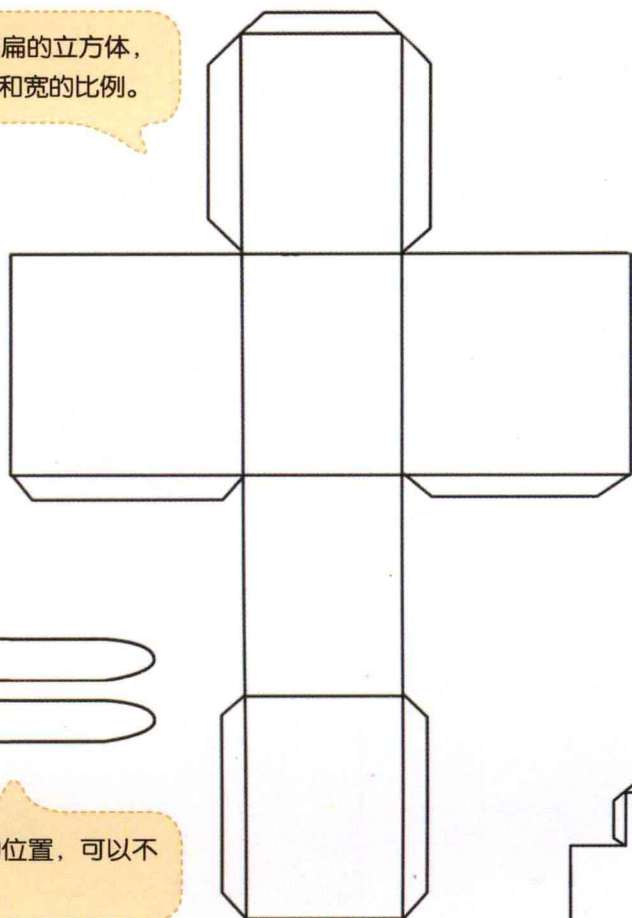

▶ 小青豆的手

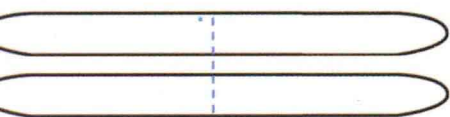

中间的虚线是对折的位置，可以不用画出来。

▶ 小青豆的身体

小青豆的身体是个小小的正方体，各个边的长度都是一样的。

▶ 台座

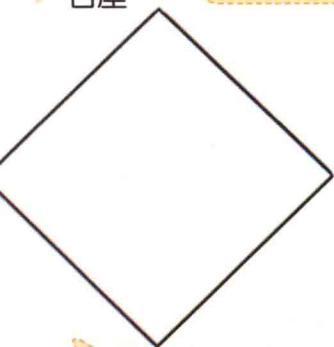

因为头部比较大，为了避免重心不稳，在下面做一张台座吧！

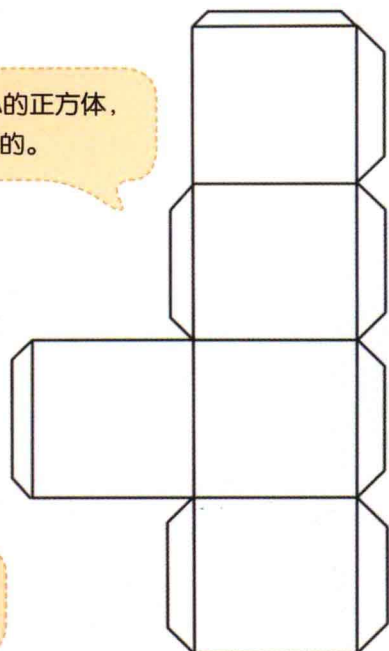

▶ 小青豆的面部

小青豆的脸部要比头部的立方体的面略大，这样才能遮住立方体。



▶ 小青豆的腿

双腿要稍微粗一点，这样才能承受住那颗大大的头。

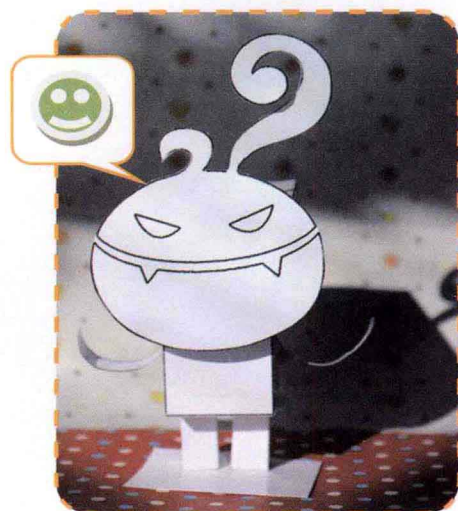
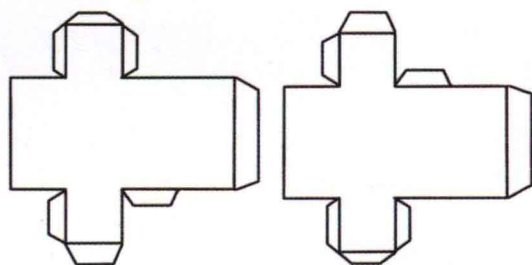

把小青豆的线稿打印出来，做一个白模试试看！