

辽河寻根 文明溯源

中华文明起源学术研讨会论文集

TRACING THE SOURCE OF THE LIAOHE RIVER CIVILIZATION: THE PROCEEDINGS
OF THE SYMPOSIUM ON THE ORIGINATION OF THE CHINESE CIVILIZATION

辽宁省博物馆 编

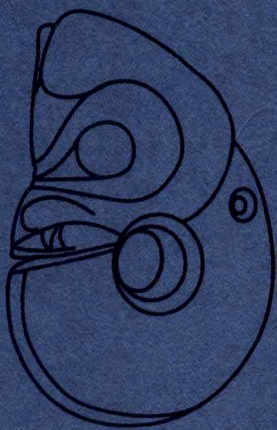

文物出版社

辽河寻根 文明溯源

——中华文明起源学术研讨会论文集

辽宁省博物馆 编

 文物出版社

北京·2012年

封面设计 程星涛
责任印制 梁秋卉
责任编辑 李媛媛
杨新改

图书在版编目(CIP)数据

辽河寻根 文明溯源:中华文明起源学术研讨会论文集 / 辽宁省博物馆编. —北京:文物出版社,2012.9
ISBN 978 -7 -5010 -3531 -1

I. ①辽… II. ①辽… III. ①辽河流域-考古发现-文集 ②辽河流域-文化史-文集 IV. ①K872.3-53
②K293-53

中国版本图书馆 CIP 数据核字(2012)第 203515 号

辽河寻根 文明溯源

——中华文明起源学术研讨会论文集
辽宁省博物馆 编

*

文物出版社出版发行
(北京东直门内北小街2号楼)

<http://www.wenwu.com>

E-mail:web@wenwu.com

北京盛天行健印刷有限公司印刷

新华书店经销

787×1092 1/16 印张:16

2012年9月第1版 2012年9月第1次印刷

ISBN 978 -7 -5010 -3531 -1 定价:160.00元



“辽河寻根 文明溯源——中华文明起源学术研讨会” 会议代表合影



辽河寻根 文明溯源

——中华文明起源学术研讨会

主办单位：辽宁省文物局
承办单位：辽宁省博物馆 辽宁省文物考古研究所

辽宁 沈阳 2011.8

“辽河寻根 文明溯源——中华文明起源学术研讨会”开幕式

编辑委员会

学术顾问：郭大顺

主任：丁 辉

编 委（以姓氏笔画为序）：

丁 辉 马宝杰 刘 宁

刘胜刚 华玉冰 吕学明

李向东 吴炎亮 张 力

执行主编：刘 宁

前 言

中华民族五千年的悠久历史，意义非常深远，它是我们中华民族生生不息的精神源泉，是世界文明史上唯一的从未间断过的独具特色的原生文明。对中华文明起源进行深入的研究，诠释中华文明形成的时间、地域、过程、原因、机制等问题，探讨中华文明与周边、世界文明之间的互动关系，总结早期中华文明的特点，为中华民族更好的发展提供可以借鉴的研究成果，是“中华文明探源工程”的总体研究背景和主要思考所在。

辽河流域是中华文明的重要发源地之一，辽河文明的研究是“中华文明探源工程”的重要组成部分。20世纪80年代以来辽河流域一批重大的考古发现表明，辽河流域作为我国东北古代文化的发展中心，中原与东北地区相接触的前沿地带，有着悠久的历史 and 独具特色的自成谱系的考古学文化。为使广大观众认识辽河流域独具特色的早期文明及在中华文明起源中的地位和作用，2011年“5·18”国际博物馆日，在辽宁省博物馆开幕的“辽河寻根 文明溯源——中华文明起源展”，展示辽河流域“古国一方国一帝国”的文明起源与发展历程。

在展览的基础上，为将中华文明起源的研究继续深化，取得新的研究成果，召开了“辽河寻根 文明溯源——中华文明起源学术研讨会”，会议主题是讨论辽河流域古代文明的发生、发展过程，以及在整个中华文明起源过程中所起到的重要作用。与会专家围绕新石器时代辽河流域的考古学新发现和新研究成果，以及辽河流域早期文明研究成果对推动“中华文明探源工程”研究中的重要作用进行了充分研讨，体现了一定的学术水平，取得了有价值的研究成果。

“中华文明探源工程”的实施、“辽河寻根 文明溯源——中华文明起源展”的展出以及学术研讨会的举办，必将对辽河流域史前文明的研究、中华文明起源的研究及对整个“中华文明探源工程”成果的传播与普及，产生重要的推动作用。

目 录

前言	(1)
“辽河文明”解	郭大顺(1)
辽河流域新石器文化的第一个兴盛期——兴隆洼文化时期	张星德(5)
查海文化的龙崇拜	李井岩(12)
阜新地区的早期文明	石金氏(17)
阜新地区史前文化及其影响	胡 健(23)
新乐文化源流及其相关问题	周阳生(27)
新乐遗址在东北地区史前文化区系考古学文化研究中的地位	周阳生(38)
红山文化牛河梁期的确立	方殿春 朱 达(46)
红山文化聚落遗址研究的重要发现	
——2010年赤峰魏家窝铺遗址考古发掘的收获与启示	
内蒙古自治区文物考古研究所 吉林大学边疆考古研究中心	联合考古队(58)
凌源市西梁头红山文化石棺墓地的发掘与研究	王来柱(65)
牛河梁第十六地点四号大型墓及相关问题探讨	刘国祥(82)
从牛河梁遗址第二地点一号冢 M21 出土玉器看红山文化玉器的北方因素	周晓晶(89)
牛河梁等红山文化遗址所见“祖先崇拜”的若干线索	郭大顺(100)
关于辽西史前玉器的几个问题	赵宾福(106)
辽河文明在中华文明起源中的地位与作用——以红山文化为重点	吕 军(120)
康平法库两县史前文化性质与内涵分析	周向永 陈术石(126)
辽东半岛小珠山下层文化陶器比较研究	张翠敏 王 宇(142)
璇玑·辽东半岛与山东半岛之比较	王嗣洲(164)

大连地区积石墓浅见	张志成(175)
从苏秉琦先生的“三部曲”窥探辽河文明的特殊历史地位	
——再论夏家店下层文化与“燕亳”	王绵厚(181)
抚顺地区的古族、古国与古文化	肖景全(192)
辽河文明的几点思考——会议总结	郭大顺(209)
附录	
附录一 “辽河寻根 文明溯源——中华文明起源展”解读	刘 宁(214)
附录二 “辽河寻根 文明溯源——中华文明起源展”引发中学历史教育	
教学的几点思考	胡柏玲(233)
后记	(243)

“辽河文明”解

郭大顺

(辽宁省文化厅)

大河孕育了上古文明。与尼罗河文明、两河文明和印度河文明齐名的，是中国的黄河文明。20世纪70年代以后又提出了长江文明。辽河文明是从20世纪80年代以来随着辽河流域一批重大考古发现而提出的。

这些重要发现包括：营口金牛山、本溪庙后山等旧石器时代早期洞穴遗址，喀左鸽子洞、海城小孤山等旧石器时代晚期洞穴遗址，阜新查海、沈阳新乐、大连小珠山（下层）、丹东后洼（下层）等新石器时代中期遗址，属于红山文化的喀左东山嘴、建平与凌源县交界处牛河梁、大连郭家村（中上层）等新石器时代晚期遗址，属于夏家店下层文化的北票丰下、建平水泉、属于高台山文化的新民高台山和大连大嘴子等早期青铜时代遗址，朝阳魏营子文化及沿大凌河流域分布的北洞、小波汰沟等地点的窖藏商周之际青铜器，沈阳新乐上层文化、大连双房等地的曲刃青铜短剑文化等青铜时代遗存以及历史时期的绥中姜女石秦代行宫遗址，朝阳十六国时期三燕龙城宫城，五女山、凤凰山等高句丽山城，阜新等地辽代皇族和后族墓葬以及新宾后金赫图阿拉和清初沈阳城等一些重要遗存。这一系列考古新发现，确立了一批新的考古学文化，推进了辽宁地区各个历史时代古文化的分期、分区、区域特点、社会性质等方面的研究，大大改变了学术界和社会各界对辽宁地区历史的认识，特别是红山文化的考古新发现把中华文明史的研究提早到距今5000年前，也将辽河文明的发展水平和在中华文化和文明起源中的地位与作用的认识提到一个新的高度。

辽宁地区这一系列考古新发现，也成为实践苏秉琦先生学术思想的一个重点地区。早在20世纪70年代中国考古学文化区系类型理论形成过程中，苏秉琦先生就将包括辽河流域在内的燕山南北地区列为六大考古文化区系之首^①。80年代初随着东山嘴、牛河

^① 苏秉琦：《建国以来中国考古学的发展——在北京市历史学会、中国历史博物馆举办的纪念中国共产党六十周年报告会上的讲话》，原载《史学研究》1981年第9期；又载《苏秉琦考古学论选集》，文物出版社，1984年。

梁红山文化遗址的陆续发现，苏先生又以辽河流域古文化为实例之一，连续提出了古文化古城古国、“三部曲”（古国、方国、帝国）和“三模式”（原生型、次生型、续生型）等系统论述中国文明起源和国家形成的观点^①。

“辽河文明”就是以辽宁及邻近地区历史考古的最新研究成果为基础，在苏秉琦先生学术思想指导下提出的。

依据对苏秉琦先生观点的理解和这些新的考古发现，我们可以对“辽河文明”作如下认识：

1. 辽河文明曾先走一步

早在距今约 28 万年前的营口金牛山人，其头骨、上肢骨等体质特征就较同时期的北京人为进化，原始“灶”的发现，进一步证明金牛山人在控制火种技术上的进步性。到距今约 4 万年前的旧石器时代晚期，辽河流域仍然保持着这一前进势头，证据是海城小孤山洞穴遗址发现带倒钩、“阑”的骨鱼镖和由两面钻孔的骨针，比时间较晚的北京周口店山顶洞遗址的同类器物要进步。进入新石器时代，距今约 8000 年的阜新查海遗址，有表现社会结构已有分化的成行排列的房址和社会分工导致社会分化的玉器，以及反映意识形态发达程度的“类龙”形象的出现，已是“文明的起步”阶段。当然，最能反映辽河文明先走一步的，是在辽西山区牛河梁红山文化遗址发现的距今 5000 年前“坛、庙、冢”三位一体的大规模的宗教礼仪性建筑群和以“龙、凤、人”为主要题材的玉器群，这是辽河流域率先跨入文明社会的主要实证。

2. 辽河文明在中国文明起源与国家形成中具典型性

苏秉琦先生在关于中国文明起源和国家形成的系统论述中，将辽河流域的红山文化—夏家店下层文化—燕秦文化作为古国—方国—帝国“三部曲”的典型代表。在国家起源原生型、次生型、续生型的“三模式”中，将辽河流域的先秦时期作为“原生型”模式并将秦汉以后纳入“续生型”模式中。作为“原生型”国家起源模式的理由是，辽河流域从查海遗址起，在玉器制作的专门化到玉器使用的专一化方面，就已反映出由社会分工到社会分化的变革过程，为继之而起的红山文化社会变革的飞跃准备了条件。而红山文化的发展，虽然大幅度吸收了中原等地区的先进文化因素，但主要是在保持和发展自身特点的基础上跨进古国阶段的。到了方国时代，辽西地区的夏家店下层文化，以连锁式城堡带和星罗棋布的城堡群、彩绘陶礼器为代表，反映礼制已逐步完善，成为“与夏为伍”的强大方国。辽河流域在进入帝国阶段过程中，出现了以辽西走廊绥中姜女石遗址为主体的秦行宫建筑群，其规模、规格都可与秦阿房宫相媲美，却背靠

^① 苏秉琦：《辽西古文化古城古国——试论当前考古工作重点和大课题》、《国家起源与民族文化传统（提纲）》，均载《苏秉琦文集》（三），文物出版社，2009年。

大北方，面向渤海，是秦始皇“择地作东门”的国门所在，对于中华统一多民族国家的形成来说，更具象征性。辽河流域作为“续生型”国家模式的代表，表现为以辽河流域为主要活动舞台的鲜卑、契丹、满族，其建国过程都经历了类似于当地先秦时期的古国一方国一帝国的发展历程，而且是“骑马得天下，统治的是汉族人，继承的是汉文化，汉文化从此也长上翅膀，更有活力了”^①，其中满族开国史更是中国历史上精彩一笔。崛起于白山黑水间的满族，从辽东山区走向辽沈大地建国，新宾赫图阿拉城、沈阳故宫的东路到中路的布局，是满族开国史重走“三部曲”国家起源道路的生动例证。出于渔猎文化开放不封闭和与大自然天然一体的本性，满族善于总结历代经验，正确处理民族关系，彻底改变了自秦统一以来筑长城、设重防，隔绝北方与中原，使游牧民族与农耕民族对立起来的格局，敢于说长城内外是一家。长城失去作用的同时，中国北部出现明确的疆界，所以，中国最后一个封建王朝，也是中国漫长历史的集大成者。

这里还要提到张光直先生关于中国文明起源的观点。张先生提出中国文明起源走过与西方以技术发展为主的人改造自然的“断裂性文明”不同的道路，即以人与自然沟通的“通神独占”获得政治权力和财富的“连续性文明”，并把中国以至东方文明追求人与自然的和谐这一“可能代表全世界大部分地区文化连续体的变化法则”称为“一般的法则”，而西方文明的发展道路倒“是个例外”^②。有趣的是，红山文化就是以规模宏大的祭祀建筑群及其所表现的“通神为礼”作为其进入文明社会特征的，可见，张光直先生的这一观点很值得重视。

3. 辽河流域是古代文化的生长点与交汇带

辽河文明先走一步并具典型性不是偶然的。从自然地理形势看，辽河流域的西部是处于蒙古高原向华北平原过渡的丘陵地带，东部则是东北松辽大平原的组成部分，有东北至西南走向的山川和漫长的海岸线。至少在距今万年到四五千年前，辽河流域是暖湿性阔叶林和针叶林混交的森林草原带。这种自然地理环境，既适于文化的成长，又是南北之间与东西之间交流的天然通道。

就新石器时代和青铜时代来说，辽河流域已分区建立起了文化发展序列。辽西地区有查海—兴隆洼等先红山文化，大约与红山文化早期相当或稍早的赵宝沟文化，与红山文化同时的富河文化，晚于红山文化的小河沿文化，青铜时代的夏家店下层文化、魏营子文化和夏家店上层文化等。文化遗存相对较少、文化堆积较薄的下辽河流域和辽东半岛也分别建立起新乐文化、偏堡子文化、高台山文化、新乐上层文化（以上为下辽河流

① 苏秉琦：《中国文明起源新探》第139页，辽宁人民出版社，2009年。

② 张光直：《考古学专题六讲》第一讲，文物出版社，1986年。

域)；小珠山下、中、上层文化及双坨子下、中、上层文化（以上为辽东半岛）以及以曲刃青铜短剑为主要特征的青铜文化等。

同时，辽河流域又属于东北文化区，是东北文化区与北方草原、中原区交汇的前沿地带。不同经济类型和不同文化传统的群体间的交汇，往往会产生意想不到的效果。红山文化“坛庙冢”的出现就是红山文化与仰韶文化北南交汇的产物。青铜时代和早期铁器时代辽河流域诸文化都有普遍接受中原礼制的情况，而且越来越浓厚，这就为燕秦帝国对辽河流域的有效管辖打下基础。十六国时期的慕容鲜卑族被历史学家称为是五胡中汉化最深的一个民族，考古发现特别是朝阳龙城宫城和宫城南门的发现证明了这一点。契丹族则在大幅度吸收汉文化的同时，以从制度和习俗上保持和发展本民族特色而立于当时世界之林。满族在开国史上对待汉文化以及其他民族文化的积极态度和效果已如前述，从而使辽河流域自始至终成为一个民族文化的大熔炉，创造出具有强烈地域特色又包容四方的古代文化。

4. 辽河流域对东北地区和东北亚古代文化的发展有广泛影响

早在旧石器时代，小孤山旧石器时代洞穴遗址骨针的出土，就意味着古人类已学会缝制皮衣，为走向更寒冷地区、走向新大陆做好了准备。查海遗址玉玦和玉匕的组合，也见于日本海的东、西两岸，黑龙江流域也常有具红山文化特征的玉璧类出土，说明新石器时代从辽河流域到东北亚就存在一条“玉器之路”。青铜时代和早期铁器时代，以曲刃青铜短剑为代表的辽河流域古文化和燕文化都影响到朝鲜半岛和日本列岛。辽河流域还是东西文化交流的一个枢纽。商周之际的“北方式青铜器”和夏家店上层文化丰富多彩的草原文化内涵，都有来自于内蒙古中南部甚至更西的成分。公元3~6世纪是中国历史上民族大迁徙、大融合时期，也是东西方文化交流更为活跃的一个时期，这一时期辽河流域先后出现的公孙氏、慕容鲜卑族和高句丽民族建立的政权，作为辽河流域与东北亚地区交流的使者，促成了骑马文化的东传，也是中西亚的先进文化因素如玻璃器、金饰品等向东传播的必经之路，从而直接影响到朝鲜半岛和日本列岛的文明起源进程和国家的建立。此后辽王朝与西方的交往，除了文献记载外，考古也屡见中西亚文化因素，如契丹族喜用的琥珀饰件，其原料就是由遥远的波罗的海经中亚到达辽王朝的，说明这条“草原丝绸之路”延续到10世纪以后仍然畅通。

以上可见，“辽河文明”的提出，是一个以区系考古为基础、由区系考古上升到复原区域历史文化的概念，也是一个与黄河文明、长江文明可相互对应、相互比较的约定俗成的概念，是对以辽河流域为中心的区域内外古代历史文化发展道路、发展水平、区域特点及其在中华文化与中华文明形成发展中地位与作用的科学概括。

辽河流域新石器文化的第一个兴盛期

——兴隆洼文化时期

张星德

(辽宁大学)

辽河流域文明起源起步甚早，早在公元前 6200 ~ 前 5000 年间的兴隆洼文化时期，即表现出了种种诸如发达的玉器工艺、对龙的信仰等等可能预示社会变化或某些与氏族社会不相和谐的因素已然发生的内涵。然而，兴隆洼文化前后经历了漫长的约 1000 余年的发展历程，其遗存特征和空间分布上都曾发生过有规律可循的变化，探讨之，将更有利于我们认识辽河流域新石器文化第一个兴盛时期的形成，认识辽河流域早期文明的起源及发展演变进程。

根据兴隆洼文化陶器特征的阶段性变化情况，可知该文化大约经历了四个发展阶段，即四期。

兴隆洼文化一期，包括查海遗址早期^①、白音长汗遗址一期^②、小河西遗址^③遗存等，遗址点发现较少，均在燕山以北地区。陶器皆夹砂红褐陶，陶质疏松，火候偏低，器形单一，皆为深腹筒形罐类，造型以圆唇（有些口部外叠唇）、大口、斜直腹多见，也有略弧腹者共存，器物口沿下多流行一周附加堆纹带（个别堆纹带上饰斜线纹），器身主体部分多素面，少见窝点纹（图一）。就陶器本身看，质地相对粗糙，器形单一，造型简单，表现了这时期兴隆洼文化生产工艺的原始性。

① 辛岩、方殿春：《查海遗址 1992 ~ 1994 年发掘报告》，《辽宁考古文集》，辽宁民族出版社，2003 年。

② 内蒙古自治区文物考古研究所：《白音长汗——新石器时代遗址发掘报告》第 18 ~ 25 页，科学出版社，2004 年。

③ 杨虎：《敖汉旗榆树山、西梁遗址》，《中国考古学年鉴·1989》第 121 页，文物出版社，1990 年。

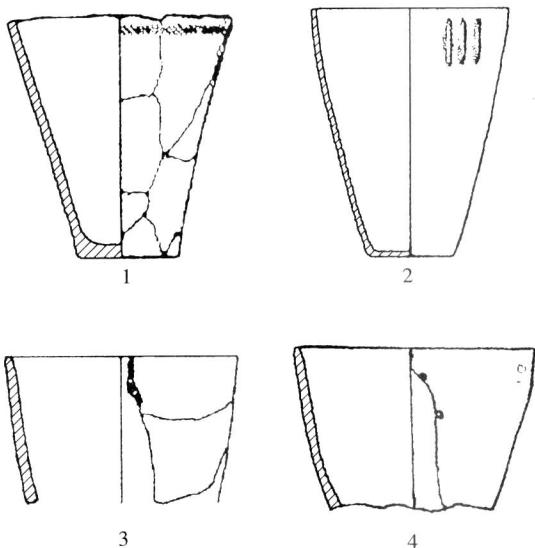

图一 兴隆洼文化一期陶筒形罐

- 1、3. 查海 F26:30、F26:331 2. 白音长汗 BT3②:9
4. 小河西 87MAHF3②:6

需要说明的是，有将此期遗存及西梁^①、大新井^②、榆树山^③、杨家洼^④等遗址以出土单纯的遗存共同称为小河西文化者，认为这类遗存具有以夹砂素面红陶筒形罐为陶器特征的共同遗存，而与以网格纹、斜线纹和“之”字纹为装饰的筒形罐为主要特征的遗存加以区分。但是分析上述各遗址遗存后，我们会发现它们虽有一定的相似性，但面貌相当复杂。就查海早期、白音长汗一期及小河西遗址遗存而言，从查海遗址看，它们虽特征明确，却与其后的遗存有着清晰的发展演变关系，其中的夹砂红褐、口沿装饰附加堆纹，尤其是外叠唇的筒形罐更是查海遗址器物群中的典型器物。而西梁、

榆树山遗址陶器中尚有小罐和杯等，纹饰还见有压印短斜线、网格纹、窝纹，其器形和纹饰均较查海早期、白音长汗一期和小河西遗址丰富，石器中造型规整的斧、镑和钻孔石器也为后者所不见。杨家洼遗址发掘简报中提出，该遗址内涵与查海早期、白音长汗一期和小河西遗址不一致，陶器极为粗糙、厚重，表面凹凸不平，明显较后者原始；而其石器中规整的石斧、石凿也为后者不见。可见以夹砂素面筒形罐为主要器形的红陶遗存究竟是代表了多纹饰装饰陶之前的一个统一的考古学文化，其间的差异反映的是不同发展阶段，还是由于时代近似、工艺水平相近形成的诸文化的共同特点？目前还缺乏足够的资料加以说明，不宜视作一个统一的考古学文化。所以这里暂且将查海遗址早期、白音长汗遗址一期、小河西遗址遗存作为兴隆洼文化的一个发展阶段对待，视为该文化第一期。

① 杨虎、林秀贞：《内蒙古敖汉旗榆树山、西梁遗址出土遗物综述》，《北方文物》2009年第2期。
② 刘晋祥：《翁牛特旗大新井村新石器时代遗址》，《中国考古学年鉴·1989》第121页，文物出版社，1990年。
③ 杨虎、林秀贞：《内蒙古敖汉旗榆树山、西梁遗址出土遗物综述》，《北方文物》2009年第2期。
④ 辽宁省文物考古研究所、葫芦岛市文物管理办公室：《辽宁葫芦岛市杨家洼新石器时代遗址发掘简报》，《博物馆研究》2005年第2期；李恭笃：《辽西杨家洼遗址发现目前我国北方更早的新石器时代文化遗存》，《青年考古学家》总第十期，1998年。

兴隆洼文化二期，包括查海遗址中期，兴隆洼遗址 F171、F220、F2^①，南台子遗址^②，白音长汗二期甲类及瓦盆窑遗址^③，富顺永遗址^④和岔沟门遗址^⑤部分遗存、东寨遗址 G1 部分遗存^⑥等。该时期陶器仍为夹砂陶，陶色不纯正，红褐陶仍占有相当比例，灰褐陶数量上升。器表纹饰明显增多，但施纹不甚规整，见有草划交叉网划纹、窝点纹、“人”字纹、短斜线纹和贴饼、瘤状及乳状器耳等，流行一器施加多种形式的复合纹饰。偏晚出现细长线“之”字纹和几何纹。陶器器形除直腹筒形罐外，出现了鼓腹罐和钵、杯类。直腹筒形罐少量仍敞口、圆唇、斜直腹，多数由一期的斜腹开始向内收敛，口径与底径差缩小，腹斜直或略向外弧直，出现了口部略外侈并厚叠唇（图二）。鼓

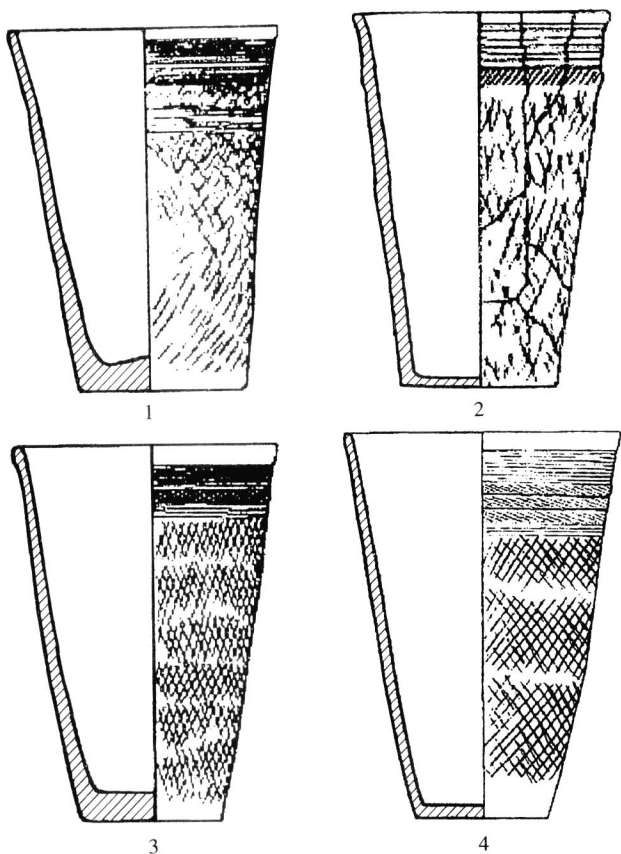

图二 兴隆洼文化二期陶筒形罐

1. 兴隆洼 F2⑤:18 2. 查海 F25:8

3. 南台子 F9:3 4. 白音长汗 BF63②:3

- ① 中国社会科学院考古研究所内蒙古工作队：《内蒙古敖汉旗兴隆洼遗址发掘简报》，《考古》1985年第10期；中国社会科学院考古研究所内蒙古工作队：《内蒙古敖汉旗兴隆洼聚落遗址1992年发掘简报》，《考古》1997年第1期。
- ② 内蒙古文物考古研究所：《克什克腾旗南台子遗址发掘简报》，《内蒙古文物考古文集》（第一辑），中国大百科全书出版社，1994年；内蒙古文物考古研究所：《克什克腾旗南台子遗址》，《内蒙古文物考古文集》（第二辑），中国大百科全书出版社，1997年。
- ③ 内蒙古自治区文化局文物工作组：《内蒙古自治区发现的细石器文化遗址》，《考古学报》1957年第1期。
- ④ 内蒙古自治区文化局文物工作组：《内蒙古自治区发现的细石器文化遗址》，《考古学报》1957年第1期。
- ⑤ 承德县文物保护管理所：《河北省承德县新石器时代遗址调查》，《考古》1992年第6期。
- ⑥ 河北省文物研究所：《河北省迁西县东寨遗址发掘简报》，《文物春秋》（河北省文物研究所参加第三届环渤海国际学术讨论会论文报告集）1992年增刊。

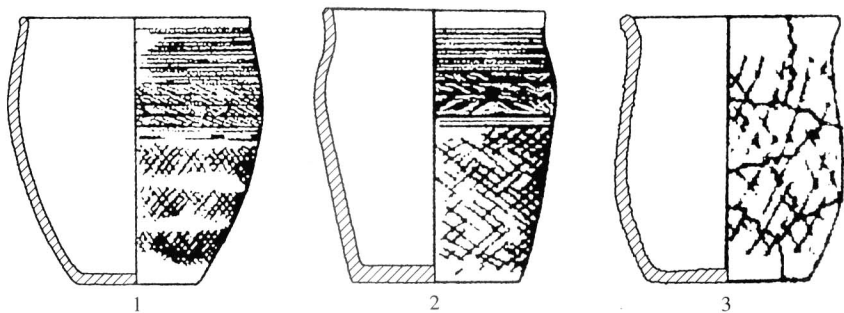

图三 兴隆洼文化二期陶鼓腹罐

1. 白音长汗 BF63②:7 2. 南台子 F9:6 3. 查海 F24:6

腹罐口径与底径相差不大，腹部最大径位于器高中部（图三）。折腹钵圆唇、敛口、深腹。斜腹杯壁斜直。陶器无论从造型、纹饰方面均较一期丰富，尤其是特色鲜明的分段式纹饰布局，与周边文化形成了分明的差异，显示辽河流域陶器自身特色的进一步形成和制作工艺的更加完善。

第二期发现的遗址点较多。如果说兴隆洼文化一期的分布尚仅限于燕山以北地区的话，河北迁西东寨遗址和承德岔沟门遗址兴隆洼文化遗存的发现，说明发展到该文化第二期时，其分布不仅到达燕山腹地且进入了燕山以南地区。分布地域的扩大必然引起文化交流的加深，尽管数量还相当有限，但从兴隆洼文化二期兴隆洼 F2 出土的近圜底罐形器和查海遗址新出现的鼓腹罐等因素中，说明兴隆洼文化前沿进入燕南后受到当地文化的影响。但值得注意的是，此时文化间的交流方向以由南向北为主。

尽管公布的材料尚不完整，但二期各遗址也表现出了自身的特点。仅就陶器群看，南台子和白音长汗为代表的西拉木伦河以北遗址器物群中鼓腹罐多为方体或宽长方体者，以厚唇、有肩、近圆鼓腹、腹部纹饰多与直腹筒形罐相似采用分段组合式为主要特征，缺少钵、杯类器形；而兴隆洼和查海遗址为代表的西拉木伦河以南遗址则流行瘦长体、溜肩鼓腹罐，钵、杯类器形也较前者为多。上述区别至三期仍然延续，说明由于地域差异形成类型上的区分至少从此时起已形成。至于以往已有的“兴隆洼类型”、“查海类型”、“南台子类型”、“白音长汗类型”、“东寨类型”等多种关于兴隆洼文化中的类型划分与称呼，既有对阶段性不同的概括，又有对地域上差异的总结，应考虑重新加以命名。至于东寨遗址，则由于 G1 内涵的复杂性，似包含有不同时期，甚至不同文化的遗存，具体情况不明，目前不具备以其为标准进行类型研究的条件。地域性差异的形成，应当被看做是兴隆洼文化自身发展的一个标志之一，说明此时随着分布地域的扩大，文化内部区域性的差异开始形成。

兴隆洼文化三期，包括查海遗址晚期，兴隆洼遗址以 F180、F123、F176、F177 等