

中國古代音樂

文獻集成

第二輯

主編：王耀華 方寶川
本輯執行主編：鄭俊暉



中國古代音樂文獻集成

第二輯



主編：王耀華 方寶川
本輯執行主編：鄭俊暉

國家圖書館出版社

第九冊目錄

樂書(陳暘撰,清刻本) 卷一百二十七至卷一百六十八

.....

樂書卷第一百二十七

宋宣德郎祕書省正字陳暘撰

樂圖論

胡部

八音

革之屬

羯鼓上

羯鼓中

羯鼓下

兩杖鼓

檐鼓

都曇鼓

毛員鼓

答臘鼓上

答臘鼓中

答臘鼓下

雜婁鼓上

雜婁鼓下

齊鼓上

齊鼓下

漢鼓

震鼓

魏鼓

杖鼓

拍鼓

細腰鼓

正鼓

和鼓

鞞牢上

鞞牢下

駱越鼓

密須鼓

鼓柶

羯鼓上

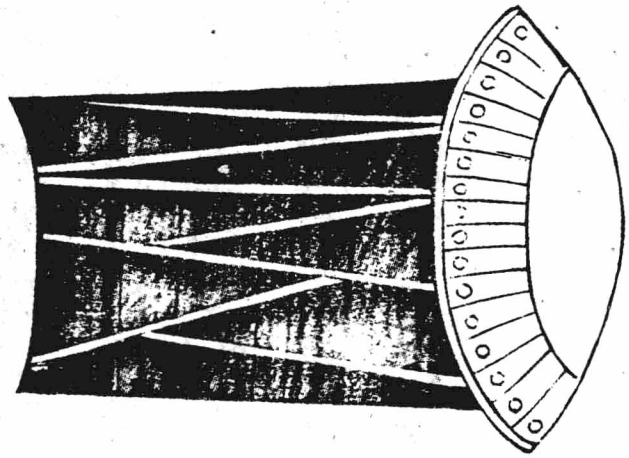

羯鼓龜茲高昌疎勒天竺部之樂也狀如漆桶下承以
牙床用兩杖擊之其聲唯殺明烈合太簇一均在雞婁
鼓之上都曇答臘之下也唐明皇素達音律尤善於此

嘗謂羯鼓八音之領袖自制曲以奏之宋璟亦謂明皇曰頭如青山峯手如白雨點此則羯鼓之能事也臣嘗觀齊魯夾谷之會齊侯作夷樂以悅魯君孔子必歷階而斥去之蓋夷樂不可亂華如此又况宋璟之相明皇躬親悅之以啓君心之淫乎已而卒有戎羯安民之禍誠一時君臣有以召之也由是觀之明皇之失肇自宋璟然則宋璟有不爲仲尼罪人乎杜鴻漸蓋嘗酣奏之猿鳥驚飛犬羊變態雖曰能之君子不貴也

羯鼓中

大周正樂所傳羯鼓之制其色尙赤上無帶下無座蓋
與唐代樂圖後世教坊者異矣世俗亦謂之兩杖鼓云

羯鼓下
兩杖鼓

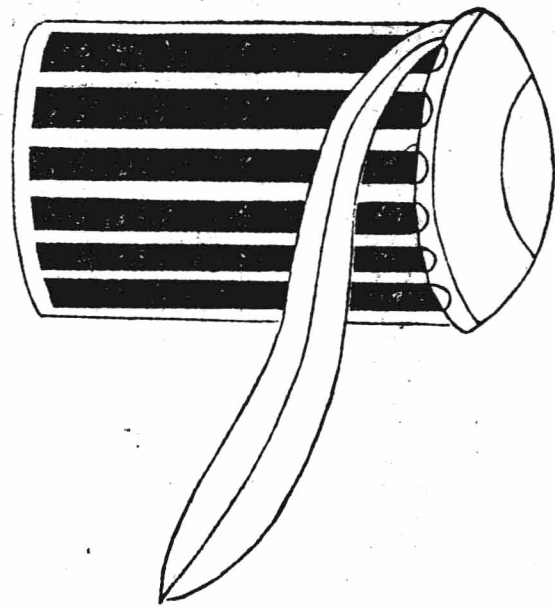

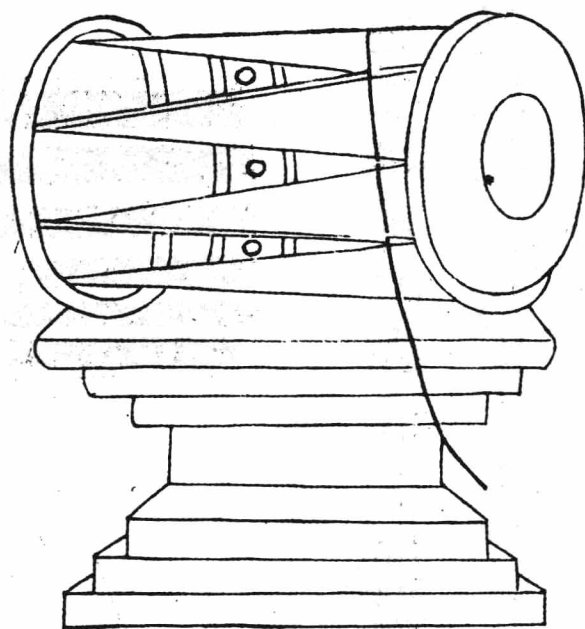

羯鼓之制，鑿用山桑，捲用銅鐵杖，用黃檀，狗骨花楸，然鐵不精練，捲不至勻，則應條高下，紐楨不停，鼓面緩急，若琴暉之頑病者矣。杖不絕濕氣，而復柔膩，則其聲不

能發越而響亮戰虜而健舉矣曹嗣王皋爲荆南節度
有客懷二椽見之舉捧而歎曰此至寶也必開元中供
御椽也已而問之果得於高力士矣杜鴻漸爲三川副
元帥成都匠者有以二杖獻之鴻漸示於眾曰此尤物
也必常衣襟下收之積時也已而問之果養之脊溝中
二十年矣李琬爲難雙流縣丞嘗至長安夜聞羯鼓聲
曲頗妙謂鼓工曰君以擊者豈非耶婆色難乎雖至精
能然而無尾何也工大異之曰君固知音者具言所以
琬曰夫耶婆色雞掘拓急徧解之工如所敎果得諧協
而盡其聲矣

如柘枝用渾脫解甘州
用結了頭解之類是也

由是觀之深於羯

鼓者不過此三人爾豈非用志不分乃凝於神然邪唐明皇遇中春殿庭景物明媚柳杏將吐因謂勝概若此安可不賞獨高力士遣取羯鼓上自製春光好詞臨軒奏擊神思自得柳杏頻坼謂左右曰不以我爲天公得乎又製秋風高每至秋空迥徹奏之遠風儵來庭葉紛墜其妙絕如此

檐鼓

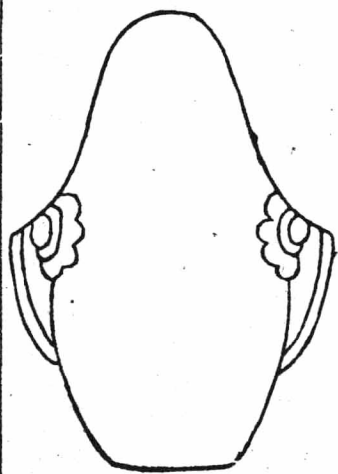

檐鼓西涼高麗之器也狀如甕而小先冒以革而漆之
是其制也

都曇鼓

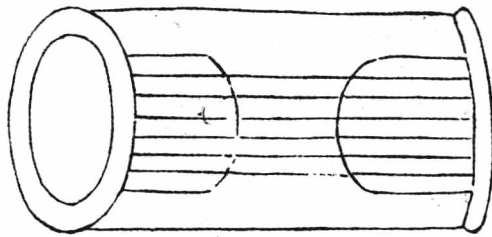

都曇鼓扶南天竺之器也其狀似腰鼓而小以小槌擊
之

毛員鼓

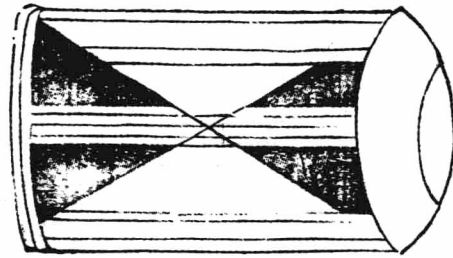

毛員鼓其制類都曇而大扶南天竺之樂器也

答臘鼓上

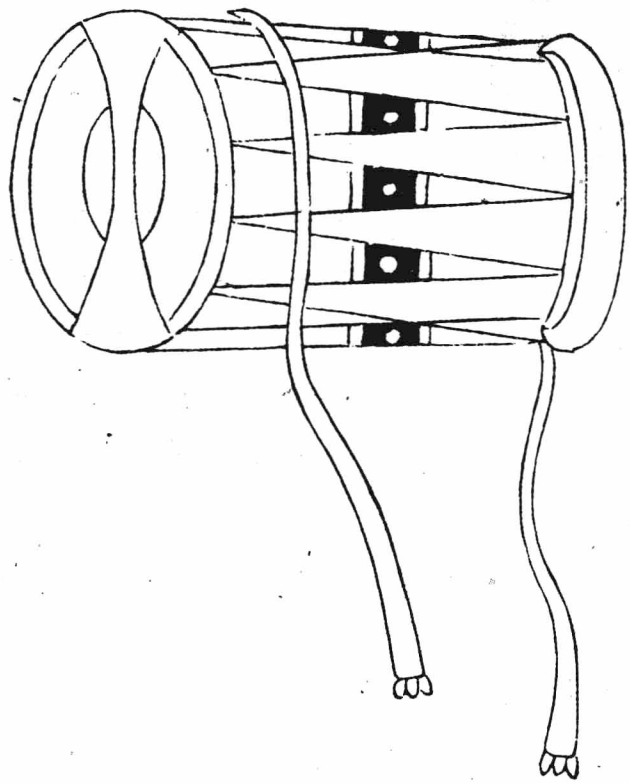

答臘鼓龜茲疎勒之器也其制如羯鼓抑又廣而且短
以指楷之其聲甚震亦謂之楷鼓也後世教坊奏龜茲
曲用焉

答臘鼓中

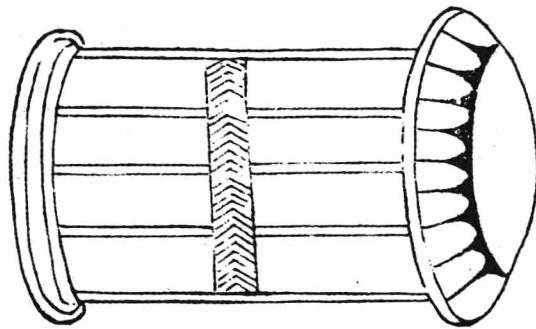

中答臘鼓大周正樂用之

答臘鼓下

唐樂圖所傳龜茲疎勒部用之其制大抵與後世教坊者相類特其設色異耳

雞婁鼓上

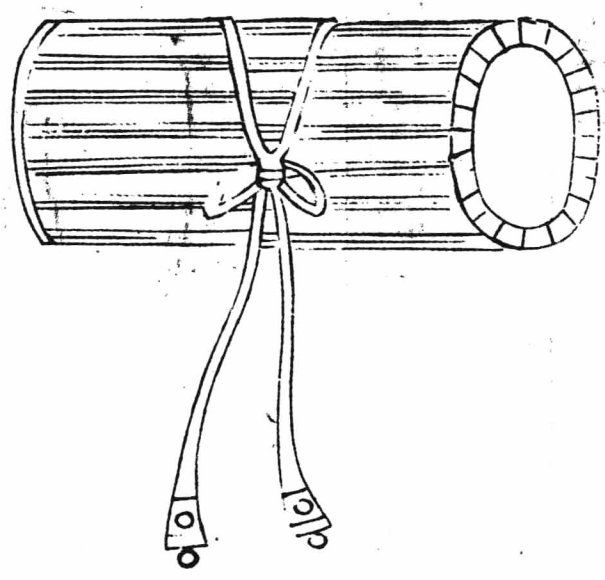

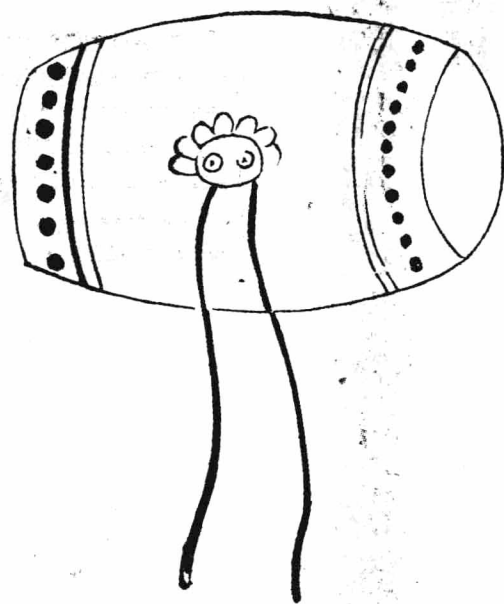

雞婁鼓其形正而圓首尾所擊之處平可數寸龜茲疎勒高昌之器也

雞婁鼓下