

名师课堂

随书附赠

DVD

绘画为什么要从素描开始？

如何找准比例关系？

素描写生中有哪些光源与光线？

为什么要学习素描静物？

素描静物的造型特点有哪些？

“打线条”有哪些要求？

如何摆放静物？

如何找明暗关系？



# 熊飞说

# 素描静物

## XIONG FEI SHUO SUMIAO JINGWU

熊飞 著

湖北长江出版集团 湖北美术出版社

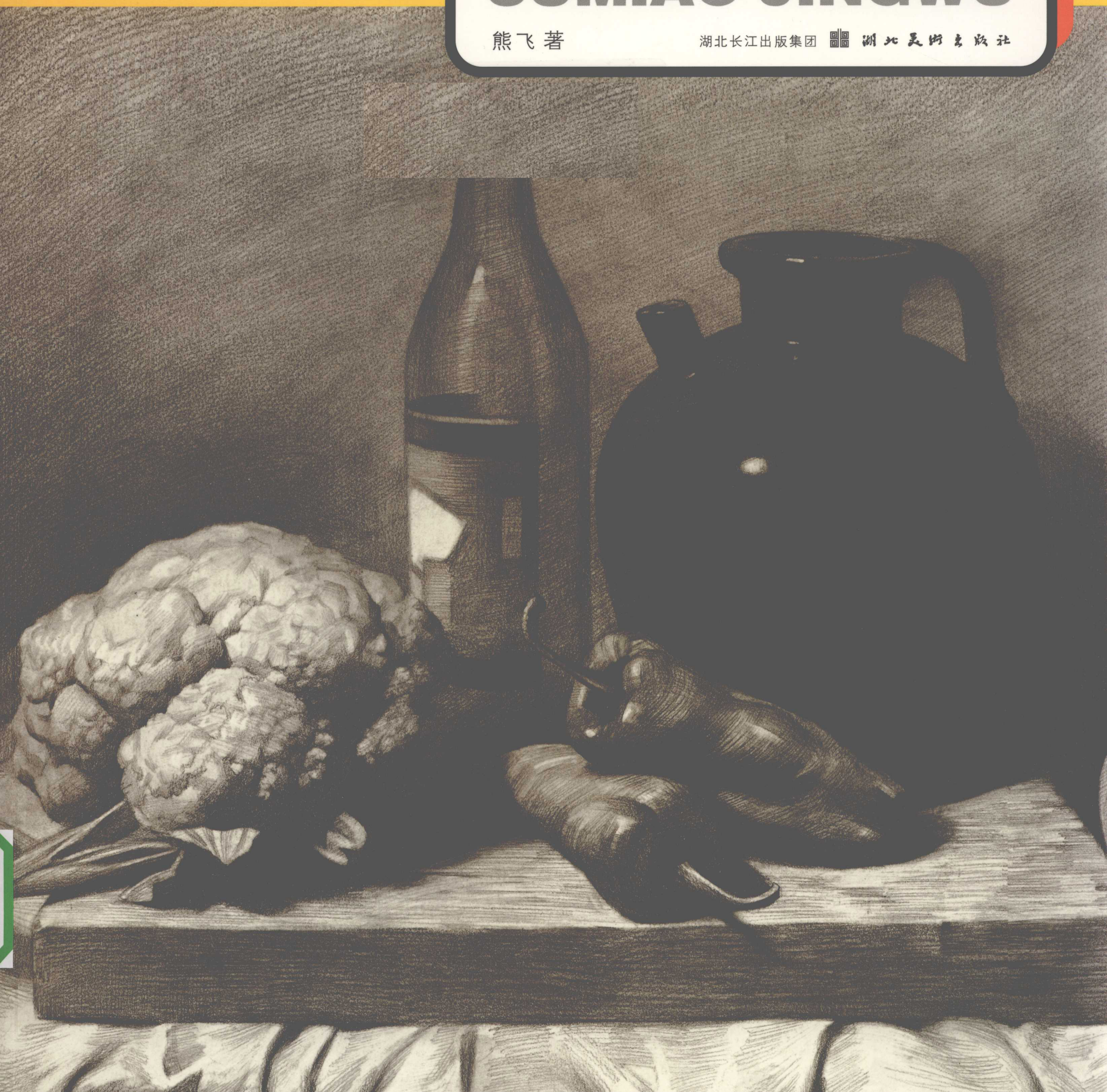

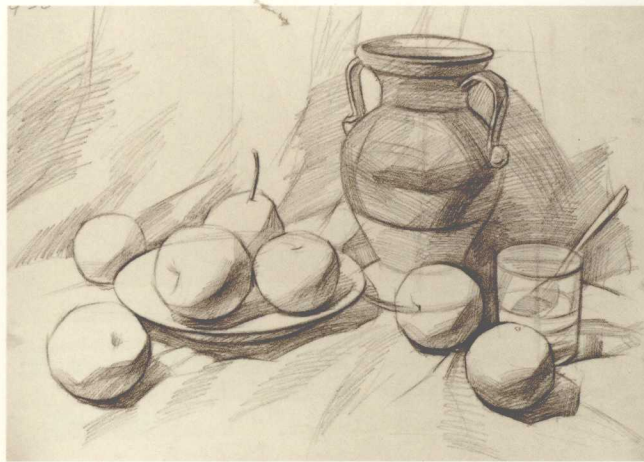

步骤一 确定画面的构图，注意形体比例、画面重心等因素，进而明确外轮廓。

步骤二 从物体的明暗交界线入手，铺设整个画面的明暗色调，将物体的受光与背光分开。



步骤三 继续加强整个画面的暗部，同时画出部分灰色调

步骤四 整体深入，强调画面的空间关系，画面色调整体同步深入一个层次。

步骤五 具体刻画各物象，加强体积与虚实的表现，注意把握好固有色（如白瓷盘与黑陶罐的色调）与质感（如玻璃杯与合金勺的质感）。

## 征稿 ▶▶▶

作品内容：素描、色彩、速写、设计等高考技法类作品。

稿件要求：一般尺寸为4开或8开。请先拍成数码照片，照片请勿进行计算机处理。

如选用后，请提供原作（出版后退回）。

寄稿地址：湖北省武汉市洪山区雄楚大街268号1809室 杨经奎 收

联系电话：027-87679562

E-mail: 549974435@qq.com

邮政编码：430070

图书在版编目(CIP)数据

熊飞说素描静物 / 熊飞著.

-- 武汉: 湖北美术出版社, 2010.6

(名师课堂)

ISBN 978-7-5394-3514-5

I. ①熊...

II. ①熊...

III. ①静物画-素描-技法(美术)

IV. ①J214

中国版本图书馆CIP数据核字(2010)第091543号

出版发行：湖北美术出版社

地 址：武汉市洪山区雄楚大街268号B座

电 话：(027) 87679522 (发行) 87679562 (编辑)

传 真：(027) 87679523

邮政编码：430070

制 版：深圳雅佳彩制版有限公司

印 刷：武汉精一印刷有限公司

开 本：889mm×1194mm 1/8

印 张：8

印 数：5000册

版 次：2010年7月第1版 2010年7月第1次印刷

定 价：45.00元

**熊飞说**  
**素描静物**  
XIONG FEI SHUO  
SUMIAO JINGWU

**名师课堂**

责任编辑：杨经奎 严浩

封面设计：敖露

ISBN 978-7-5394-3514-5



9 787539 435145 >

素描静物是造型艺术的基础，是训练构图能力和造型能力的必修课，它不仅是美术高考的基本内容，在各个美术院校的专业课当中也占有非常重要的地位。素描静物的训练主要在于培养学习者的观察能力和表现能力。通过素描静物的学习，可以使学习者获得更多的作画经验，从而掌握更完善的表现技巧。同时，素描静物的学习，也是学习者开始面向生活和学会表现生活的开端。

《名师课堂》系列图书包括素描几何形体、素描静物、素描石膏像、素描头像、色彩静物和速写等方面内容，均配以课堂解析与写生示范DVD影碟，是一套将视频教学与画册结合在一起的图书，更好地加强了学习的实用性。

本书作者熊飞老师在基础绘画教学中有着丰富的经验，他的绘画作品严谨淳朴，剖析精简，深入浅出，已出版的一系列图书深受美术爱好者以及全国美术考生的欢迎，得到了广泛的社会认同。本书所选范画针对性强，实用价值大，具有独特的艺术效果。希望读者通过对本书的学习，能够取得良好的学习效果。

编者  
2010年6月

#### 作者简介：

熊飞，湖北荆州人，毕业于武汉大学数字艺术设计专业，获硕士学位，大学教师，湖北美术出版社特邀作者。其作品深受全国美术爱好者欢迎。出版专著有《名家精品范例——熊飞素描静物》《艺术基础教程——素描（综合版）》《结构素描》等十余册美术技法基础教材，其中《结构素描》获优秀图书奖。

作者邮箱：xiongfei027@sina.com



# 熊飞说

# 素描静物

XIONG FEI SHUO  
SUMIAO JINGWU

熊飞 著

湖北长江出版集团 湖北美术出版社

## 经典素描语录

求得快速之前，应学会勤勉——你们素描若想学有成就，在作画时应慢慢进行，仔细辨认各种光线中哪些最明亮，阴影之中哪些最黑暗，而明暗又如何交混。观察它们的分量，并且相互比较。注意轮廓的朝向，注意线条弯曲的方向，哪些地方比较明显（即什么地方粗，什么地方细）。最后，应当使你的明暗融和起来，像烟雾一般分不出笔触和边界。当你如此用心熟练了你的手和判断时，你就会在不知不觉之间，已经落笔神速了。

——达·芬奇

学习成绩的好坏是建立在观察能力的高与低、粗与细、深与浅的基础之上的，画面是理解程度、认识对象程度的一面镜子，观察到多少理解到多少，就画出多少，不理解就是瞎画！必须把不断提高观察力和理解力，贯彻到作画的全过程，贯穿始终。

——摘自中央美术学院高宗英教授《素描之道》

素描没有华丽的色彩，没有太复杂的观念，它是一种最朴素的绘画形式，朴素到仅仅几根线条、几片明暗就把画者的智慧和功底毫无遮拦地呈现出来。所以，如果你喜欢一个画家，一定要看看他的素描，因为素描是不经意的、缺乏功利性的、没有经过矫饰的文本，你可以读出画者的心境和气息。

——摘自中央美术学院喻红《素描启示录》

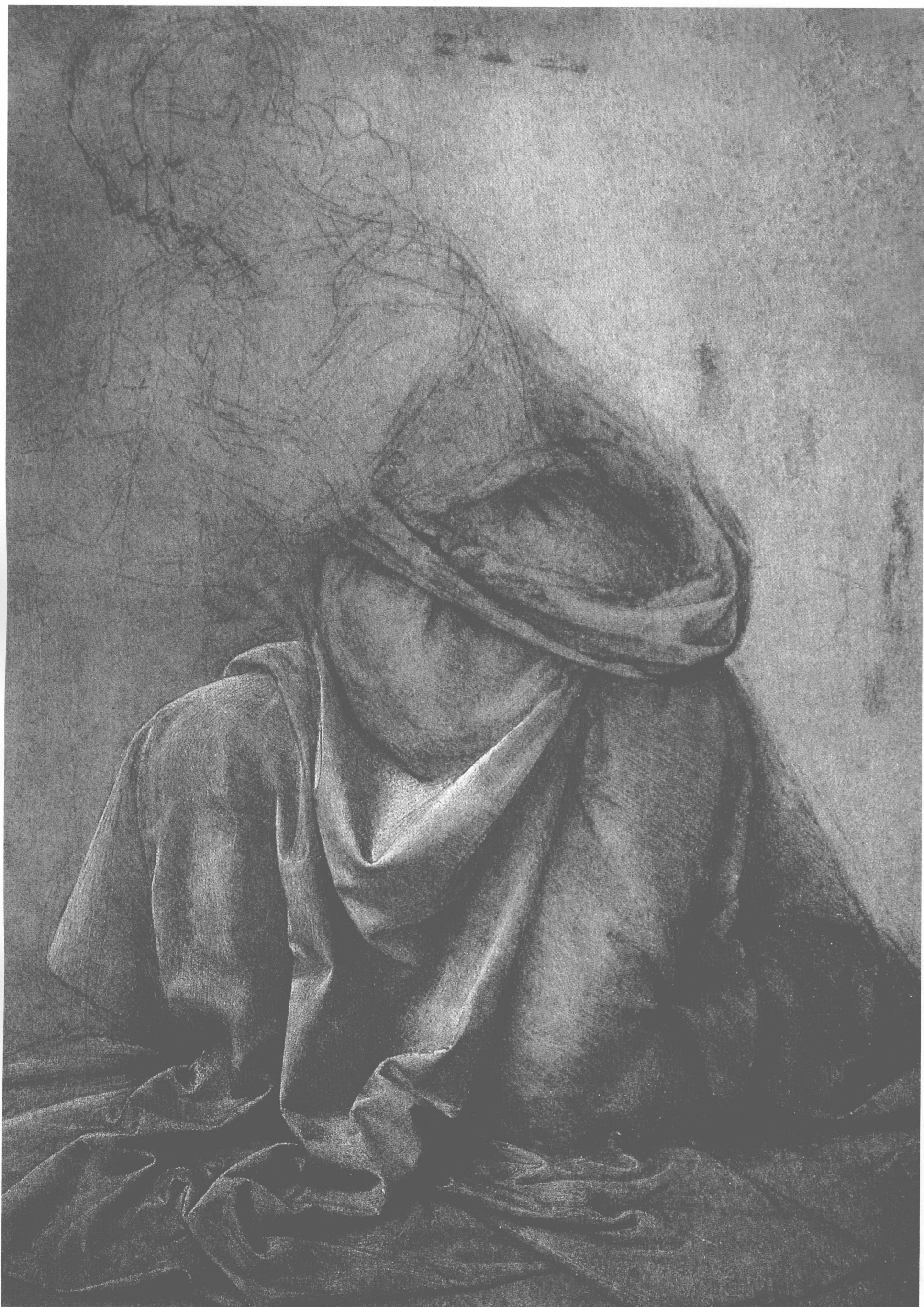

达·芬奇

## N01. 绘画为什么要从素描开始?

素描是造型艺术最基本的表现形式，它是一切造型艺术的基础。素描，泛指一切单色的绘画，它摒弃了色彩关系的因素，可以解决一切的造型问题，它是绘画者学习美术技巧、探索造型规律、培养专业习惯的绘画的一个训练过程，对于素描知识的理解与素描技法的掌握，也是一个长期的、艰辛的过程。因此，素描被称为“一切造型艺术的基础”，绘画必须先从素描开始！

## N02. 为什么要学习素描静物?

静物素描的训练是一个非常重要的环节，它是石膏几何体的延伸与发展。作为提高我们的素描认识和素描修养的一门必修课程，它不但是全国美术院校入学考试的必考科目之一，更是高校美术专业的必修课程。静物，一般指的是适合于室内进行写生的用具，如：小型家具、文具、炊具、食品、室内装饰品、艺术品、玩具等。与几何体相比，静物更加富有生活气息和亲切感，静物的各种造型、质感、色彩、用途以及美感更加丰富多彩。

通过素描静物写生，可以训练我们的构图能力和造型能力，从而使我们获得丰富的表现技法，积累更多的作画经验。可以说，素描静物是艺术面向生活，走向生活和学会表现生活的开端。

## N03. 素描静物的造型有哪些特点?

静物造型的结构比几何体要复杂一些。但是，在形态上与几何体却有着紧密的联系。静物造型要么呈圆体的倾向，要么就呈方形的倾向，或者是方与圆的组合，静物造型的这种特点十分明显。例如苹果、地球仪、陶罐等属于圆的范畴，书包、面包就属于方的范畴，切开的西瓜、香蕉、小提琴等就属于方与圆的结合。面对一个静物，首先要认识它的总体特征是怎样的，而不要被它的某些细节所迷惑。尤其是在打轮廓阶段，应该从大特征出发，首先把大的特点画准，然后再顾及某些细节的变化。当然，在作画过程中，还是要先确定各个形体之间的位置关系和透视变化。

## N04. 素描学习需要使用哪些基本工具?

一般使用的工具有：铅笔、炭笔、炭精条、木炭条、橡皮、纸笔、画纸、画板、画架等。

1. 铅笔：铅笔是最简单而方便的工具，初学者素描常从铅笔开始。铅芯为石墨和胶泥混合制成，软硬以字母H、B来区分，H型硬，B型软。容易着色，容易擦改，柔和细润，能刻画出深浅不同层次的丰富调子，易掌握。型号有6H(硬)、5H、4H、3H、2H、H、HB、B、2B、3B、4B、5B、6B(软)和速写铅笔(8B)。
2. 炭笔：芯为炭粉与粘合剂制成，分为软、硬、中性三种，炭笔质地较铅笔松脆，颜色深重，画出的效果强烈，表现力丰富，着色强，难擦改。
3. 炭精条：它与炭笔笔芯为同一材料，但没有木杆，长约10厘米，有黑、棕两色，性能与炭笔大致相同。它可以利用侧面进行大面积涂抹，能迅速地表现对象。
4. 木炭条：它是用很细的木枝条密封燃烧炭化而成，质地松脆，色调柔润丰富，但附着力差，容易掉色，难以深入刻画，作画时可以用手或餐巾纸等进行涂抹、擦改，形成丰富的浓淡变化，可以配合炭笔、铅笔等工具进行作画。
5. 橡皮：有硬橡皮与软橡皮(橡皮泥)的区分。有两种功能，一是用于修改形体与色调的错误，二是在铺设的铅色底上可以作为画笔使用。
6. 纸笔：用毛边纸、宣纸卷裹而成，将其前端削尖如笔状，用以擦、揉色调，也可借助粘着的颜色，画出细腻丰富的色调效果。
7. 画纸：可根据个人爱好来选择不同薄厚、不同粗细质地、不同纹理的纸张来进行作画。常用的有素描纸、卡纸等。
8. 画板：以光滑无缝平整为好，有大小型号多种。
9. 画架：有简易便携型的折叠画架，也有固定的三脚架、四角架等。



纸



笔

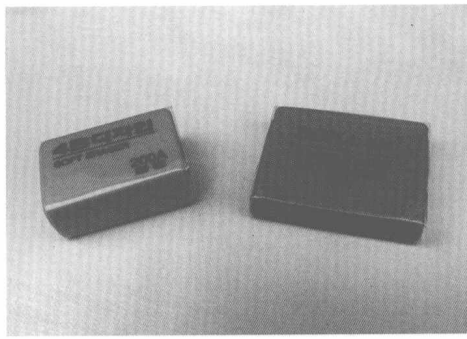

橡皮

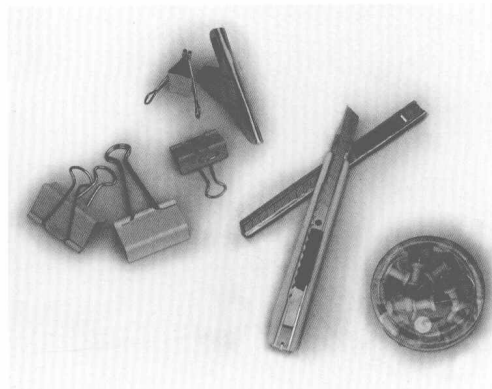

夹子、小刀、图钉

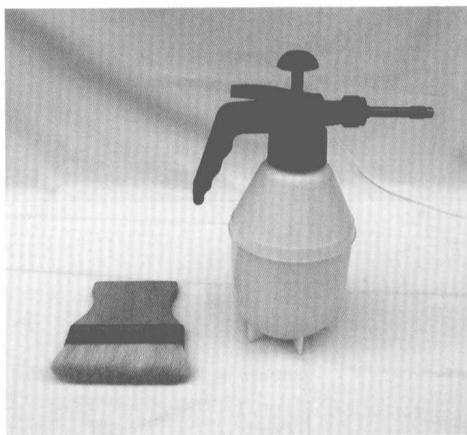

刷子、喷水壶

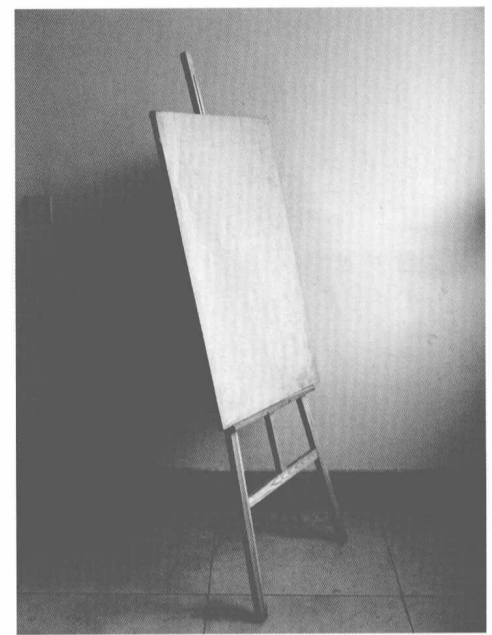

画板、画架

## N05. 素描作画的姿势与拿笔有什么具体要求?

作画的姿势其实不存在严格的标准动作，只要坐着或者站立的姿势舒服就可以了。虽然如此，作为素描初学者，完全有必要了解一下作画姿势的一些基本要求。一般采用坐姿作画，画者一手拿笔，一手握住画板的上部，双腿微微舒展，将画板放于接近膝盖的部位。上身要挺立，握画板的手臂要尽量伸直并保持足够的距离。画者视线与画板应成90°角。拿笔的手臂也要相应地前伸，并保持足够的活动范围。在素描起稿过程中，一定要保持画板与身体的距离和角度。等到进行局部细致描绘的时候，再将画板拉近，每画一段时间，便将画板放置于远处，与对象直接进行对比观察，这样画面中的若干问题才容易被及早发现。素描作画的拿笔方法，有较严格的要求，其操作的正确与否，会直接影响作业完成的好坏。在素描起稿和铺明暗阶段，不要将铅笔握得太短、太紧，最好握住接近铅笔末梢的部位，必要时还可以增加延长的笔套，放松手腕，要用小臂带动手，而不是靠手腕的运动画出线条。这种方式与我们平常的书写方式完全不同，初学者开始会很自然，但要坚持练习。只有养成习惯，才能画出流畅、均匀的线条。等到深入刻画阶段，因为需要对物体局部进行仔细描绘，



站姿作画



手握画板坐姿作画

这时候我们就可以把画板适当拉近，同时改用与书写相同的执笔方式，进行“精雕细琢”，所以，我们只有拿好了画笔，才可以更好地驾驭画面。

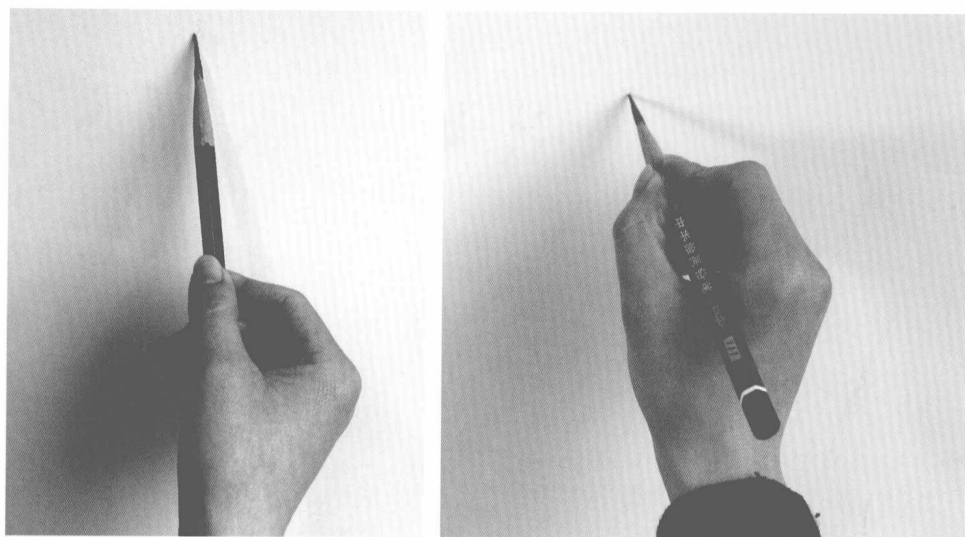

横握笔

竖握笔

## N06. 写生的时候，我们应当与实物保持多远的距离？

我见过许多初学者在作画的时候，坐位距离对象比较近，这说明，他感兴趣的不是对象的整体，而是对象的局部，这无疑是一个坏习惯！学习素描最可怕的是养成了一个坏习惯！坏习惯一旦养成，极为顽固，要改变极难。而素描的学习就是要避免局部影响整体，因此，作画时应当与对象保持一定的距离，最好是画者身体与被画物体的距离大于两米（视光线和画室环境而定），使摆放静物的台面全部处于我们的视线之内，以便准确地观察和把握形体关系。只有当画面形象整体关系确定以后，按步骤要求进行局部刻画时，才允许靠近对象仔细观察。最后，还要经常远离对象进行最后阶段的调整。

## N07. 怎样使用铅笔与橡皮？

掌握常用绘画工具，可以丰富我们的表现手段，深化造型表现能力。一般习作中常用的基本工具有铅笔与橡皮。铅笔也是我建议素描初学者使用的工具，在取得较高的素描水平后也可以继续保持使用铅笔作画。因为使用铅笔的好处有很多，主要体现在作画过程中它可以反复操作，它软硬适度、色泽丰富、刻画细腻、易于修改，在画面的具体表现中，它的附着力强，线条可以反复叠加，可以形成不同色层、不同疏密、不同方向的肌理效果。初学者可以选择HB、2B、4B和几支6B以上的铅笔作画。作画前将铅笔削长削尖，6B以上的铅笔用于起稿和铺明暗，因为这种型号的铅笔，铅芯软而黑，可以对画面进行快速的大面积涂色，能使画面迅速达到一定灰度。画面容易修改，不会伤害纸面。接着用4B与2B深化暗部和灰色调，最后再使用HB表现亮部。关于橡皮，橡皮有软、硬两种，它不仅是修改工具，也是造型的绘画工具。硬橡皮多用于完全擦除，软橡皮（如橡皮泥）多用于减弱线条或色调的对比度，按压画面也可产生肌理的效果。应用时可根据需要将硬橡皮切成三角形状供细节刻画时使用，多用于提高光与收拾边缘细节的时候。

1. 初学者往往会会有一个坏毛病，就是画一笔不满意时，就马上用橡皮擦除，第二次画的不对时又继续擦除，这样在反复修改的过程中容易伤害画纸，越往下画就越没有把握，所以最好极力避免这样的行为。

2. 当第一笔画得不太准确的时候，可以以第一笔为参照标准，画出第二笔，这样容易修正，待一切都画好之后，再把多余的铅笔线，用橡皮轻轻擦去，这样，作画的效率会提高很多。

3. 其实画面上一些多余的线痕，通过画面的不断深入，到最后也都会淹没，即使有多余的线痕，有的时候也会无形地衬托主体，增添一点画面效果。

## N08. “打线条”有什么要求？

线条是素描训练中塑造对象的主要手段，起到组织画面与丰富画面效果的作用。“打线条”是素描的基本功，就如同钢琴入门的时候，必须先学习指法一样重要。对于初学者来说，掌握线条的曲直轻重非常重要。在线条练习的过程中，要注意用笔的方式，落笔时要用心体会手、腕、肘的运动对线条所产生的不同影响，排列线条要有轻重、浓淡、疏密、虚实的关系，让线条在自然、有序、顺畅中轻松地展现。“打线条”是个技术活，应当予以重视，勤加练习便可以熟练掌握。素描“打线条”的方法是：正确的排线是两端轻，中间重的线条，方向一致，疏密均匀，能够变换排线方向，逐层加深，切忌杂乱无章的线条。交叉不要太大，45°左右斜线交叉便好，切忌用“十字”交叉线条，两头也不要出现笔锋所带出的“勾”状线条。背景处的线条，可以画得简洁，不要有太明显的接

痕，不要暴露过多的纸白。亮部的线条画法，按结构走向轻轻打，层层叠加，线条排列要整齐，要见笔痕（根据实际表现对象的固有色、质感来掌握打线条的力度和疏密），暗部的线条紧紧贴着结构、明暗的变化走，逐步加重或者减弱。

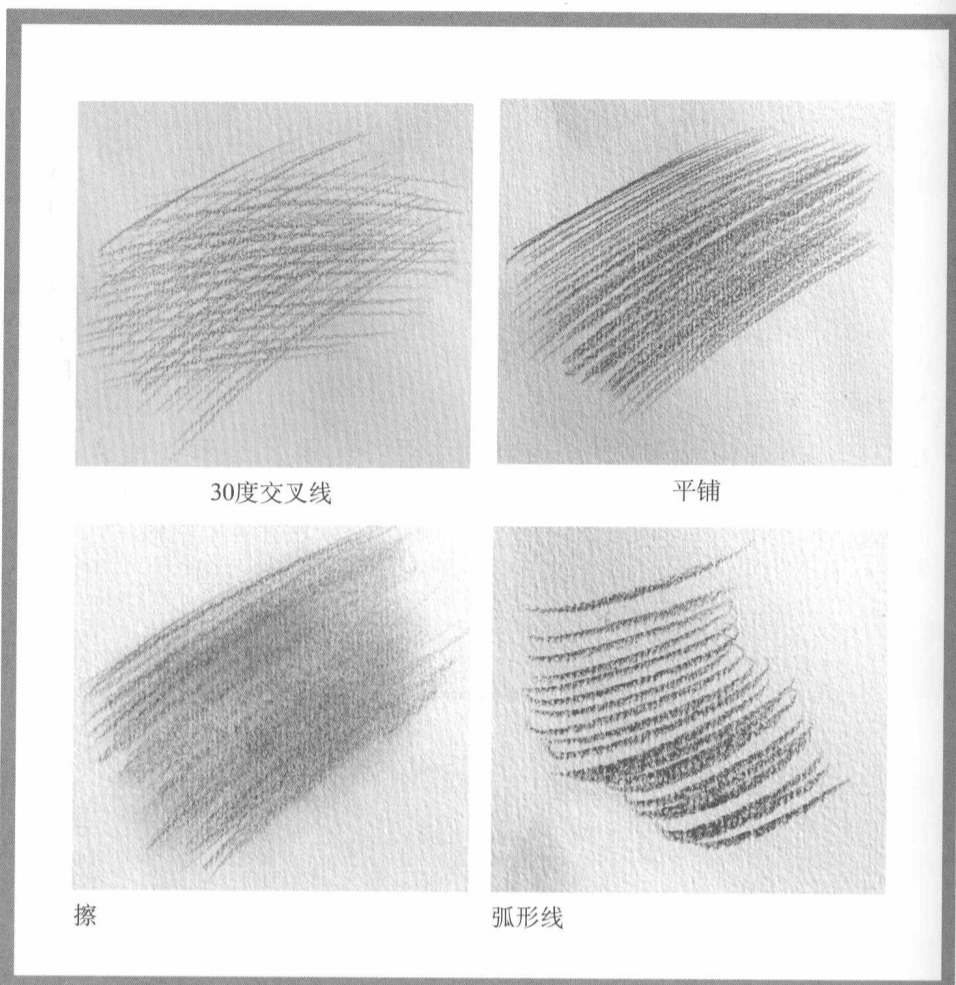

30度交叉线

平铺

擦

弧形线

一般的排线方法

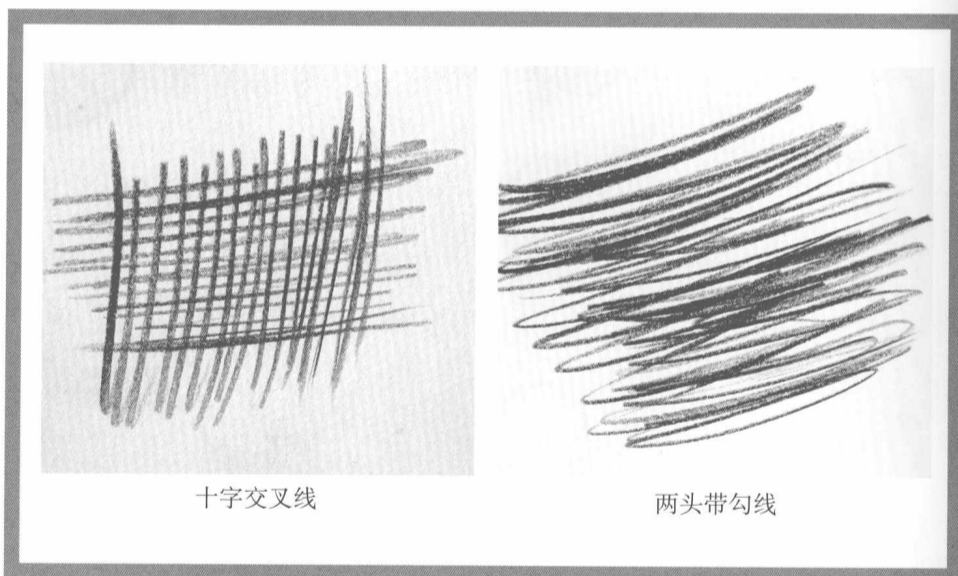

十字交叉线

两头带勾线

不好的排线方法

## N09. 如何摆放静物？

静物的种类繁多，初学者在刚开始静物写生时，可以从较简单的物体开始训练。一般说来，形状单纯、表面平整、色彩单一、近似几何体的物体较为适合，例如茶杯、纸盒、鸡蛋等物体。随着学习的不断进步，可以添加比较复杂的物体，例如玻璃器皿、毛皮制品等，还可以将石膏几何体与其它色调的静物摆放在一起，以增强画面的黑白灰对比。

静物的摆放，一般需要多个物体的组合搭配。在挑选物体时注意选择不同外形、不同固有色、不同质感的物体进行组合搭配。例如文具用品、生活用具、瓜果类等，可以在同类中选择搭配，也可以作混合搭配进行摆设，只要适当保持物品摆放的合理性就可以了。静物摆放对素描学习的影响很大，搭配好看的形体组合容易引起我们学习的兴趣，从而更好地帮助我们完成课题内容，摆放静物时可以参照以下三点：

1. 难易得当。按照学习进度的不同，我们需要进行不同物品的选择和摆放，以及光线的设计等。正立放置的物体要比侧倒放置的更容易表现，三角形构图要比多边形构图简单，采用灯光比采用自然光容易把握。

2. 主体物要突出。有的时候，台面上的物体比较多，我们就需要确定一个主体物，还需要将其它小的物体分成若干个组，每组里面还可以再确定一个主要物体。不论分几个小组，画面要有一个最主要的视觉中心，周围单个物体或者小

组只能够对核心的主体物起烘托作用。

3. 疏密、层次有序。在分组的时候, 需要考虑画面的均衡与层次。需要对台面上前、后、左、右物体的形状以及数量的多少有所安排, 按照高低搭配、疏密得当为原则, 不要将很多形体挤在一处, 而另一处又出现一个没有任何关联的孤立形体。也不要将高的物体都放在一块, 矮的物体放在另一块。摆放要体现固有色调对比、物体高低搭配、物体疏密安排的构成关系。

## NO10. 学习构图有哪些要求?

在绘画中, 构图指的是画幅尺寸的安排以及画面形象组合的排列形式, 包括线条的排列、色块的排列、空间和空白形象的排列等等。素描习作和其他绘画一样, 离不开画面的安排和设计。

对于初学绘画的同学, 构图是很重要的一步, 因为它是你这幅画还有没有必要再继续画下去, 是否能成为一幅完整的作品的关键, 所以请你一定要重视这个问题, 千万不要只想着最后的结果, 而忽略了开始。俗话说, “良好的开端是成功的一半。” 构图就是运用构图法则将所要表现的内容合理、恰当、完整地安排在画面上, 安排物体时要做到突出主体, 主次分明, 将主体物安排在视觉中心上。同时也要注意画面的均衡与呼应关系, 形体在画面中的位置要大小适中, 切忌太大太小, 不要偏向一边。从视觉效应上说, 对象构成主要空间应大于次要空间。学会构图, 掌握构图规律, 在有限的画面上把个别的局部的形象组成艺术的整体, 可以提高我们的审美能力, 丰富作品的表现力。

总之, 构图的要求以使人看起来感到舒服、美观为原则, 只要能达到这个要求, 构图就是成功的。在实践中, 应当根据所画形象的特点和画面的规格尺寸采取适当的构图形式。

### 不合理的构图

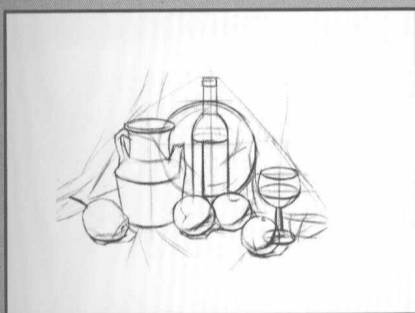

过小



过满

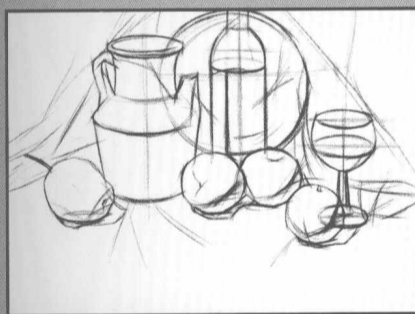

过上

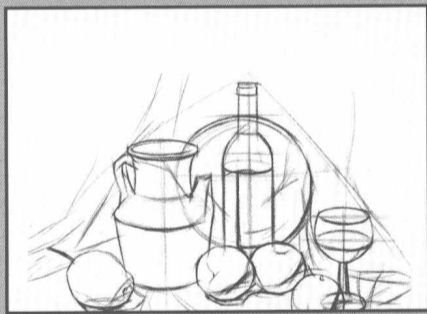

过下



过偏

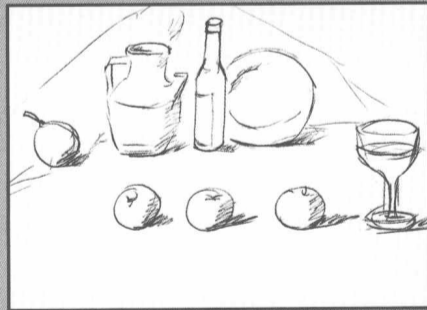

平均、呆板



合理的构图

### 一般构图形式

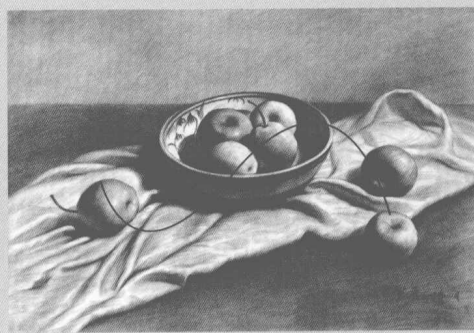

均衡式S形构图

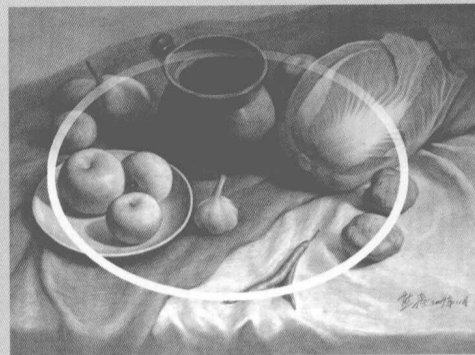

环形构图

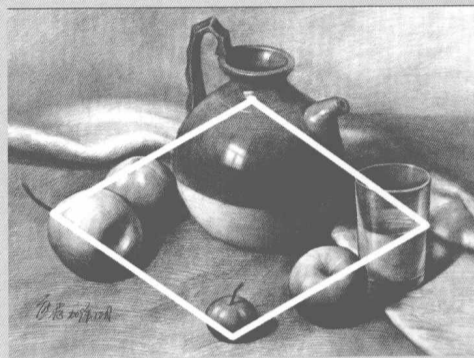

菱形构图

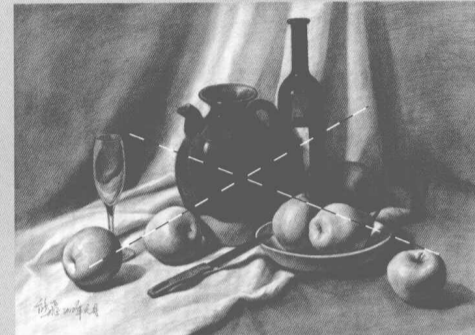

十字交叉构图形式

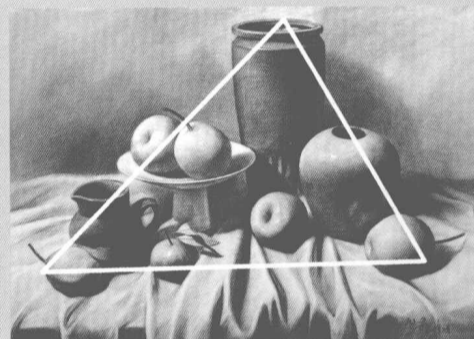

三角形构图  
特点: 匀称、端庄、稳重

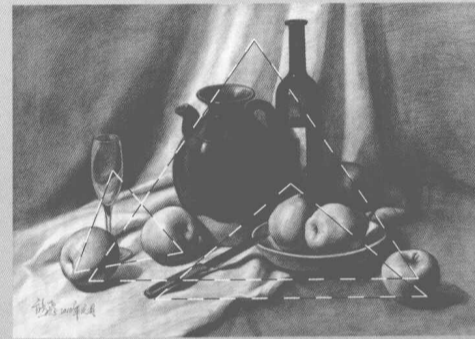

由外及内的多个三角形构图支撑, 画面非常稳定

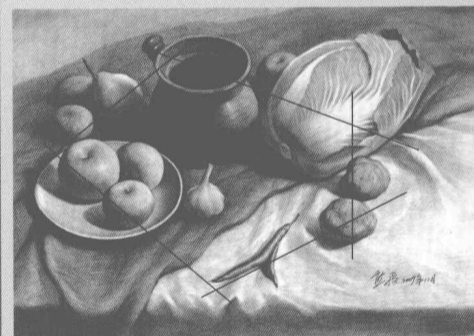

均衡式多边形构图 (俯视效果)  
特点: 可营造很好的空间效果, 视线开阔。

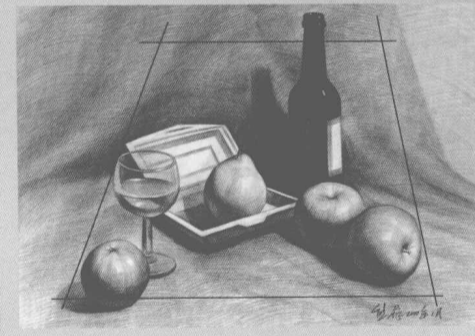

均衡式梯形构图

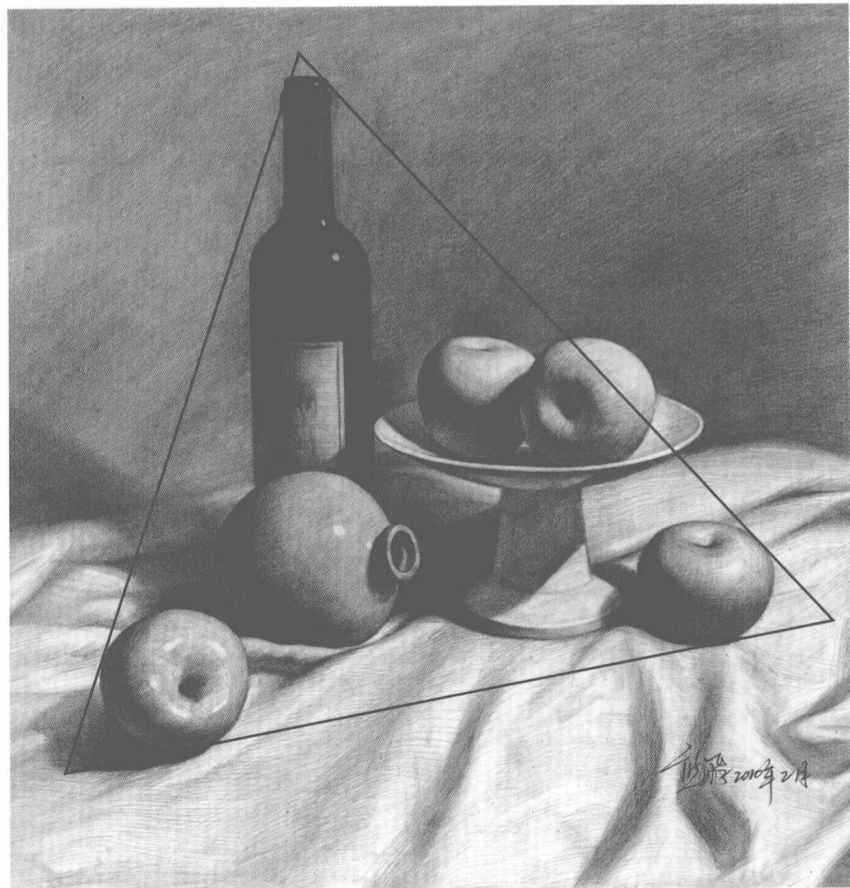

方形纸张构图



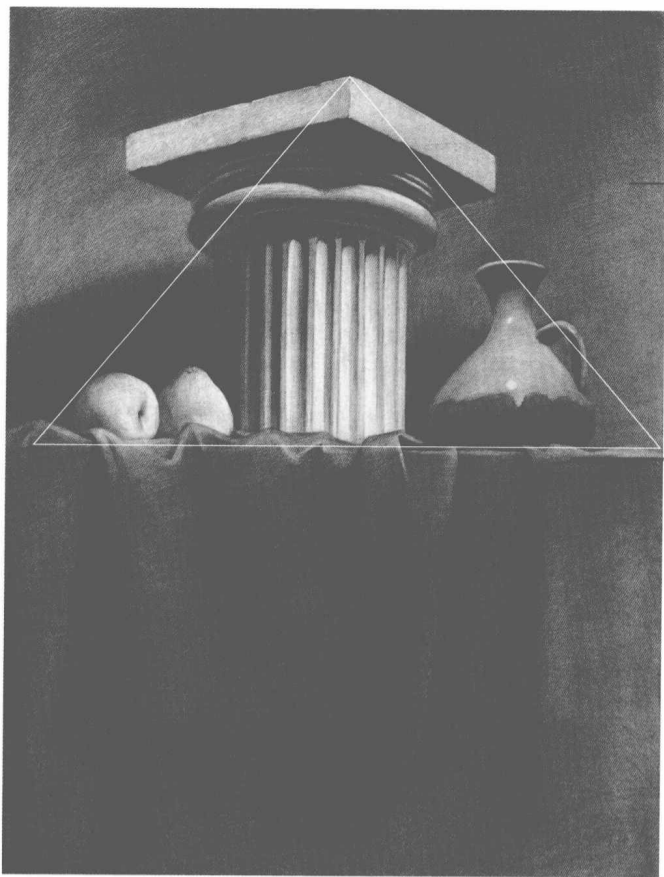

仰视

静物画不但可以表现得分外宁静典雅，也可以体现生活的气息。

平视约1/2处

## NO11. 素描静物有哪些观察方法？

我们在作画过程中，一定要有科学的观察方法，它是一种整体地、联系地、本质地观察可视形象特征的方法。那么这三种观察方法具体包含的是哪些内容呢？

### 1. 整体地观察

从整体出发是科学观察方法的核心，任何客观存在的形象都是由各个局部组成的整体，整体离不开局部，局部受到整体的制约。它们是辩证统一的关系。画不准整体特征，局部再精彩也会失去意义。局部特征不到位，也会影响整体形象。任何形象的根本特征首先来自于它的整体全貌，局部特征只是从属的地位。画好一个局部往往是比较容易的，画好整体就比较困难。所以，这就要求我们在观察和刻画形象的时候应该从难、从严要求自己。

### 2. 联系地观察

在一个整体形象当中，局部与局部之间是相互依存的，它们之间有着内在的联系，包括空间关系以及透视变化等，所以我们不仅要从整体进行观察，还要用

联系地观察。例如：在画一个陶罐的时候，不仅要观察它的基本特征，还要进一步研究罐口、罐身、罐底在透视上的内在联系，除了要观察罐体本身的比例透视外，也要与周围的其他形体从比例关系、空间位置这些因素来同时进行对比，这就是联系地观察方法，它是整体观察的补充和深化。联系观察是整体观察的桥梁，通过联系观察可以逐步扩大视野，增强对整体内容的把握能力，以达到整体观察的作画目的。

### 3. 本质地观察

任何表面现象都是以本质为根据，现象只是本质的反映。不认识、不理解事物的本质，也就不可能真正地理解现象，反而就会被现象所迷惑，从而产生作画中的盲目性。

形体结构决定形体的本质特征，它是自然属性的本质特征，如：苹果、香蕉、玻璃杯等形象，都有着它们特定的形象，我们只有表现好它们各自的形体结构，对象才可能被表现得惟妙惟肖。缺乏对形体结构的起码认识，就会盲目地照抄对象，出现各种各样的错误。

综上所述，取得了整体的、联系的、本质的观察方法，就可以克服局部地、孤立地、表面地看待问题。通过实践，我们可以不断地积累和总结作画经验，就能够掌握正确的观察方法。

## NO12. 怎样“画准”形体？

素描作画的过程是边看边画。我们每画一个部分都要求先“看准”这部分的形体关系，而后将它表现在画纸上。怎样才能“画准”形体关系呢？前提条件是，多看少画，然后再用两个办法来检查画面：第一个办法是，先将某个看准的关系画在纸上，再将画出的关系与对象的关系作比较，检查是否画得正确；另一个办法是，在表现完成了部分关系以后，将该部分回归到整个形体里边去检查，看它是否与整体形体关系相协调。第一个办法是检查实物的局部形体与画面局部形体的关系，后一个办法是检查已经完成的局部形体与整体形体的比较。初学者在表现形体时往往会犯错误，当你不能及时改正错误的时候，它会影响你的画面。只有时刻从整体的角度检查你进行的每一步，才能避免在形体关系上一错再错。画好形体必须掌握对比的方法，对比的次数越多，所画的形体也就越准确。

理解形体比例：

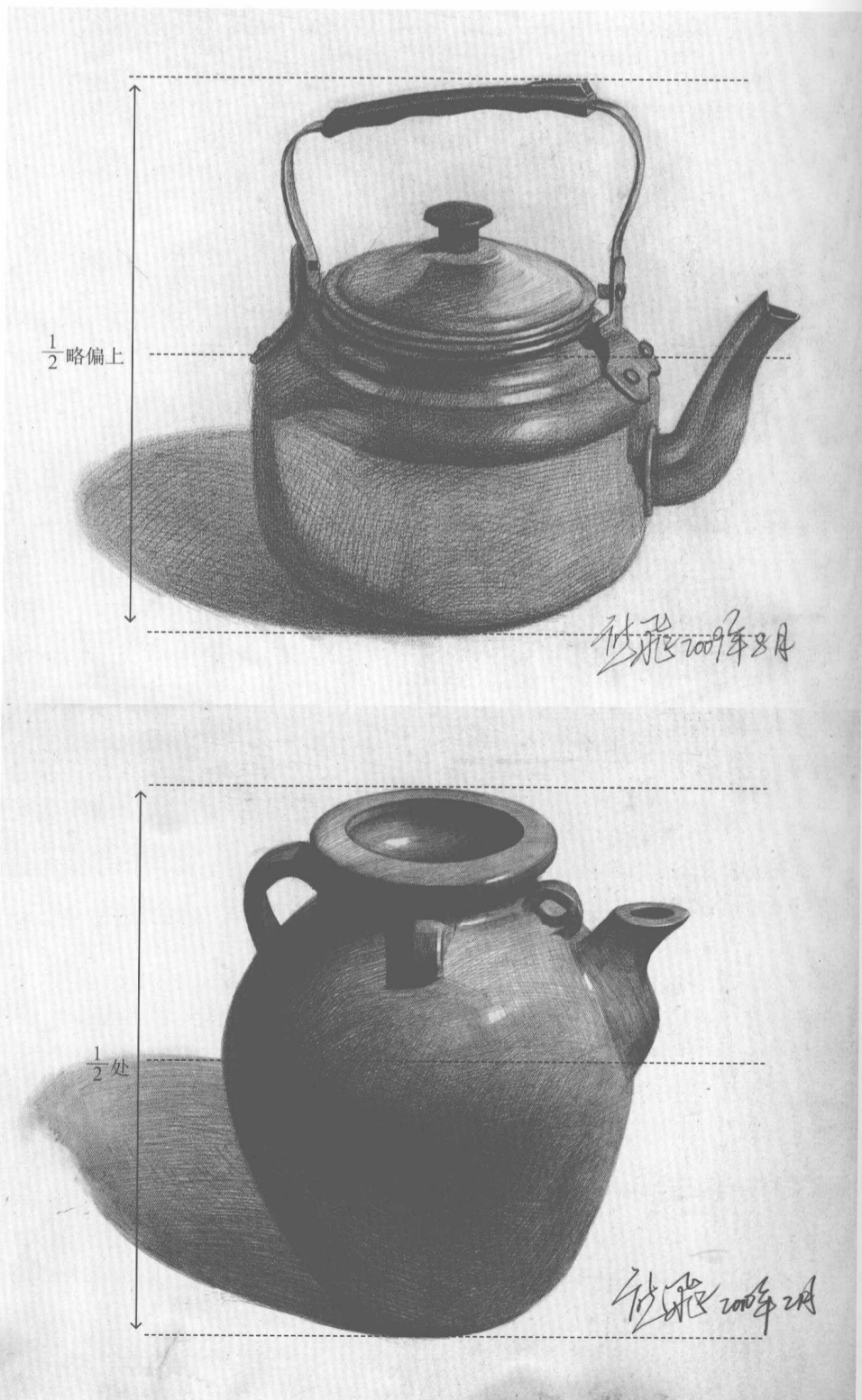

在作画前可以先退远观察形体，把眼睛眯起来，视线变得模糊，这样可以减少细节对我们的干扰，从而看到一个完整的轮廓大局。

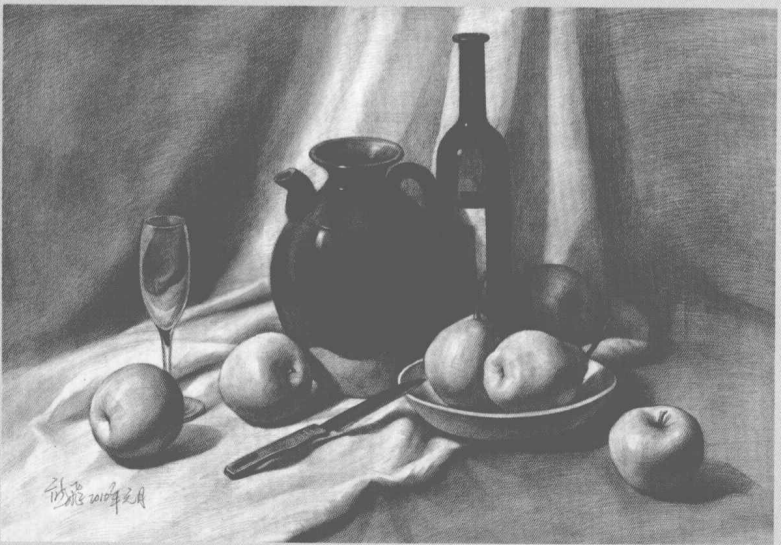

然后再整体进行细致的观察，打量形体的比例关系，以及思索该如何构图。

## N013. 如何找准比例关系?

俗话说，形似靠比例，形体上各个主要点的高低、远近都决定着形体结构最基本的点。比例关系是形体结构最基本的因素。学习素描，首先要解决的就是比例关系，在这个基础之上才能够进一步表现形象的多方面的特征。想正确地找出形体的比例关系，需要把形体的空间关系和透视规律考虑在内。我们可以先用简洁的直线起稿，这样较容易观察到比例关系。如果我们画的是一个瓶子，首先就要确定它的高与宽的比例，然后再确定它各部分之间的比例。观察的方法是，尽量找出两个近似的部分相对比，比如将瓶口与瓶底相比较，因为两者都是水平方向，又都在一条中轴线上，所以很容易看出它们的比例关系。初学者在最初阶段，可以伸直手臂，用一支长铅笔垂直测量瓶子的高度，然后在水平方向比较瓶子的宽度，所得出的那个差，就是高与宽的比例关系。随着作画经验的累积，对形体比例的判断会变得更加敏锐、准确。

## N014. 打轮廓阶段的基本要领有哪些?

核心：1. 简约直线定位。2. 要求：明部简洁概括，中间色实而不死，暗部则空灵有致。

打轮廓的方法与石膏几何体相同，道理相通。在这个阶段主要解决构图、形体位置、比例关系、透视关系，以及每个静物的造型结构特征这些问题。轮廓，就是物体大的形，既然是大的形，就不要把轮廓画得太仔细。那么怎么才能在画轮廓时不把物体画得太仔细呢？这就要求我们在画轮廓时要关注物体大的形，比如说画圆柱体，可以理解为一个长方体，这时候千万不能过早地注意椭圆。有些同学在画的时候往往先画椭圆，到最后的的结果，不是大了就是小了；不是高了就是低了；在物体形上不是宽了就是窄了；许多问题一一暴露。我向大家推荐的是极点定位方法，这种方法在打轮廓阶段比较容易将形体的位置准确地再现到画面上。

图形理解

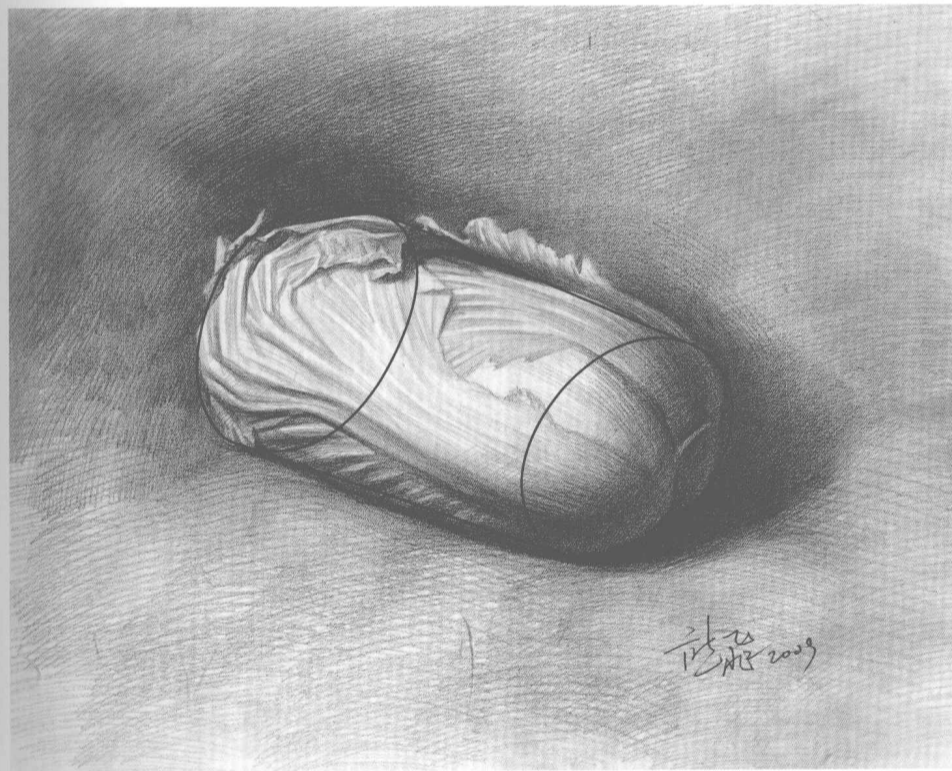

圆柱体

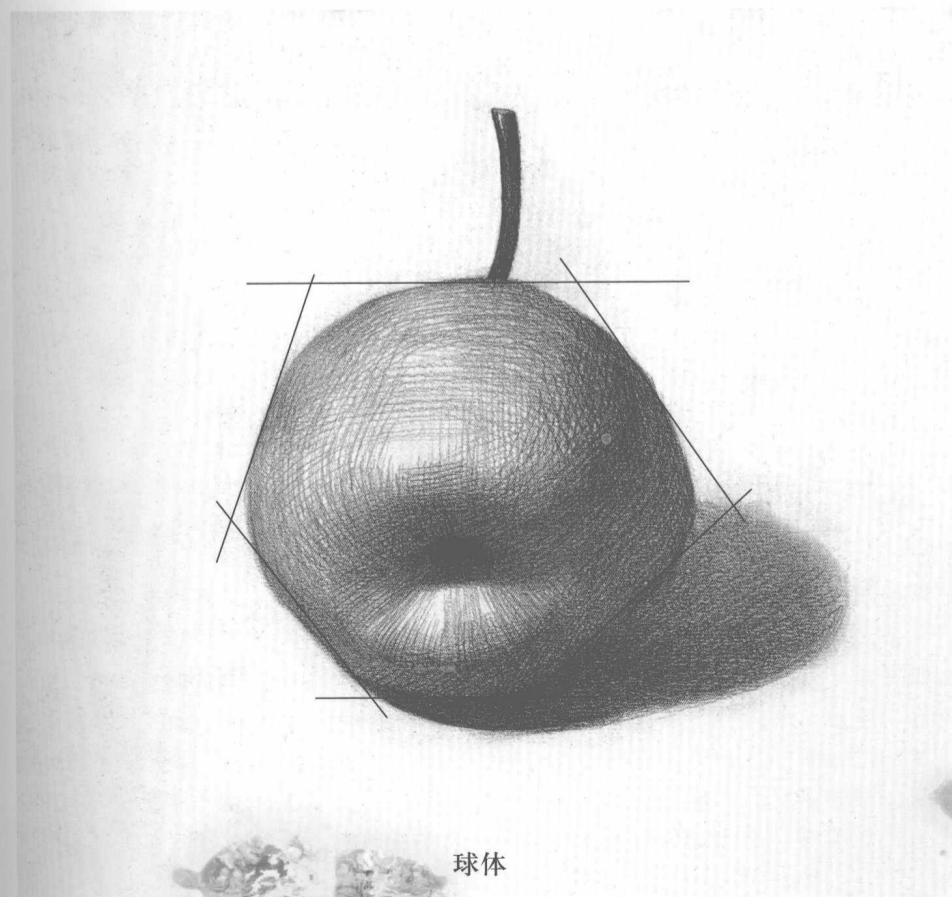

球体

## N015. 明暗关系

只有当物象受到光的照射而产生明暗的变化时，物象的结构、形体、比例等特征才得以显现，才能令人识别和表现。我们在观察或者刻画对象的时候，都是在光线下进行的，所以任何形体处于光线的照射之下，都会产生受光与背光，呈现的色调也会有深浅的变化。我们把形体的明暗色调之间的对比关系叫做明暗关系。

## N016. 素描写生中有哪些光源与光线?

素描静物的写生训练多半是在室内进行的，所以，如何布光是一个涉及对象不同的表现方式问题。素描的光源有两种：一种是从窗户射进来的散射的自然光，另一种是灯光。相比较而言，灯光要比自然光容易画一些，因为灯光的光线比较稳定，物体在灯光下呈现的明暗关系也很具体，前后关系的对比也比较突出，也非常利于长期作画，因此初学者使用聚光灯是一个不错的选择。自然光与灯光的照明相比，要显得柔和自然。物体在自然光线下明暗变化丰富、层次多样、对比协调，是素描训练整体把握、概括处理的必要手段。素描表现自然光，要比表现灯光难一些，因此，要先进行灯光作业的训练，然后再进行自然光的学习。除了不同的光源会对物体造成不同影响之外，物体受光的不同角度，也是造成物体不同明暗变化的一个因素。当物体正面受光时，我们称之为“顺光”；当物体背面受光时，我们称之为“逆光”；当物体侧面受光时，我们称之为“侧光”。在素描训练中，顺光比较容易表现，逆光难度较大。最常用的光线是难易适中的、不同方向的侧光。初学素描的同学，要注意进行各种光线的学习，切忌只进行单一光线的训练。

## N017. 如何找明暗关系?

同一物体在受到不同的光照条件下，都会产生不同的明暗变化，从不同的角度去观看对象，又会感受到不同的明暗对比效果。这说明了明暗又具有可变因

三大面

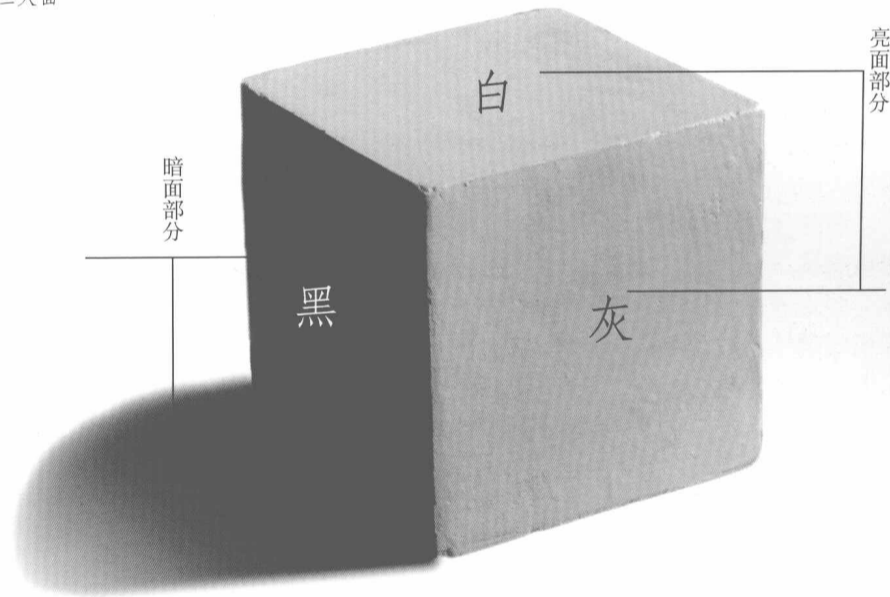

五大调子

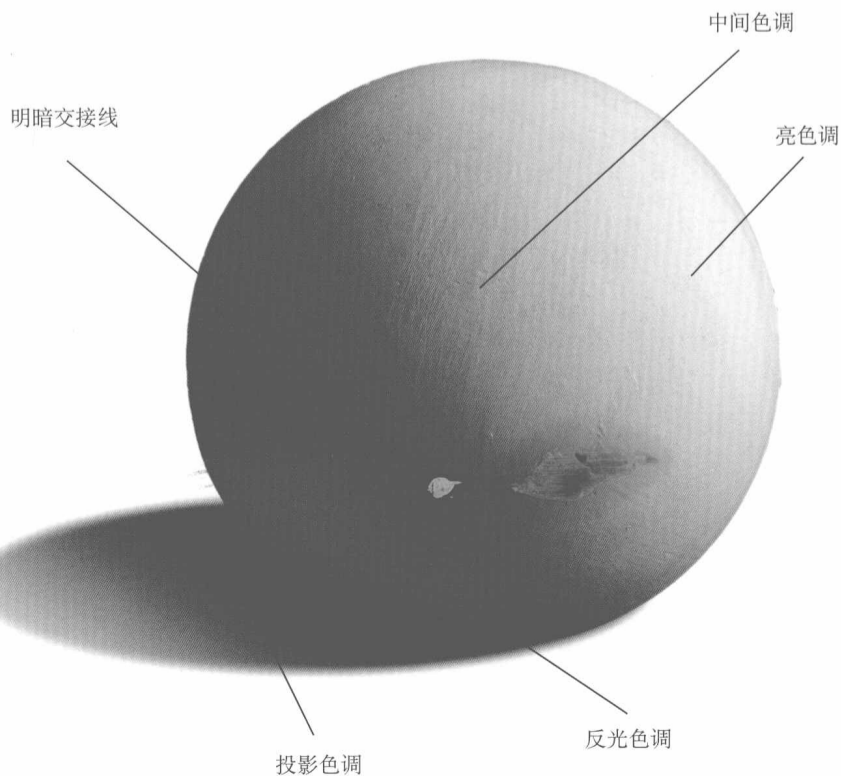

素。当形体受一个光源照射，则会形成两大部分（亮面部分与暗面部分）、三大面（亮面、灰面、暗面）和五大调子（亮色调、中间色调、明暗交界处的色调、反光色调和投影的色调）。形体受光面的色调比较亮，在亮色调中某些凸起点可能形成高光，高光部位的色调为最亮。掌握好明暗的基本规律，可以方便我们表现不同的明暗效果。在铺明暗阶段，与寻找比例关系的方法一样，也是将近似的两个部分相对比。先分清受光与背光的部位，然后再确定物体的哪个部位最暗，再将所有较暗的部位进行相互比较。要确定某一部位的灰度，也要将它与另一个近似的部位进行对比，从而确定该部位正确的灰度。确定其它明暗关系的方法也是如此。铺明暗的阶段是一个反复的过程，最好层层深入，每一遍铺色调，都应该从最暗的地方开始一直到最浅的亮部结束，不要一遍画黑，这样就会比较准确地表现好明暗关系。

## N018. 需要掌握哪些透视知识?

透视是一种描绘视觉空间的科学。透视知识对于绘画学习者来说是非常重要的，因为它决定着形体结构与空间构成关系的准确程度。

那什么是透视的效果呢？当我们的双眼以不同的角度来观察物体的时候，眼睛离物体越近，它的角度差越大，离物体越远，它的角度差越小，当看很远的东西的时候，两眼看它的角度几乎一样。了解透视，会使得我们的画面表现得更加合理。将看到的或设想的物体、人物等，依照透视规律在纸面上表现出来，所得到的图形叫透视图。透视的基本术语有：

- 1、视平线：与人眼等高的一条水平线。
- 2、心点：画者眼睛正对着视平线上的一点。
- 3、视点：画者眼睛的位置。
- 4、视角：视点与任意两条视线之间的夹角
- 5、视中线：视点与心点相连，与视平线成直角的线。
- 6、消失点：在透视变化中，伸远到视平线心点两旁的消失点。
- 7、平行透视：有一面与画面成平行的正方形或长方形物体的透视。这种透视有整齐、平展、稳定、庄严的感觉。
- 8、成角透视：就是任何一面都不与画面成平行的正方形或长方形的物体透视。这种透视能使构图较有变化。

### 透视的画法：

在素描中最基本的形体是立方体。素描时，大多是以对三个面所进行的观察方法来决定立方体的表现。另外，利用形体面与面的分界线所造成的角度，也能暗示出物体的深度，这就涉及到透视规律。

透视分为：一点透视（又称平行透视），两点透视（又称成角透视）以及三点透视这三类。

一点透视就是说立方体放在一个水平面上，前方的面（正面）的四边分别与画纸四边平行时，上部朝纵深的平行直线与眼睛的高度一致，消失成为一点，而正面则为正方形。

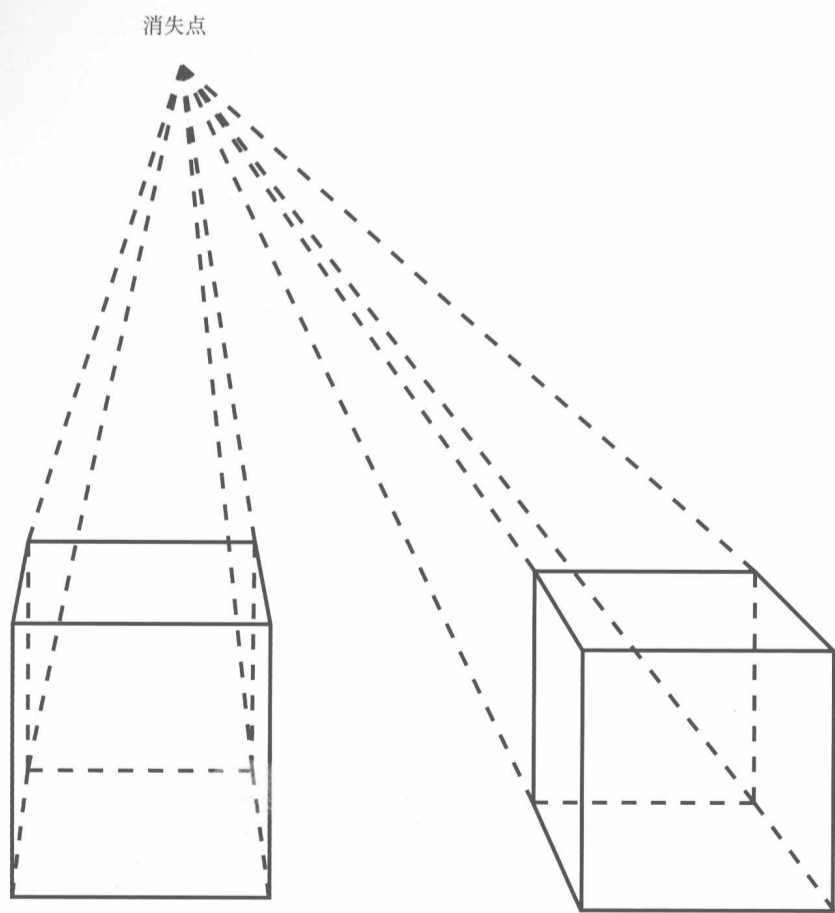

立方体平行透视图（一点透视）

两点透视就是把立方体画到画面上，立方体的四个面相对于画面倾斜成一定角度时，往纵深平行的直线产生了两个消失点。在这种情况下，与上下两个水平面相垂直的平行线也产生了长度的缩小，但是不带有消失点。

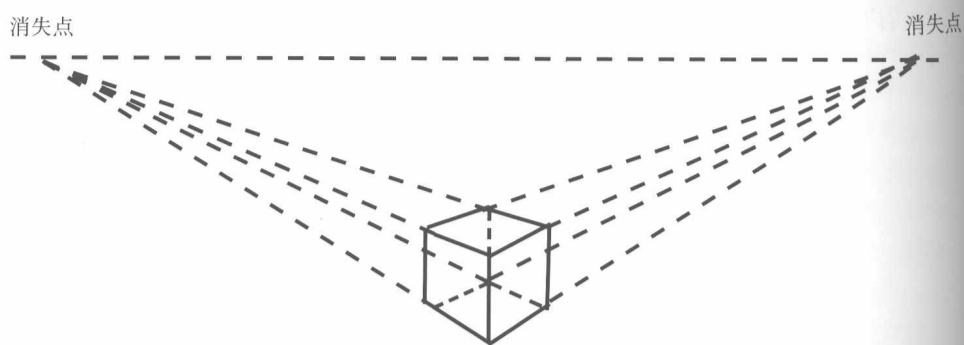

立方体成角透视图（两点透视）

三点透视就是立方体相对于画面，面的边线可以延伸为三个消失点，用俯视或仰视等去看立方体就会形成三点透视。

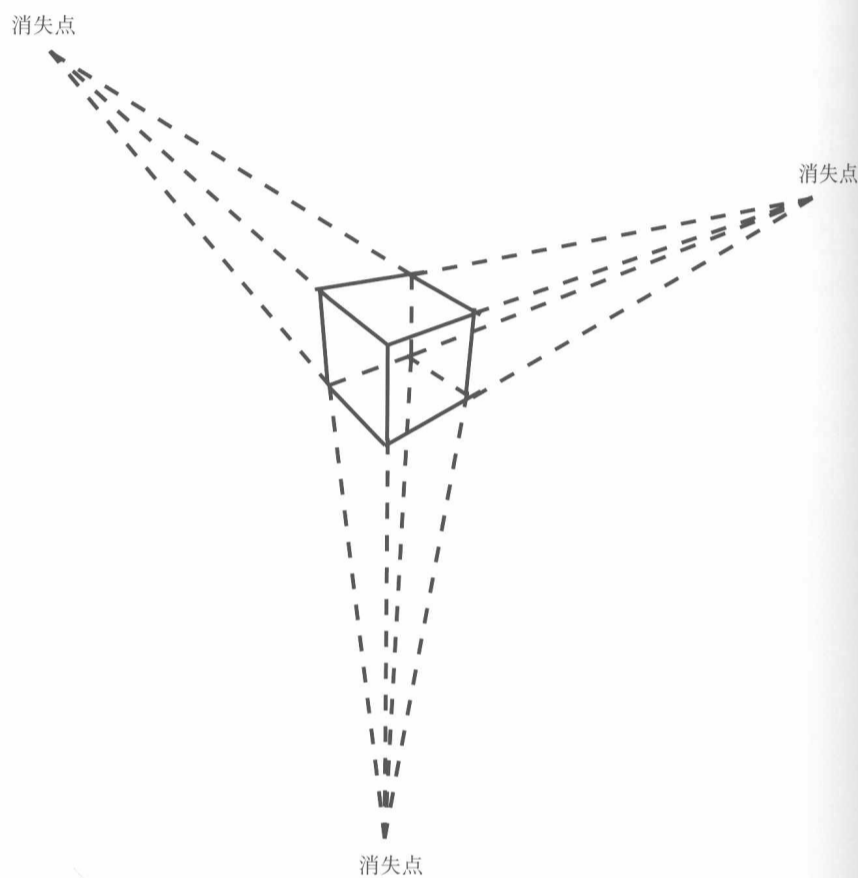

立方体三点透视图

下面分析一下圆面和圆柱体的透视。

圆的透视：

图（一） $A=B$ ， $a=b$ 。

图（二） $A=B$ ，但 $a$ 不等于 $b$ ，体现了近大远小的透视变化。

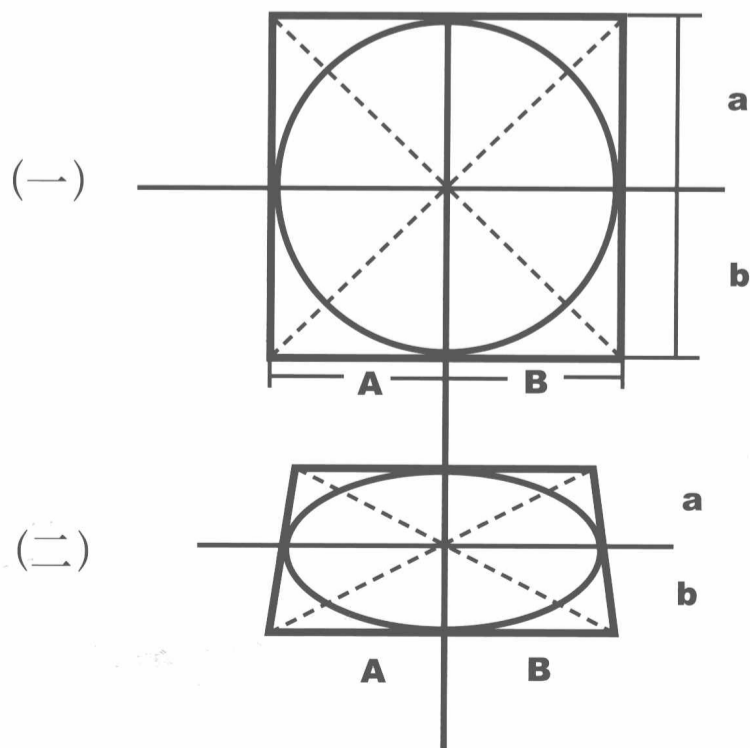

### 圆柱体透视:

下面三种透视,分别造成了三种不同的视觉图形。一点透视中,虽然圆柱体后面的圆与前面的圆面相比较,小了许多,但前后圆面仍然是完全的相似形。三点透视中,由于长方体的边线不平行,所以前后两个圆面也失去了平行性。正圆的透视变化与正方形的透视变化完全相符合,所以有疑惑的时候,可以画立方体草图,以帮助理解圆形的透视变化。

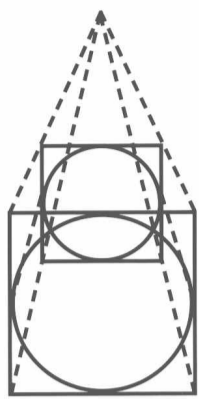

一点透视

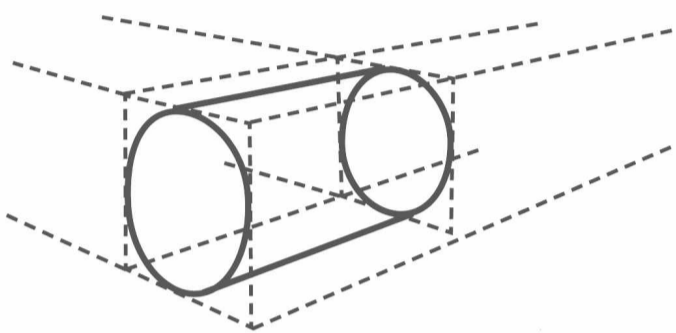

二点透视

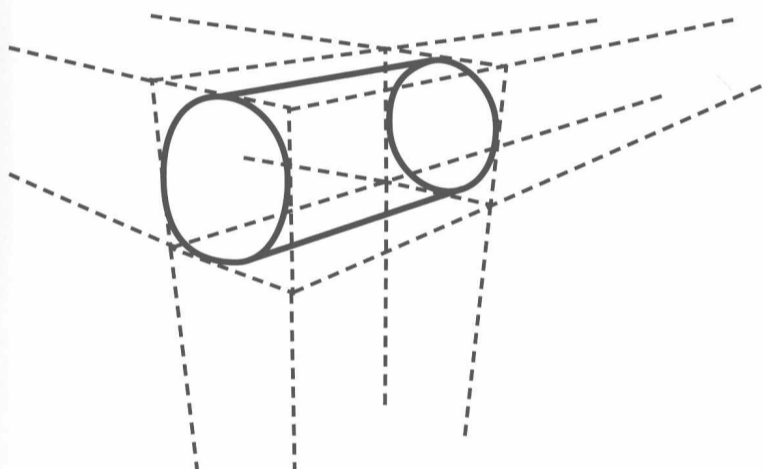

三点透视

## N019. 结构的表现有什么要求?

形体结构是素描学习的重点。因为形体结构决定着物体的形态,也是形体特征形成的根本原因。结构的表现方式是以研究形体组织、构造为目的的素描方法。它强调形体的轮廓和内部结构转折,严谨地探求内在结构的联系和透视变化,它不过分强调明暗的表现,使所表现的物体具有一种“透明”感。它也不以客观的“真实”作为训练目的,而是追求对形体的理解和概括表现。结构其实是一种内在的因素,其实我们根本就看不到它。能够表现出它,那其实是一种理解的结果,因为每一种结构都符合几何透视原则。它将形体的细节和形体轮廓完美地联系起来,都具有独立的形式特征,因此,每一个结构都是一个相对独立的“完形”。

表现结构的重点要求是:

1. 首先把握好形体的基本比例与外轮廓特征。
2. 在透视辅助线条的帮助下,完善具体的形体。
3. 重点表现结构所处的明暗位置以及虚实的变化,因为加强它实际上就相当于加强了形体的体积。
4. 画结构一定要注意表现形体的空间透视,可以保留辅助线条。边缘线讲究前实后虚。掌握并运用好结构画法,可以提高学习的进度。

## N020. 在深入刻画阶段,需要注意什么?

静物写生的难度集中体现在这个阶段,深入刻画阶段要解决的是表现形体造型和质感的对立统一关系、丰富的局部色调和整体色调的对立统一关系。在深入刻画的时候:1.要进一步表现“三大面,五调子”。2.要求:亮部简洁概括,中间色实而不死,暗部有透气感。其实,我们可以很好地来解决深入刻画阶段所带来的种种困难。首先的一点就是改进观察方法,养成从整体出发观察形象特征的习惯,不要总是从局部出发孤立地观察。这样才能够从复杂的色调变化中鉴别和提取应该着重表现的要点,舍去或者减弱某些无关紧要的东西,主体才会更加突出。

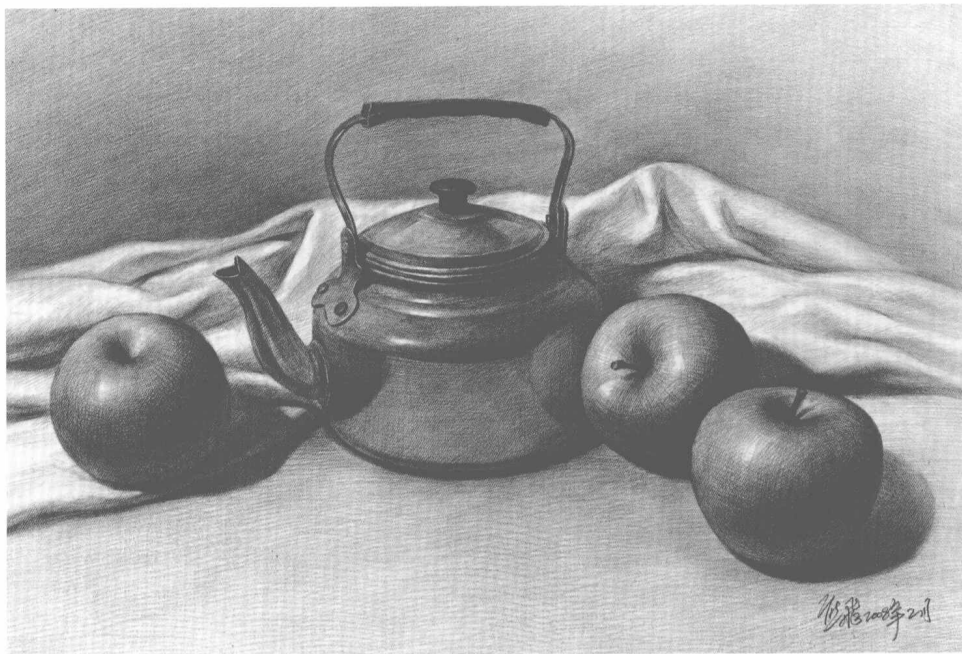

在形体塑造基本完整的情况下,有必要进行细节的刻画训练,因为生动的细节可以丰富画面效果,起到画龙点睛的作用,有助于提升画面趣味以及我们对于微观形体敏锐的观察能力,从而能够更好地去创造好的画面效果。

凹口坡面的微妙翻转与高光处理

边缘面与投影交界处的虚实变化

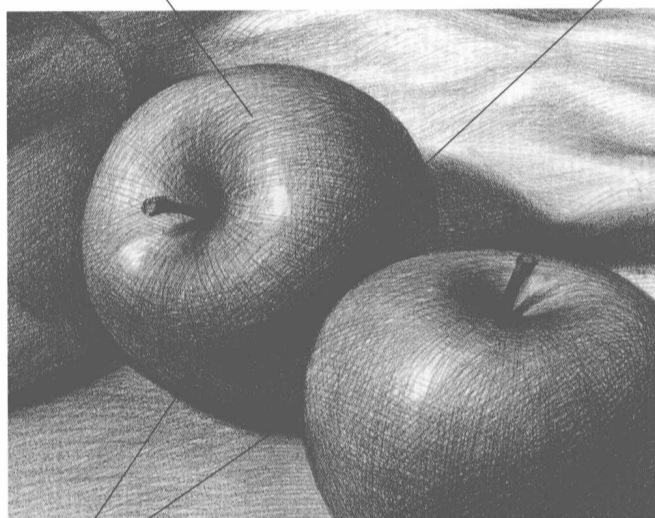

受光转折部位边缘线的虚实变化

即使再小也要表现厚度,这就是细节

边缘线、面的前实后虚

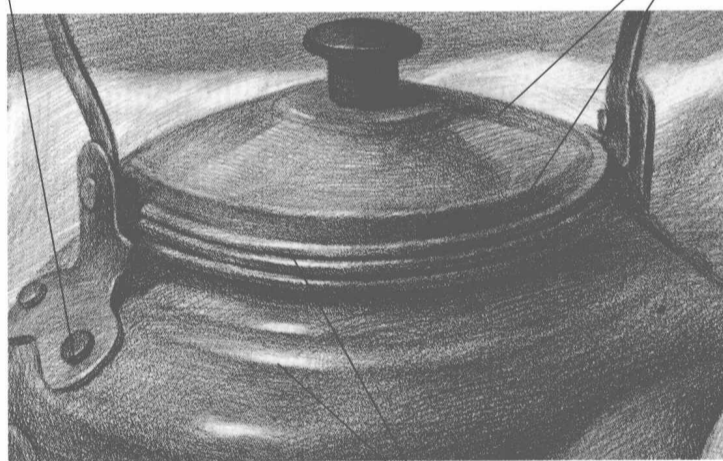

高光的准确位置反映的是准确的结构

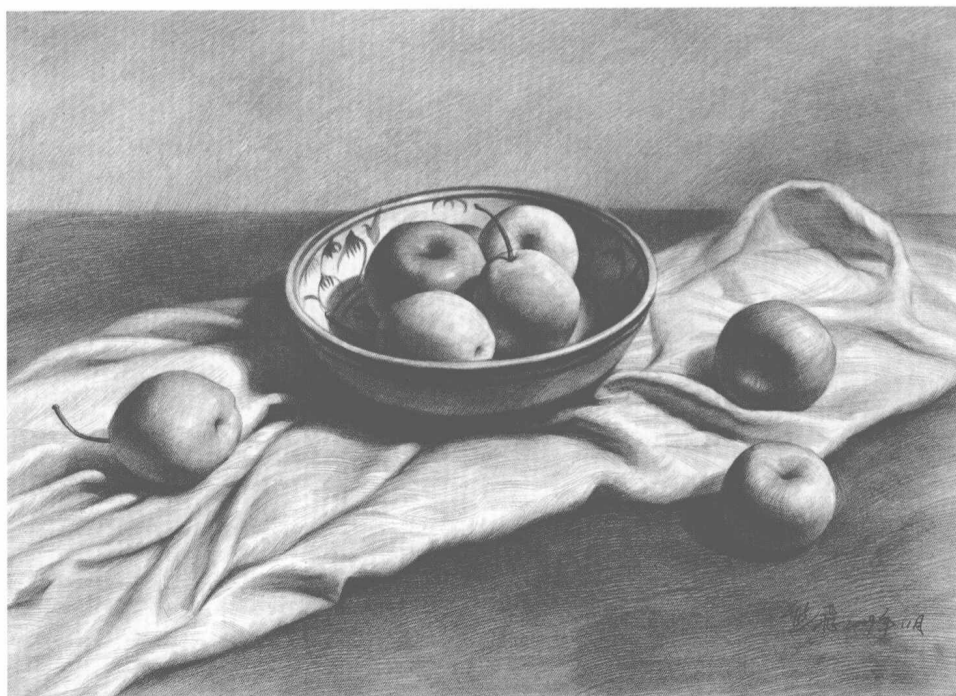

梨把虽小，但也有五大调子，不能简单地画成一条黑线。  
刻画花纹要反映出盘子的形体特征。

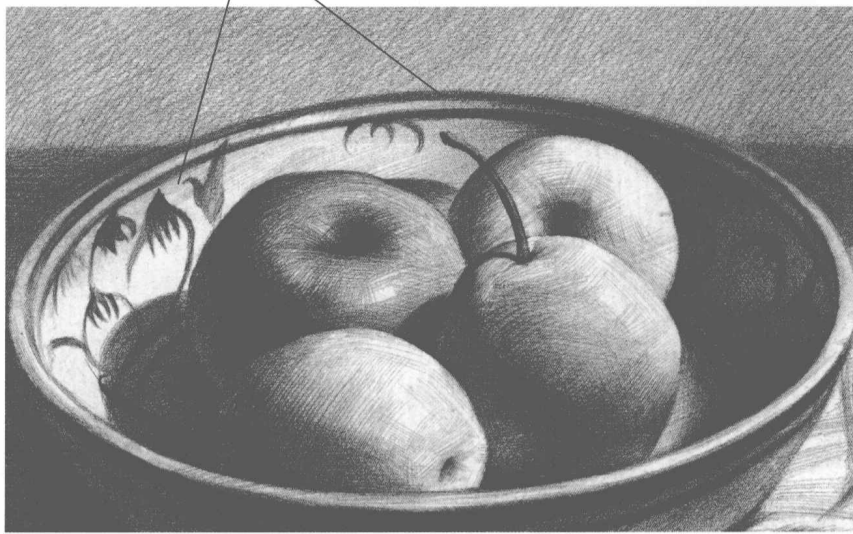

质地坚硬，且反光强烈的深色釉罐

## NO21. 怎样画出“质感”？

质感是素描画表现的重点之一，不同物体都有不同的颜色与质感。研究各种物体的特征，表现出各种物体的质感，可以为画面增色不少。造成质感不同的原因，是不同的材质、不同的肌理对光有不同的反射作用。瓷器的光洁度比较高，高光和反光都比较强烈，而在粗糙的深色衬布上我们几乎看不到高光与反光，那是因为它本身吸光。在看物体的高光和反光部位的时候，是很容易辨别出物体质感的，所以在表现的过程中，这两个部位是表现的重点。观察身边的一些事物，可以发现很多的质感对比，如：木头不同于瓷器，苹果不同于石膏，面包不同于石块等，经过观察与比较，就会发现物体质感的不同所在。要想在画面中体现出不同质感的效果，便要适当地改变表现手法。平滑的物体要用细腻的细线来刻画；粗糙的物体要用交叉的粗线来表现；表现金属的线条画得坚硬；表现轻柔的对象时，线条画得柔软、飘逸。这样画面才会有对比、有深度，而不是轻浮的、表层的。所以在平时，一定要将不同质感的形体进行观察对比，可以提高对于质感的感受力，也需要多吃一些线条的表现性训练。

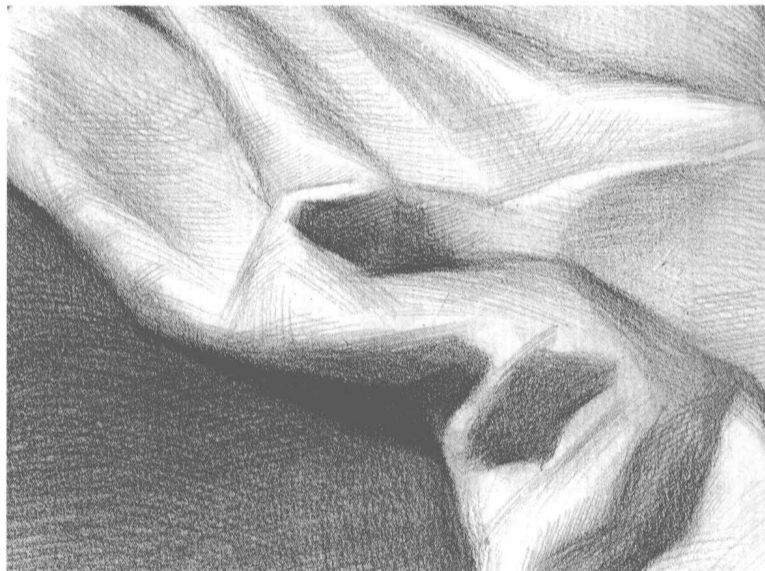
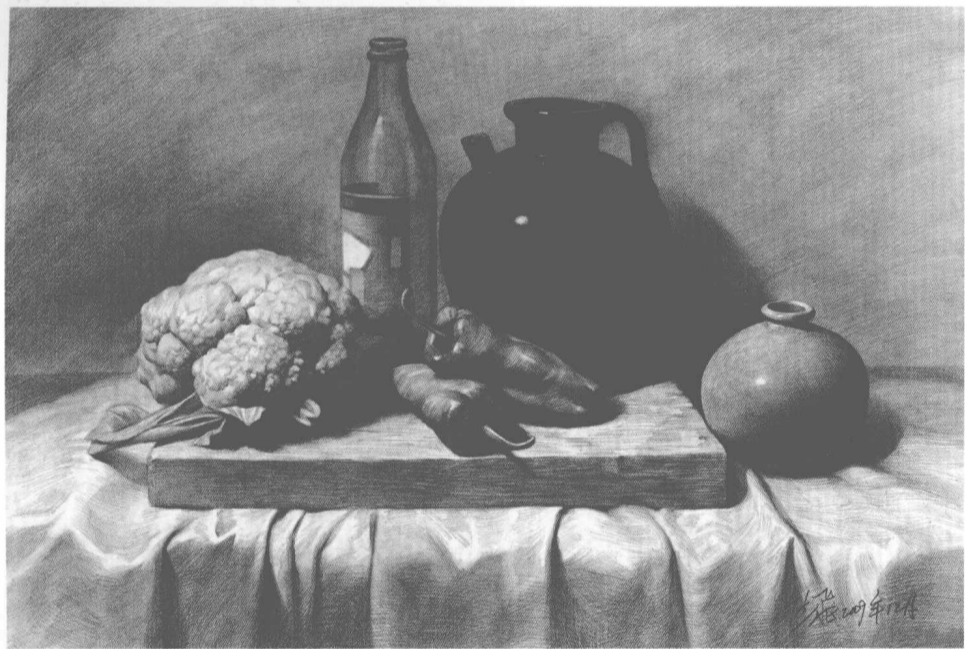
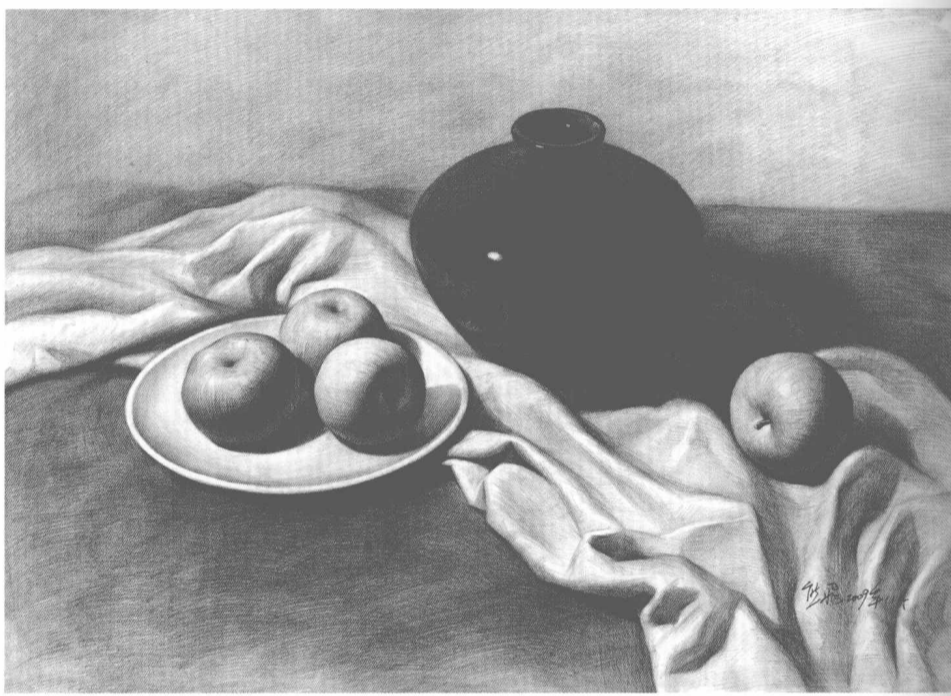

柔软的衬布

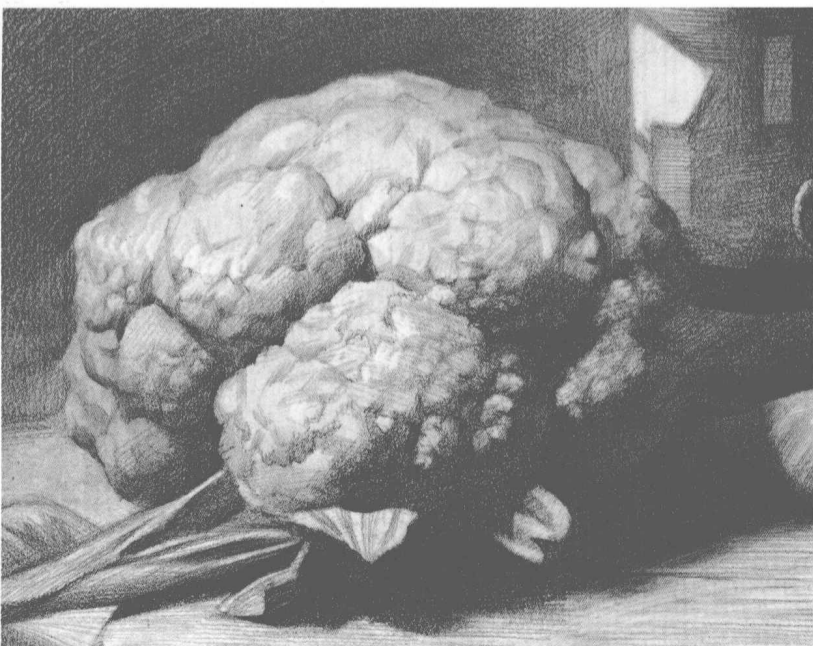

花菜表面粗糙的质感

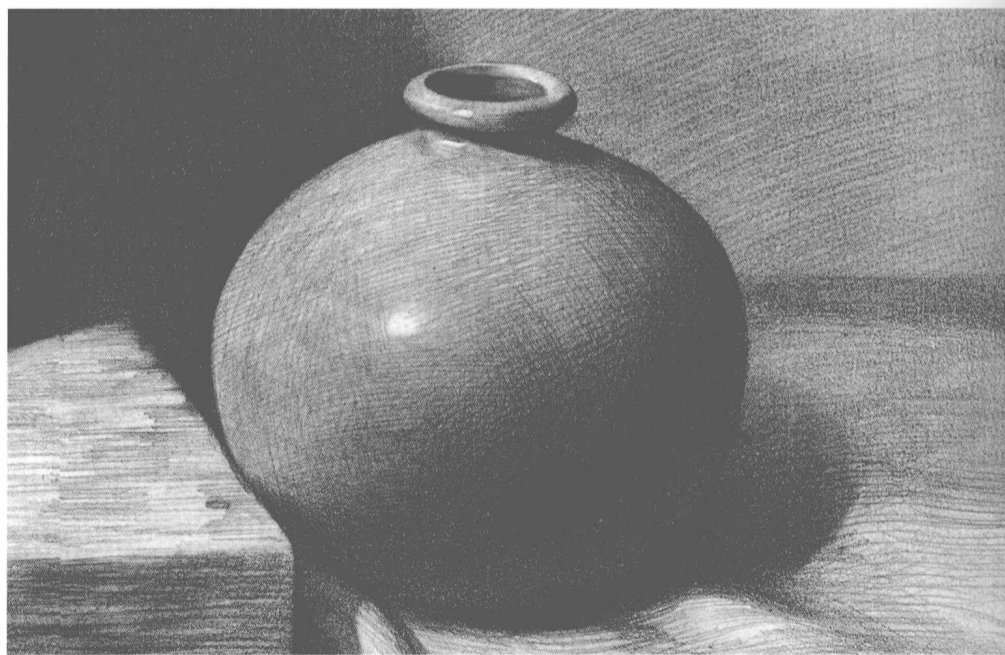

质地坚硬的浅灰色釉面



金属与玻璃

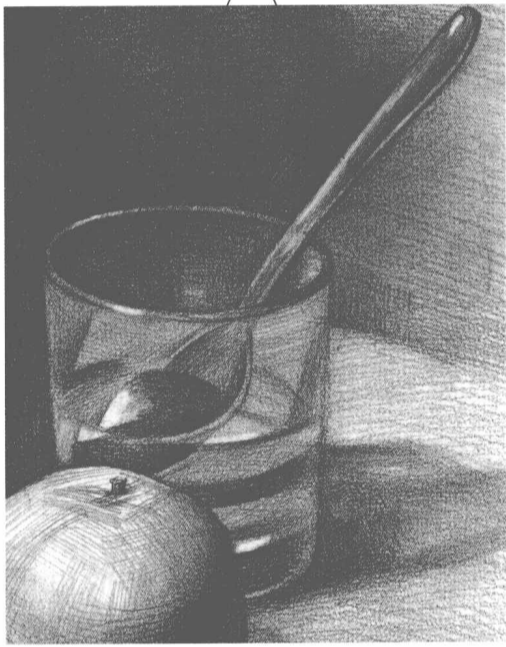

## NO22. 怎样画好苹果?

水果是静物素描中最常见的形体，如：苹果、桔子、梨、香蕉等。选择水果的目的是为了增加静物的形体对比，提高学习的趣味。水果也经常出现在考题中，拿苹果举例：苹果外形近似于圆形，属于球体的范畴，两端各有一个凹口。画好苹果要注意以下三点：

1. 确定表现手法。苹果可以画得“方”，也可以画得“圆”。

(1) “方”苹果的表现通常运用比较概括的线条来塑造，画面效果轻松简洁，色调的对比拉得比较开，这种画法的优点是：线条简约，画面响亮，结构感与体积感很强烈。我认为不足的是：长期这样表现，对于形体的塑造就会走向概念化，不能够很好地掌握塑造一个写实、严谨的表现技法，但是比较适合美术联考。

(2) “圆”苹果的表现，特点就是线条和色调比较细腻，外形圆润，对线条有比较高的要求，用线始终围绕着形体的起伏来进行，这就是“线随形走”。运用此法不但表现了苹果的质感，同时也一定程度上做到了“高光推移”，避免了苹果的受光部分是一大块空白的概念化表现。当然，为防止线条的单一，必要的地方可以适当运用交叉线条，可防止将线条画得油腻，线条的疏密、虚实也可以表现刻画部分的体积。有的人认为把形体画得过于规则，色调过于细腻，就会显得不够艺术，是不正确的，因为不论用什么手法来表现，都是围绕苹果的体

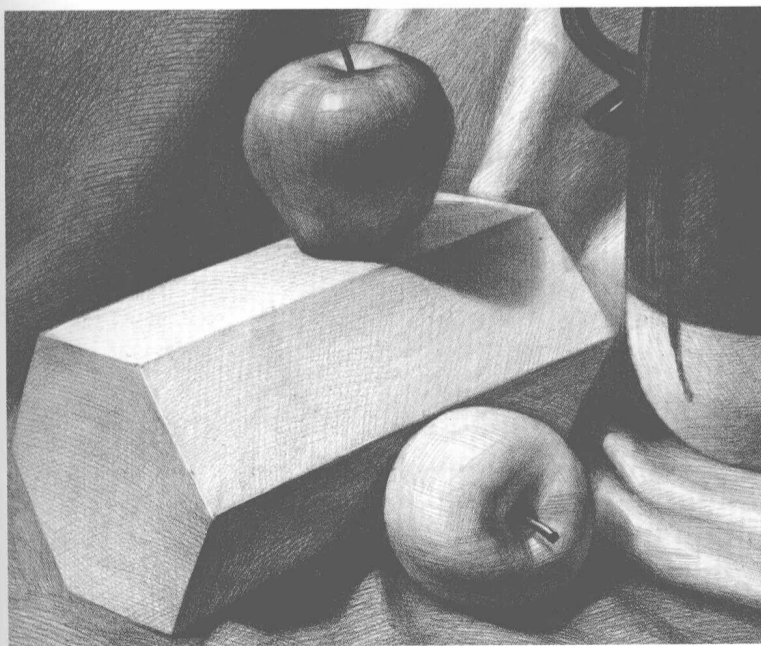

积、质感等来进行的，这就是说，只要能够表达这种关系，那就无所谓用什么方法来画了。

2. 明暗交界线的表现。明暗交界线，我们可以将它看作明暗交界面，因为它具有面的性质和体的厚度，加强它实际上就是加强了形体的大体积。不要将明暗交界线画得突兀，明暗的过渡应该自然。加强明暗交界线的时候，随时注意苹果的结构起伏，就可以将色调画得圆润，结构画得有变化。

3. 加强细部的刻画。如：刻画好苹果凹口的深度感，线条要内紧外松，线条由里及外的反转变化也要画得微妙，因为表现好它，可以很好地交代出凹口处的体积与结构。

苹果在素描中就像“永”字在书法中的作用一样，画好苹果能解决很多素描的基本技术问题，因为其他水果的表现，道理也相同。

## NO23. 怎样画好陶瓷器具?

陶瓷是静物素描中常用的物品。它表面光滑、细腻，有光泽。在刻画这种材质的物体时，要注意明暗交界线周围的“亮”与“暗”的渐变关系。用笔不要琐碎、混乱，线条要处理得细腻、自然，有虚实的变化。我们以表现黑色瓷罐为例，画的时候我们要注意：

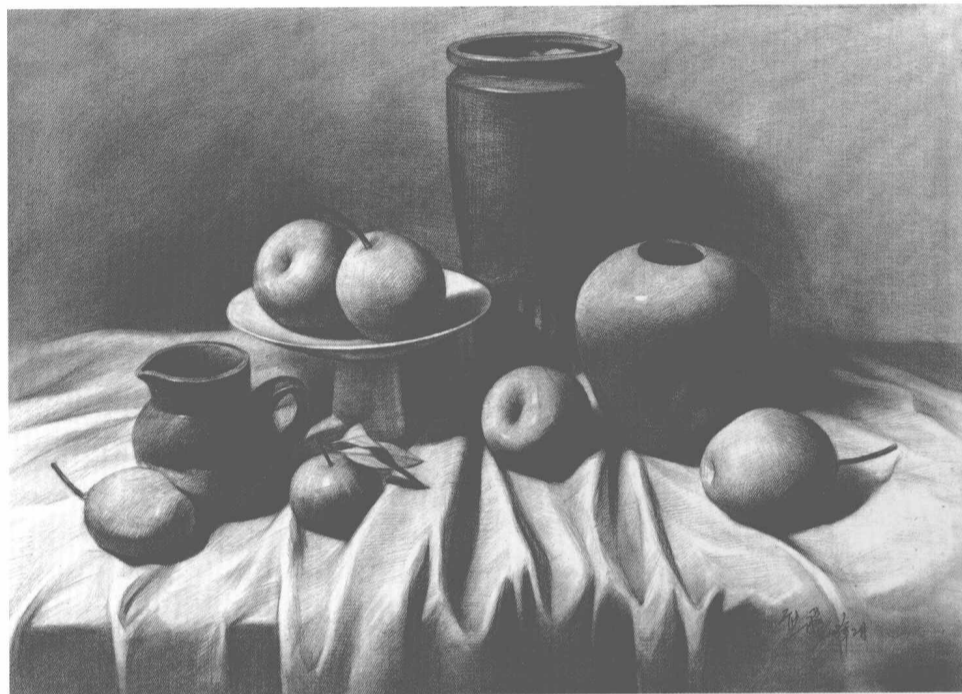

1. 形体要对称。在起稿的时候，首先画好一条垂直辅助线，定好上下极 endpoints，再定左右的位置，两边同时画，直到对称为止。

2. 找准明暗交界线。由于黑色的釉面反光很强，有时看不出具体的明暗关系，这时候我们可以先分析光源，再看罐的结构，就可以确定明暗交界线的所在。

3. 釉面反光要适当。光滑的釉面可以将周围的物体反射在上面，罐体的结构有变化又使反射影像产生了变形，繁杂的反射影像增加了表现的难度，如果不去表现这些反光，就不能很好地体现出黑瓷的质感，要是完全将反射影像照抄下来，如果控制不住画面，就会使这个局部容易画“花”。怎样处理才好呢？我们可以对反射影像加以取舍，使它能够在“隐藏”在它所处的明暗关系里面。只要做到近看有内容，远看不跳跃就可以了。

4. 罐口的刻画要严谨。罐口的表现是画龙点睛的地方，此处形体面积虽然小，但也包括了明暗交界线、高光、反光等造型要素，所以要慎重对待。

当然，还需要利用多种固有色调的陶瓷器具进行练习。

## NO24. 怎样画好玻璃器皿?

在素描静物里，玻璃器皿的表现有一定的难度，初学者可能会束手无策。玻璃虽然是透明的，但是也有丰富的色调层次，例如普通的玻璃杯，在结构上可以

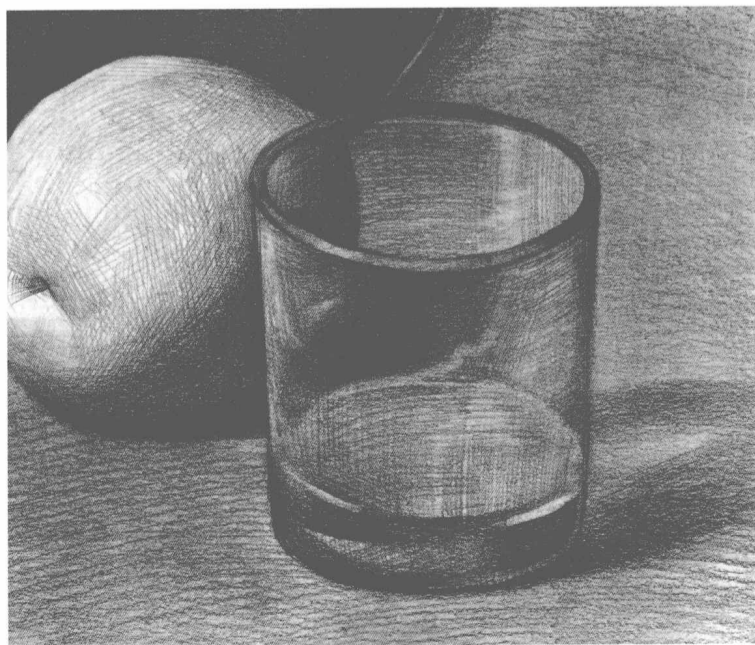

与圆柱体联系起来看。在明暗的表现上，不要将它看作孤立存在的物体，最好将它与环境结合起来进行表现。它有反光强、高光亮、对比度强的特点，只有多画才能够获得更多有效的经验。在这里向大家介绍简单可行的办法：

1. 首先可以加强口径与杯底的表现。杯口边缘虽然透明、单薄，但是也要画出一定的厚度感。注意边缘线的前实后虚。玻璃杯的底部所产生的明暗色调的变化，比其他部分的深浅变化更加清晰、强烈，加强这一部分的时候线条要有力度，也要体现虚实的变化。画好杯口与杯底这两个部分，玻璃杯的体积感就完成了。

2. 表现玻璃器皿的透光感的时候不要照抄，对光影进行概括，应该将它的明暗、虚实、变化有意识地取舍。可以用细腻的线条与色调进行塑造，以形成一种简洁并有变化的效果。体现好它的透光感，其实不但体现了体积的完整性，也体现了玻璃杯的质感。了解并掌握好玻璃器皿的表现方法，可以有效地解决表现光滑和有透明感的其它物品，例如金属和丝制品等。

## NO25. 怎样表现纺织品?

不同材质的衬布有着不同的形纹理。布纹堆积所产生的褶皱与主体物的轮廓一起形成了画面的基本构架，起到联系各个物体、丰富画面的作用。因此，衬布的表现素描静物写生中也是一项非常重要的内容。

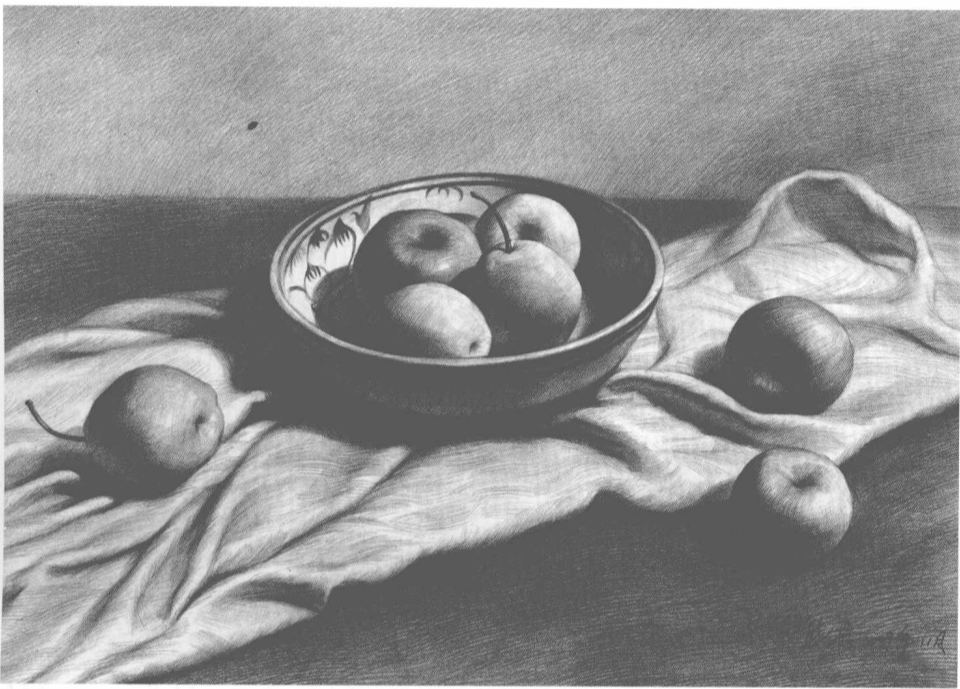

1. 布纹体积的表现：布料虽然单薄，但布褶也是具有体积的。布纹隆起部分的结构可以理解成为半圆柱体，有明暗交界线、反光、投影等因素，亮部有高光 and 中间灰，作画时要大致体现这种关系，但不要把它当作主要部分来处理。

2. 布纹“以一当十”的表现：在写生过程中，我们也许会发现面对的衬布有太多的褶皱，我们没有必要完全照抄对象，毕竟它是作为衬托主体的一个部件来为画面服务的。在加以理解的基础上，以一当十，化繁为简，保留一些主要的褶皱，其它的可以进行次要处理或者干脆舍去，因为取得一个有美感、有秩序的画面非常重要。

3. 布纹质感的表现：不同色泽、材质的衬布会带给人不同的视觉感受。浅色衬布明亮，感觉轻盈；深色衬布深暗，感觉厚重；丝绸光滑，感觉柔软；抹布粗糙，感觉硬朗。表现的时候要把握好这些特点。背景处衬布的对比可以很小，笔触可以模糊；衬布越是往前，对比变化越大，笔触越清晰，刻画越精细。表现好纺织品，也为人物素描课程中人物衣着的表现打下基础。

## NO26. 怎样才能使素描静物画得严谨、完整呢?

我们画“完”一幅画面比较容易，但是想将它画“完整”就有点难度了。很多同学花了不少时间作画，可是效果还是不太理想。那么，怎样才能使素描静物画得严谨、完整呢?

初学者可以参照以下七点要求：

1. 构图要完整。构图要做到样式适宜、高低错落、有合有离、前后有主次。

2. 形体要准确。准确表现不同物体的外形特征，“圆”要画得舒缓，“方”要画得直挺，“斜”要画得富有变化。

3. 结构要严谨。物体的结构要有联系，不能出现孤立的线和面。体与面的变化要符合透视法则。

4. 明暗要有层次。画面中所有物体的明暗变化，要统一在各自区域的色调里边，局部色调绝对服从整体色调，从而形成丰富的明暗层次。

5. 主次要分明。完整的画面并非指的是将画面表现得“面面俱到”，它在刻画上要有主有次，在节奏上要有轻重缓急，就如同音律的起伏跌宕一样。主要部分要表现得严谨、细致，次要部分要表现得松弛、流畅。

6. 细节要精致。完整的素描要有概括的表现，也要有生动的细节。在进行细节刻画的时候，我们要充分发挥对于局部刻画的理解，运用绘画工具作正确的表达，充分运用造型的各种对比手段，把细节画得精致。

7. 最后整理阶段。也应该理解为画面的最后一次深入。在调整的时候，我们可以按照画面整体的需要，将画面中的色调、明暗、虚实、强弱、主次作一个全面的调整，将一切有碍整体关系，影响突出主体的细节和局部大胆取舍，必要的时候还要忍痛割爱。例如，背景的衬布花费了很多时间，画得也很好，但是它处于喧宾夺主的地位，反而使得主体形象不够突出，就应该适当地削弱衬布的效果。加以取舍的画面会更完美、更集中、更概括、更典型，能真实生动地反映对象。做好以上七点，画面效果不仅完整、严谨，而且还会非常耐看。

## NO27. 如何处理局部与整体之间的关系?

在一般光线条件下，我们面对静物观察的时候，基本上每个部分都清晰可见，并没有主次的区别。但是在进行表现的时候，没有一双绘画的眼睛是画不好素描的。如果不从整体的角度去看局部，如果不把局部回归到整体当中去观察，而是锁定某一个地方去看、去表现，就会造成各种局部关系不能够和谐共处的混乱局面，危害极大！我们都知道局部应该无条件地服从整体，但是有的同学往往一拿起画笔就会把这个要领忘得一干二净。为什么每次都容易犯同样的错误呢？那么又该如何处理局部与整体之间的关系呢？

初学者可以参照以下三个步骤来进行：

1. 最好严格地按步骤进行作画，各个环节的刻画应该做到同步进行、同时对比，也就是说，你随时停笔，画面都是整体的，这样会将错误降到最小。

2. 始终“眯着眼”去观察，因为眯眼观察的时候，我们的视线不会集中在一个点上，很容易将整个画面统一起来观察对比，所以它是一种很不错的观察方法。

3. 要勤于检查、修改画面，检查的方法是：从整体的角度对刻画的局部进行对比，发现不足后，及时调整该局部，然后再放到整体中观察对比。这样反复进行，直到调整满意。

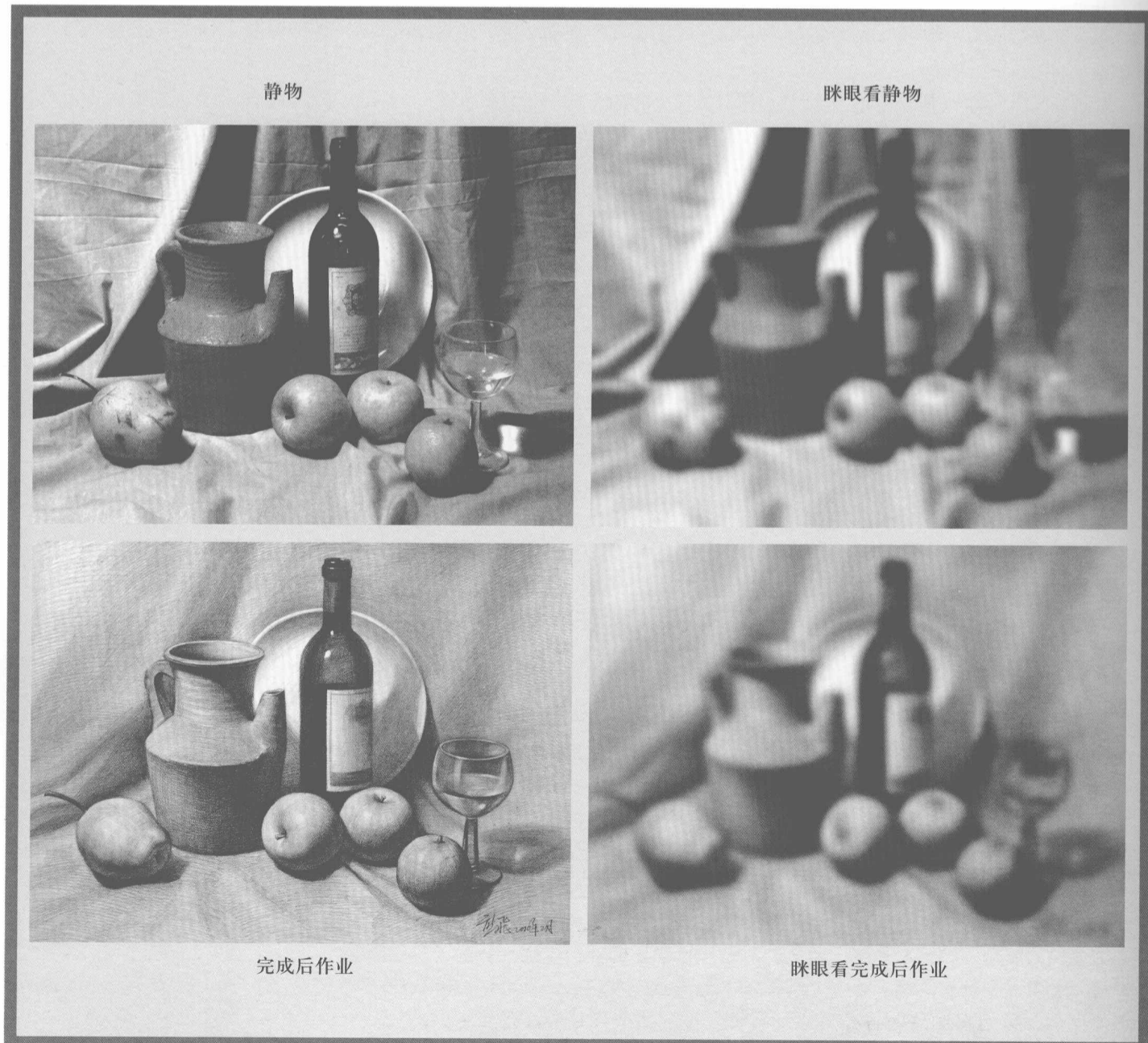

## N028. 表现画面的空间感需要注意什么?

空间感的表现是素描静物写生中需要解决的重要问题之一。空间感,是指画面有纵深和前后距离的感觉。它是利用明暗关系,表现写生对象的光感、质感、量感等特点。表现好空间感,客观对象才会真实地处于画面之中。要想表现好画面的空间感,总的来说,就是要表现好形体的体积感与形体之间的距离感。物体由于受到光的照射会产生不同的明暗层次,在对形体体积感的表现中,体面转折关系交代越清楚,虚实感越强,体积感就越强,所以形体体积的塑造,完好地体现了个体空间。但是一个局部的空间不能代表整体画面的空间,组合形体的表现需要对画面透视关系理解与把握好,才能够安排好各个形体在画面中所处的位置。处于前后位置的两个物体,它们之间的间距越大,虚实对比就越强,距离越小,虚实对比就越弱。综上所述,在素描静物写生中,空间感的表现方法概括起来主要是各种对比关系的灵活应用,如大小的对比、明暗的对比、虚实的对比等。如果充分理解了这些对比关系的意义,在素描静物写生中就会很轻松地表现出画面所需的空间关系。

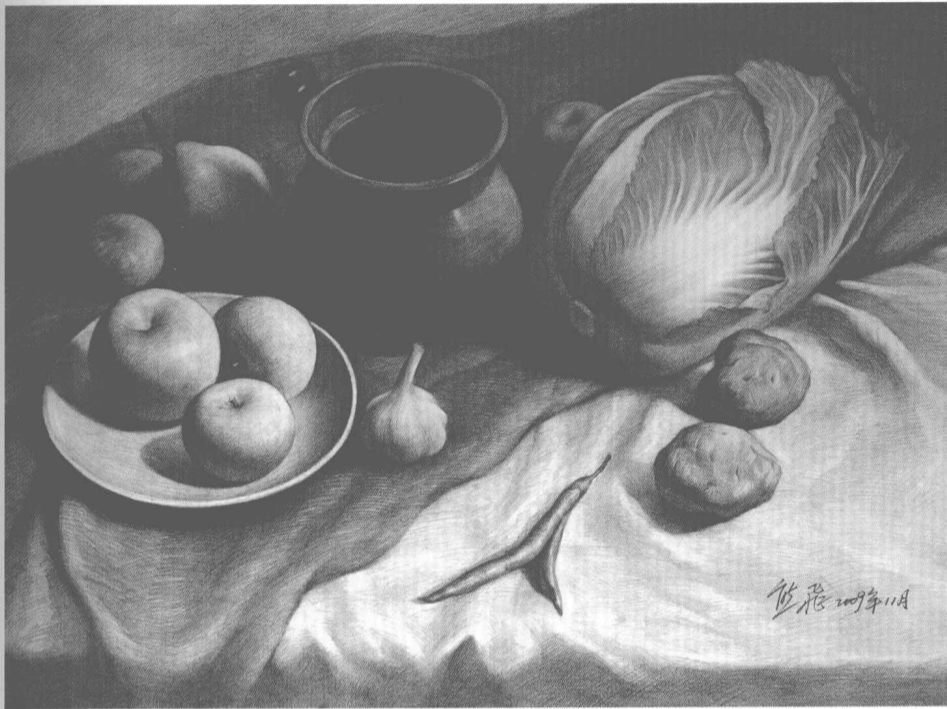

## N029. 为什么有的人学得快,有的人学得慢?

这个问题在任何专业的学习过程当中都存在,影响作画进步的原因有学习条件简陋、环境不完善等客观因素,但我认为更多的还是主观原因造成的。

1. 作画态度是否端正? 作画的时候精力不集中,不认真思考问题就是影响画面进步的罪魁祸首,学习态度不端正,任何专业都不可能学好。在学习的过程中应该多请教同学,请教老师。应该学会取长补短。

2. 学习方法是否正确? 我们应当根据技法所掌握的程度来安排学习内容,学习者应该遵循由浅入深、由简到繁、循序渐进的原则来进行素描学习,跨越式学习非常不利于学习的进步。正确学习方法的具体内容主要包括为:物体的选择、角度的选择、光线的选择、表现方法的选择等,这些都要经过认真的考虑。

3. 每次的作业是否完成好了? 很多同学不能深入地完成作业,借口就是时间不够等。相对来说,每一张素描作业都可以进行无止境的表现,再简单的对象,也能画出深刻的内容。但作画时间即使很短,我们也需要将最重要的一些效果概括出来,不能够每次都把作业草率地完成一半,如果我们能够重视每一个训练内容,就会收到事半功倍的学习效果。

4. 课外是否阅读过更多优秀的素描作品? 向优秀的作品学习是最简便、最有效的学习方法。我们在欣赏优秀作品的时候,最好带着分析和理解的眼光去学习,学习他人好的构图形式、线条的运用、主次关系的处理、精微局部的处理方法等等,必要的时候,也需要选择一些画面,有针对性地进行临摹。

## N030. 如何正确认识长期作业和短期作业的训练?

素描习作分为长期作业与短期作业,长期作业一般十几个小时、甚至更长,短期作业一般为2~3个小时。只有经过素描长期作业训练,才能够真正解决和明白素描学习中的一切问题,才算全面地完成了素描学习。很多人通常都将长期作业错误地理解为手不离笔,打坐式地好几个星期在画面上“打磨”效果,认为画面效果的产生是完全拼体力的结果。而现在为了应对美术高考,很多老师都没有要求学生进行过长期作业的训练,这是非常不可取的。就我看来,哪怕是初学入门阶段,短期作业与长期作业都应当齐头并进,互为补充。因为物体的简单不等于素描表现的简单,我们要从刚开始就养成对基本形体的认识和把握,长期作业无疑给我们提供了良好的机会,我们会拥有更加充分的时间去认真分析对象,使得我们可以反复地将对象的各种关系、各种变化、各种节奏进行观察对比,从

而得到准确、概括的画面,通过复杂的、辛苦的脑力劳动,我们可以不断地认识画面,不断地修正错误,可以解决自身画面中长期存在的若干疑难问题。所以,一张投入充分思考的长期作业胜过若干张短期作业的训练,会取得事半功倍的效果。短期作业也可以画得非常精彩。在进行短期作业训练的过程中,我们不能因为作画时间太短,从而将画面表现得草率、空洞。在经过长期作业的训练之后,短期作业的表现会显得特别轻松,并且画面效果也不错,就算有偶然的艺术效果,那也并不是碰运气得到的,它是长期作业的磨炼与积累的结果,是偶然中的必然。而长期作业是不会有偶然的火花突现的,长期作业是用脑的苦工夫,是手上的硬功夫,只有必然性,功夫不到家是碰不出来的!

基础素描的训练过程是非常艰苦的过程,要花大力气,坚持的过程往往很枯燥。但通往艺术的殿堂,却无捷径可走,只有努力学习,克服困难,才会取得成功。

## N031. 素描静物表现中最容易出现哪些问题?

素描学习虽然需要创造性的思维,但也不能够偏离客观形体进行随意变形、夸张,最好不要玩弄线条,追求形式怪异而去破坏素描的质朴、自然与单纯。也不要偏颇于某类某派,盲目崇拜。应该脚踏实地地进行训练。以下三点就是在平时习作训练中,比较容易出现的问题:

1. “碎”、“花”。在习作的深入阶段,由于过分地刻画局部而忽视了画面的整体,使局部突出于整体之外,就容易出现“碎”、“花”的问题。应始终保持整体效果,并时常将作业放在适当距离,以便及时调整大关系。应始终保持整体的表现手法,有重点地刻画。

2. “灰”、“软”。“灰”主要表现在色调层次、块面、结构不明确,明暗不分明。应有意识地拉开黑、白、灰对比,将灰色调归纳、简化,扩大黑白对比。画面显得“软”,是因为对物体内在结构认识得比较含糊,需要加强结构素描的训练,才能克服“软”的弊病。

3. “腻”、“死板”。由于对形体的理解过于简单,冷漠、无情感地描绘对象,死抠物体轮廓,使作品表现得毫无生气。应该将理性和感性统一起来,在深刻理解形体的基础之上,运用轻松的手法,生动、自然地表现对象,达到生动、完美的画面效果。

## N032. 如何面对素描静物的考试?

俗话说,“台上三分钟,台下十年功”。在这里且不谈素描静物的表现技法问题与应试技巧。我觉得在平时写生训练中就应该严格要求自己,要多尝试不同的角度(平视、仰视、俯视),不同的构图(横式、竖式、三角均衡式、多边形构图等),不同的画幅(8K、4K等尺寸的纸张),不同的光线(自然光、灯光、侧光、顺光、逆光等)、不同的物体(不同质感、不同形态的形象),多进行3小时以内的习作训练,必要地进行一些中长期作业训练,以及默写。练习要有数量,也要求质量。走进考场,也许环境和条件与我们平时作画的时候有所不同,考题比较生僻,但你依旧可以从容作画,因为平时你就已经严格地训练过。所以要想在考试时间里画出优秀的试卷,功在平时,要勤画多练。

## N033. 如何保存好素描稿?

一幅好的素描作品是辛勤劳动的结果,也记录了我们艺术成长的足迹,所以有必要保存好平时的素描作品。一般使用专用的素描定画液来保护画面,在美术画材商店就可以买到。使用的一般方法是:将画面摆放平整,喷嘴距离画面约30厘米,从画的侧面开始喷雾。为了使喷雾均匀,一般需要间隔性地喷3遍为佳,每次不要喷雾过多。待画面干透,便可长期收存。



定画液



### 苹果

表现苹果的关键是要画出整个球体的体积感和明暗转折关系。要抓准苹果的明暗交界线，灰面与暗面的过渡要自然，高光的位置要准确。果柄处的明暗关系比较复杂，凹进去的部分，要画得漂亮、自然，并且也要具有深度感。

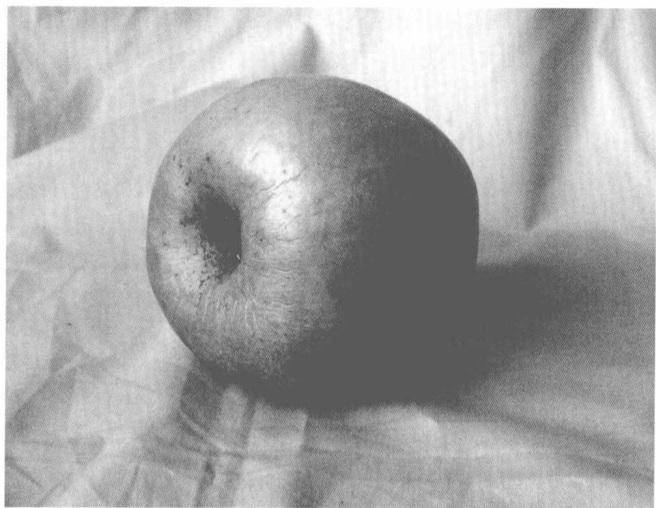

实物图片

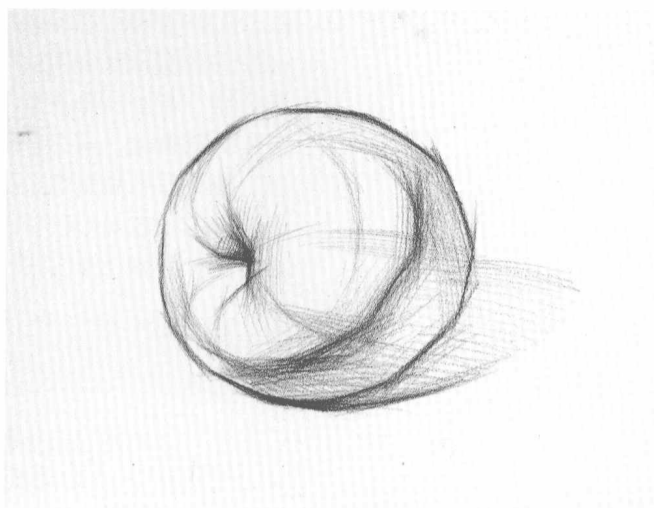

结构图

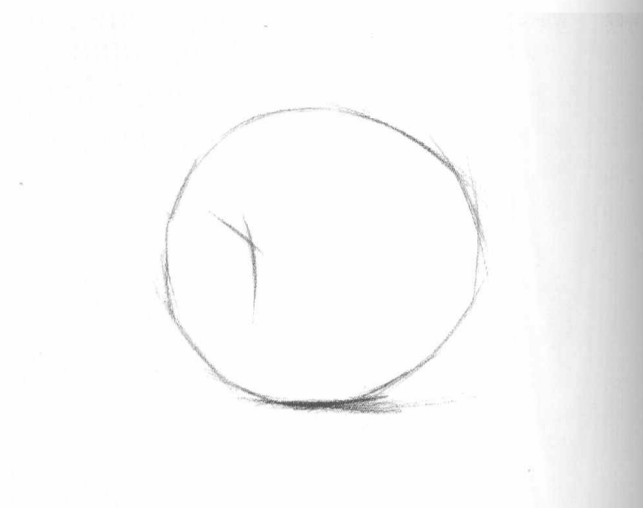

步骤一 画出苹果的外部轮廓。

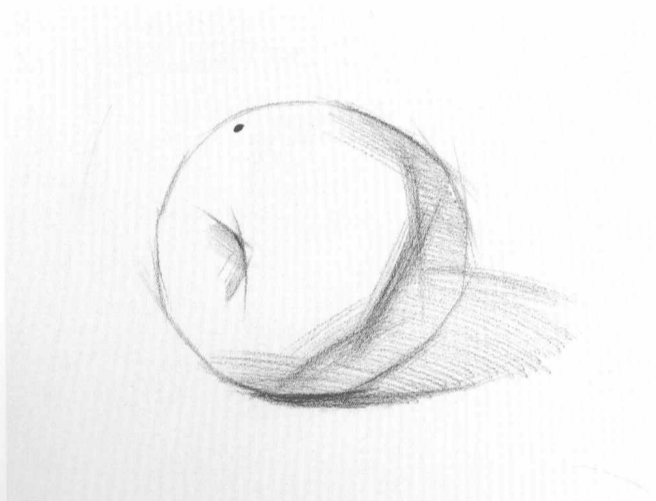

步骤二 顺着明暗交界线，将背光部和投影铺上暗色调。

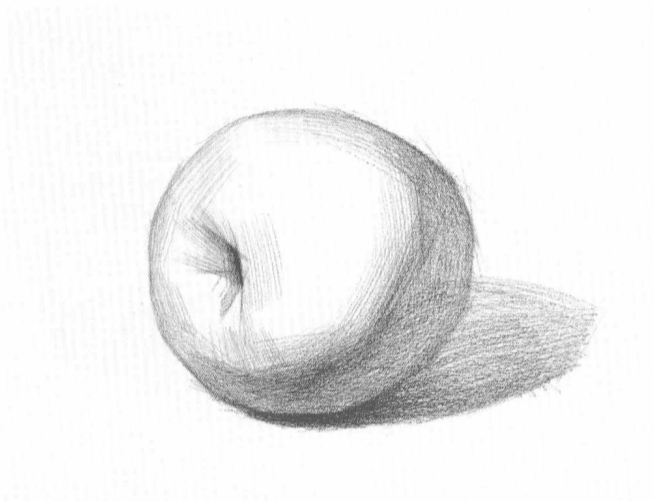

步骤三 着眼整体，顺着结构转向苹果的亮面，将亮面与暗面衔接起来，注意过渡要自然。

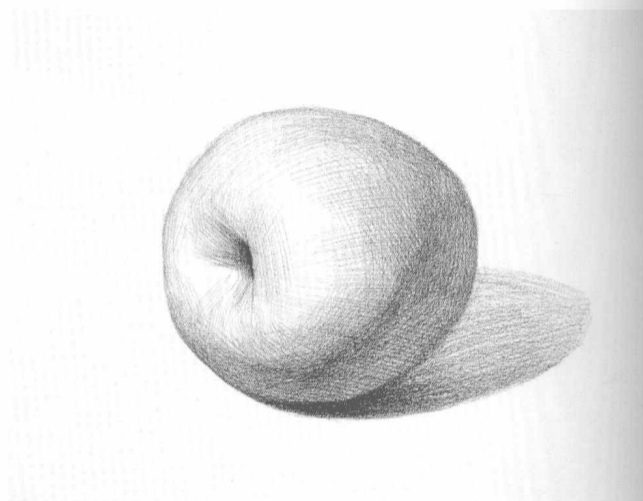

步骤四 整体调整，强化边缘线的虚实，强调明暗交界线，强调线条的方向，使形体特征和质感更加强烈。

