

(清)文奎堂珍藏善本

河洛理數

(宋)陈 抃◇撰 (宋)邵 雍◇述

柯 誉◇整理



(清)文奎堂珍藏善本

河洛理数

(宋)陈抟◇撰 (宋)邵雍◇述

柯誉◇整理



九州出版社
JIUZHOU PRESS

图书在版编目(CIP)数据

河洛理数 / (宋)陈抟撰; (宋)邵雍述; 柯誉整理.
—北京:九州出版社, 2010. 4
ISBN 978-7-5108-0435-9

I. ①河… II. ①陈… ②邵… ③柯… III. ①周易—研究
IV. ①B221.5

中国版本图书馆 CIP 数据核字(2010)第 054521 号

河洛理数

作 者 (宋)陈抟 撰 (宋)邵雍 述 柯誉 整理
出版发行 九州出版社
出 版 人 徐尚定
地 址 北京市西城区阜外大街甲 35 号(100037)
发行电话 (010)68992190/2/3/5/6
网 址 www.jiuzhoupress.com
电子信箱 jiuzhou@jiuzhoupress.com
印 刷 北京楠萍印刷有限公司
开 本 710 毫米×1000 毫米 16 开
印 张 22.25
字 数 388 千字
版 次 2010 年 6 月第 1 版
印 次 2010 年 6 月第 1 次印刷
书 号 ISBN 978-7-5108-0435-9
定 价 38.00 元

★ 版权所有 侵权必究 ★



出版说明

河图上黑、白点排列数阵，蕴藏无穷奥秘，洛书上纵、横、斜三数皆十五，阴阳相错万般变化。河图和洛书是华夏文明之源、阴阳五行术数之根，各类纷繁复杂的中国古代术数莫不以河图洛书为理论基础。《易传》之中，诸子之著多有记述。太极、八卦、周易、六甲、九星、风水等皆可追源至此。

“河出图，洛出书，圣人则之。”上古羲皇依《河图》始画八卦，禹王依《洛书》制《洪范》治水成功，遂划天下为九州，定九章大法传千载。周文王囚羑里演八卦，《周易》流传至今。《河洛理数》是历代易学图书派的经典著作，在中国易学史上有着特殊的地位。它不仅是预测学专著，更是揭示《易经》千古之谜的伟大哲学著作。

《河洛理数》一书，相传是和宋太祖赵匡胤博弈赢下华山的陈抟老祖所著，是一种用八卦推算人事的预测法。此法以《易经》与河图、洛书合而为一，配合人的生年、月、日、时，以测人事，自成一家。“人托阴阳所生，岂有逃其数者；予虽学出世法，能免形累乎？”

该书初不外传，也未立文字。宋代易学家朱震在其所著《汉上易传》载：“陈抟以先天图传种放，放传穆修，修传李之才，之才传邵雍。”邵康节穷究其理，深究其数，使之发扬光大，流传后人。也正是此书成就了邵康节，使之成为理学大家、风水大师、占卜之祖。

此次整理出版，以明崇祯年间史应选重刻、清文奎堂复刻七卷版为蓝本（又称故官秘本），悉心订正。在整理、校核过程中我们遵循了以下原则：



1、编排。竖排繁体改简体横排，以适当今读者。为保原书之原貌，在整理中除个别错字予以更正，未敢妄加一言。

2、汉字简化。以国家文字工作委员会发布的《文字使用规范条例》、《简化字总表》为基准，以《辞海》、《汉语大字典》为依据，未尽之处，仍依古籍整理通例处理。

3、古版混刻字。如：戌成戊戎、己巳巳、人八入、日曰等，一律改为规范字。

4、通假字。除含义相当确定而改正外，一般保留繁体时的原貌。

5、错别字。以原版本为主，杂以其他版本互对，对存在的错别字进行了详尽的核校和审慎的修改，尽可能更正诸版本中的疏忽之处。

6、标点符号。在参考古今研究成果的基础上，对于明显不符合当今标点使用规范和使用习惯以及疏漏的地方，均予以进一步的修正。

柯 誉

2009年9月于北京



序

易，逆数也，数尽之矣。注《易》家纷纷：此谓数，此谓理；此谓理先于数，此谓理数合一。何舛乎！夫当期之数，凡天理之数当万物之数，不闻又有期之理、天地之理、万物之理反对也。天一地二，天三地四，天五地六，天七地八，天九地十，如是而已矣，不闻又有自天一至地十之理，为成变化行鬼神之枢纽也。数起天地，天地之数起参两，参两之人极起易。易者何？即元堂元气云。故图、书中五，五即数也。建用皇极，建之者人耳。然则数何为而逆，理何为而顺？极数知来，不逆恶乎顺也，不数恶乎理也。今天下非无理之患，而无数之患何也？天尊地卑，内健外顺，理如故也，数非其数矣。奉无数之理则不尊，阳畏其有理，阴欺其无数，乱是用长理者，数而已矣，奚遁焉？

史大夫念翁为刻希夷书也，尧夫注希夷，二程心折矣。程言理，邵言数，得无分道角乎？惜未有以数合并之者，虽然相见在午正，难求在子中，惟反复道乎！道有变动，故曰爻列贵贱齐小大，变易之妙推移即大数。乾元之为上、中、下元也，阳爻阴爻之定于有生也，诸卦之随时更换也，可定理执耶？岁月日时，爻各禀承，可私智淆乱耶？所贵乎先天者为其超然于屈伸之外，惟变所适也。此天地之数，异于讖纬之数也。是故，得中数、当爻位、应时合节，吉



莫大焉。数与时偕行，不以意益损，而有援得势必因之矣。黄龙晦堂曰：“人托阴阳以生，岂有逃其数者？予虽学出世法，能免形累乎？”富郑公书本身卦，戒子弟曰：“予今年爻象不吉，汝等切勿生事。”夫世外之人与世法同其谨畏，士大夫之身与士大夫子弟同其修省，庶几无咎哉！范文正公得大有之九二，以天下为己任。温公曰：“图南此数，大有益于吾辈，可谓存心养性之书。”知言哉！念翁清贞持己，教训正俗，思与吴民共臻寡过，而约以俭、以柔、以养三言，三者数而已矣。《易》以定吉凶而大，书以衍忒而信，乾、坤以易简而贞一，皇极以好德而锡福。生天下，生万世，生我吴中父老子弟。不出此书，以卜筮小吾《易》者，谁敢哉！

皇明崇祯壬申季春朔日
通家治生陈仁锡书于介石居

目 录

河洛理数序 1

河洛理数卷之一

序大易源流.....	1	详上元中元下元例.....	8
周易卦爻象象辨.....	1	遇十不用例.....	9
河图运行次序.....	1	详元堂爻位式.....	9
河 图.....	2	起元堂诗曰.....	9
说河图篇.....	2	阴阳六爻元堂式.....	9
洛书运行次序.....	2	换后天卦例.....	12
洛 书.....	3	三至尊换卦不同例.....	13
说洛书篇.....	3	论元气.....	13
八卦取象.....	3	逢元气诗.....	13
八宫所属.....	4	元气相反.....	13
六十四卦次序歌.....	5	元气反诗.....	13
广八卦之象.....	5	反中有救诀.....	13
总取八卦象.....	6	论化工.....	14
八字天干配卦例.....	6	逢化工诗.....	14
天干取数定局.....	6	化工反例.....	14
地支取数定局.....	6	化工反诀.....	14
八字天干地支数例.....	6	正对反对体.....	14
八字内天数地数例.....	6	演八字图式.....	15
依洛书取卦例.....	7	小象阳爻九年运行例.....	15
八卦相荡成卦例.....	7	小象阴爻六年运行例.....	16
五数寄宫例.....	8	论月卦从世应起例.....	16
寄宫诗.....	8	起月卦定式.....	16





起日卦定式	18	论地数三十	31
定时刻法	18	论天数至弱	31
定节候卦说	19	论地数至弱	31
节 卦	19	论天数不足	31
候卦定局	19	论地数不足	32
卦气歌	20	论阳数太过	32
论六爻	21	论阴数太过	32
贵命十吉体	21	论得中数	32
贱命十不吉体	22	论三等数与时损益	32
同年同月同日同时辨	22	论不及太过得中	33
日居月诸坎离消长昼夜穷达	23	论孤阳不偶数	33
乾坤阖辟	23	论孤阴背阳数	34
坎离相逮雷风相与	23	论孤阳自偶数	34
论日月盈亏	23	论孤阴向阳数	35
换卦详说	23	论阳偏数	35
厉潜夫释先后天化工元气之旨	24	论阴偏数	35
重论先后天纳音相生之气	24	论以强伏弱以势凌民	36
释卦义	24	论以弱敌强以暴犯上主于灭顶	36
论蹇解二卦	25	论安和自宁数	36
论否泰二卦	25	论天地得俱赢数	36
损头益尾	26	论阴阳战胜数	37
论卦名吉凶之变	26	论五命得卦	37
三才之道	26	论互体四体八体	38
月令非时论	26	论卦变爻变	38
释卦合数合时爻位当否例	27	论贵显变化顺时格	40
有 悔	28	论时令定数	41
有 尤	28	假令例	41
论所得卦数吉凶	28	推贱命法	44
大易数妙义	29	先儒论数印证	44
论应其时合其用	29	论阴阳消息例	46
论天数二十五	30	论内卦出外例	49

六十四卦立体	52	详说伏体要旨	57
论出后天六合伏体要旨	57		

河洛理数卷之二上

上经三十卦详解

乾	58	豫	79
坤	59	随	80
屯	61	蛊	81
蒙	62	临	83
需	63	观	84
讼	65	噬嗑	85
师	66	贲	87
比	68	剥	88
小畜	69	复	90
履	70	无妄	91
泰	72	大畜	92
否	73	颐	94
同人	75	大过	95
大有	76	坎	96
谦	77	离	98



河洛理数卷之二下

下经三十四卦详解

咸	100	蹇	110
恒	101	解	112
遁	102	损	113
大壮	104	益	115
晋	105	夬	116
明夷	106	姤	118
家人	108	萃	119
睽	109	升	120



困	122	旅	134
井	123	巽	135
革	124	兑	137
鼎	126	涣	138
震	127	节	140
艮	128	中孚	141
渐	130	小过	143
归妹	131	既济	144
丰	132	未济	145

河洛理数卷之三

六十四卦诗诀

乾	147	观	169
坤	148	噬嗑	170
屯	149	贲	171
蒙	150	剥	172
需	151	复	173
讼	152	无妄	174
师	153	大畜	175
比	154	颐	176
小畜	156	大过	177
履	157	坎	178
泰	158	离	179
否	159	咸	180
同人	160	恒	181
大有	162	遁	182
谦	163	大壮	183
豫	164	晋	184
随	165	明夷	185
蛊	166	家人	186
临	167	睽	187

蹇.....	188	艮.....	202
解.....	190	渐.....	203
损.....	191	归妹.....	204
益.....	192	丰.....	205
夬.....	193	旅.....	206
姤.....	194	巽.....	207
萃.....	195	兑.....	209
升.....	196	涣.....	210
困.....	197	节.....	211
井.....	198	中孚.....	212
革.....	199	小过.....	213
鼎.....	200	既济.....	214
震.....	201	未济.....	215



河洛理数卷之四

流年卦

乾.....	217	豫.....	224
坤.....	217	随.....	225
屯.....	218	蛊.....	225
蒙.....	218	临.....	226
需.....	219	观.....	226
讼.....	219	噬嗑.....	227
师.....	220	贲.....	227
比.....	220	剥.....	228
小畜.....	221	复.....	228
履.....	221	无妄.....	229
泰.....	222	大畜.....	229
否.....	222	颐.....	230
同人.....	223	大过.....	230
大有.....	223	坎.....	231
谦.....	224	离.....	231



咸	232	井	240
恒	232	革	241
遁	233	鼎	241
大壮	233	震	242
晋	234	艮	242
明夷	234	渐	243
家人	235	归妹	243
睽	235	丰	244
蹇	236	旅	244
解	236	巽	245
损	237	兑	245
益	237	涣	246
夬	238	节	246
姤	238	中孚	247
萃	239	小过	247
升	239	既济	248
困	240	未济	248

河洛理数卷之五

月 卦

乾	249	否	254
坤	249	同人	255
屯	250	大有	255
蒙	250	谦	256
需	251	豫	256
讼	251	随	257
师	252	蛊	257
比	252	临	258
小畜	253	观	258
履	253	噬嗑	259
泰	254	贲	259



剥.....	260	姤.....	270
复.....	260	萃.....	271
无妄.....	261	升.....	271
大畜.....	261	困.....	272
颐.....	262	井.....	272
大过.....	262	革.....	273
坎.....	263	鼎.....	273
离.....	263	震.....	274
咸.....	264	艮.....	274
恒.....	264	渐.....	275
遁.....	265	归妹.....	275
大壮.....	265	丰.....	276
晋.....	266	旅.....	276
明夷.....	266	巽.....	277
家人.....	267	兑.....	277
睽.....	267	涣.....	278
蹇.....	268	节.....	278
解.....	268	中孚.....	279
损.....	269	小过.....	279
益.....	269	既济.....	280
夬.....	270	未济.....	280

河洛理数卷之六

参评秘诀辨.....	281	逐句释明木部金锁银匙歌诀 ...	285
河洛参评例.....	281	逐句释明金部金锁银匙歌诀 ...	286
起参评秘诀金锁银匙歌.....	281	逐句释明土部金锁银匙歌诀 ...	287
起大运例.....	282	逐句释明起大运金锁银匙歌诀	
起流年例.....	282	289
释明用算盘打数定局.....	282	逐句释明推流年金锁银匙歌诀	
逐句释明水部金锁银匙歌诀 ...	282	289
逐句释明火部金锁银匙歌诀 ...	284	河洛水部参评秘诀.....	289

河洛火部参评秘诀·····	295	河洛金部参评秘诀·····	306
河洛木部参评秘诀·····	300	河洛土部参评秘诀·····	311

河洛理数卷之七

起八字法·····	317	相冲例·····	321
年上起月·····	317	会局例·····	321
日上起时·····	317	司天历正星平秘览·····	322
起大运诀·····	317	太阴合朔三变·····	322
起小运诀·····	317	太阳气朔躔度·····	322
定太阳出没·····	317	太阴晨昏·····	322
定寅时诀·····	318	指掌图·····	323
定小儿生时诀·····	318	二十四气晨昏昼夜刻数长短日月	
难产夜啼克应·····	318	交会之图·····	323
知人形体论·····	318	诸吉星神煞例·····	324
详论合婚吉凶数·····	319	诸凶神煞例·····	326
推八卦所生游魂归魂诀·····	320	附:天罡小儿关煞·····	329
推八卦世应所在法·····	320	合婚法·····	331
八字三刑例·····	320	男女生命·····	331
六害例·····	320	男 命·····	332
三垢五墓例·····	321	女 命·····	332
女人地扫星·····	321	阴错阳差歌·····	333
天干相合例·····	321	新增辩论合婚·····	333
地支相合例·····	321		



河洛理数卷之一

序大易源流

八卦之书，始于伏羲，有画无文，先天之《易》也。

六十四卦，重于文王，卦下有辞，后天之《易》也。

爻象无文，则《易》道不显，故系之者周公也。

《系辞》十传，乃吾夫子所著，兼先后二天而总括之，至是谓中天之《易》也。乃若《乾坤·文言》，则穆姜常称之，而夫子引之以为二卦之发挥者也。



周易卦爻象象辨

《易》始羲皇，独名《周易》，何也？盖以《易》更四圣，至周而始大备，故名曰《周易》。

《易》者，阴阳之变，从“日、月”字会意成名耳。

《易》有二义：交易者，阴阳之对待；变易者，阴阳之流行。

卦者，挂也，如悬挂物象以示人也。

卦必六画，法天地之气各六也。

画必始于下，犹阴阳之气从下而生也。

爻谓彼此相交而后成。又，爻者，效天下之动者也。

文王卦下之辞，谓之曰《彖》。何也？盖彖茅犀猛兽之名，稀神是也。犀形独角，知几知祥，其牙最坚，能啖物，故取以为决断卦义之名。

周公系辞，谓之大象、小象者何也？盖象大荒之兽也，象备百兽肉有分数，如爻备百物之理也。象有十二种肉，配十二辰，如爻配十二月也。象胆不附肝，随四时之月，变动不一，如爻趋时而至变也。

以上皆为初学未读《易》者设也，若经生学士家则诨庸喙？

河图运行次序

《河图》之序，自北而东，左旋而相生。然对待之位，则北方一六水，克南方巳午火；西方四九金，克东方三八木，而相克者寓乎相生之中。盖造化之理，生而不克，则生者无从而裁制，其《河图》生克之妙有如此乎！

河 图

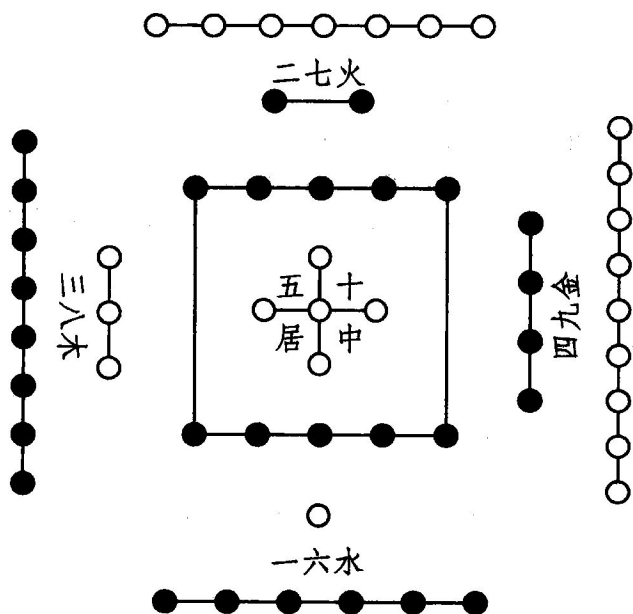

天一生水，地六成之；地二生火，天七成之；天三生木，地八成之；地四生金，天九成之；天五生土，地十成之。

说河图篇 龙马负图之初，有点一白六黑在背近尾，七白二黑在背近头，三白八黑在背之左，九白四黑在背之右，五白十黑在背之中。羲皇与大挠氏定以一六在下，合于北而生水，亥子属焉；二七在上，合于南而生火，巳午属焉；三八在左，合于东而生木，寅卯属焉；四九在右，合于西而生金，申酉属焉；五十在中为土，而辰、戌、丑、未属焉。此八字地支之数所由始也，续自图南，先生慨《易》道之不明，乃以人生年、月、日、时支干配同《洛书》取数，而后知天地所赋之厚薄，大《易》之道灿然复明，诚可谓有功于先圣者。后之学者，苟视为玩具，几何而不流于自暴自弃也哉？

洛书运行次序 《洛书》之序，自北而西，右转而相克。然对待之位，则东南四九金，生西北一六水；东北三八木，生西南二七火，而相生者已寓乎相克之中。盖造化之理，克而不生，则所克者有时而间断，其《洛书》克生之妙有如此乎！

