

SHIJI SHENHUA JI

2000.4.18

世界神话集

①

◆ 自然神话 ◆

刘城淮 © 主编 湖南大学出版社



世界神话集

—

自然神话

刘城淮 主编

湖南大学出版社

1999年·长沙

提 要

本书选录了世界 200 多个民族、部族的 300 多篇神话,它们是各民族神话的精华。

本书主编刘城淮教授早年毕业于北京大学中文系,现兼任英国剑桥大学特聘研究员,是“湖南荣誉优秀社科专家”称号的获得者,是著名的研究神话的专家,研究神话 40 年,出版了《中国上古神话》、《中国上古神话通论》等学术专著,创立了自己独特的神话理论,在神话研究领域有深远影响。刘城淮教授在本书序言中摘要叙述了自己的若干神话理论;在各类各篇神话前,又对各类各篇神话的发生、发展和价值作了简要论述,这有助读者对各篇及各类神话的欣赏及理解。

神话是各民族对自然和社会的探索、理解和幻想的结晶。本书的 300 多篇神话,比较全面反映了世界各民族文化的特征,不止有艺术欣赏价值,也有社会文化价值,对读者提高艺术修养和文化修养会有很好的作用。

就通俗性而言,本书可供大中小学阅读;就学术性而言,本书也可供专家学者参考。

世界神话集 (一) 自然神话

Shijie Shenhua Ji (1) Ziran Shenhua

刘城淮 主编

责任编辑 李金华

装帧设计 吴颖辉

出版发行 湖南大学出版社

社址 长沙市岳麓山 邮码 410082

电话 0731-8821691 0731-8821315

经 销 湖南省新华书店

印 装 国防科技大学印刷厂

开本 850×1168 32 开 印张 7.75 字数 187 千

版次 1999 年 1 月第 1 版 1999 年 1 月第 1 次印刷

印数 1-5 000 册

书号 ISBN7-81053-167-0/I·5

定价 10.00 元

(湖南大学版图书凡有印装差错, 请向承印厂调换)

前 言

刘 城 淮

有一个词，在所有的词中最为奇妙，那便是“神话”。一谈起它，人们便会想象到无比奇妙的世界，异常向往。

本书带领大家前往神话世界一游，让大家欣赏到五大洲各国各族的优秀神话，心旷神怡，终生难忘。

为帮助大家更好地观赏，这里谈谈有关神话的几个重要问题。

—

面对着异彩纷呈、奇谲动人的神话，人们难免要问：神话是什么？

对这个问题，神话学家各有各的答案，莫衷一是。根据本人的研究，笔者认为：神话是描述神灵以及跟神灵关联的人物的故事。

这是就所有神话而言。分别言之则有三种：不自觉神话、半自觉神话与自觉神话。

不自觉神话是以原始而积极的幻想，神魔鬼怪为主的形象，不自觉的艺术方式，折射大自然与社会的功能众多的口头故事。具体地来说：它综合地折射着大自然与社会；其幻想既积极又原始——贯串着人与物不分、人化物、万物有灵、万物有神、敬奉神灵为主宰、视幻想为现实等非科学的观念；其人物主要是神灵及妖魔鬼怪，而人为次要的角色；它作为艺术是不自觉的，即作者并不认为它是艺术，而以为它所描述的事物是真实地存在着的，同时将它当作直接帮助生活、斗争的武器；它具有很多功能，发挥着百科全书的作用；它创作于、流行于劳动群众的口头上。

半自觉神话是以积极而含有原始性的幻想，神灵为主的形象，半自觉的艺术方式，折射社会及自然的功能较多的故事。具体地来说：它所折射的主要是社会事物，自然现象退居次要地位；它的幻想的原始性减少了，文明性增加了，其作者虽然崇信神灵但有一定的保留；它的主人公主要是神灵，而妖魔鬼怪与人一样充当着配角；它是半自觉的艺术，作者在一定程度上将它作为艺术来创作，又不完全视之为艺术，相信它的真实性，又不完全以为它有超自然的实用性；它较之不自觉神话，功能要少得多，神圣作用已消失了；它既在劳动群众的口头上，也在文人的书面上创作与流行。

自觉神话是以积极而文明的幻想，神灵为主的形象，自觉的艺术方式，折射社会的功能单一的故事。它除了相同于不自觉神话、半自觉神话的地方以外，与它们有了一些重要的区别：它的幻想已文明化了，其作者并不相信神魔鬼怪，仅仅将他们作为艺术形象予以塑造，借以再现社会现实，表达自己的思想感情，而不视他们为真实的人物；它完全艺术化了，作者认定

它是艺术，只将它当作艺术品来创作；它的功能只有一个，即艺术的功能，通过艺术而起着认识、教育、鼓舞等作用。

不自觉神话、半自觉神话与自觉神话一起，共同组成了神话。

二

神话，开头是如何产生的呢？后来又是如何发展的呢？

人类历经了三四百万年的旧石器早期、中期以后，于五万年前左右迈入了旧石器时代晚期，从“猿人”、“古人”进化成“新人”。“新人”开始创造了宗教、艺术，也就创作了神话。

神话在旧石器时代晚期间世，有其客观根源，又有其主观根源。

客观根源为当时人们的现实活动，包括生产劳动、社会斗争与社会生活。首先，他们的需要引发了神话：人们处于十分艰难困苦的环境中，渴望好好地生存、发展，为此而不断地创制了形形色色的工具，发明了各种各样的东西，开拓了五花八门的领域。但所有的创制、发明、开拓都远不足以满足他们的要求。于是他们企求借助超自然的力量，来实现自己的愿望。其结果之一，便是神话的创作。其次，他们提供了创作神话的条件：一为用以创作神话的意识与语言，是由他们孕育的；二为神话所描述的对象，是生长于他们的土壤上的，——其社会事物固然如此，其自然现象也是人化了的，依附着他们，而不再是绝对自在之物。第三，他们决定了神话的性质：旧石器时代晚期，生产很不发达，这便使当时的神话全为不自觉之作。第四，它们确定了神话的内容、形式：神话描述的人物、故事，神话运用的浪漫主义创作方法，神话表现的美，无一不是由它们确定的。

主观根源为当时人们的生理、心理活动。人类由动物进化

而来，开始又受到异常低下的实践能力、思维能力的拘囿，区分不了人与物的本质，由此积淀成了一种“人化物”心理，喜欢将物人化；人类在许多方面不及自然物，由此形成了视物为“超人”、以为物具有超自然力的心理；人类为了生存、发展，不停地探究着奇秘的事物，由此养成了爱好探奇的心理；人类天天在做事，由此培植成了爱好故事的心理；这样，他们便创作出了最早的神话——“人化物神话”。人类还有一种生理、心理活动，即睡眠时经常做梦。梦境本是脑海对现实生活的特殊折射，但初民限于异常低下的实践能力与思维能力，无法科学地认识它，而以为那是人的“灵魂”在活动，并以为万物与人一样也有灵魂。由是，他们进而创作了“灵化万物神话”。“灵化物”的超自然力强于“人化物”，基于日益提高的生活、斗争的需求，他们渐渐觉得那还不够，而憧憬着具有更强大的超自然力的人物来帮助自己支配世界。他们逐使灵魂升华为神灵，将万物神化，让神灵主宰着万物，借神灵来实现自己的理想，创作出了“神化万物神话”。由人化物神话而灵化万物神话而神化万物神话，神话便形成了。在这一过程中，想象与联想、特异功能与病态等生理、心理现象也起了作用：人化物、灵化物、神化物都是想象、联想的结晶；“联觉”（这个器官感受到某一事物，那个器官也随之感受到了，如眼睛看到远处的花朵，鼻子即闻到了花朵的芳香）之类的特异功能，使某些人心里想着“神灵”，眼睛即看见了“神灵”的形象；某些患病的人，有着幻觉，常见幻象，“神灵”的形象也每每浮现在他们面前。

客观根源与主观根源融合为一，便萌生了神话。

伴随着历史的进展，神话一步步地向前发展着：

原始社会的神话，一直到奴隶社会早中期的神话，都是不自觉神话，从而构成了不自觉神话时期。这是因为当时人们的实践能力与思维能力都相当低下，完全相信神灵等，没有艺术

概念。后世也有这样的人，所以也还有不自觉神话的创作，不过越来越少了。在不自觉神话时期里，旧石器时代晚期的人们首先与主要崇拜的是自然现象，因而首先与主要创作的是自然神话——以描述自然现象为主的神话。到新石器时代早中期，人们的力量提高了，对自然现象的崇拜程度降低了，与大自然的斗争加强了，因而主要创作的是自然社会神话——以描述人类（英雄之神为其代表）与大自然的斗争为主的神话。新石器时代晚期与奴隶社会早中期的人们进一步地增强了力量、征服了大自然，社会的生活、斗争成了其活动的中心，因而主要创作的是社会神话——以描述社会的生活、斗争为主的神话。由此，不自觉神话时期可分成三个阶段，即自然神话阶段、自然社会神话阶段与社会神话阶段。

奴隶社会晚期到封建社会早期的许多人，其实践能力与思维能力上升了一个台阶，对神灵半信半疑，艺术概念初露端倪，于是创作出了半自觉神话。并且，它在神话创作中占据了中心地位。因此，构成了半自觉神话时期。半自觉神话到后来仍有人创作，只是日见稀少。

封建社会中期以降，人类又进步了，有了更强的实践能力与思维能力，不相信神灵，艺术概念明确，便创作出了自觉神话。它取代半自觉神话，作了神话创作中的盟主，使神话创作步入了自觉神话时期。

由不自觉神话时期到半自觉神话时期，再到自觉神话时期，组成了整个神话发展的全过程。这是完整的发展过程，适用于某些民族（如汉族）的神话；某些民族的神话的发展过程则由于其历史的发展不完整，而没有这样完整。但不自觉神话——半自觉神话——自觉神话的趋势，对于所有民族的神话的发展来说都是必然的，因为它是整个神话发展的一个规律。

神话发展的另一个规律是：具有很强的继承性，先前作品

的意识、人物、情节、形式、原型等等，常为后来作品所继承发展。

第三个神话发展的规律是：口头神话具有很强的变异性，因而其体制由单一神话逐步发展成复合神话、综合神话，由单个神话逐步发展成系列神话（由同一性质的若干神话所组成），由系列神话逐步发展成神话系统（由若干不同性质的神话围绕着一两个核心人物所组成），由神话系统发展成神话体系（由若干跟一两个人物或一个地域相关的性质不同的神话所组成）；其人物形貌日渐由物状而人状，由合性化（男女同体）而异性化，主人公日渐由女性化而男性化；其内容日渐由自然化而社会化；其情节日渐由粗野化而文明化。

神话发展的第四个规律是：其幻想由微弱而宏大而渐弱。当实践能力、思维能力十分低下时，人们只能有微弱的幻想；当实践能力、思维能力迈进一大步时，人们的幻想便宏大起来了；当实践能力、思维能力更上一层楼时，人们的神幻性意识减少了，现实性意识增加了，其幻想又有所减弱。

这些神话的独自的发展规律，又受制于意识形态的普遍的发展规律：一是存在决定意识，有什么样的存在（社会环境、自然条件、人类特征等）便有什么样的神话，神话随着存在的发展、变化而发展、变化；二是意识互相影响，有什么样的其他意识便有什么样的神话，神话随着其他意识的发展、变化而发展、变化。

三

古往今来，世界有许许多多的民族，各民族都有自己的个性，又有人类的共性。人类是一个体系，各民族是其中的一个系统。

各民族都有神话，其神话也都有自己的个性，又有世界神话的共性。世界神话是一个体系，各民族神话是其中的一个系

统。

但世界神话体系，从古至今都没有人予以构建。因而人们都观赏不到世界神话的全貌，更不了解世界神话的发展、变化的轨迹。为此，我们便试图构建起一个世界神话体系。

这个世界神话体系，是用存在决定意识、意识互相影响为纲，历时性（产生于先后时期）之作为经，共时性（产生于同一时期）之作为纬，交织而成的。

神话按其内容可分四大类——自然神话、自然社会神话、社会神话与综合神话（兼具前两类或三类神话成分之作），各类又可分若干小类。其历时性之作，就类别来说（不是就单篇作品来说）：自然神话最早诞生，次之为自然社会神话、社会神话，综合神话殿后；其他的如社会神话中，为首的是人类诞生神话，接着是婚恋神话、文化神话，群体神话继之，末尾为复合社会神话；人类诞生神话中，人类初生神话先于人类再生神话、人类特征神话；人类初生神话中，排头的是生人神话，出人、托人与变人、造人神话依次随之，末了为天降人神话；生人神话中，图腾神话位于第一，神（人）与物结合生人神话位于第二，人神生人神话位于第三；图腾神话中，相继萌发了单图腾神话、双图腾神话、多图腾神话、神物图腾神话、天命图腾神话；单图腾神话中，无性单图腾神话居于有性单图腾神话之前。别的神话，依此类推。其共时性之作，像自然神话中的动物神话、植物神话，自然社会神话里的生产神话、除害神话，社会神话里的文艺、宗教神话，是其例子。这些，可用下面的图表表示：

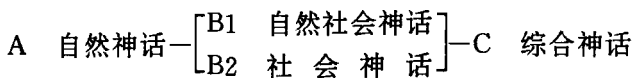

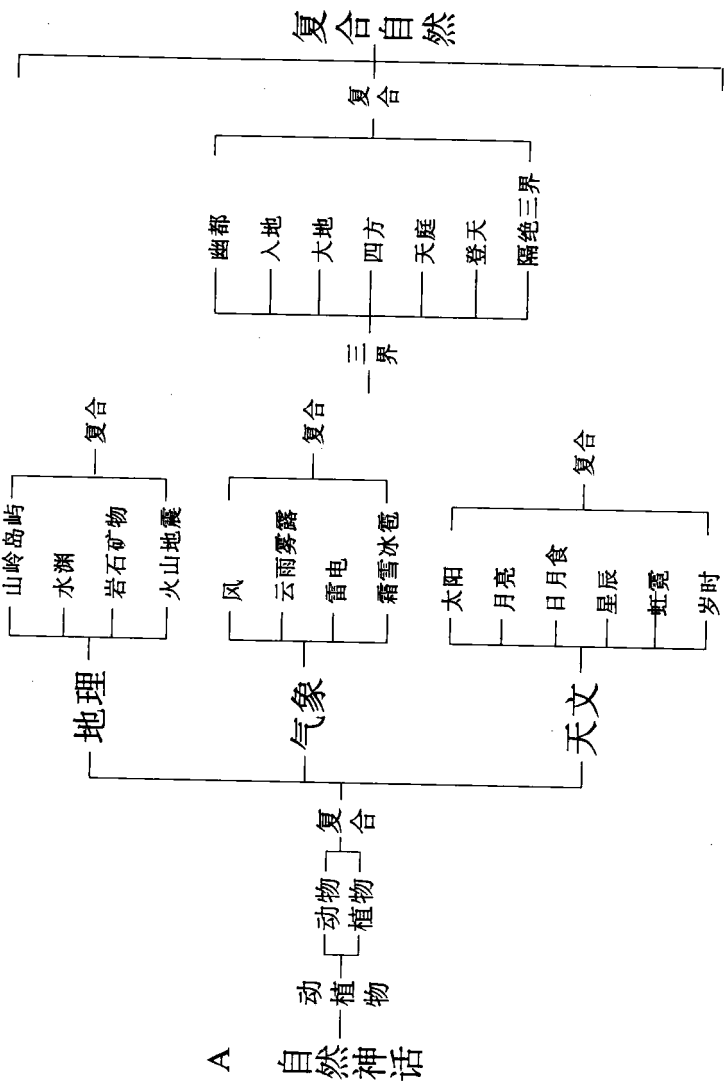

B1 自然社会神话

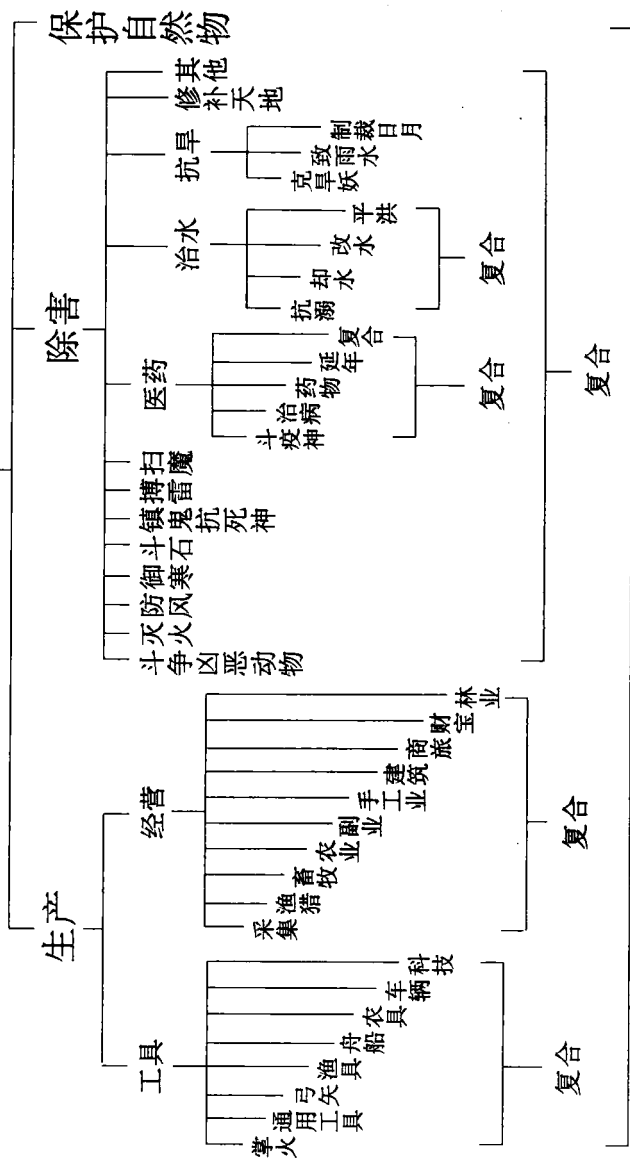

B2 社会神话

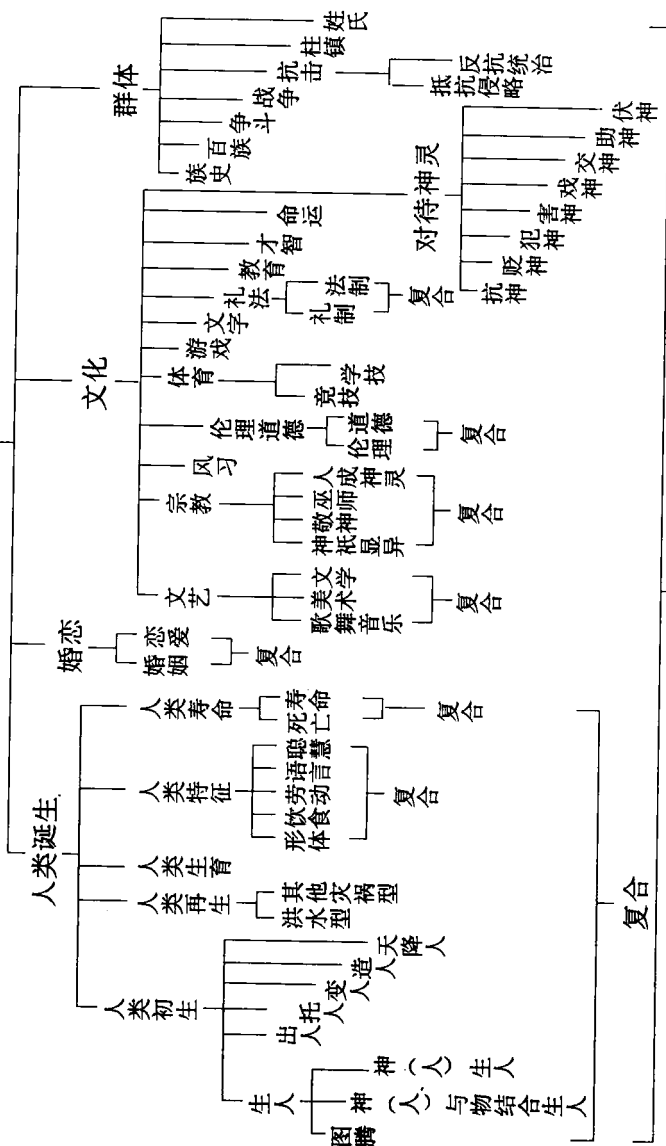

复合社会

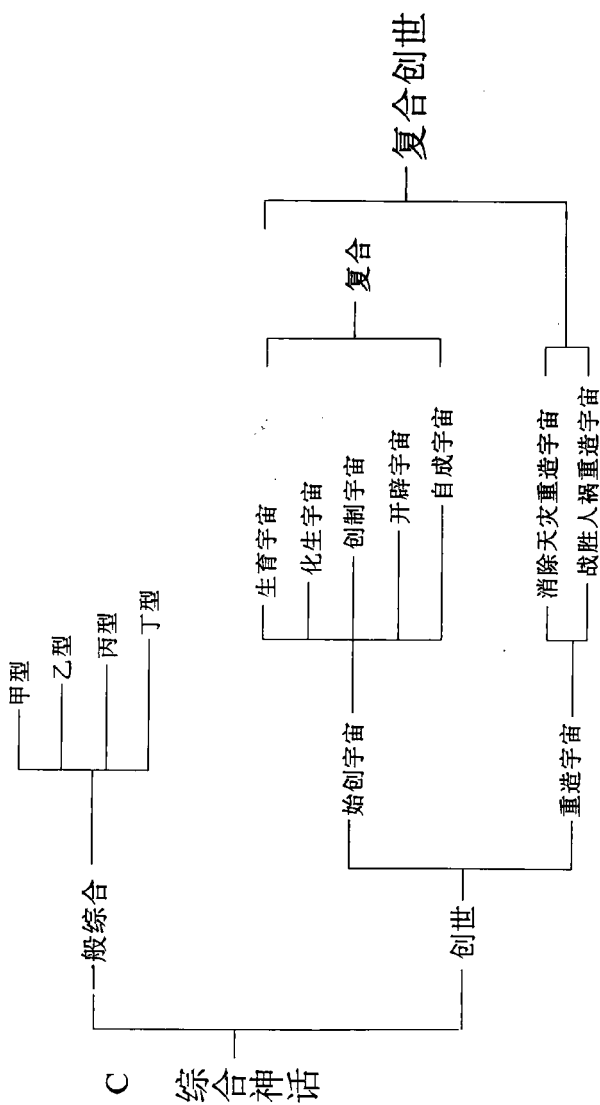

其中，垂直的、阶梯的线条表示历时性之作，平列的线条表示共时性之作。它们是大的、较大的类别，还有小的类别也可仿此排列。

这样，即有助于将世界神话的全貌与发展、变化的轨迹清晰地展现在读者的面前。

依据这个体系，我们编了本书。共选录了约 200 多个民族、部族的 300 多篇作品，它们都是各民族神话的精华、各类神话的代表。对各类各篇神话，都作了简要的说明；对其中的古文，还作了翻译。

本书是我国第一部世界神话选集。通过它，读者可以看到世界神话的缩影，并从中得到殊异的美感享受。本书也可供有关学者参考，为他们的研究助一臂之力。

目 次

前 言

一 动植物神话

凤凰斗黑龙 (佤族)	3
麒麟除妖龙 (水族)	5
郊狼获得了神力 (美洲印第安人)	7
青蛙脚爪变扁平 (非洲加蓬人)	8
鬣狗想穿美丽衣服 (非洲佛得角人)	9
乌龟博得甲壳 (非洲刚果人)	10
蚱蜢肚子变细 (非洲布隆迪人)	12
兔子和獾的耳朵 (非洲莫桑比克人)	14
兔子屁股长白毛 (亚洲越南人)	15
象鼻子变长 (欧洲英吉利人)	16
麻雀跳着走 (朝鲜族)	21
狮子怒吼与胡狼怕狮子 (非洲苏丹人)	22
母鸡扒土与鹰抓小鸡 (非洲基古尤人)	24
动物的忧虑 (非洲尼日利亚人)	25
鹰避开乌鸦 (非洲达荷美人)	26
猴子住高树 (南美洲巴西人)	28
海鸥堆贝壳 (大洋洲新喀里多尼亚人)	30
一个女人放出了蚊子 (大洋洲新几内亚人)	31
阿南希引来动物 (非洲南非人)	32
老虎与动物 (纳西族)	35
龙王赐武器 (京族)	37

骆驼借角给鹿用 (非洲津巴布韦人)	38
美人化情人树 (非洲布干达人)	40
玛尼死后成木薯 (美洲印第安人)	42
克鲁比化为岷眼树 (澳大利亚土著)	43
达佛涅变桂树 (欧洲希腊人)	45
那耳喀索斯化成花 (欧洲罗马人)	49
姐弟变油树 (侗族)	53

二 地理神话

山神与农妇 (非洲东非人)	58
桥塌成山岭 (亚洲菲律宾人)	61
库里山夫妇化山、岛 (美洲印第安人)	62
巨灵劈山通黄河 (汉族)	65
穷人、商人与海神 (亚洲印度人)	65
娘江曲河称大哥 (门巴族)	66
大海湾的来历 (澳大利亚土著)	67
雅万娜与海魔变石头 (美洲印第安人)	70
犀牛化锡矿 (汉族)	72
火山的爆发 (美洲印第安人)	73
蜜蜂引发地震 (高山族)	75
三兄弟与兰花姑娘 (美洲印第安人)	76

三 气象神话

六种神风 (澳大利亚土著)	79
阿夺化清风 (哈尼族)	80
白龙姑娘变出云雾 (哈尼族)	82
雷电的由来 (亚洲柬埔寨人)	84
面粉变雪 (塔吉克族)	86