

鍾山學術講座第三種

日本史鳥瞰



南京鍾山書局印行

城北總局
城南分局

四牌樓泰巷口
太平路三三三號

民國二十二年十月三十日出版

定價二角

本書著者編著各書

一、中國通史綱要 第一冊 (二元)

二、中國通史綱要 第二冊 (一元六角)

三、高中本國史 上冊 (八角)

四、日本論叢 第一冊 (一元二角)

南京鍾山書局出版

鍾山學術講座
第三種

日本史鳥瞰

繆鳳林

日本之立國。始於何時。今尚無定論。日史家紀載。大抵首神代而次人代。謂當天地開闢時。有三神天御中主尊、高皇產靈尊、神皇產靈尊。為造化之祖。繼為天神七代。又繼為地神五代。天神最後者曰伊奘諾尊、伊奘冊尊。二尊降居下土。經營日本八大洲國。生諸子孫。分治諸地。是為地神。地神最後者曰鸕鷀草葺不合尊。尊生日本磐余彥尊。是即繼世追諡之神武天皇。亦為人代之初祖。自神武元年辛酉（周惠王十七年、西元前六六〇）至今主昭和八年癸酉（民國二二年、一九三三）為世七十。為代百二十四。為年二千五百九十三。世系表如次。

日主世係表

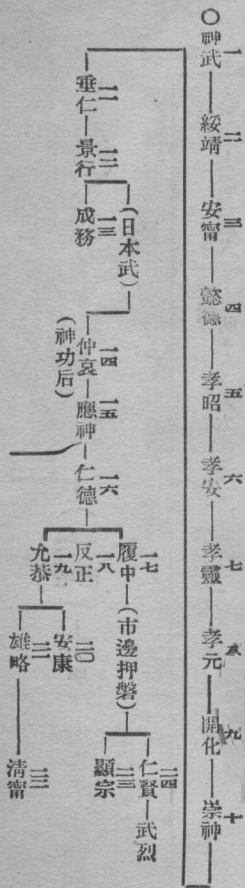

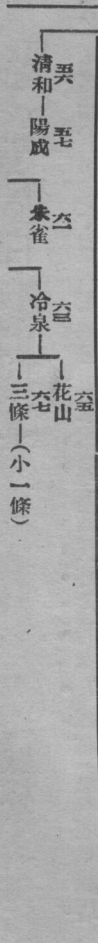
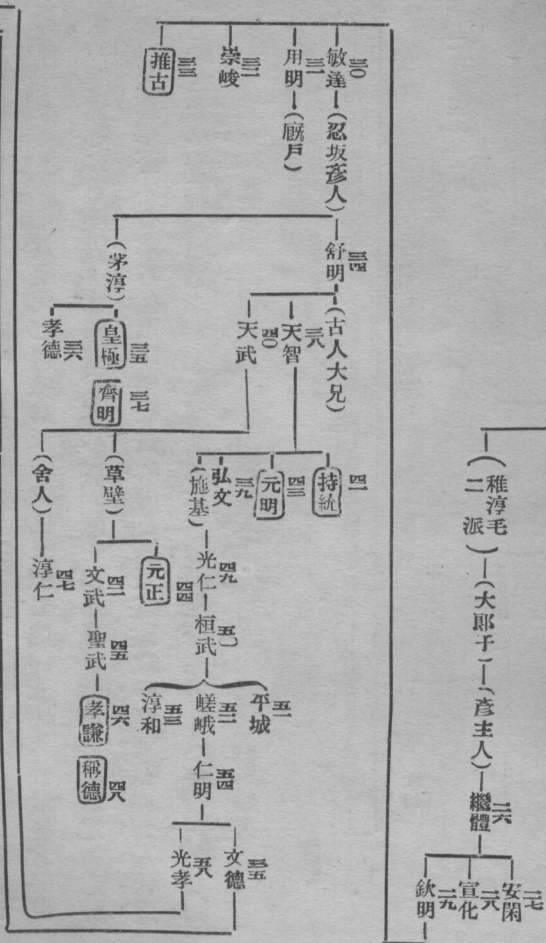

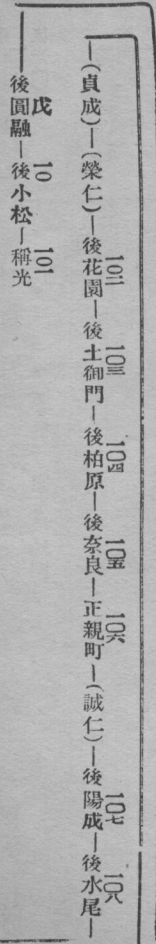
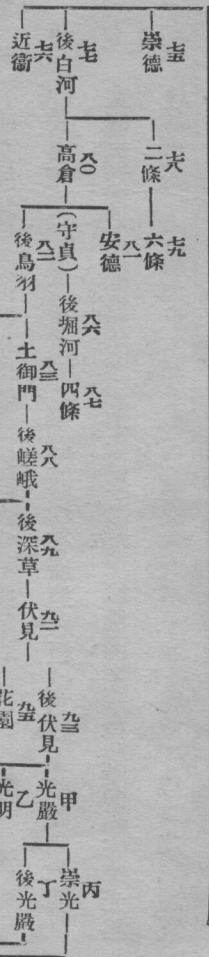
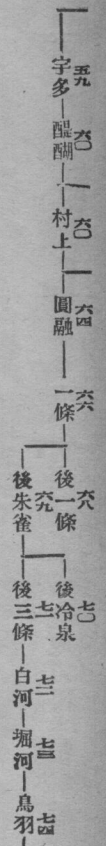

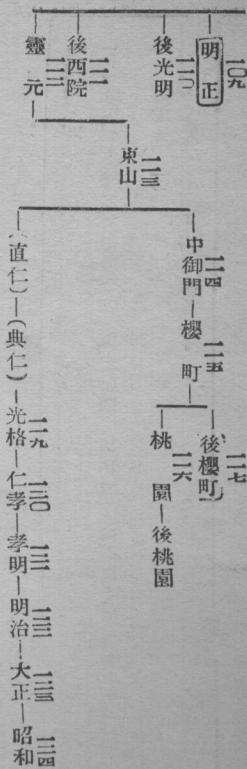

一、日本史乘對日主例書天皇古史則往往書帝書皇帝蓋天皇皇帝自古通稱令有明文故互見遞出也。今仿通鑑例概書為日主。

二、神武至元正四等諡為孝謙四末桓武五初所追諡桓武以降上諡號者仁明四文德五光孝五崇德七安德八一五主自字多五至後桃園八一停諡者六十主光格

後始復諡法。明治大正昭和又皆以年號為稱。至平城五一嵯峨二以降之無諡號者多。以所住之宮或宮之所在地為稱。

三、日史或以繼體二為應神五一五世孫則有七十一世。或以後龜山九繼後村上七

不列長慶於帝則僅百二十三代。今主昭和二年十月二十一日下詔列長慶於帝統。今主遂確定爲百二十四代。

四、表中外加者係女主共十主。日本書紀列氣長足姬尊即後世追諡之神功皇后於稚足彥

天皇即後世追諡之成務主後則共十一主。此表不列神功於日主。從大日本史又皇極之再

登帝位曰齊明、孝謙之再登帝位曰稱德、故十女主實僅八人。

考日本至隋世推古主三時始用甲子始有記載。今傳古史最古者曰古事記成於唐睿宗

時元明主四和銅五年七一爲太安萬侶所撰錄。次曰日本書紀成於唐玄宗時元正主四養

老四年七二爲舍人親王及太安萬侶等所修撰。時日本今日通用之假名即取漢字或漢字偏傍以假其音之假字

猶未創造。其國僅通行漢字。阿伊烏惡之倭音除漢字外亦無法表示。故記紀古事記及日本書紀之簡稱

二書皆用漢字。古事記猶僅以漢字紀其國語。書紀則全用漢文。倭歌仍以漢字紀其國

音。惟略帶倭氣而已。後世所傳神代史實其源皆出於二書。以地爲胎生。以祖爲物化。蓋

猶北狄南蠻之推本其祖。自以爲狼鹿神犬者無殊。而日人神之謂其國上下自域外徙入

者外皆神祇之後裔也。自神代而人代。記紀亦皆首紀神武。而書紀又以神武元年辛酉為其國紀元之始。日本自明以前無著名之史家。清初水戶藩源光國始網羅賢俊。開館修史。後嗣繼其鴻業。補修潤色。自後西院主一一明歷三年、清順治十四年、一六五七、創設史局。至明治三十

九年、清光緒三十二年、六全書殺青。四百有二卷之大日本史。本紀七十三卷、列傳一百七十卷、志一百二十六卷、表二十八卷、目錄五卷。蓋

閱二百五十年之歲月。十二世祖孫相承而畢事。義例一準吾華正史。為日史第一名著。然

其書即斷自神武。以神代言。不雅馴。削去不書。清中葉時賴寢（一七八〇至一八三二）編日本政紀十

一八七〇）編國史紀事本末四十卷、仿中史本末體、二書在日本舊史中亦稱名著、皆斷自神武、與大日本史同。惟神武以後諸主及紀年。猶皆從書紀。

綜神武至成務十三主。歷年八百五十二年。自周惠王十七年至漢獻帝初平二年、前六六〇至後一九〇。而國之大事。僅神武東征

（自九州之日向率師東征、平羣賊。即位於本州太和之橿原）景行西征（自太和親征

叛臣熊襲於九州之筑紫）及景行子日本武尊征本州東北之蝦夷三事。諸主之略有事

實可言而立國。稍有規模者。亦惟神武景行成務三主。自吾人觀之。諸主系統年代。蓋多出

後人臆造。大日本史載諸帝年壽。如神武。一二七歲。古事記作一三七歲、書紀則作一二七歲。孝

昭四歲孝安^{一三}七歲孝靈^{一二}八歲孝元^{六一}六歲開化^{一一}一歲崇神^{一一}九歲垂仁^{一三}九歲景行^{一三七}不書、此據古事記等皆
 在百歲以上而孝安享位且至一百三載後書東夷傳雖稱「倭多壽考至百餘歲者甚衆」
 然十三主中九主至百餘歲殆爲事理所必無一也日本至隋時始知紀年以前年紀皆
 屬追記如謂口碑相傳容非全誣則安甯至開化七主書紀所載自其父母及生卒外幾無
 他事餘主亦多間十數年或數十年始著一事豈有既紀其年而皆失其事乎二也日本至
 魏晉世猶分爲百餘國^{既見}無統一之君主其前則土會林立此與彼仆今謂神武之族累
 葉稱帝遠溯周世代無失名誰其信之三也書紀於諸主皆無謚僅書「神日本磐余彥天
 皇」^{卷三、即神武。}「神淳名川耳天皇」^{靖。}「磯城津彥玉手看天皇」^{即安甯、見卷四。}等神武綏靖
 安甯諸謚其成立行用猶在書紀成書之後蓋日本之爲國萌芽於漢魏滋長於晉宋歷梁
 陳至隋唐日人大得中國三韓之文化由野蠻而日進於開明國家之形勢始成後之作史
 者恥其建國之晚與中韓相去懸絕乃臆造諸主名號年紀與魏晉以降之士會編成一貫
 之統系以示其開國遠在周世而其歷史性質有獨異也卽魏晉後諸主之詔令其文辭內

容亦多剽竊中史以圖抗衡上國。又取漢字之美者以爲帝諡。以自附于文明。然孝昭孝安孝靈孝元諸名皆漢代帝諡。日人亦不惜一盜取以追奉其臆造之士。曾且謂其年歲較諸同諡之漢帝爲尤古也。亦可哂矣。

日史所載古代事蹟。大抵後人臆造。是則然矣。然日人自漢世已通中國。魏晉六朝。朝貢頻數。凡吾史官所記。或彼使臣所自陳。或吾行人所目覩。悉爲當時實錄。與記紀等出後世追記者迥異。故考日人隋唐以前之歷史。當以吾正史爲最可信之資料。司馬史記無倭名。漢書地理志始言「樂浪海中有倭人。分爲百餘國。以歲時來獻見。」蓋自漢武。夷朝鮮爲四郡。漢之聲教。遂由朝鮮越海而及於日本。然時所謂獻見。疑僅對邊郡行之。尙未至京師。故班史不能詳其國俗也。至東漢光武中元二年^{西元五十七}安帝永和元年^{一〇七}。倭人遣使奉獻。皆至京邑。後漢書帝紀與東夷傳備載其事。後書又稱「光武賜以印綬。」今此印亦已在日本。築前那珂郡發現。蛇紐方寸文曰「漢委奴國王。」日人以其有辱國體。且以其發現地在

九州也。謂或係當時小曾所爲。然小曾固不能代表大會。而膺王號之封也。至魏志東夷傳則載自魏明帝景初二年^{二二}至齊王芳正始八年^{二四}十年之間。倭女王卑彌呼遣使朝獻者三度。魏封爲親魏倭王。假金印紫綬。魏使（皆帶方太守派遣）亦再至其境。延及晉初。卑彌呼猶貢聘不絕。日史自日本書紀以下。以卑彌呼與舊傳神功皇后年代相近。多謂卑彌呼卽神功后。近著名史家尙多持其說。親魏倭王之印。今雖不存。因有原印拓文傳世。亦可考見。陳（壽）范（曄）二史皆稱倭在東南大海中。依山島爲國邑。凡百餘國。其大倭王居邪馬臺國。男子皆鯨而文身。以其文左右大小別尊卑之差。其男衣皆橫幅。結束相連。女人被髮屈紒。衣如單被。貫頭而著之。並丹朱扮身。飲食以手。而用籩豆。俗皆徒跣。以蹲踞爲恭敬。國多女子。大人皆有四五妻。其餘或兩或三。女人不淫不妬。風俗不盜竊。少爭訟。而陳志尤詳記其對馬。一大末盧等數十國。並及諸國之大官副官。觀徒跣蹲踞。丹朱扮身。橫幅結束。被髮屈紒。以及飲食用籩豆等。今日日本之俗。猶然邪馬臺之爲太和。彼邦語音亦同。足徵陳范所記必爲日本當時之寫真。亦日本最古之客觀記錄。蓋當漢魏之世。日本各

地土酋林立不習文字不識冠服純爲野蠻部落其於吾華慕大受封亦第以男女生口爲貢獻之禮物。(二史皆載其所獻生口之數)異時記紀所尊爲某某天皇者其人之有無尙不可知卽有其人亦不過一較大部落之酋長其鄙儻較諸同時代朝鮮南境之三韓辰韓馬韓猶尙不逮更不足與他東夷比卑彌呼之時其盛爲昔所未有號令所及亦纔及近旁之十數部落其前之華麗龐雜各自爲長自可想見後世所傳神武東征景行西征日本武尊征蝦夷等開國大業藉有其事要不過野蠻部落間之某一較強部落由九州而至本州之太和復東西爭戰於各部落間爲最強而已其時代遠或在西漢之初近則在東漢之世決無大會相繼無爲而治至十數世而一酋治世久者乃逾百年也

中國爲日本文化之母國日本之開化悉由中國文化之輸入此日人所共許也漢魏時代太和大酋於中國果朝貢受封與否日人雖間有異辭而其得吾國之文化則莫不公認據近世日本考古學者之研究漢代文物之傳播倭土如銅鐸銅劍銅鉞銅鏡及璧玉泉貨等

今多歷歷可攷。卽魏志稱卑彌呼以婢千人自侍，居處宮屋樓觀，城柵嚴設，常有人持兵守衛。歿後，大作冢徑百餘步，皆模仿中國者。志又稱「倭王因使上表答謝恩詔。」倭載斯鳥越等詣郡說相攻擊狀。塞曹椽史張政等爲檄告諭之。則當時日人亦有能解漢語與稍識漢字者矣。晉宋以降，宋書南史載倭王讚、珍、濟、興、武等遣使朝獻吾國，拜受吾國爵命者八度。此倭王讚、珍、濟、興、武卽日人後世追諡之仁德、反正、允恭、安康、雄略諸主，已爲現代日本史家所樂道。宋書載倭王武表文：「自昔祖禰躬擐甲冑，跋涉山川，不遑甯處，東征毛人五十五國，西服衆夷六十六國，渡平海北九十五國。」日人謂毛人卽蝦夷衆，夷卽熊襲。海北卽韓土，可以考見其列祖列宗開拓國土之偉業。表文亦爲彼邦最古之漢文。然要出中韓流寓者之筆，時日人固未能爲此文也。日使往返金陵，目觀中國宮廷之莊嚴儀禮，社會之華麗文化生活，必齋若干新知識而歸。又通聘時，或兼營貿易，或禮聘縫工、織女、華工、藝文物，遂多隨使者東傳。而漢族之避地遼東，經途三韓，東渡齋入醫藥、蠶桑、染織、繪畫，世仕太和朝廷掌司會計、譯寄者，日史紀述尤詳。吾國之儒學、文學、佛教亦先後由百濟高

麗新羅輸入中國爲日本文化之母國。朝鮮半島不啻中國文化之支店。其時由支店輸入者。影響視本店爲尤大。日本之文教於是大興。觀隋書倭國傳所稱「內官有十二等。一曰大德。次小德。次大仁。次小仁。次大義。次小義。次大禮。次小禮。次大智。次小智。次大信。次小信。員無定數。有軍尼一百二十人。猶中國牧宰。八十戶置一伊尼。翼如今里長也。故時頭無冠。至隋其王始制冠。以錦綵爲之。以金銀花爲飾。其王朝會必陳設儀仗。奏其國樂。敬佛法。於百濟求得佛經。始有文字。知卜筮。尤信巫覡。每至正月一日。必射戲飲酒。其餘節略與華同。好棊博。握槊。樗蒲之戲。新羅百濟皆以倭爲大國。多珍物。并敬仰之。恆通使往來。」與陳志。范史多異。其開化之經過。歷歷如繪。蓋經吾國文化孕育數百年。已脫離野蠻部落時代。漸成國家之形式。而文物法制亦漸明備。日史稱推古主。三三代。隋文開皇十二年。至唐貞觀二年（五九二至六二八）立用明。一三。子甕戶爲太子。總攝萬機。制冠位。定朝儀。興佛法。頒官歷。立法令。垂訓戒。彬彬稱盛。然既得吾國之文化。卽狡焉欲與吾國抗衡。不肯屈膝稱臣。故與隋交通。雖遣使朝拜。兼沙門學生。十數人留學中國。而致書煬帝。則自稱天子。天皇曰「日出處天子致書日沒處天子無恙。」

「曰「東天皇敬白西皇帝。」幾幾乎有兩帝並立之勢。以視三韓之柔和恭順。始終以受封大國爲殊榮者。蓋日人之天性有獨異矣。」

日本之開化。始隋代推古主時。然推古及其後數主。猶沿前世族制政治及封建之舊。朝廷大臣。初則物部蘇我二氏爭權相傾。次則蘇我氏與麻戶王子等殺物部氏。而蘇我馬子及子蝦夷孫入鹿相繼專橫。威權出主上。他族亦皆強凌弱。富凌貧。各地土酋亦仍各私其土地人民。則雖吸收吾國之文化。尙未能大得其用也。皇極主^三時。中臣鎌足與中大兄王子^{智主}。滅蘇我氏。皇極亦傳位其弟孝德。建年號曰大化。時當唐太宗貞觀十九年^{六四}。是爲日本有年號之始。近代日本史冊均以此年爲中古史之始。實亦日本有信史之始也。自大化元年至今。凡千二百八十有九年。綜其世變之大者。略可析爲五期。

(一) 華化廣播。革封建爲一統。自孝德主大化元年^五。至仁明主^四嘉祥三年^五。唐宣宗大

八五
○共二百有六年。

(二) 外戚擅權移大政於關白。自文德主五仁壽元年五、唐大中五年八五一。至近衛主七六久壽

二年。宋高宗紹興二五共三百有五年。

(三) 將門專政變郡縣為封建。自後白河主七保元元年七、宋紹興二六年一一五六。至孝明主一一二

慶應三年。清穆宗同治六共七百十二年。

(四) 處士勤王黜霸統為王政。自明治主元年清同治七年、一八六八。至二十一年清德宗光緒

八八

(五) 庶民議政改專制為立憲。自明治主二十二年清光緒一五年。至今歲昭和八年。

共四四年。

日人論史。每以孝德主前為上古。而以右列一二期及三期之初為中古。自三期中源賴朝

鎌倉幕府之創立。後鳥羽主(八二)時。至豐臣秀吉之卒。後陽成主(一〇七)時。為近古。德川幕府時

代。自後陽成主為近世。明治主至今為現代。或更細析為若干時代。今以論次之便。亦目孝德

主前為上古。而以孝德主至孝明主為中古。(即一二三期)明治而後為近世。上古與中