

COLOR
COORDINATION

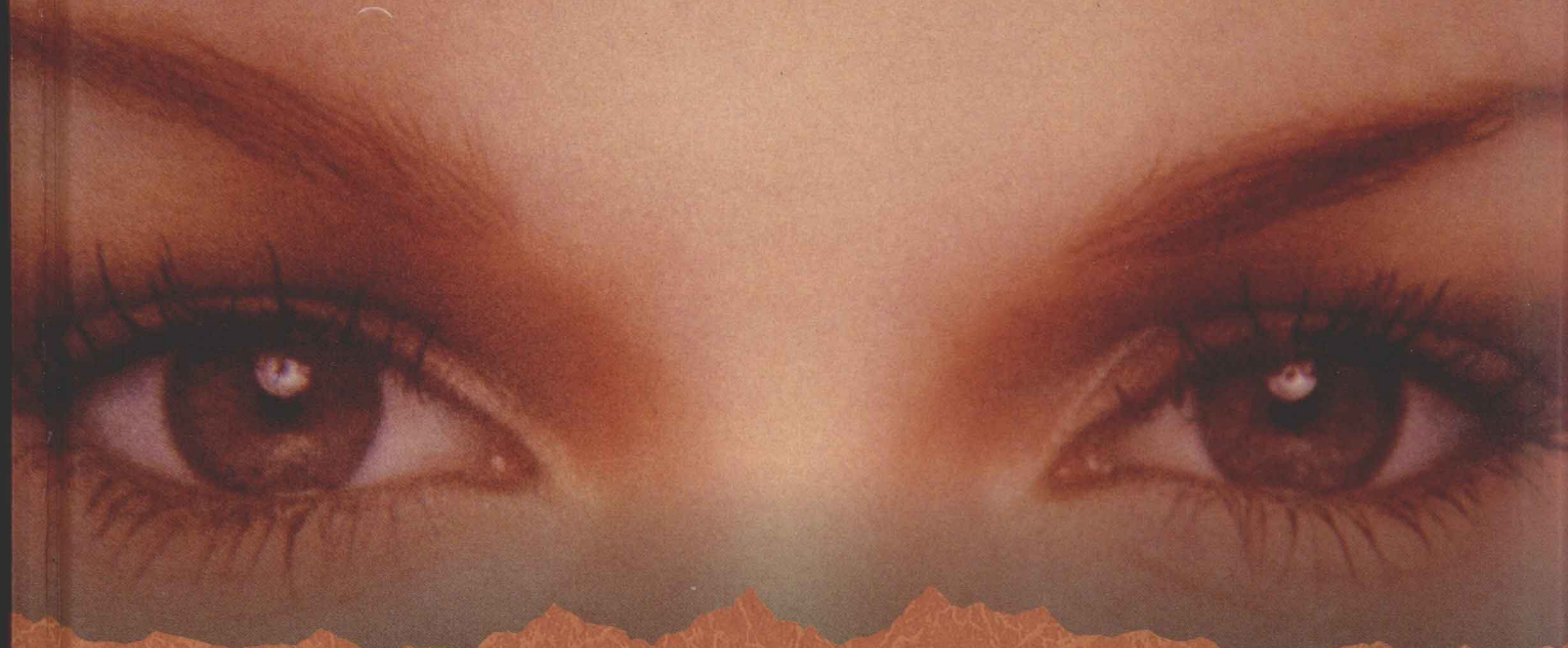

龍和出版公司

卷三

目次

2	服裝題材解說“羅曼蒂克”	山口好文
4	羅曼蒂克素材：顏色、花樣的特徵	香野和美
8	服裝題材、風格“羅曼蒂克”之特徵	太作陶夫
10	服裝風格配色集：配色表現之特徵	川崎秀昭
13	服裝風格配色集：用語解說	
17	淡色的配色	
18	類比配色……以暖色為基礎的色調類似之配色	
20	類比配色……以寒色為基礎的色調類似之配色	
22	類比配色……以暖色為基礎的色相類似之配色	
24	類比配色……以寒色為基礎的色相類似之配色	
26	柔和、對比配色……色相對照之配色	
28	對比配色……色相調對照之配色	
31	中間色的配色	
32	類比配色……以暖色為基礎的色相類似配色	
34	類比配色……以寒色為基礎的色相類似配色	
36	柔和、對比配色……色相對照的配色	
38	對比配色……色相調對照之配色	
41	暗色之配色	
42	類比配色……以暖色為基礎的色相類似配色	
44	類比配色……以寒色為基礎的色相類似配色	
46	柔和、對比配色……色相對照之配色	
48	對比配色……色相調對照之配色	
51	低彩度色的配色	
52	以白色為基調的配色 1	
54	以白色為基調的配色 2	
56	以灰色為基調的配色	
58	以黑色為基調的配色	

卷四

目次

62	服裝題材解說“民間習俗”	山口好文
64	民間習俗素材：顏色、花樣之特徵	惠美和昭
70	服裝題材、風格“民間習俗”之特徵	太作陶夫
	服裝風格配色集：配色表現之特徵（參閱卷三P10～P15頁）	川崎秀昭
	服裝風格配色集：用語解說	
73	明亮的配色	
74	類比配色……以暖色為基礎的色相類似之配色	
76	類比配色……以寒色為基礎的色相類似之配色	
78	對比配色……以暖色為基礎的色相對照之配色	
80	對比配色……以寒色為基礎的色相對照之配色	
83	中間色的配色	
84	類比配色……以暖色為基礎的色相類似之配色	
86	類比配色……以寒色為基礎的色相類似之配色	
88	對照配色……以暖色為基礎的色相對照之配色	
90	對照配色……以寒色為基礎的色相對照之配色	
93	暗色之配色	
94	對照配色……以暖色為基礎的色相對照之配色	
96	對照配色……以寒色為基礎的色相對照之配色	
98	對照配色……以暖色為基礎的色相色調對照之配色	
100	對照配色……以寒色為基礎的色相色調對照之配色	
103	淡色配色	
104	類比配色……以暖色為基礎的色調類似之配色	
106	類比配色……以寒色為基礎的色調類似之配色	
108	對比配色……以暖色為基礎的色相對照的配色	
110	對比配色……以寒色為基礎的色相對照的配色	
113	低彩度色的配色	
114	以黑色為基調的配色	
116	以灰色為基調的配色	
118	以白色為基調的配色	

摩登服裝配色

3

服裝風格配色集

羅曼蒂克風格

服裝題材解說「羅曼蒂克」

山口好文

何謂羅曼蒂克 (Romantic)

在文學藝術方面，從18世紀末期至19世紀初期的浪漫主義運動全盛時期即時常使用Romantic，這個字一般是俱有「小說般的」、「空想性的」、「非現實性的」等等意思。亦即「非現實性的甜美幻想」——也許這樣解釋比較妥當。

可是當做服飾用語的話，就是華麗優雅，且帶有幻想性氣氛之風格，其特徵在於裝飾性要素比較強。而服裝的種類方面大都在one-piece、blouse、skirt等等可見到羅曼蒂克風格。首要說明的是，這種服裝有很多裝飾性的設計，如frill (摺邊)、gather (打摺)、pleats (裙摺)、drapé (裝飾布)、tuck (縫摺)、shirring、lace、緞帶、造花、刺繡等等，不勝枚舉。若從小部份的設計著眼，單是袖子就有很大的效果。

羅曼蒂克袖子

①puff sleeve

- Leg-of-mutton sleeve
- balloon sleeve
- Juliet sleeve

②flared sleeve

- butterfly sleeve
- bell sleeve
- pagoda sleeve

代表性的dress 類

- empire dress
- Juliet dress
- princess dress
- seethrough dress

代表性的blouse 類

- Lungery blouse
- Jumbo blouse
- Bowtie blouse
- fliptie blouse

代表性的skirt 類

- circular skirt
- accordion plaited skirt
- swing skirt
- trumpet skirt
- tiered skirt

羅曼蒂克風格服裝抬頭的背景

如上述俱有設計特色的羅曼蒂克風格之服裝，在服裝的流行上是何時出現呢？右頁的線圖可以很清楚的告訴你，自1972年始，至1975年這種風格的服裝即逐漸擡頭，且1978至1979趨勢更強。1972~1975正當石油危機與經濟不景氣時，民衆在這種低潮的世相中，有著逃避現實的感覺。又1978~1979年，即將進入1980年代時，可說是對新希望與美夢重又寄予厚望。可見羅曼蒂克風格的服裝總是在人類的希望與美夢之背景中才會出現。

在線圖上可以看出羅曼蒂克服裝幾乎與古雅風格的服裝並行而變移。更明顯的現象是，這種風格的服裝常與活潑風格的服裝逆行。

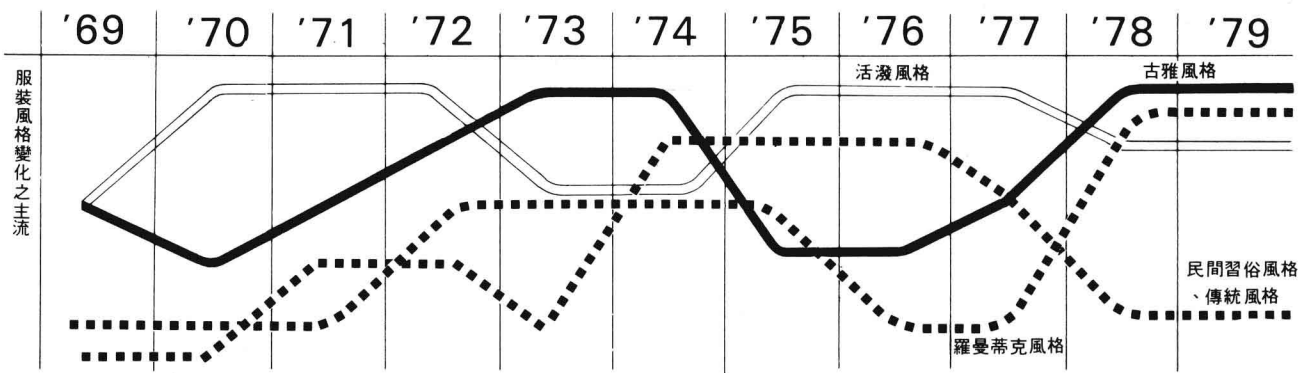

<p>● cowl dress cowl 是頭巾的意思。頭巾垂下時所造成的美感就應用於衣領部份的設計。</p> 	<p>● cope dress 上端設計成向外展開的斗篷狀，而且是可以拆下的活動式。</p> 	<p>● shirring blouse 整個上身是抽縲的設計，不但柔和，且富有女性魅力。</p> 
<p>● school girl dress 這是女學生服，並無特殊之設計，清雅的白色衣領及白色袖子是其特色。</p> 	<p>● tiered dress 如圖一層又一層的款式，是很有膨鬆感的設計，而每一階層加上花邊的話，則更俱羅曼蒂克感。</p> 	<p>● bib dress 前胸有如孩童的圍兜式裝飾之設計。這部份大都是使用白布。</p> 
<p>● plaited dress 全體由百摺構成，表現出纖細優雅的女性魅力。</p> 	<p>● bare shoulder dress 露肩的設計，在領下部s份，鬆緊帶可以稍微上下移動。</p> 	<p>● bow tie dress 領子打成一個蝴蝶結的洋裝，而蝴蝶領設計得愈大愈華美。</p> 
<p>● ruffled dress 有邊緣裝飾的設計，外表有如波浪形的輕鬆動態，極富羅曼蒂克之情趣。</p> 	<p>● lacy dress 有蕾絲花邊的設計。整體上使用了很多蕾絲花邊，也有部份以蕾絲點綴。</p> 	<p>● Leg-of-mutton sleeve dress 類似羊腳的形狀，在肩膀部份先是燈籠袖，而在手臂至手腕的緊縮部份是其特徵。</p> 

羅曼蒂克素材：顏色、花樣的特徵

香野和美

羅曼蒂克素材是在漫長的服裝歷史中，以及古雅風格的時代中出現，且有些部份至今仍不斷被使用，也有應用民間習俗風格的技術，也有配合近代文明的新布料，或是使用新技術的美麗紡織品。在分類上都是憑感覺，因此免不了與其他風格服裝之素材重複。基本上俱有優雅感、女性魅力、高貴等等共通的感覺，從物的物性來說，要有柔和感、輕快感、溫和感的特徵。

如上述背景中，羅曼蒂克素材大致上可分成下面三種類型：

- ①以1930年代為代表，俱有鄉土風味的柔和感之所謂「鄉土的羅曼蒂克性」。所以絹布、有小縐紋的薄布、伸縮性的薄布等等看來很優美的布料皆是。
- ②可愛而有清純氣氛的「華美羅曼蒂克性」。大多是使用棉質花邊布料。
- ③一見就令人感覺優雅的手編風味之「民間傳統之羅曼蒂克性」。





Natural

Neutral

鄉土的羅曼蒂克性素材

1900年初期以至20年代、30年代之女性服裝流行著絹料，且以豐富的裝飾為重心，這些布料都是使用很有光澤的絲。例如絹絲、人造絲、醋酸纖維絲等等材料所編織的，最近又有合成纖維，尤其是多元脂纖維等等，品質愈來愈好，種類也愈多。這些合成纖維的特性促進了摺紋的加工，以及日後的加工技術，致使這些素材突飛猛進。

有縐紋的薄布料、富士絹、平織的薄布料(orange)dy)，縐綢等等古典風格之布料外，也有使用金絲銀絲(Lamé)的薄布料、伸縮性薄布料等等，最近頗引人注目。

由於編織技術的發展而更有新式裝飾性的各種紋織布料，以及印染的布料非常多。

●色

暗色是人類過去樂於使用的顏色，且至今仍保持著新鮮感，如黑色、灰色等等的低彩度色調。還有，俱有穩定性羅曼蒂克的粉柔色彩也常被使用。

暗色常用於比較厚的布料，包括濃青色、葡萄色、帶青的綠色、濃紫色、黑色、灰色等等，也可以說以比較接近古雅風格的顏色為基礎。致於印染布料則配合了鮮艷的深色而表現出華美感。

柔和的粉色是鄉土的羅曼蒂克素材中不可缺少的顏色，尤其是使用於裝飾性的薄布料，更能充份表現出年輕的柔和氣氛。

●花樣

印染的布料是以純樸而美麗的花樣為中心。

18世紀的洛可可式(rococo)雖華美，不過有一些毫無意義的裝飾)絹織品也有歐洲古典風格化的花樣，或油畫風格的繪畫性表現，但主流仍在於俱有羅曼蒂克優雅感的中小型花樣。

還有，幾何風格的花樣組合、邊飾的花樣等等都是新的構想，最近也出現了特別強調空間意識的飛散形花樣，故花樣是愈來愈多樣化了。

其他的花樣有1900年代初期的Art nouveau(新藝術)。以及點描、逐漸濃淡表現法等等的現代藝術之抽象性花樣。

配色方面以暗色為基礎而配合了鮮艷的花樣，以表現其華麗；也有使用接近粉色的中間色為基調，而以柔和的組合為中心。

華美的羅曼蒂克性素材

這是羅曼蒂克素材中最有特性的部份，其配合了既清純又可愛的年輕女性之心像，故以俱有優雅感的高級綿素材為中心。

基本上是用強撚絲織成的薄布料(Boile)，以及細麻布(Lawn)之外，經過精細處理的美麗表面效果非常重要。代表性的素材很多，例如：緞(satin)、方格子花紋布(check)、條紋布(stripe)、空羽Boile、針眼粗的刺繡布(Markizet)、刺繡的花邊薄布(embroidery Lace)、有花邊的編織布(Lacy knit)，以及一些特殊的布料，不勝枚舉。

●色

這裏所使用的彩色以明亮而柔和的色色與白色為基調，比較代表性的顏色有清晰感的粉紅色、稍微帶黃的粉紅色、奶油色、檸檬黃、稍微黯淡的綠色、淺青色、淡紫色、有透明感的灰褐色、銀灰色等等。

配色方面以表現得纖細為主，亦可用白色強調之。有的是先染好紗才編織成布，或是透過印染而表現出花樣；也有在穿著上顯示其可愛之處，總之，要有清純感的強烈色彩才是重要。

還有，一般都是使用薄的布料，且大部份表面經過特殊處理的關係，必須思及布料之組織與色彩，以及布料相疊使用時，其顏色的微妙變化。

●花樣

至於花樣的代表，則以小花的變化為基礎。例如，密集的小花、飛揚的小花、成條狀而排列整齊的花形圖案，也有水珠與條紋組合的幾何形圖案等等，這些花樣無論那一時代都有機會用到，近年來的趨勢是除了這些自然花樣外，也有使用粉蠟筆或水彩畫、油畫一般，看起來好像直接畫上去的圖案。基本上是有明朗、可愛、高雅的感覺才好。

其他花樣的變化，除了童話中會出現的花樣以外之圖案，也有用點描，或利用顏色濃淡以強調氣氛之抽象性花樣。

使用染色的粗織布，或刺繡的花樣，也是以小花為中心，再配合其他幾何形花樣等等。其中，以和條紋併用的花樣最普遍。

民間傳統的羅曼蒂克性素材

保留樸實手工藝的表面效果而令人有親和感的素材羣，紗的特性非常重要。

不但紗的粗細會顯出不同的變化，或以棉紗、絹紡紗等自然絲與人造絲、醋酸纖維等很有光澤的化工產品配合，也會顯出不同的觀感，如此，依紗的種類、粗細等等，可以變化出各種纖細的紗。

按照以上紗的種類和粗細大小而可以紡出各種風格的布，重點在於即使稍微粗紡也沒關係，只要有女人味的柔和感。

● 顏色

以中間色為基調。例如木綿或絹等未經漂白的紗，很像泥土或砂的自然色為基調，而使用稍微保守的鮮艷顏色強調之，即可增加華麗感。

印染的花樣也是使用單色或幾色而已。單色的情形，就要以這一顏色能充份表達氣氛才好；多色的話，就要注意不可失去樸素性，總之，使用了漫長人類生活中所產生的獨特情趣之顏色才是重點。

配色要表現出羅曼蒂克之優美性，必須考慮色彩和色調而加以配色、組合，且不要對照性太強為其條件。

● 花樣

民間習俗風格之花樣，並非只求粗獷或鄉土氣息，也很講究的富有羅曼蒂克味之優雅性反而更好。

印染的花樣中，還是以可愛的小花為中心，不大的花、平面表現的花，或自然的草花均可直接使用，也有輪廓部份特別明顯的印染變化。

還有，法國鄉間傳統性的小花或小幾何模樣、圖案、田園風景以及鄉村生活之人為對象的花樣等等，這些都是極富傳統民間風格的羅曼蒂克性印染品。

中東、近東或北方異民族在漫長的時代中經過歐化的圖樣也是很值得參考的花樣。

比較特殊的有北歐既複雜又精巧的模樣(Jacquard)、東歐民族色彩的刺繡、瑞士與西班牙風格之蕾絲花邊布，以及民族性方格模樣之緞帶等等附屬材料也有很多有趣的花樣。

服裝題材、風格“羅曼蒂克”之特徵

太作陶夫

羅曼蒂克的形像

聽到羅曼蒂克這句話時，一般人會有何感想呢？當我提筆撰此原稿時，順便問問事務所的幾位同事而得到了如下的回答：

女性 ● 像夢中美好的戀心。

- 很華美的感覺。
- 幻想。
- 邂逅般的感覺。
- 夜想曲。
- 月亮、星星、玫瑰。
- 滿天星星的夜晚。
- 大草原中的小家。
- 有鄉土風味的褐色。
- 少女的夢（青春期的夢）。
- 柔和感。
- 異性。
- 夢。

男性 ● 人生。

- 雨中散佈的情侶。
- 清淡的感覺。

從這些回答中要馬上整理一個結論實非易事，不過以羅曼蒂克的心像來說，還是女性的想法比較豐富。

對於羅曼蒂克，歐美人與東洋人又有不同的解釋，英文字典上所闡述的是這樣的意思：

Romantic：浪漫的、傳奇小說的、小說般的、空想的、虛構的、不實際的、夢幻似的、神秘的、怪誕的、〔文學藝術〕浪漫主義的。n. 一浪漫的人；浪漫主義的人。(pl.) 浪漫的思想……

從字典上的這些記載來看，可以略知歐美人對這句話的印象。

在藝術方面亦有浪漫主義一說，英文字典是如此解釋：Romanticism：浪漫精神、空想的傾向，18世紀末至19世紀初的文藝思想之一。

不過在此並非為了說明文藝思想，只是順便介紹其要點，最重要的是脫離了本來的一些習慣與規範，而自由自在的對事與物考慮或表現的運動。

如此看來，羅曼蒂克(Romantic) 包涵了很多意思，所以Romantic color 也不能翻為Pastel color。換言之，Romantic color 就要有和過去不同的意外性存在，所以

有著各種顏色，例如，除了pastel color 之外，還有中間色調、暗色調和低彩度色調等等。

羅曼蒂克款式

教過筆者“羅曼蒂克款式”這一課程的是明治大學飯塚信雄教授。飯塚教授自年輕時就開始研究西洋服裝史，現在除了服裝課之外，也擔任西洋文化史講座，筆者就是聽了他的課之後才了解歐美人對羅曼蒂克的解釋和觀感。

歐美人士對羅曼蒂克款式有一清楚的定義是始自洛可可(Rococo) 時代，而對羅曼蒂克款式之形成有很大影響的卻是中國的服飾文化。當時，天主教為了推廣教義而派遣傳教士遠渡中國，這些傳教士深為中國文化之偉大以及美術之輝煌成就而著迷，於是回到歐洲之後，首先傳給法國，也因此掀起了中國熱。這就是“中國風”這句話的由來，其實是中國風影響了服飾的款式(style)。也可以說，原來的歐洲風格加上了異質的中國文化，而把意外性採納於服裝中，於是西歐原為直線型的設計主流就出現了以曲線為主體的圓滑美感，以及細膩精緻的刺繡品，在在表現了絢爛豪華的色彩模式，這一切都頂合乎羅曼蒂克。

這些新產生的款式又幾經改良，後來就出現了Gibson girl style。這種款式是美國的美術家兼插畫畫家查理·吉普森(1867~1945)所畫的模擬性圖畫，畫中的女性穿著下擺寬闊的裙子、打摺的蓬袖以及衣領上結了個緞帶的姿態，被認為是1890年代美國仕女們的理想服裝而流行一時，此一設計說是源自洛可可時代的Romantic style也不為過。且這種款式在第二次世界大戰之後更發展成另一種風格。

這種設計經由christian·Dior(法國設計家)開始，其鮮艷感很快橫掃至全世界，致使1950年成為很有服裝特色的時代，而大家對這種style的關心至今仍很濃厚。

朝向80年代的羅曼蒂克風格

羅曼蒂克服裝到了1976年秋冬又再度倍受矚目，此時期流行的色彩是柔柔的粉色(pastel color)。

彼時羅曼蒂克風格的服裝之所以擡頭，原因很多，不但是爲了新鮮感而流行，對過去的思鄉性、女人味的回歸、以健康爲基礎之性的魅力表現等等都是理由。

況且，在母權運動愈來愈盛的時代，女性反而更需要女人味十足的服裝，故羅曼蒂克風格的服裝會受重視乃勢之所趨。

由此可見，羅曼蒂克風格之服裝是男性所難以捉摸，且富有魅力的服裝。

不過，如上述各種只限於由款式來解釋羅曼蒂克？或是以浪漫主義詮釋比較貼切？倘若按照浪漫主義的解釋，那麼就得脫離一些規範而自由自在的表現，果真如此的話，則以後的發展又是另一番景象了。

未來的趨勢雖隨著不同的看法而流行之重點互異，不過大致上有一共通的方向，就是服裝的形態與款式將來仍以洛可可時代之羅曼蒂克爲藍本，只是在布料或色彩方面不斷的創新而已。

關於色彩，富有空想的羅曼蒂克本質若能更加巧思運用的話，也許會以令人感到意外的顏色來表現吧！例如採用了有鄉土氣息的褐色。現代都市的柏油路完全破壞了自然景觀，而褐色的使用，自然令人感到田園的鄉愁，同時對大自然也產生了無限憧憬。

羅曼蒂克款式不但須具備可愛性、柔和性，且還要有樸實性，所以除了粉色之外，仍有幾種值得冒險一試的色彩。

服裝風格配色集：配色表現的特徵

川崎秀昭

有關服裝方面的顏色配合之問題，若依一定的理論或方程式來判斷其價值，則，我敢斷言，此乃並非最佳方法，畢竟人類的美的意識會隨著時代的遷移而變化，故，若要依固定的概念或理論來判斷，則毫無意義，也不發生作用。

本書參考1969年至1979年的服裝配色雜誌，而將所登載的流行顏色之配色傾向分為四大類，再經詳細調查與分析，將四大類含括了配色之特徵，然後，再研究出新的配色設計，如此，才登載於本書。

將過去十年之間的服裝方面各種配色整理、分析，即得知如下的事項。譬如說，在服裝風格的項目中，「古雅風格顏色」所使用的色調，即為深色調、暗色調等等富有穩定感的色調，或白色、黑色、灰色等等以中間色調系列為中心，至於其他的色調，是否就不採用呢？實際上，一般所說的淡色或明亮顏色等等，也會出現於古雅風格色之項目中。同樣的，第2卷的「活潑風格」、第3卷的「羅蔓蒂克風格」、第4卷的「民間傳統風格」之項目中，也有採用各種各樣的色調。雖然使用同系統的顏色來配合，可是，若項目不同，要配合的顏色或強調的顏色以及所占的面積比例、配製即隨之而異，如此，即產生各種不同的意象。

本書的顏色表示法與色調分類，乃依照C. S. 制度（日本色研配色體系），而色相關係或色調關係就作為配色表現上的基本性規則。可是，實際上，勿過分拘泥於細節部分，應重視配色觀感而來配色或分類。色相分類即分為暖色系與寒色系二大類，而中性色的色相就是從配色全體的使用狀況會感受到的意象，總之，可分為兩大類。關於色調方面的差異，我認為不宜過分嚴格規定，而應優先判斷是否配合項目的表現。還有，根據SD 法的意象調查，也必須進行各配色羣，才能確認意象的共通性。

將各種配色分為類似配色與對照性配色二大類，而色相關係或色調關係在意象上很近似的部分即當作類似配色，相反的，若色相關係和色調關係為對照性，則列入對照性配色，如此，分類即單純化。



圖1

色相記号	系統色名	日名
1.pR	帶紫的紅色	むらさきみのあか
2.R	紅色	あか
3.yR	帶黃的紅色	きみのあか
4.rO	帶紅的橙色	あかみのだいたい
5.O	橙色	だいたい
6.yO	帶黃的橙色	きみのだいたい
7.rY	帶紅的黃色	あかみのき
8.Y	黃色	き
9.gY	帶綠的黃色	みどりみのき
10.YG	帶黃的綠色	きみどり
11.yG	黃綠色	きみのみどり
12.G	綠色	みどり
13.bG	帶青的綠色	あおみのみどり
14.BG	青綠色	あおみどり
15.BG	青綠色	あおみどり
16.gB	帶綠的青色	みどりみのあお
17.B	青色	あお
18.B	青色	あお
19.pB	帶紫的青色	むらさきみのあお
20.V	青紫色	あおむらさき
21.P	紫色	むらさき
22.P	紫色	むらさき
23.RP	紅紫色	あかむらさき
24.RP	紅紫色	あかむらさき

表1

顏色的表示法

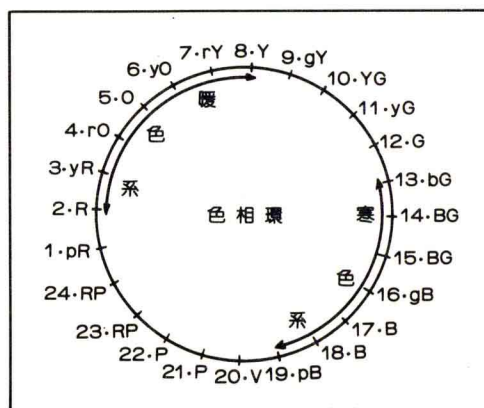
依目的而使用各種顏色體系，本書由於以顏色的配合為目的，故，以研究開發出來的日本色研配色體系（略稱 P. C. C. S.）的色相分類和色調分類為基準。

色相的分類（色相環）

色相包括紅、黃、綠、青、紫等等的色名、色光、色料，即必須作成含有三顏色的心理補色之色相環，然後，必須使色相間隔按照知覺而有同樣寬度，這樣就產生24色相環的分類。

色相的表示法，譬如說，帶紫的紅色即寫成PR (purplish Red)，紅紫色即寫成PP (Red Purple)。英文字體的略記號中，小字表示顏色的方向，大字表示基本的色相名。例如：BG 都是大字，則應代表Blue Green，即青綠色，表示青色與綠色的中間色相。有時，色相名會相同，在此，帶紫的紅色為1.，而按照1.~24. 的號碼來區分，例如：紅紫色就分為23. RP和24. RP。各種色相記號、系統色名的日文名即如表 1 所示。

色調分類

顏色以色相、明度、彩度之三屬性來表示的方法，也經常被受使用，可是，若要考慮配色，則以色相和色調的關係來表示最容易了解。本書即根據P. C. C. S. 分類的16色調分類為基準，再將它大致分為五類，如此來整理配色。色調包含顏色的明暗、強弱、濃淡，換言之，包含明度與彩度之顏色狀態，即為色調。色調的分類即如圖 2 所示，依照圖 2 得知，等色相面中有彩色的部分即分為11個色調，而無彩色分為白色、淡灰色、灰色、暗灰色、黑色等五種，故，總共以16種色調的分類為基本。有關色調的記號與名稱即如表 2 所示。本書又將這些色調分類按照一般分類而分為如下的五種。



圖 2

p	pale	蒼白	淡
lt	light	淺	淺
b	bright	明亮	明亮
v	vivid	鮮豔	鮮豔
s	strong	強	強
d	dull	鈍	鈍
dp	deep	深	濃
dk	dark	暗	暗
ltg	light grayish	帶淺灰色	帶明亮的灰色
g	grayish	帶灰色	帶灰色
dkg	dark grayish	帶暗灰色	帶暗灰色
W	White	白色	白色
ltGy	light Gray	淺灰色	淺灰色
mGy	medium Gray	灰色	灰色
dkGy	dark Gray	暗灰色	暗灰色
Bk	Black	黑色	黑色

表 2

明亮的顏色（以明亮、鮮豔的色調為中心的鮮明色調），淡色（以蒼白、淺、帶淺灰的色調等等為中心的低彩度色調），暗色（以深、暗、帶暗灰的色調等等為中心的暗色調），中間色（以暗淡、帶灰的色調為中心的中間色調），低彩度色（白色、黑色、灰色以及很類似灰色的低彩度色調）。即按照以上的區分，而來說明第1卷的「古雅篇」至第4卷的「民間傳統風格篇」。

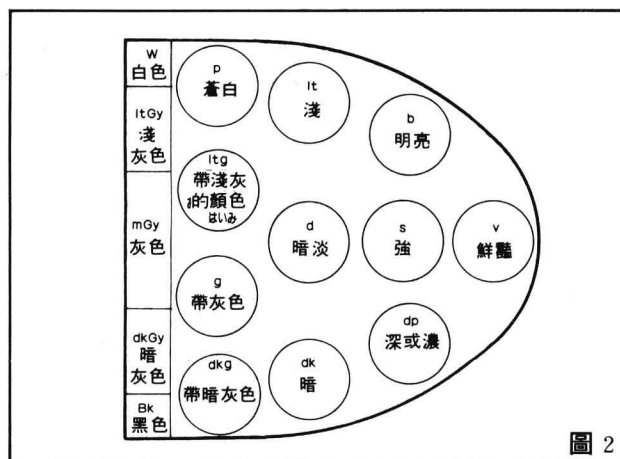
配色方面的色相關係

以色相為主而考慮配色之時，若依24色相環的分類而言，即如圖3所示，也可以說，從同一色相依照補色色相的情況而其色相差會逐漸增大。24色相環的3~4以內之色相差的配色即成了類似色相的配色，若是8以上的色相距離之配色，則成為反對色相的配色，其對照性的感覺即強。依色相的採用或色調感而言，有時中等差異的色相關係之配色即顯得類似性的配色，有時又顯得對照性配色的感覺，故，本書乃依配色的心像而對於中等差異的色相關係之部分，將有的列入類似色相之配色，有的列入對照性色相之配色。

色調的關係

若色調相同或類似，則我們的心像就容易統一而整理成優秀的配色。色調差很大的配色即可表現相對的變化感或緊張感。色調的類似或對照關係就依照圖4、圖5為基本。本書也是按照這種色調關係，而大致分為色調的相同、類似部分以及對照性部分，如此，分為兩大類，又配合著色相關仰，而將全體的配色心像分為類似配色（即有統一感且變化少的配色）與對照配色（色相或色調之差異大且富變化的配色），如此，分為二大類，來說明配色。



圖3



圖4

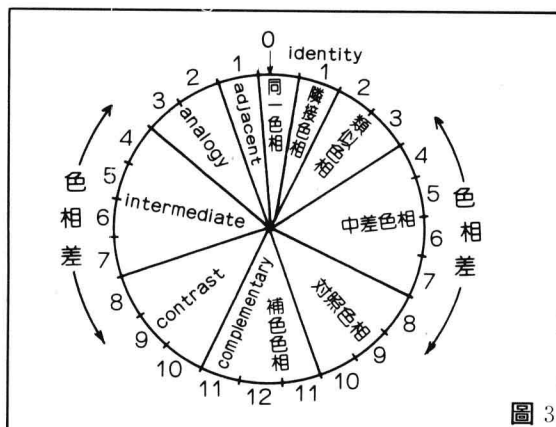

圖5

服裝顏色配色集：用語解說

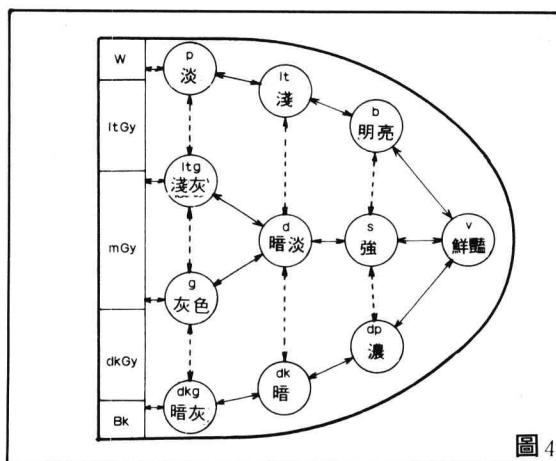
強調的顏色

以寒色為基準色，配合紅色、黃色或以暖色整理的配色加上青色或綠色，如此，對基準的顏色或主要的色調採以對照性的顏色，而這種對照性的顏色使用面積很小，可是，卻能使全體上更引人注目，這種配合的顏色即稱為強調的顏色。

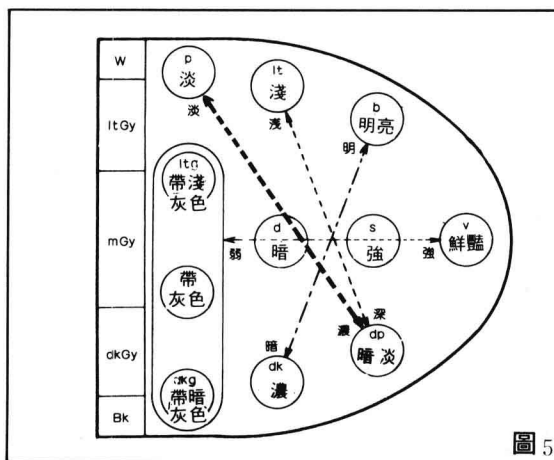
配合色

考慮配色時，要相配合的，也是要配上去的一方之顏色，即稱為配合色。如上應與裙子的配合一般之狀態，從結果而言，未必要強調任何一方。

色的三屬性

當我們看到粉紅色時，就會產生「紅色感覺」、「明亮感覺」、「色味似平弱小的感覺」，如此，對顏色所產生的感覺以及觀感等等，可從各方面考慮，這就是顏色方面具有色相、明度、彩度等三種性質，即稱為色的三屬性。

略帶灰或會感覺到其他色味之顏色，英文稱為「off black」，可是，若依照「調查用顏色規則」而言，卻為帶灰的黑色。具有某色相的黑色，也必須有表現法，例如：言之為帶黑的紅色或帶黑的青色等等。

近似的白色

從白色稍微變化的，亦即感覺略帶有其他顏色趣味的白色，英文稱為「off white」，這種色相也無法很仔細的表達，大致上，包括帶粉紅色的白色、略帶褐色的白色、帶黃的白色、帶綠的白色、帶青的白色、帶紫的白色等等六種，還有，略帶灰色的白色。

略帶其他顏色的灰色

這種灰色是稍微帶有其他顏色的，亦即含有某種顏色氣味的灰色，與前項同樣含括六種如下：略帶粉紅色的灰色、略帶褐色的灰色、帶黃的灰色、帶綠的灰色、帶青的灰色、帶紫的灰色。

寒色

與暖色相反而令人感覺冷漠的顏色，即為寒色。青色或青綠色最具冷凜感，隨之趨向紫色或綠色而色相變化時，冷漠感亦隨之減弱。一般而言，青色至青綠色的範圍即為寒色，但是，有很多文獻卻將綠色也列入於寒色。寒色的境界並不能很明晰的劃分，故，亦不必過於詳加追究。

基調色

作為配色基礎的顏色。

漸次濃淡 (Gradation)

使色相或色調有階段性的依序變化之配列。不限於一個屬性，而隨著色相的漸次濃淡，色調也會漸次變化，則其複合性亦能漸次變化。

P.C.C.S. (日本色研配色體系) 的色調系列，乃隨著色相之變化也能得到明度很自然的漸次變化。

漸次濃淡的變化是表示節奏感的一種方法。

對照性的顏色配色

在色相環方面而言，紅與綠、黃與青等等即為相對關係，這種相對關係的色相配色稱為反對色的配色，也是對照性的配色。

在P.C.C.S.色相環而言，色相差就有8~12。色相差若為12，即成為補色配色，亦即色相之對照性最大的配色。

能強調顏色的美麗與強度，而產生豪華的、活潑的、富有變化的配色感。

不調和的顏色 (complex color) 之配色

英文的「complex」為複雜之意，可是，在此，不能解釋為複雜。在自然光線中，我們經常可見的一些顏色所代表的意象，而作了與這種意象相反關係的配色，即稱為complex color。

換言之，在自然光的照射下，我們所看到的黃色即為明亮的顏色，而藍紫色卻有著暗色感，此時，將相反的明亮顏色配於藍紫色或將暗色配於黃色等等，在自然的狀況下，此乃違反習慣的配色。一般而言，令人感覺曖昧又不調和的配色，即為「complex color」之配色。

彩度

將顏色感覺之強弱性質尺度化，即稱為彩度。

這就與等明度的無彩色相對性的，也可以說，帶有某種色味的程度，而對這種程度的不同距離要以尺度表達其高低，即為彩度。

彩度對比

將肌膚顏色的色片加於很鮮豔的橙色之上，又將肌膚顏色的色片加於比肌膚顏色的彩度更低的帶灰的駱駝色之上，而比較這兩者，即知前者似乎有退色的肌膚顏色感覺，後者就有很鮮豔又動人的肌膚顏色之感覺，如此，在彩度的關係方面，會產生的這種對比，即稱為「彩度對比」。

色相

能夠將紅、黃、藍的顏色氣質表達出來的性質，即為色相。

內插的顏色

補色配色乃是強色與強色相碰的配色，爲了避免這種同樣強色的相碰，而於中間插入白色、黑色、灰色等等無彩色的配色方法，是被經常使用的，這種內插的顏色，英文稱爲「separation color」。並不限於無彩色，總之，與其中一方的顏色有相等色相的暗淡顏色或帶淡灰色調的顏色，也可產生優秀效果。

暖色

有冷漠感的顏色，反之，也有溫暖感的顏色，這些顏色都是從色督引起我們的心理效果，並非以手觸覺冷漠感或溫暖感之意。

紅色、橙色就有著溫暖感，隨著趨向黃色或紅紫色的色相變化而溫暖感也隨之淡薄。一般而言，紅色、橙色、黃色的範圍即稱爲暖色。讀者們也可同時參閱寒色與中性色的項目說明。

中間色

混合著灰色而有暗淡感的顏色，即爲中間色，由於看起來有著濁的感覺，故，中間色又稱爲濁色，此乃相當於暗淡色調，亦稱爲「moderate color」。

若比中間色更帶灰色，則成了帶灰色的顏色，此乃並非中間色。

中性色

位於於色相環的暖色和寒色之間，這種色相範圍並無溫暖感或冷漠感，稱爲中性色，例如：紫色、黃綠色、綠色之一部分等等。還有，無彩色也是沒有色相，因此，亦無溫暖感或冷漠感，這也是中性色的一部分。

色調顏色的配色

相同色調的配色中，彩度不強的色調同系之配色，且於色相方面有了變化的配色。

主調色

淺色調或暗淡色調用以調和多色的配色時，則各顏色所包含的白色部分就會影響全體而使之有統一感。同樣的，在深色調或暗色調方面，各顏色所包含的黑色也會支配全體而產生統一感。在暗淡色調或灰色調方面，各顏色所包含的灰色會支配全體而產生統一感。

如此，能夠與各顏色有關而且會成爲支配性要素的顏色，就稱爲主調色。

欲使色調產生統一感，這也是主調色之效果。

使用有彩色的玻璃紙覆蓋於配色的全體之上，或照射有彩色的光線時，也同樣會產生主調色的效果。

三顏色的配色

法國的國旗即爲藍、白、紅三色之配合，這就是三顏色的配色，總之，使用三顏色成爲全體配色即爲三顏色的配色，而藍、白、紅的配色最具代表性。

使用兩顏色的配色，則稱爲兩色的配色。

色調

顏色的明暗、強弱、濃淡等等，即稱爲色調。關於色調的觀念，直到P.C.C.S.的製訂方獲得明確。色調乃與色相同樣於顏色的分類或配色方面有著重要的功用。

按照P.C.C.S.的色相面之色調分類而言，有彩色即包括如下11種：鮮豔的、明亮的、淺、蒼白、深、暗、強、暗淡、淺灰色、灰色、暗灰色，無彩色即包括如下5種：白色、淺灰色、灰色、暗灰色、黑色，故，總共包括16種，這就是色調分類的基本。

在色調系列上，隨著色相變化而明度變化就被表達，所以，任何人皆可很自然的調和配色，這也就是P.C.C.S.所帶來的極大特色要素。

tone in tone 配色

將鮮豔的部分整理起來或將淡色部分配合起來等等，總之，同色調或同系色調之配色中，其顏色就從同系至對照部分有廣擴變化的配色，此亦即爲tone in tone 配色。

tone on tone 配色

以青色系統或褐色系統整理之配色，即爲同系色相的濃淡組合。

組合的顏色是採以兩個色調，至於顏色方面，以從同一顏色至類似的同系統顏色關係爲基本。

色調對照性的配色

明、暗、濃、淡等等色調相反的組合，即在此所說的色調對照性的配色。白色、灰色、黑色等等低彩度系統的顏色與明亮色調、鮮豔色調、強色調等等鮮明的強色之配色，即屬於色調對照性的配色。

P.C.C.S. (Practical color Co-ordinate System 日本色研配色體系)

日本色彩研究所長年研究色彩調和的問題，結果，於1964年發表了配色用顏色的系統，基本上，即與Munsell system (顏色表示法的一種。根據色相、明度、彩度的三屬性，而採用十進法來表示，這是美國的畫家A. H. Munsell 於1905年創造的。) 系同樣以能夠對應的顏色之三屬性作爲這個體系的主體，同時，把與Ostwald 系的等白黑量系列 (等價值色環) 相當的色調系列巧妙的配合於其中