

USJP 优势 日本語

新日本語能力测试  
标准对策集

N2

# 突破

# 160

高分

# 听解

编著◎邢 莉

4位辅导名师、10年教学经验、16套海量真题、160分完美保障！

◎ 大连理工大学出版社

NEW  
新

日本語能力测试 N2 备考官方标准对策集

USJP优势回本语



NEW  
新

日本語能力测试 N2 备考官方标准对策集

# 突破

# 160 高分

# 听解

编著◎邢 莉

大连理工大学出版社

**图书在版编目(CIP)数据**

新日本语能力测试 N2 备考官方标准对策集. 突破 160  
高分听解 / 邢莉编著. — 大连 : 大连理工大学出版社,  
2010. 7

ISBN 978-7-5611-5580-6

I. ①新… II. ①邢… III. ①日语—听说教学—水平  
考试—自学参考资料 IV. ①H360.41

中国版本图书馆 CIP 数据核字(2010)第 108436 号

大连理工大学出版社出版

地址:大连市软件园路 80 号 邮政编码:116023

发行:0411-84708842 传真:0411-84701466 邮购:0411-84703636

E-mail:dutp@dutp.cn URL:<http://www.dutp.cn>

大连美跃彩色印刷有限公司印刷

大连理工大学出版社发行

---

幅面尺寸:185mm×260mm	印张:13.25	字数:443 千字
附件:光盘 1 张		印数:1~5000
2010 年 7 月第 1 版		2010 年 7 月第 1 次印刷

---

责任编辑:宋锦绣

责任校对:金 禾

封面设计:李 雷

---

ISBN 978-7-5611-5580-6

定 价:30.00 元

# 前言

本书主要面向新日本语能力测试N2的考生。

新日本语能力测试分N1、N2、N3、N4、N5共五个级别。其中N2设有“语言知识（文字·词汇·语法）·读解”与“听力”两个科目。

本书以考试组织单位“日本国际交流基金会”和“日本国际教育支援协会”所编的《新日本语能力测试指南》为框架，按照最新的官方样题为标准而编写的。本书主要由考试指导、官方样题分析、专项训练、专项词汇、模拟练习、参考答案六部分组成，听力原文和声音材料包含于附书光盘中。另外，本书附录五个重要总结，即：常用句首表达、常用句末表达、敬语表达方式、口语省略和缩约形、基础会话常用句型。

本书特色如下：

## 1. 紧扣出题大纲，涵盖命题倾向

本书各个部分均紧扣听力的新考查要求，全面涵盖了命题倾向：“考试指导”部分主要介绍新日本语能力测试听力的特点以及听力答题技巧；“官方样题分析”部分针对官方样题，揭示出题规律并诠释答题思路；“专项训练”部分选取大量内容新颖、涵盖不同场面的听力素材，按照五种题型进行强化训练指导；“专项词汇”部分列出各听力场景常用词汇；“模拟练习”部分涵盖两套听力仿真试题。

## 2. 应对新考查要求，突破变革难点

本书重点应对了听力新增及变化的部分，如：新增加的“即时应答”新题型；概要理解题型中的“不先提问”的考题形式、要点理解题型中的“印刷选项”的考题形式等。本书通过对这些难点和薄弱环节的综合指导，并跟进大量的听力训练题目，有效地指导考生应对听力新题型考试。

### 3. 名师解题点拨，指导深入浅出

本书的编者均为具有丰富教学经验的一线考级辅导名师，执笔针对新题型难度略有增加，更注重考查考生实际应用能力的新情况，在“专项训练”部分特别编写了“解题点拨”项目，指导考生正确的答题思路。本书所选的听力题材包括日本的社会、文化、风土人情、科技等，使考生在练习听力的同时，更多地了解日本社会。

### 4. 真题原音再现，身临其境演练

全书的听力录音均由日方听力录播专家完成，语音、语调力求与真题一致。本书听力材料均配有录音文本，方便考生对照研读。

由于水平有限，书中难免有不妥之处，敬请各位指正。

大连优势日本語学校 编写组

[www.usjp.com.cn](http://www.usjp.com.cn)

2010年5月20日

# 目 录

## 第一章 考试指导

- 第一节 新日本语能力测试简介..... 1
- 第二节 听力备考指导..... 3

## 第二章 官方样题分析

- 第一节 课题理解..... 5
- 第二节 要点理解..... 7
- 第三节 概要理解..... 9
- 第四节 即时应答..... 11
- 第五节 综合理解..... 12

## 第三章 专项训练

- 第一节 课题理解题型..... 16
  - (一) 文字提示模块 ..... 16
  - (二) 图形提示模块 ..... 26
    - (1) 人物专题..... 26
    - (2) 动植物专题..... 31
    - (3) 物体专题..... 34
    - (4) 数字专题..... 39
    - (5) 地点专题..... 43
    - (6) 选择判断专题..... 47
    - (7) 顺序专题..... 51
- 第二节 要点理解题型..... 56
  - (一) 原因理由目的模块 ..... 56
  - (二) 其他模块 ..... 69
- 第三节 概要理解题型..... 76
  - (一) 某一角度的说明模块 ..... 76
  - (二) 报告、演讲模块 ..... 78
  - (三) 广告模块 ..... 81
  - (四) 工作内容模块 ..... 83

(五) 广播、新闻、录音模块 .....	84
(六) 新事物模块 .....	87
(七) 其他模块 .....	88
第四节 即时应答题型 .....	91
(一) 寒暄语模块 .....	91
(二) 授受关系模块 .....	94
(三) 敬语模块 .....	95
(四) 句末表达模块 .....	97
(1) かな专题 .....	97
(2) けど专题 .....	98
(3) ちゃう专题 .....	98
(4) つけ专题 .....	99
(5) って专题 .....	99
(6) でしょう/でしょうか专题 .....	100
(7) ね专题 .....	100
(8) の专题 .....	101
(9) のに专题 .....	101
(10) ませんか/ましょう/ましょうか专题 .....	102
(11) よ专题 .....	102
(五) 其他模块 .....	103
第五节 综合理解题型 .....	106
(一) 一题一问模块 .....	106
(二) 一题两问模块 .....	113

#### 第四章 专项词汇

(一) 学校 .....	123
(二) 职场工作 .....	126
(三) 餐馆、咖啡馆 .....	128
(四) 邮局 .....	131
(五) 商场购物 .....	132
(六) 机场 .....	134
(七) 旅行 .....	135
(八) 交通 .....	136
(九) 季节、气候 .....	138
(十) 时间 .....	141
(十一) 顺序 .....	143

(十二) 方位 .....	144
(十三) 人体部位 .....	145
(十四) 动作、姿势 .....	146
(十五) 人物性格、长相 .....	147
(十六) 服饰 .....	149
(十七) 建筑物 .....	151
(十八) 电视、广播 .....	153
(十九) 报纸、杂志 .....	154
(二十) 电脑网络 .....	156
(二十一) 结婚 .....	157
(二十二) 感情类表达 .....	158
(二十三) 植物 .....	161
(二十四) 环境社会问题 .....	161
(二十五) 常用副词 .....	162
(二十六) 常用接续词 .....	167
<b>第五章 模拟练习</b>	
模拟テスト(一) .....	169
模拟テスト(二) .....	172
<b>参考答案</b> .....	175
<b>附录</b>	
一 常用句首表达 .....	181
二 常用句末表达 .....	184
三 敬语表达方式 .....	187
四 口语省略和缩约形 .....	190
五 基础会话常用句型 .....	193



# 第一章 考试指导

## 第一节 新日本语能力测试简介

日本语能力测试是日本国际交流基金会与日本国际教育支援协会从1984年开始为母语非日语的学习者实施的日语水平认定测试。

近年来，由于参加日本语能力测试的考生范围不断扩大。除了测试日语水平外，有的是为了就业、升学、升职等等。因此对测试的要求和建议也越来越多。日本国际交流基金会与日本国际教育支援协会决定自2010年开始实施新的日本语能力测试（简称新JLPT），考试时间为：每年7月份和12月份的第一个星期日。新JLPT分N1、N2、N3、N4、N5共五个级别。

等级	认 定 标 准
N1	<p>能够理解各种场面的日语</p> <p>【读】·能够阅读有关各类话题的报纸社论、评论等逻辑性稍强、抽象度高的文章，理解文章的构成及内容。</p> <p>·能够阅读有关各类话题的深层次内容的读物，理解上下文及具体的表达意图。</p> <p>【听】·能够听懂各种场合一般语速的连贯会话、新闻及讲座内容，详细理解上下文含义、出场人物的关系及内容的逻辑构成等，掌握大意。</p>
N2	<p>能够理解日常生活中的日语，和一定程度上理解各种场面的日语</p> <p>【读】·能够阅读和理解有关各类话题的报纸及杂志报导、解说、简单的评论等论点清晰的文章的内容。</p> <p>·能够阅读有关一般话题的读物，理解上下文及表达意图。</p> <p>【听】·除了日常生活中的日语外，能够听懂接近一般语速的各种场面的连贯会话及新闻，理解上下文含义、出场人物的关系，掌握大意。</p>
N3	<p>能够在一定程度上理解日常生活中的日语</p> <p>【读】·能够阅读和理解日常话题中表达具体内容的文章。</p> <p>·能够通过报纸的标题了解文章的大致内容。</p> <p>·在日常生活中，对于难度稍高的文章，通过解释或改变表达方式能够理解其大意。</p> <p>【听】·能够大致听懂接近一般语速的有关日常生活的连贯会话，大致理解会话的具体内容及出场人物的关系等。</p>
N4	<p>能够理解基本的日语</p> <p>【读】·能够阅读和理解使用基本词汇及汉字书写的有关日常生活话题的文章。</p> <p>【听】·能够大致听懂语速稍慢的有关日常生活的会话。</p>

(续表)

N5	能够在一定程度上理解基本的日语
	<p>【读】·能够阅读和理解使用平假名、片假名及用于日常生活中的基本汉字书写的惯用短语、句子及文章。</p> <p>【听】·能够听懂语速缓慢的课堂用语及日常生活用语中的简单会话。</p>

## N2试题的构成:

N2试题构成		
试题项目	分值	时间
语言知识(文字、词汇、语法)	60分	105分钟
读解	60分	
听力	60分	50分钟
合计	180分	155分钟

## N2试题听解部分的构成:

N2试题听解	
类型	题数
课题理解	5
要点理解	6
概要理解	5
即时应答	12
综合理解	4

新日本语能力测试的听力部分与旧日本语能力测试相比有了重大的调整。从试卷分配上来看, N2级别将听力部分放在最后, 即在考完语言知识(文字、词汇、文法)、读解部分之后才进行, 这对习惯了之前考试顺序的考生来说是不小的一个改变。在题型和考试内容上也有一些新的变化: 原来的听力题型, 就两种是有图题、无图题; 但是新题型添加了综合理解和即时应答两种新题型。从分值来看, 也有了不小的变化, N2级听力部分分值由过去占总分值的1/4变为1/3。

综上所述, 新日本语能力测试听力部分有很大改变, 新日本语能力测试更加注重实用性, 注重考查考生提取有用信息的能力, 这主要体现在添加了综合理解和即时应答二种新题型。考生须在《新日本语能力测试指南》的指导下进行有效的练习, 并在平时多注意积累提取信息的能力, 这样才有助于听力方面的提高。

## 第二节 听力备考指导

从《新日本语能力测试指南》可看出，听力的内容，分为五个部分，内容大多是选自实际生活中的会话，是活生生的话题。解答这类题必须把握会话的语流，理解它的意思。这就要求考生平时要注意收集有关的生活信息，有计划、有针对性地进行一定强度的训练。

具体答题时，应该注意以下几个方面：

### 1. 了解试题的流程、听清所问的问题

从官方样题来看，各题型的录音播放流程如下：

题型	录音播放流程
课题理解题型	①情景说明→②提问问题→③正文→④再度提问
要点理解题型	①情景说明→②提问问题→(20秒空白)→③正文→④再度提问
概要理解题型	①情景说明→②正文→③提问问题→④选择项
即时应答题型	①短问题→②选择项
综合理解题型	①情景说明→②长会话→③提问问题→④选择项
	①情景说明→②长会话→③提问问题

为此，在做“课题理解题型”、“要点理解题型”时，首先要抓住所提问的问题，带着问题去听，这样既有利于预测正文将要涉及的内容，又有利于找到正确的答案。

### 2. 熟悉提问方式、有的放矢

听清提问是听力理解的关键所在，掌握一定量的提问方式是听清提问的必要前提。提问方式通常因题型不同而不同。大体分为个别单一的提问、概括性的提问、应答式提问。个别单一的提问一般有“だれ、何、どう、どんな、どのように、どうして、なぜ”；概括性的提问一般有“何の話、何について”等词语相伴而生。

### 3. 注意对话（或独白）的情景，找准关键信息

比如关于搬迁理由的对话中，一般会涉及交通、购物的便利度、环境（光线、噪音、污染）、房租价格、房东或邻居情况等；在寻人广播中，往往会提到人物的身高、服饰、年龄等特征；在购物的对话中，售货员和顾客一般会提到商品的价格、尺寸、颜色等。所以，了解对话或陈述的环境，抓住这些主要信息，就能做出正确的选择。

### 4. 抓住关键词句，排除干扰项

在听清问题后，根据问题的提示，只要抓住关键词句，如问及“どうして”，则“実は”“本当は”“より”“何ととっても”等关键词后面往往就是答案所在。

## 5. 判断说话人态度及意图，提高推测的能力

听力材料一般都具有鲜明的感情色彩，对话也好，独白式内容也好，说话人都会通过自己的语气表达出某种感情。把握住这种感情，可以有效地判断出正确答案。考生要注意对话者或者叙述者的语境，判断其主要的态度和意图，是生气、高兴、满意、不满、赞同还是拒绝等等。在平时的训练中也要特别留心一些语气词的用法。如：“さあ…” “…はちょっと “…はどうも”等。

## 6. 培养归纳、综合判断的能力

在“概要理解题型”的正文中无法直接找到答案，需要通篇听完后进行归纳、综合才能得出正确答案，这就要求考生平时要注意培养瞬间获取信息并将其储存，最后通过综合归纳而准确地理解对话和短文的能力。

## 7. 充实文化背景，深入理解

考生在平日的日语学习中，应当重视日本社会、历史、文化常识等背景知识的积累，特别是日本特有的民族心理、中日文化差异的知识要更加充实。这有助于用“日式思维方式”来理解听力内容中所隐藏的深层寓意，便于深入到问题的本质。

## 8. 听解技巧

### (1) 扼要的记录，事半功倍。

由于听力理解内容语速较快，稍纵即逝，而有时诸如时间、地点、人名、数字等细节对解题起到关键作用，因此，在听力考试时，在试卷上做些记录是必要的，这有助于掌握有效信息，起到事半功倍的效果。记录的内容应该是越简单越好，可以是日语也可以是母语，甚至是符号，只要自己能看懂就行，但要简明扼要，这不是听写练习，没有必要逐字逐句地记录在案，只记有效信息就可以了。

### (2) 听录音前，预测话题。

对于选项已经印在问题纸上的题型，考生应该在听录音之前，先理解各个选项的意思，并推测可能出现的话题以及问题。但是，同时还必须注意，选项的说法往往与录音中的说法有所差异，这就要求考生具有灵活应变的能力，因此，平时练习中有必要积累各类相近似的说法。

### (3) 应用排除法，提高准确率。

考生答题时，在做出基本判断的基础上，逐一对各个选项进行判断，可从最不可能的答案开始采用排除法，从而更迅速准确地确定答案。

### (4) 及时摆脱困境。

如果某一道题没有把握，要果断作出选择或者暂时搁置，不能总是不断回想，放心不下。听力内容只播放一次，如果一味纠结于没有答好的题目上，必然会产生焦虑情绪，影响后面答题，以致不能充分发挥应有水平。

## 第二章 官方样题分析

### 第一节 课题理解

主要测试考生能否在某种情境下，听清解决具体课题所需的信息，并采取合适的行动。情景设置与问题有录音提示，而后播放以指示或建议等为中心的对话，考生听对话，然后在选项中选出较为合适的下一步行动。选项或以文字形式表现，或以图画形式表现。题目数量为5个左右。

#### (一) 官方样题解析

##### 1番

授業で、男の先生が話しています。学生は、授業を休んだとき、どのように宿題を確認しますか。

M: えーと、この授業を休むときは、必ず前の日までに連絡してください。

F: メールでもいいですか。

M: はい、いいですよ。あ、それから、休んだときは、私の研究室の前の掲示を見て、宿題を確認してください。友達に聞いたりしないで、自分で確かめてちゃんとやってくださいね。

F: はい。

M: それから、今日休んだ人、りんさんですね。りんさんは、このこと知りませんか、誰か伝えておいてくれますか。

F: あ、私、りんさんに伝えておきます。同じ寮ですから。

M: じゃ、お願いします。

学生は、授業を休んだとき、どのように宿題を確認しますか。

1. 先生にメールで聞く
2. 友達にメールで聞く
3. 研究室の前の掲示を見る
4. 寮の前の掲示を見る

这段对话围绕学生请假不上课时，该如何做而展开。听清问题是答题的关键，问题是：“学生は、授業を休んだとき、どのように宿題を確認しますか。”（学生请假不上课时，如何确认作业？）。本题的关键句子是：“休んだときは、私の研究室の前の掲示を見て、宿題を確認してください。友達に聞いたりしないで、自分で確かめてちゃんとやってくださいね。”（请假的时候，确认作业需要到我办公室前来看一下看板。不要问其他同学，一定要自己亲自来确认。）答案就在这句话中。另外，对话开始，谈论到不上课时需要提前以邮件等方式与教师联系，这是一个干扰，容易使考生陷入误区。本

题的正确答案是：3。通过本题看出：当对话中再次出现类似提问的表达时，应该提高警惕，答案往往会出现在这里。

## 2番

会社で男の人が女の人の出張の準備を手伝っています。男の人は箱に何を入れますか。

M：出張の準備、大変そうだね。手伝おっか。

F：助かる～！こっち、まだ終わんなくて～。それ、その箱に入れといてくれない？向こうに送るから。

M：え、どれ？この商品カタログのこと？

F：ううん。それは飛行機の中で見ときたいから、別にしといて。で、その横に会社案内あるじゃない？それと、そこにあるお土産のお茶をお願い。

M：はい。

F：あ、それから、そうそう。この名刺、ちょっと多めに持ってきたいから、これもね。

M：はいはい。

男の人は箱に何を入れますか。

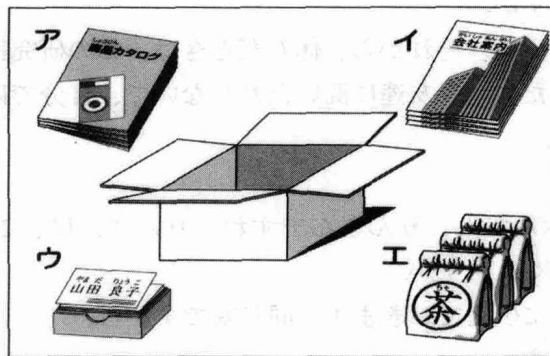

1. ア イ ウ    2. イ ウ エ    3. ア イ    4. ウ エ

这段对话主要内容是：男人帮助女人整理行李。对话中一一涉及图片中的内容，听清对图片中每一样物品的处理方式，即可得出答案。对于“商品カタログ”的处理方式：“それは飛行機の中で見ときたいから、別にしといて。”；对于“会社案内”“お土産のお茶”的处理方式：“お願い”；对于“名刺”的处理方式：“ちょっと多めに持ってきたい”。本题的正确答案是：2。通过本题看出：听力录音开始前，仔细确认图片中的内容，对于答题会有很大帮助。

## (二) 常用的提问方式

- ①女子学生がこの後、最初にすることは何ですか。
- ②学生はこれから何を決めなければいけませんか。

- ③男の人がこの後、用意するものは何ですか。
- ④女の人が、買わなくてはならないものは何ですか。
- ⑤母親は、荷物をいつ届くように送りますか。
- ⑥女の方は、この後、何をしなければなりませんか。
- ⑦会議に出た人たちは、次の会議までにどうしますか。
- ⑧女の方はどんな髪にしますか。
- ⑨この女の方が、今日の夜、してはいけないことは何ですか。
- ⑩この女の方はこの後、どうしますか。
- ⑪男の方はこれからどうしますか。
- ⑫男の方は何時に友達の家を出ればいいですか。
- ⑬男の人が乗る大阪行きの列車は何番ホームから出発しますか？
- ⑭男の方はどの席にしましたか。
- ⑮男の方は何を注文しますか。
- ⑯プレゼントは何に決めましたか。
- ⑰お弁当はどうなりますか。
- ⑱男の方はパソコンをどうしますか。
- ⑲女の方は電話のあと、どうしますか。
- ⑳いつ冷蔵庫を届けてもらいますか。

## 第二节 要点理解

主要测试考生能否在听的过程中抓住内容要点，了解事情的原因理由以及说话人的心情等。本部分题目在提出问题前，将留有20秒左右时间用于阅读选项。题目数量为6个左右。

### (一) 官方样题解析

#### 1番

母親と高校生の女の子が話しています。女の子はどうして学校へ行きたくないのですか。

F1: どうしたの？朝からためいきばかり…。わかった、また誰かとけんかでもしたんでしょ？

F2: いやだ、お母さん、どうして知ってるの？でも、それはもういいの。昨日の夜、電話で仲直りしたんだもん。それより、見てよ。この前髪…。

F1: まあ…また、思い切って短くしたわね。

F2: 自分でやったら切りすぎちゃって…。こんなんじゃ、みんなに笑われちゃうよ。ねえ、今日学校休んじゃだめ？

F1: 何言ってるの。だめに決まってるでしょ。そんなこと言って、本当は今日の試験、受けたくないでしょ。

F2: 違うよ、もう。ちゃんと勉強したんだから。そんなことより…あ～あ、鏡見るだけで頭痛くなりそう…。

F1: もう、気にしないの。ほら、さっさと準備しなさい。

F2: は～い。

女の子はどうして学校へ行きたくないのですか。

- |               |                |
|---------------|----------------|
| 1. 友達とけんかしたから | 2. 髪型が気に入らないから |
| 3. 試験があるから    | 4. 頭が痛いから      |

这段对话主要围绕高中生的女儿不想上学，妈妈问其原因而展开。妈妈谈到2个原因，都被女儿一一否定了。一个原因是：“誰かとけんかでもしたんでしょ”，对此女儿的回答：“昨日の夜、電話で仲直りしたんだもん。”，后来又一个是：“本当は今日の試験、受けたくないでしょ。”，对此女儿的回答：“違うよ、もう。ちゃんと勉強したんだから。” 本题的关键词是“より”，“より”后续的内容，往往是强调的内容，在这道题中“より”出现两次，分别为：“それより、見てよ。この前髪…”。“そんなことより…あ～あ、鏡見るだけで頭痛くなりそう…”。“より”后续的内容即是答案。本题的正确答案是：2。通过本题看出：会话中说话人的语气以及一些接续词、助词，如：実は、より等，会对解题有很大的帮助。

## 2番

大学で女の学生と男の先生が話しています。先生はどうして来週のパーティーに行けないと言っていますか。

F: 先生、来週の土曜日のパーティーなんです、ご出席いただけますか。

M: ああ、うん、それがねえ。いやあ、出席したいと思っていたんだけどね。どうしても断れない用事があってね…。

F: あ、そうでしたね。来週は出張で、授業、休みになるんですね。

M: あ、いや、出張のほうはね、金曜日に帰ってくるんだけど…。実は、その日は昔の学生の結婚式なんだよ。

F: ああ、そうなんですか。

M: 彼は、なかなかいい研究をしててね、つい最近も一緒に本を出版したばかりなんだ。そういうこともあってね。

F: そうなんですか。じゃ、ちょっと残念ですけど。

M: うん、悪いね。

先生はどうして来週のパーティーに行けないと言っていますか。

- |             |                   |
|-------------|-------------------|
| 1. 出張があるから  | 2. 結婚式があるから       |
| 3. 研究が忙しいから | 4. 出版記念パーティーがあるから |



这段对话的主要内容是：学生邀请老师参加晚会，但老师由于某种原因不能参加。答题的关键是注意“実は”这个接续词，其后续的内容“その日は昔の学生の結婚式なんだよ。”即是答案。另外对于“出張”，老师的回答是：“あ、いや、出張のほうはね、金曜日に帰ってくるんだけど...”而至于“研究が忙しい”“出版記念パーティー”这两个内容的主语不是老师，而是老师的学生。本题的正确答案是：2。通过本题看出：注意接续词“実は”，会帮助解题；另外，适当应用排除法进行答题，会起到事半功倍的效果。

## （二）常用的提问方式

- ①女の方は、どうして遅くまで働いているのですか。
- ②男の方は、どうして喜んでいるのですか。
- ③男の方は、どうして出席できない、と言っていますか。
- ④男の人が、今の仕事を選んだ一番の理由は何ですか。
- ⑤女の方が今の活動を続けている理由は何ですか。
- ⑥女の子が塾に行きたいと言っている一番の理由は何ですか。
- ⑦女の方は、どうして2番線の電車に乗ることにしましたか。
- ⑧男子学生が、この研究テーマを選んだ一番の目的は何だと言っていますか。
- ⑨女子学生は、この学校に入りたい一番の理由は何だと言っていますか。
- ⑩男の方は、どうしてアルバイトをやめようと思っっていますか。
- ⑪女の方は今、どんな気持ちですか？
- ⑫男の方の家にはどうしてこの写真があるのですか。
- ⑬花子さんはなぜ遅刻したのでしょうか。
- ⑭子供の数はどうして増えないのですか？
- ⑮男の方はどうして休みにどこへも行かないのですか。
- ⑯男の人が、昨日寝られなかったのはなぜですか。
- ⑰今のアパートは何が問題なのですか。
- ⑱男の方はどうしてテストに遅刻しましたか。
- ⑲女の方はどうして彼氏と別れましたか。
- ⑳男の人がこのカップを買った理由は何ですか。

## 第三节 概要理解

主要测试考生能否根据独白式的整段内容，理解录音中人物的意图或主张。与“课题理解”和“要点理解”不同的是，在录音播放前，“概要理解”只对情景进行说明，不会预先提问题，并且选项通过录音播放。这就要求考生须在听录音时，归纳要点，并做好笔记。题目数量为5个左右。