

文物收藏知识丛书

贵州人民出版社

玉器

陈江一著

玉器人间七千年

天然与人文合璧之美

治玉方法与名器名匠

一片冰心在玉壶



玉器

陈江一著

贵州人民出版社

装帧设计 曹琼德
责任编辑 奚晓青
技术设计 王 伟
图片制作 王振本
韩 强
郭礼典

玉 器

丛书名	文物收藏知识丛书
作 者	陈 江
经 销	新华书店
印 刷	贵州新华印刷厂
开 本	850×1168 毫米 1/32
字 数	94 千字
印 张	3.75
插 页	17
版 次	1998 年 10 月第 1 版
印 次	1998 年 10 月第 1 次
印 数	1—5000

贵州人民出版社出版发行 邮码:550001

地址:贵阳市中华北路 289 号

ISBN7-221-04367-1
Z·95 定价:10.20 元

出版说明

收藏是人类有目的地、系统地收集、整理、鉴赏、研究人类社会创造的和自然界存在的、带有文化价值的物品的活动。而文物收藏更是一项人类高雅进步的、综合性的文化活动。

我国的收藏事业源远流长。自商周便有官方、民间收藏历史文物的活动，到明清，民间收藏之风益盛，收藏的范围也更趋广泛，并出现了许多文物收藏家和鉴赏家。

收藏文物，首先就是收藏了人类的历史；其次，作为一种高回报的投资活动，收藏了优质文物，就等于拥有了一批高成长企业的股票。

文物收藏的功能，很大程度上体现在鉴赏之中。鉴赏又可分为鉴与赏：鉴是鉴别藏品的真伪、优劣，这就需要对文物的起源、演进、材质、工艺技法、造型文饰等有一定的了解；赏则是对藏品的把玩、赏析，主要从美学的视角来评价藏品的艺术价值，并结合历史学、民俗学及科技史等深入观察、综合考证。如此，方能解决长期以来困扰收藏者的难题；避免买到赝品，避免收藏赝品。

近年来，随着物质生活的改善、投资理念的扩展和文化精神生活需求的增长，有越来越多的人加入了文物收藏队伍。鉴于此，我们组织了有关文博工作者和文物收藏家，从众多适宜收藏的文物中，遴选了玉器、明清瓷器、铜镜、中国画、俑、钱币、玺印、紫砂等较为常见的8种，每种撰为一册，共8册，作为《文物收藏知识丛书》

的第一批出版。我们力求这批图书对有关的知识介绍得系统全面，文字浅近流畅；每书所附的插图，也力求翔实、精当。

我们期望这几本书的出版，能为初入文物收藏门和有意入文物收藏门的朋友起个架桥铺路的作用；也期望文物收藏界的行家不吝指正，以利我们继续做好这套丛书的出版工作。

编者

1997年12月



图1 西周鸟纹玉刻刀



图2 新石器时代玉斧

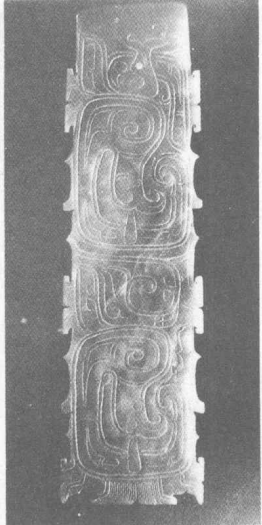

图3 商代玉斧

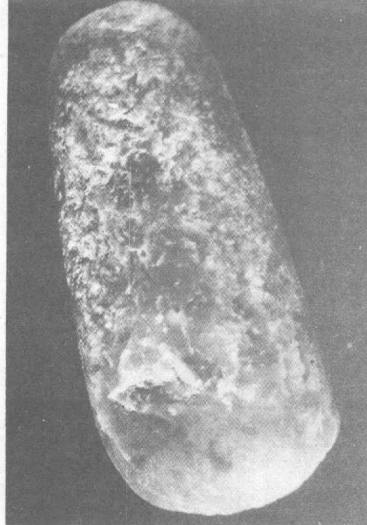

图4 新石器时代玉铲



图5 新石器时代玉铤

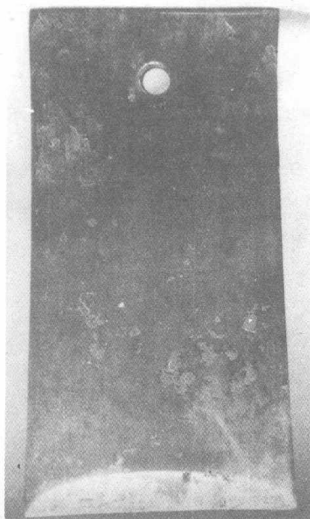

图6 商代玉铤和玉斧

图7 商代玉斧和玉凿

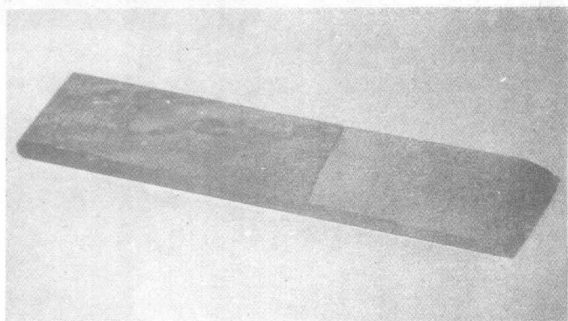

图8 新石器时代玉锥

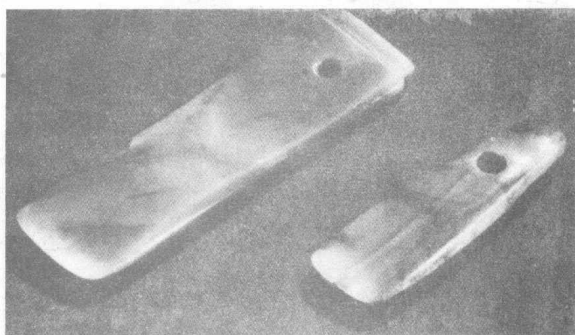

图9 新石器时代玉钺

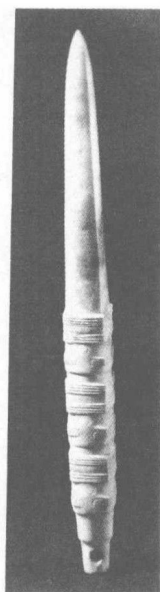
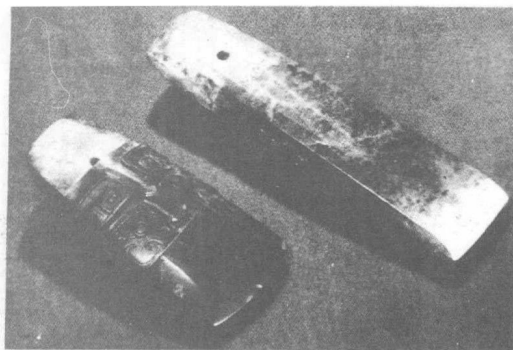

图10 良渚文化玉器上的人兽纹神徽

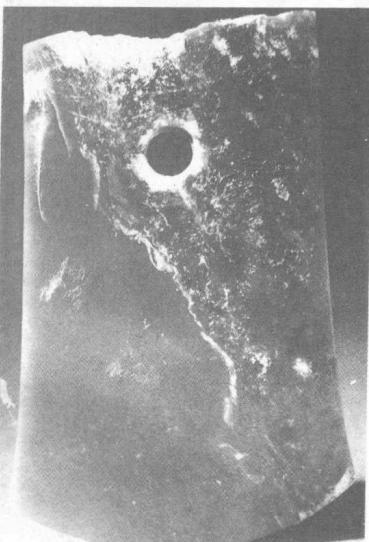

图12 商代玉钺



图11 浙江友山出土的良渚文化玉钺

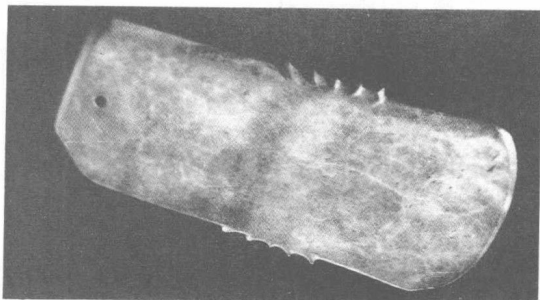

图13 商代玉戈



图 14 戈各部位名称

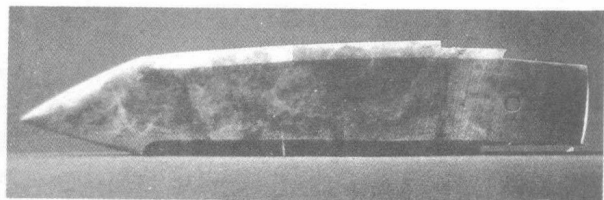

图 15 周代援内不分式玉戈

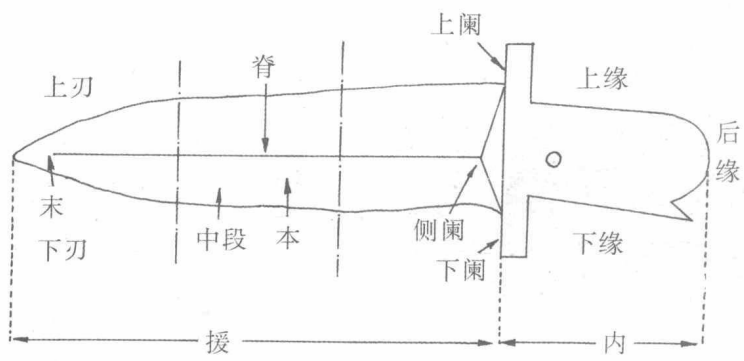

图 16 商代有援内而无阑式玉戈

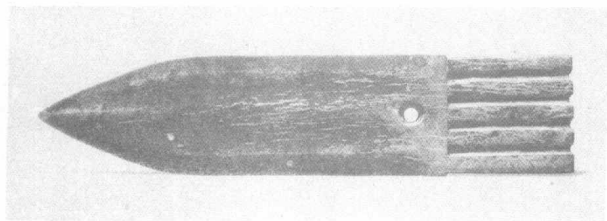

图 17 周代玉矛

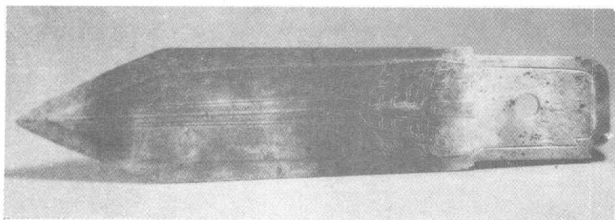

图 19 商代玉匕首

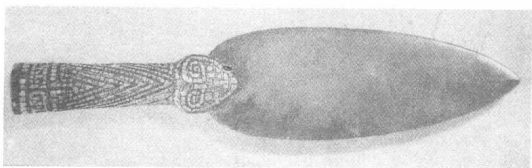

图 18 矛的各部位名称

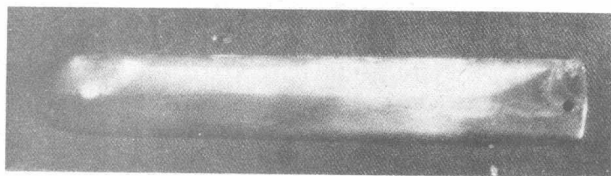

图 20 新石器时代玉琮

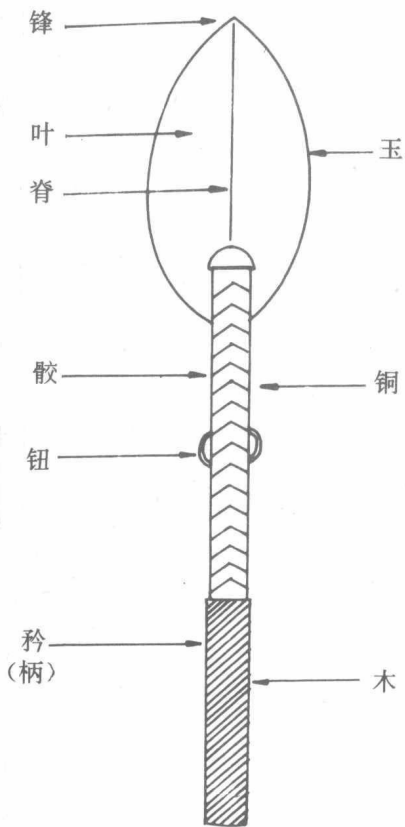

图 21 良渚文化玉琮



图 22

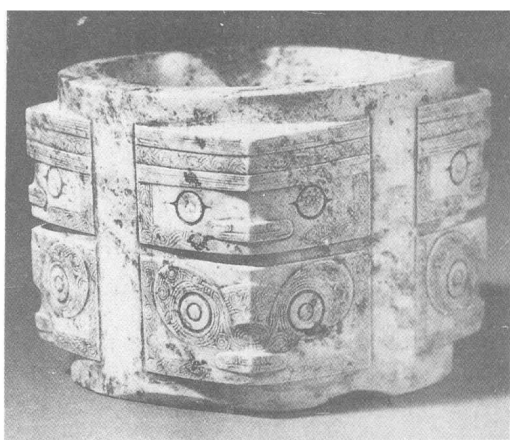

图 23 良渚文化玉璧

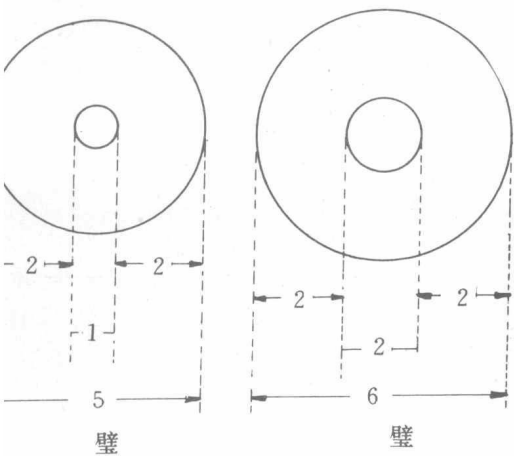

图 24 战国镂雕玉璧

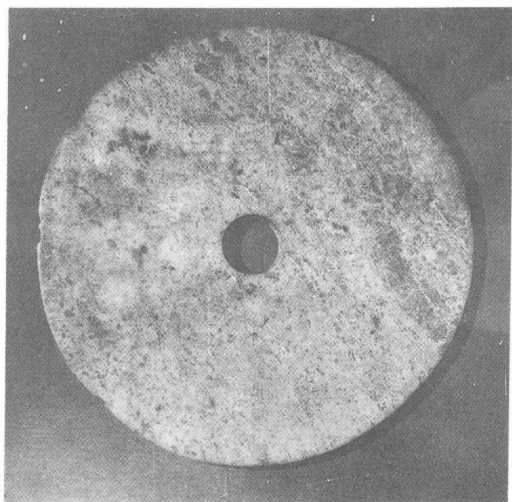

图 25 西汉出廓璧

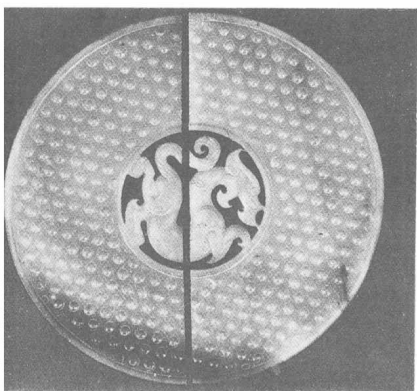

图 26 东汉拱璧

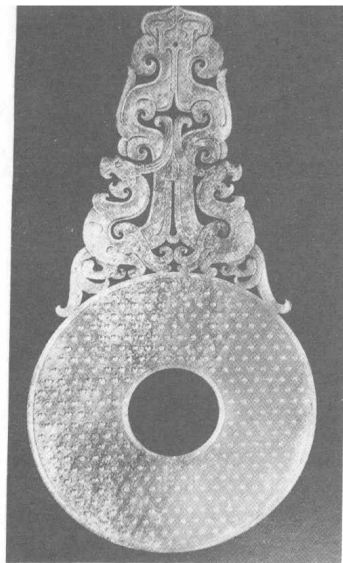

图 27 明代玉圭

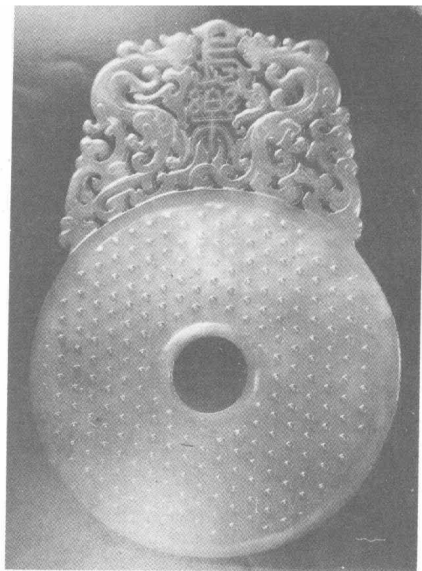

图 28 河南二里头出土的商代早期牙璋

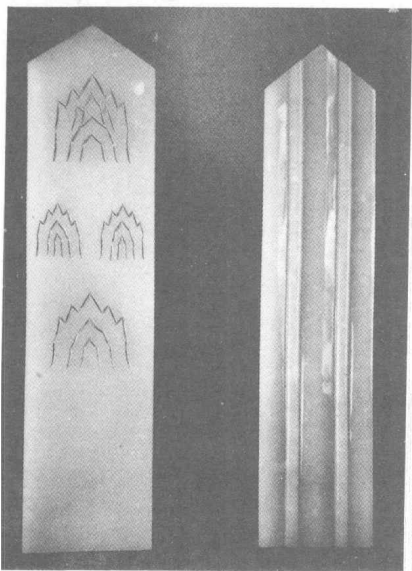

图 29 商代玉琥

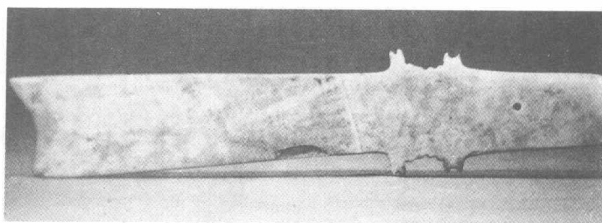

图 30 周代玉璜

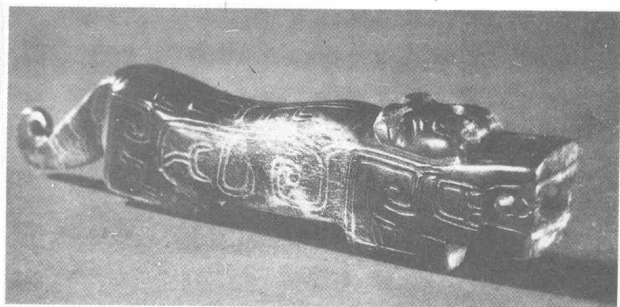

图 31 周代龙纹玉璜

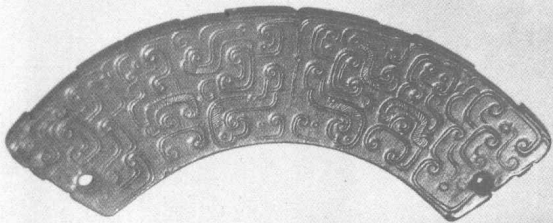

图 32 新石器时代玉玦



图 33 红山文化兽形玦

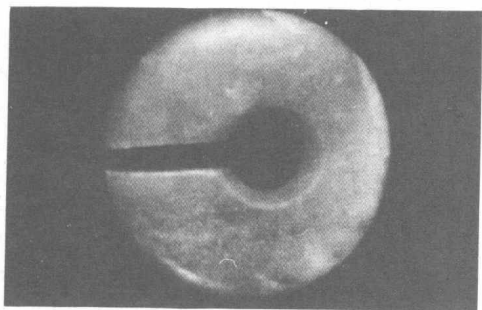

图 34 周代龙纹玦

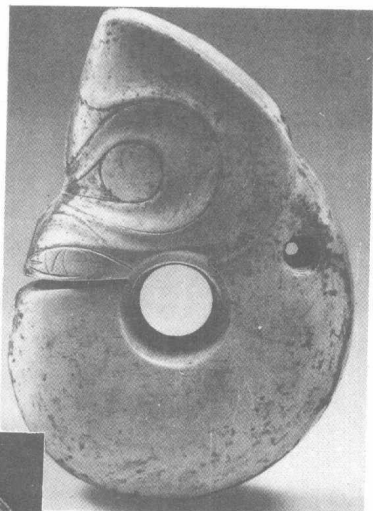

图 35

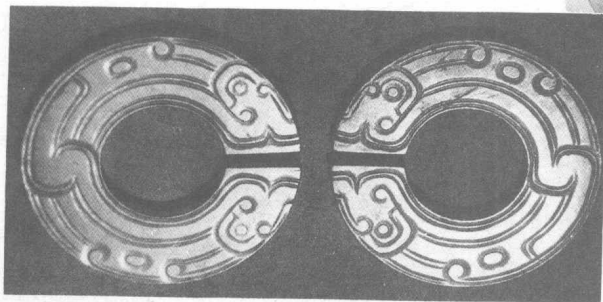

图 36 新石器时代玉环

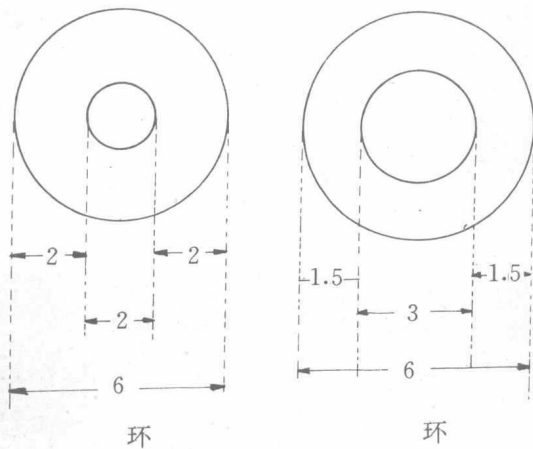

图 37

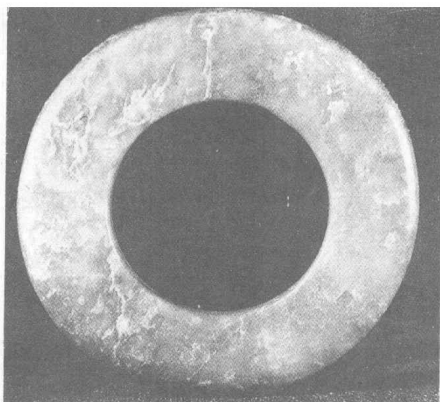

图 38 新石器时代玉镯

图 40 周代圆卣

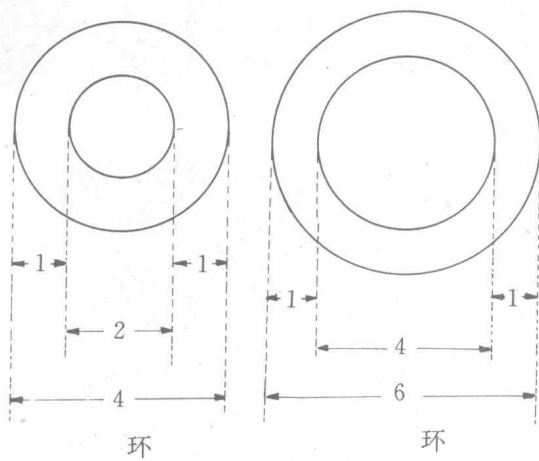

图 39 汉玉翁仲

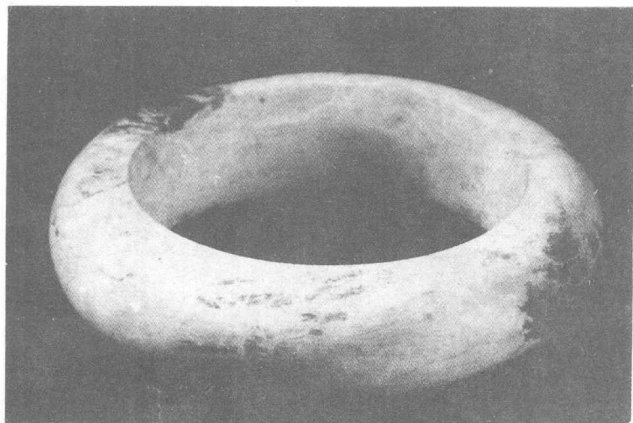

图 41 汉代系璧



图 42 商代玉扳指

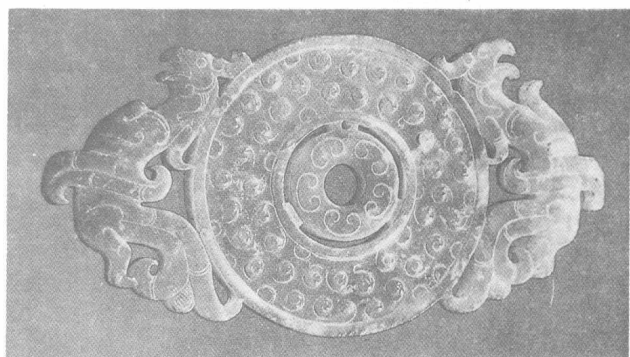

图 43 战国玉碟

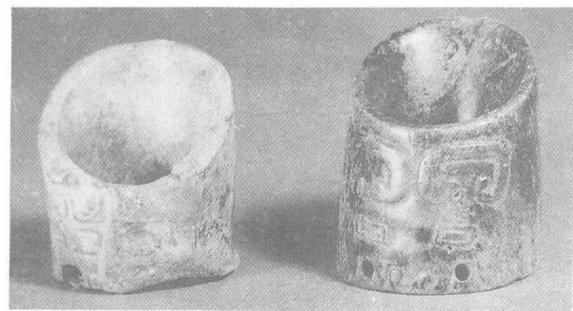

图 44 汉代鸡心佩

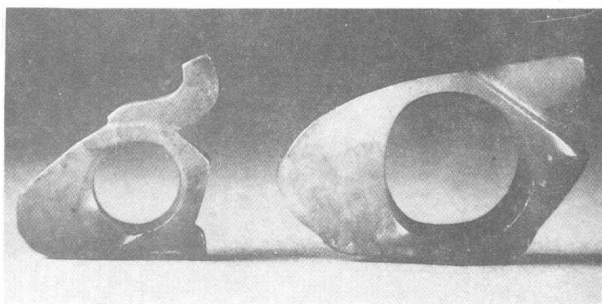

图 45 汉代蟠螭纹玉佩

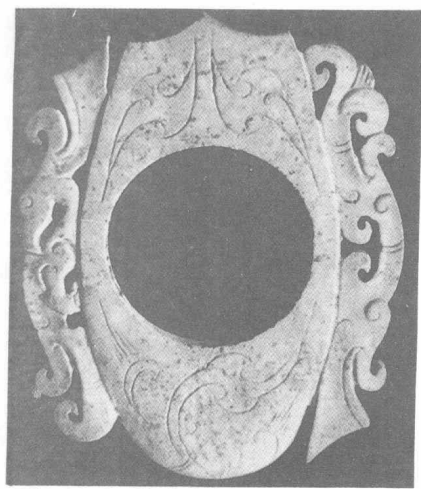

图 46 商代蝉形佩



图 47 周代龙形玉觿

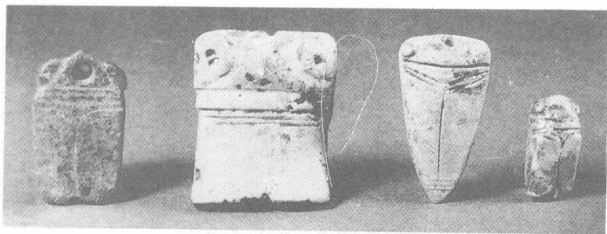

图 48 唐代长方形镂空玉佩

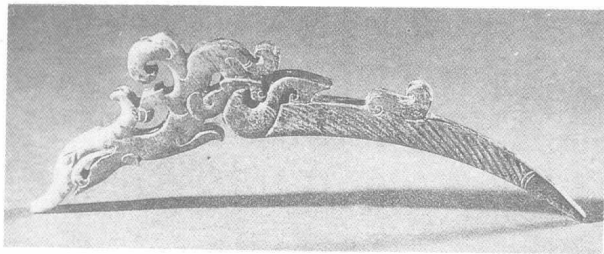

图 49 新石器时代玉珠

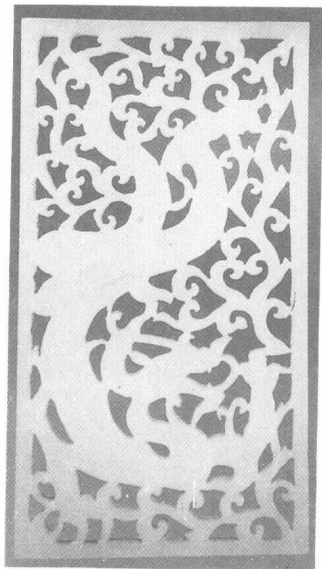

图 50 新石器时代玉坠

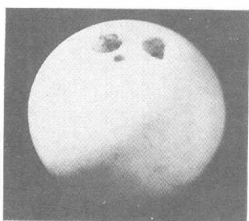

图 51 新石器时代玉串佩

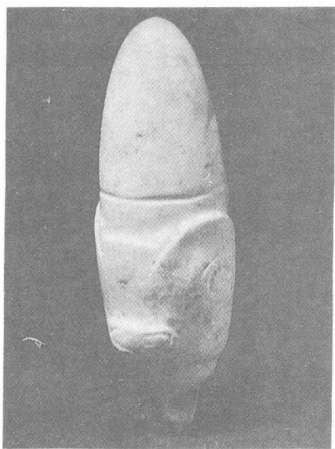

图 52 周代玉组佩

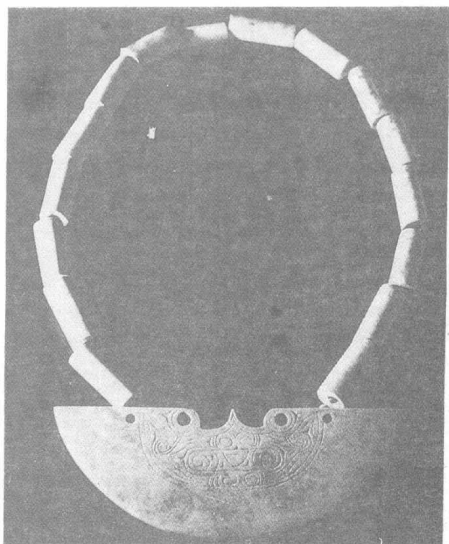

郭沫若《金文丛考》玉佩图

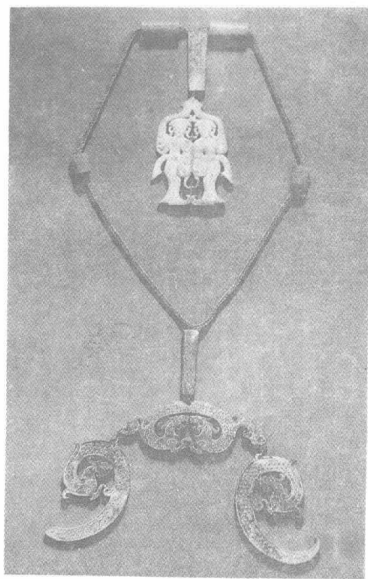
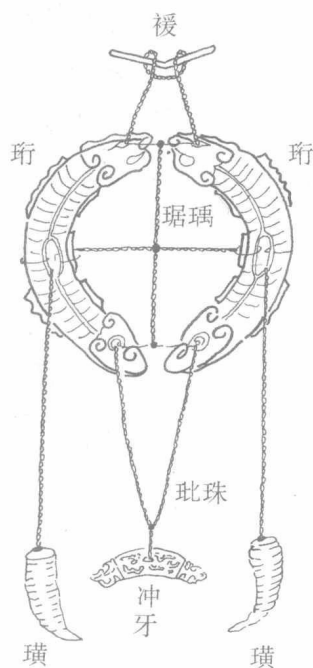
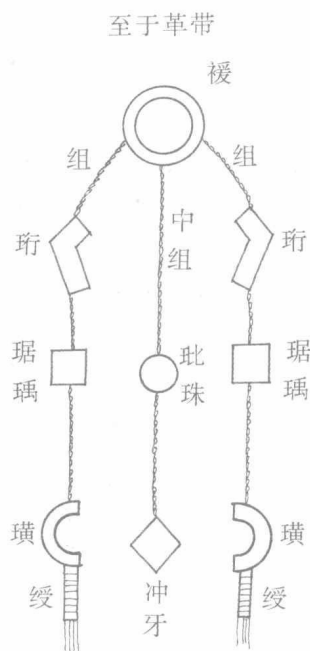

陈焕《毛诗说》玉佩图

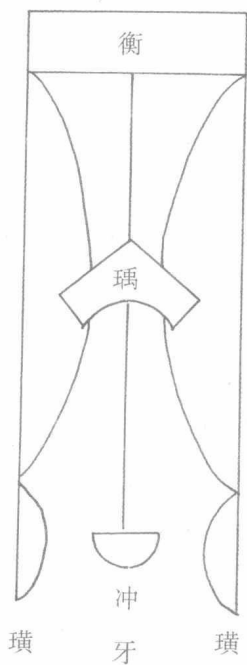

俞樾《玉佩考》玉佩图