

河洛理数

(宋) 陈抟 撰
(宋) 邵雍 述
谢路军 整理



九州出版社 | 全国百佳图书出版单位
JIUZHOU PRESS

河洛理数

(宋) 陈抟 撰
(宋) 邵雍 述
谢路军 整理



九州出版社
JIUZHOU PRESS

全国百佳图书出版单位

图书在版编目(CIP)数据

河洛理数/(宋)陈抟撰;(宋)邵雍述;谢路军整理. —北京:九州出版社,
2015. 11

ISBN 978-7-5108-4086-9

I. ①河… II. ①陈… ②邵… ③谢… III. ①《周易》-研究
IV. ①B221.5

中国版本图书馆 CIP 数据核字(2015)第 293036 号

河洛理数

作 者 (宋)陈抟撰 (宋)邵雍述 谢路军整理

出版发行 九州出版社

地 址 北京市西城区阜外大街甲 35 号(100037)

发行电话 (010)68992190/3/5/6

网 址 www.jiuzhoupress.com

电子信箱 jiuzhou@jiuzhoupress.com

印 刷 三河市九洲财鑫印刷有限公司

开 本 710 毫米×1000 毫米 16 开

印 张 22.75

字 数 388 千字

版 次 2016 年 4 月第 1 版

印 次 2016 年 4 月第 1 次印刷

书 号 ISBN 978-7-5108-4086-9

定 价 48.00 元

前 言

在中国古代文化中，河图、洛书居于至尊的地位。相关的传说由来已久。《周易·系辞上》云：“河出图，洛出书，圣人则之。”孔圣人也有“河不出图，吾已矣夫”之叹。春秋以降，凡论及河图、洛书之学者，几乎都以其为易文化和八卦之源。宋代大儒朱熹将河图、洛书刊印于《周易传注》卷首；此后的易学典籍，无不将此二图符录于显要位置；清代著名学者、大学士李光地更认为，河图、洛书之中有天地人之数，又有天地人之象，还有天地人之道，堪称华夏文明之根。

《河洛理数》一书，正是以河图、洛书为本，结合《易经》、八卦、六十四卦撰述而成。在易学史上，这也是唯一一部将易理易数与河图、洛书合而为一的文献，其重要之地位与价值不言而喻。

此书相传由五代宋初时的道家老祖陈抟（字图南，号扶摇子）所撰。作为中国道教史上具有相当影响力的人物，陈抟与河图、洛书有着极深的渊源关系。《佛祖统纪》记载，陈抟受传易学秘旨于麻衣道者，“及受河图、洛书之诀，发易道之秘，汉晋诸儒如郑康成、京房、王弼、韩康伯皆所未知也。”由此开创了图书派易学。之后，陈抟传种放，种放传穆修，穆修传李之才，李之才传邵雍而得以发扬光大。此书将陈抟、邵雍同列为撰述者，正反映了这一传承关系。

此书内容体系庞杂，所述数理深奥精微，通者少之又少，故而成书之后流传不广。至明代时，此书已无完本。崇祯年间，覃怀（今河南沁阳）人史应选在收集、整理的基础上重新刻印此书，并由陈仁锡（1581—1636年）撰序。由于年代久远，原本内容多有残脱，史应选为保持上下文连贯和完整性，不得不增补若干文字。清代以来的各个版本，均在明崇祯本的基础上翻刻而成。此次整理，也是以明崇祯版为底本，参照几个刻本和抄本（包括北京故

宫藏本及海外流传版本) 合校而成。在整理、校订的过程中, 秉持审慎之原则, 必在参校之基础上, 修正明显的错讹之处; 原书有脱漏之处, 只加脚注予以说明。除此之外, 绝不妄加一语、妄改一字, 以保持原书原貌。

水平所限, 错误在所难免, 恳请广大读者指正。

谢路军

2016年3月

序

《易》，逆数也，数尽之矣。注《易》家纷纷：此谓数，此谓理；此谓理先于数，此谓理数合一。何舛乎！夫当期之数，凡天理之数，当万物之数，不闻又有期之理、天地之理、万物之理反对也。天一地二，天三地四，天五地六，天七地八，天九地十，如是而已矣。不闻又有自天一至地十之理，为成变化、行鬼神之枢纽也。数起天地，天地之数起参两，参两之人极起易。易者何？即元堂、元气云。故图、书中五，五即数也；建用皇极，建之者，人耳。然则，数何为而逆，理何为而顺？极数知来，不逆恶乎顺也，不数恶乎理也。今天下非无理之患，而无数之患，何也？天尊地卑，内健外顺，理如故也，数非其数矣。奉无数之理则不尊，阳畏其有理，阴欺其无数，乱是用长理者，数而已矣，奚遁焉？

史大夫念翁为刻希夷书也，尧夫注希夷，二程心折矣。程言理，邵言数，得无分道角乎？惜未有以数合并之者，虽然相见在午正，难求在子中，惟反复道乎！道有变动，故曰爻列贵贱、齐小大，变易之妙推移即大数。乾元之为上、中、下元也，阳爻阴爻之定于有生也，诸卦之随时更换也，可定理执耶？岁月日时，爻各禀承，可私智淆乱耶？所贵乎先天者，为其超然于屈伸之外，惟变所适也。此天地之数，异于讖纬之数也。是故，得中数，当爻位，应时合节，吉莫大焉。数与时偕行，不以意益损，而有援得势，必因之矣。黄龙晦堂曰：“人托阴阳以生，岂有逃其数者？予虽学出世法，能免形累乎？”富郑公书本身卦，戒子弟曰：“予今年爻象不吉，汝等切勿生事。”夫世外之人与世法同其谨畏，士大夫之身与士大夫子弟同其修省，庶几无咎哉！范文正公得大有之九二，以天下为己任。温公曰：“图南此数，大有益于吾辈，可谓存心养性之书。”知言哉！念翁清贞持己，教训正俗，思与吴民共臻寡过，而约以俭、以柔、以养三言。三者，数而已矣。易以定吉凶而大，书以衍忒而信，乾坤以易简而贞一，皇极以好德而锡福。生天下，生万世，生我吴中父老子弟，不出此书。以卜筮小吾《易》者，谁敢哉！

皇明崇祯壬申季春朔日
通家治生陈仁锡书于介石居

凡 例

刻内用直竖“|”者，乃数中一定之名目。

刻内用连圈“○○”者，乃数中纲领之所存。

刻内用连点“、、”者，乃数中切要之所在。

刻内用止画者，恐上下有混淆之所辨。

刻内用顶批者，恐初学不加详审，视若泛闲，故为一题醒耳。

刻内或用空竖“□”，或用方圈“□”，皆醒发眼目之处，学者自宜详审。

编者注：凡例中所提标记，除顶批外，原书均未见。为保持原书完整，亦照原样录入，并加标点。

目 录

卷 一

序大易源流	1	遇十不用例	10
周易卦爻象象辨	1	详元堂爻位式	11
河图	2	起元堂诗曰	11
河图运行次序	2	阴阳六爻元堂式	11
说河图篇	2	换后天卦例	15
洛书	3	先天换后天式	16
洛书运行次序	3	三至尊换卦不同例	16
说洛书篇	3	论元气	17
八卦取象	4	逢元气诗	17
八宫所属	4	论元气相反	17
六十四卦次序歌	5	元气反诗	17
广八卦之象	5	反中有救诀	18
总取八卦象	6	论化工	18
八字天干配卦例	6	逢化工诗	18
天干取数定局	7	化工反例	18
地支取数定局	7	化工反诀	19
八字天干地支数例	7	正对反对体	19
八字内天数地数例	8	演八字图式	20
依洛书取卦例	8	小象阳爻九年运行例	21
八卦相荡成卦例	8	小象阴爻六年运行例	21
五数寄宫例	10	论月卦从世应起例	22
寄宫诗	10	起月卦定式	22
详上元中元下元例	10	起日卦定式	24

定时刻法	24	论地数至弱	39
定节候卦说	24	论天数不足	39
节卦	25	论地数不足	39
候卦定局	25	论阳数太过	40
卦气歌	26	论阴数太过	40
论六爻	27	论得中数	40
贵命十吉体	27	论三等数与时损益	41
贱命十不吉体	28	论不及太过得中	41
同年同月同日同时辩	28	论孤阳不偶数	42
日居月诸坎离消长昼夜穷达	29	论孤阴背阳数	42
乾坤阖辟	29	论孤阳自偶数	43
坎离相逮雷风相与	29	论孤阴向阳数	43
论日月盈亏	29	论阳偏数	44
换卦详说	30	论阴偏数	44
厉潜夫释先后天化工元气之旨	30	论以强伏弱以势凌民	45
重论先后天纳音相生之气	31	论以弱敌强以暴犯上主于灭顶	45
释卦义	31	论安和自宁数	45
论蹇解二卦	32	论天地俱赢数	46
论否泰二卦	32	论阴阳战胜数	46
损头益尾	32	论五命得卦	46
论卦名吉凶之变	32	论互体四体八体	48
三才之道	33	论卦变爻变	48
月令非时论	33	论贵显变化顺时格	50
释卦合数合时爻位当否例	34	论时令定数	50
有悔	35	假令例	51
有尤	35	推贱命法	54
论所得卦数吉凶	35	先儒论数印证	55
大易数妙义	36	论阴阳消息例	56
论应其时合其用	37	论内卦出外例	60
论天数二十五	38	六十四卦立体	62
论地数三十	38	论出后天六合伏体要旨	68
论天数至弱	39	详说伏体要旨	68

卷二上

上经三十卦

乾卦	69	豫卦	88
坤卦	70	随卦	89
屯卦	71	蛊卦	90
蒙卦	73	临卦	91
需卦	74	观卦	92
讼卦	75	噬嗑卦	94
师卦	76	贲卦	95
比卦	78	剥卦	96
小畜卦	79	复卦	98
履卦	80	无妄卦	99
泰卦	81	大畜卦	100
否卦	83	颐卦	101
同人卦	84	大过卦	102
大有卦	85	坎卦	104
谦卦	86	离卦	105

卷二下

下经三十四卦

咸卦	107	蹇卦	116
恒卦	108	解卦	117
遁卦	109	损卦	118
大壮卦	110	益卦	120
晋卦	111	夬卦	121
明夷卦	113	姤卦	122
家人卦	114	萃卦	123
睽卦	115	升卦	125

困卦	126	旅卦	137
井卦	127	巽卦	138
革卦	128	兑卦	139
鼎卦	129	涣卦	141
震卦	131	节卦	142
艮卦	132	中孚卦	143
渐卦	133	小过卦	145
归妹卦	134	既济卦	146
丰卦	135	未济卦	147

卷 三

六十四卦诀

乾卦	149	临卦	168
坤卦	150	观卦	169
屯卦	151	噬嗑卦	170
蒙卦	152	贲卦	171
需卦	153	剥卦	172
讼卦	154	复卦	173
师卦	155	无妄卦	174
比卦	156	大畜卦	175
小畜卦	157	颐卦	176
履卦	158	大过卦	177
泰卦	159	坎卦	178
否卦	160	离卦	179
同人卦	161	咸卦	180
大有卦	162	恒卦	181
谦卦	164	遁卦	182
豫卦	165	大壮卦	183
随卦	166	晋卦	184
蛊卦	167	明夷卦	185

家人卦	186	震卦	200
睽卦	187	艮卦	201
蹇卦	188	渐卦	202
解卦	189	归妹卦	203
损卦	190	丰卦	204
益卦	191	旅卦	205
夬卦	192	巽卦	206
姤卦	193	兑卦	207
萃卦	194	涣卦	208
升卦	195	节卦	209
困卦	196	中孚卦	210
井卦	197	小过卦	211
革卦	198	既济卦	212
鼎卦	199	未济卦	214

卷 四

流年卦

乾卦	215	大有卦	221
坤卦	215	谦卦	222
屯卦	216	豫卦	222
蒙卦	216	随卦	223
需卦	217	蛊卦	223
讼卦	217	临卦	224
师卦	218	观卦	224
比卦	218	噬嗑卦	225
小畜卦	219	贲卦	225
履卦	219	剥卦	226
泰卦	220	复卦	226
否卦	220	无妄卦	227
同人卦	221	大畜卦	227

颐卦	228	升卦	237
大过卦	228	困卦	238
坎卦	229	井卦	238
离卦	229	革卦	239
咸卦	230	鼎卦	239
恒卦	230	震卦	240
遁卦	231	艮卦	240
大壮卦	231	渐卦	241
晋卦	232	归妹卦	241
明夷卦	232	丰卦	242
家人卦	233	旅卦	242
睽卦	233	巽卦	243
蹇卦	234	兑卦	243
解卦	234	涣卦	244
损卦	235	节卦	244
益卦	235	中孚卦	245
夬卦	236	小过卦	245
姤卦	236	既济卦	246
萃卦	237	未济卦	246

卷 五
月 卦

乾卦	247	小畜卦	251
坤卦	247	履卦	251
屯卦	248	泰卦	252
蒙卦	248	否卦	252
需卦	249	同人卦	253
讼卦	249	大有卦	253
师卦	250	谦卦	254
比卦	250	豫卦	254

随卦	255	损卦	267
蛊卦	255	益卦	267
临卦	256	夬卦	268
观卦	256	姤卦	268
噬嗑卦	257	萃卦	269
贲卦	257	升卦	269
剥卦	258	困卦	270
复卦	258	井卦	270
无妄卦	259	革卦	271
大畜卦	259	鼎卦	271
颐卦	260	震卦	272
大过卦	260	艮卦	272
坎卦	261	渐卦	273
离卦	261	归妹卦	273
咸卦	262	丰卦	274
恒卦	262	旅卦	274
遁卦	263	巽卦	275
大壮卦	263	兑卦	275
晋卦	264	涣卦	276
明夷卦	264	节卦	276
家人卦	265	中孚卦	277
睽卦	265	小过卦	277
蹇卦	266	既济卦	278
解卦	266	未济卦	278

卷 六

参评秘诀辨	279	起大运例	280
河洛参评例	279	起流年例	280
起参评秘诀金锁银匙歌	280	释明用算盘打数定局	280

逐句释明水部金锁银匙歌诀 ·····	281	新补河洛水部参评歌诀 ·····	288
逐句释明火部金锁银匙歌诀 ·····	282	河洛火部参评秘诀 ·····	296
逐句释明木部金锁银匙歌诀 ·····	284	河洛木部参评秘诀 ·····	304
逐句释明金部金锁银匙歌诀 ·····	285	河洛金部参评秘诀 ·····	312
逐句释明土部金锁银匙歌诀 ·····	286	河洛土部参评秘诀 ·····	320
逐句释明起大运金锁银匙歌诀 ···	287	内一数 ·····	327
逐句释明推流年金锁银匙歌诀 ···	288		

卷 七

起八字法 ·····	328	天干相合例 ·····	333
起大运诀 ·····	328	地支相合例 ·····	333
起小运诀 ·····	328	相冲例 ·····	333
定太阳出没 ·····	329	会局例 ·····	333
定寅时诀 ·····	329	司天历正星平秘览 ·····	333
定小儿生时诀 ·····	329	诸吉星神煞例 ·····	336
难产夜啼克应 ·····	329	诸凶神煞例 ·····	339
知人论 ·····	330	附:天罡小儿关煞 ·····	343
详论合婚吉凶数 ·····	330	合婚法 ·····	346
推八卦所生游魂归魂诀 ·····	332	男女生命 ·····	346
推八卦世应所在法 ·····	332	男命 ·····	347
八字三刑例 ·····	332	女命 ·····	348
六害例 ·····	332	阴错阳差歌 ·····	348
三垢五墓例 ·····	332	新增辩论合婚 ·····	348
女人地扫星 ·····	333		

卷一

序大易源流

——八卦之书，始于伏羲，有画无文，先天之《易》也。

——六十四卦，重于文王，卦下有辞，后天之《易》也。

——爻象无文，则《易》道不显，故系之者，周公也。

——《系辞》十传，乃吾夫子所著，兼先后二天而总括之，至是谓中天之《易》也。乃若乾、坤《文言》，则穆姜常称之，而夫子引之，以为二卦之发挥也。

周易卦爻象象辨

《易》始羲皇，独名“周易”，何也？盖以《易》更四圣，至周而始大备，故名曰“周易”。

易者，阴阳之变，从“日、月”字会意成名耳。

易有二义：交易者，阴阳之对待；变易者，阴阳之流行。

卦者，挂也。如悬挂物象以示人也。

卦必六画，法天地之气各六也。

画必始于下，犹阴阳之气，从下而生也。

爻，谓彼此相交而后成。又，爻者，效天下之动者也。

文王卦下之辞，谓之曰“彖”，何也？盖彖，茅犀猛兽之名，豨神是也。犀形独角，知几知祥，其牙最坚，能啮物，故取以为决断卦义之名。

周公系辞，谓之“大象”、“小象”者，何也？盖象，大荒之兽也。象备百兽，肉有分数，如爻备百物之理也。象有十二种肉，配十二辰，如爻配十二月也。象胆不附肝，随四时之月，变动不一，如爻趋时而至变也。

以上皆为初学未读《易》者设也，若经生学士家则诂庸喙？

河图

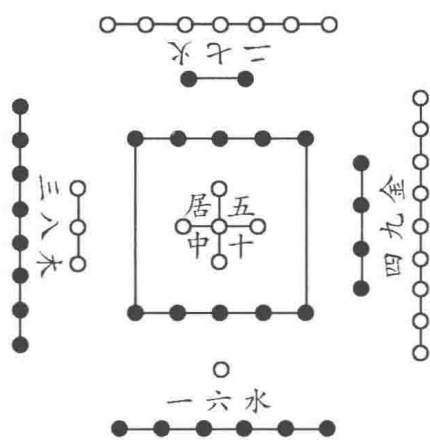

天一生水，地六成之；地二生火，天七成之；天三生木，地八成之；地四生金，天九成之；天五生土，地十成之。

河图运行次序

河图之序，自北而东，左旋而相生。然对待之位，则北方一六水，克南方二七火；西方四九金，克东方三八木。而相克者，寓乎相生之中。盖造化之理，生而不克，则生者无从而裁制。其河图生克之妙有如此乎！

说河图篇

龙马负图之初，有点一白六黑在背近尾，七白二黑在背近头，三白八黑在背之左，九白四黑在背之右，五白十黑在背之中。羲皇与大挠氏定以一六在下，合于北而生水，亥子属焉；二七在上，合于南而生火，巳午属焉；三八在左，合于东而生木，寅卯属焉；四九在右，合于西而生金，申酉属焉；五十在中为土，而辰、戌、丑、未属焉。此八字地支之数所由始也。续自图南，先生慨《易》道之不明，乃以人生年、月、日、时支干配同洛书取数，而后知天地所赋之厚薄，大《易》之道灿然复明，诚可谓有功于先圣者。后之学者，苟视为玩具，几何而不流于自暴自弃也哉？