

QIANBI SUMIAO SANBU SUCHENG

素描速成 静物

爱林文化 主编
颜珊珊 编著



造型与结构

用色调塑造形体

细致刻画及表现质感

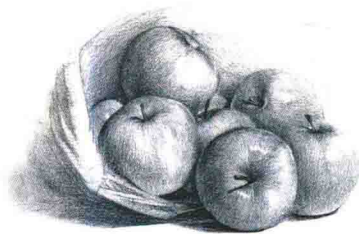
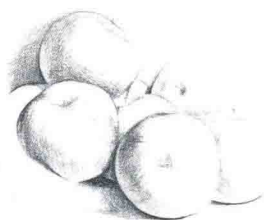

中国工信出版集团



人民邮电出版社
POSTS & TELECOM PRESS

素描速成三步 静物

爱林文化 主编
颜珊珊 编著

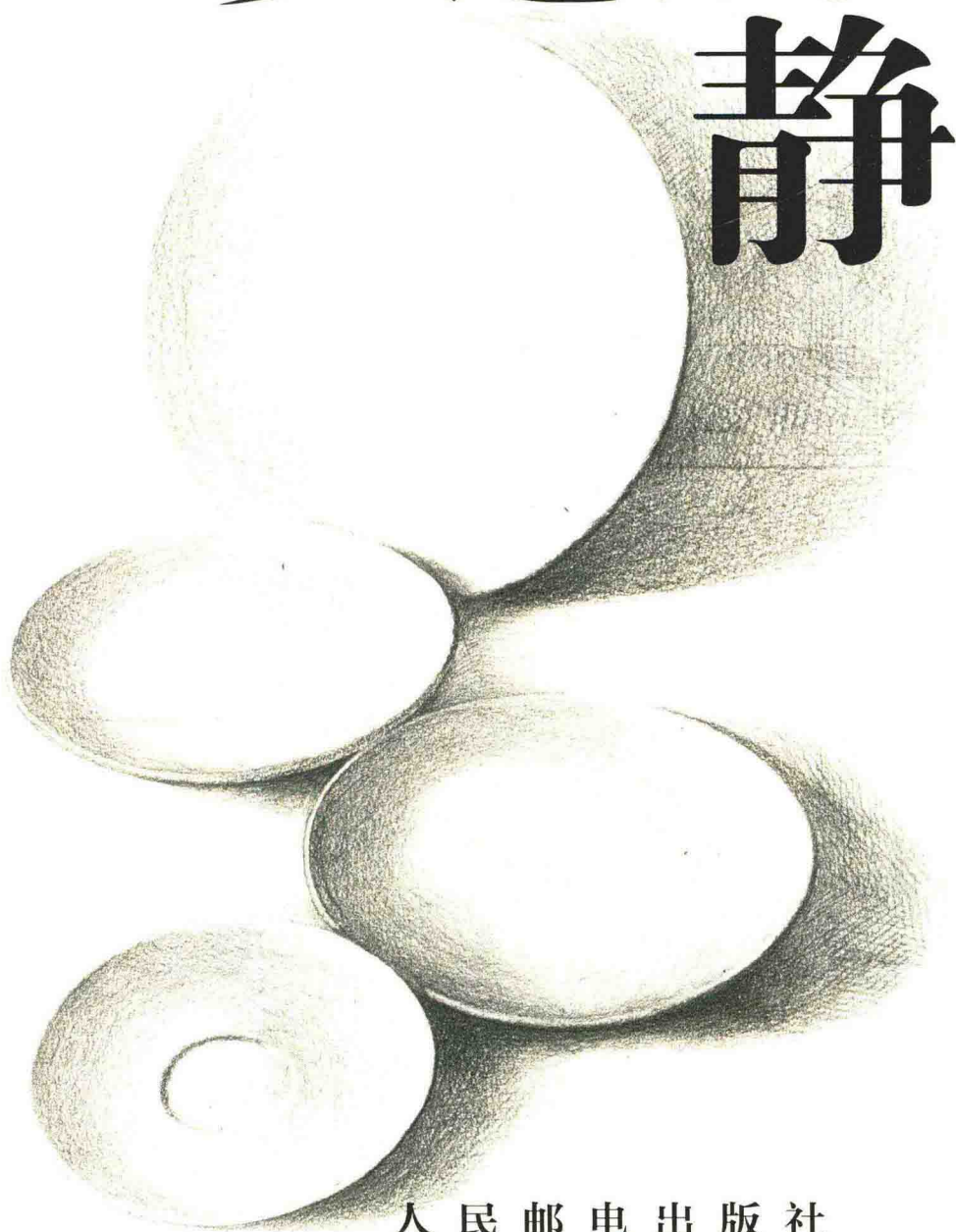

人民邮电出版社
北京

图书在版编目(CIP)数据

铅笔素描三步速成. 静物 / 爱林文化主编 ; 颜珊珊
编著. — 北京 : 人民邮电出版社, 2016. 2
ISBN 978-7-115-41390-1

I. ①铅… II. ①爱… ②颜… III. ①铅笔画—静物
画—素描技法 IV. ①J214.1

中国版本图书馆CIP数据核字(2015)第321542号

内 容 提 要

本书是“铅笔素描三步速成”系列中的一本。铅笔素描三步速成旨在将素描绘画过程分为构图、深入、收尾三大阶段,然后逐一讲解每一阶段的绘制方法。通过将繁复的绘画方法进行归纳,帮助绘画初学者理清头绪,在最短的时间内找到绘画的方法与诀窍。

本书以教授绘制素描静物为主要内容,素描作为一种完美的绘画形式,有着独特的表现魅力,素描也是一切绘画的基础。书中细致讲解了水果、蔬菜、生活小物的绘制方法,而后讲解不同构图、组合及光影下组合静物的绘制方法,不同于常规美术书的是,本书中所选案例皆贴近生活,富于画面感,可以更好地提起学习者的绘画兴趣,有助于绘制出富有表现力的作品。

本书绘画步骤清晰易学,是美术爱好者学习素描的最佳入门教程,也是美术培训及院校相关专业非常适用的教材。

-
- ◆ 主 编 爱林文化
编 著 颜珊珊
责任编辑 郭发明
执行编辑 高 悦
责任印制 陈 犇
 - ◆ 人民邮电出版社出版发行 北京市丰台区成寿寺路11号
邮编 100164 电子邮件 315@ptpress.com.cn
网址 <http://www.ptpress.com.cn>
北京隆昌伟业印刷有限公司印刷
 - ◆ 开本: 787×1092 1/16
印张: 14 2016年2月第1版
字数: 376千字 2016年2月北京第1次印刷
-

定价: 39.80元

读者服务热线: (010)81055296 印装质量热线: (010)81055316

反盗版热线: (010)81055315

广告经营许可证: 京崇工商广字第0021号

目录

第 1 章 掌握素描基础知识	6	色调塑造形体.....	34
1.1 素描绘画工具	7	细致刻画及质感拓展.....	36
铅笔的使用.....	7	菠萝叶子的层次穿插.....	37
素描纸的选择.....	7	2.5 蘑菇	38
橡皮的使用.....	7	造型与结构.....	38
纸笔的使用.....	8	色调塑造形体.....	39
其他工具.....	8	细致刻画及质感拓展.....	41
1.2 透视	9	菌伞丝状结构的绘制.....	42
排线.....	9	2.6 美味的茄子	43
结构与明暗交界线的关系.....	10	造型与结构.....	44
三大面五大调的绘制.....	11	色调塑造形体.....	45
1.3 绘画前的观察	11	细致刻画及质感拓展.....	47
角度的观察.....	11	果实表皮上高光的画法.....	48
构图造型的观察.....	12	2.7 糯香的玉米	49
光源对绘画的影响.....	12	造型与结构.....	49
第 2 章 食物绘制表现技法	13	色调塑造形体.....	50
2.1 火龙果	14	细致刻画及质感拓展.....	52
造型与结构.....	15	玉米叶子的绘制.....	53
色调塑造形体.....	16	2.8 华夫饼	54
细致刻画及质感拓展.....	18	造型与结构.....	54
明暗交界线与形体结构的关系.....	19	色调塑造形体.....	56
2.2 橘子	20	细致刻画及质感拓展.....	57
造型与结构.....	20	平滑物体的绘制.....	58
色调塑造形体.....	22	2.9 香草奶油蛋糕	59
细致刻画及质感拓展.....	23	造型与结构.....	59
灰色调过渡形体转折.....	25	色调塑造形体.....	61
2.3 长得像苹果的梨	26	细致刻画及质感拓展.....	62
造型与结构.....	26	旋转结构的表現方法.....	64
色调塑造形体.....	27	2.10 优美的莲蓬	65
细致刻画及质感拓展.....	29	造型与结构.....	66
环形凹口的绘制.....	31	色调塑造形体.....	67
2.4 菠萝	32	细致刻画.....	69
造型与结构.....	33	2.11 山茶花	70
		造型与结构.....	70
		色调塑造形体.....	72
		细致刻画.....	73

第3章 生活物品绘制表现技法 74

3.1 松鼠喜欢的橡果 75

- 造型与结构 76
- 色调塑造形体 77
- 细致刻画及质感拓展 78
- 木质感的绘制 79

3.2 小巧可爱的花生 80

- 造型与结构 80
- 色调塑造形体 81
- 细致刻画及质感拓展 83
- 细碎物体的整体绘制 84

3.3 核桃 85

- 造型与结构 85
- 色调塑造形体 86
- 细致刻画及质感拓展 88
- 花纹与物体结构、明暗相关联的绘制 88

3.4 海螺蛳 89

- 造型与结构 89
- 色调塑造形体 90
- 细致刻画及质感拓展 91
- 圆形孔的绘制 93

3.5 小海螺 94

- 造型与结构 94
- 色调塑造形体 95
- 细致刻画及质感拓展 98
- 高光处的留白与形体的关系 98

3.6 水晶吊坠 99

- 造型与结构 99
- 色调塑造形体 100
- 细致刻画及质感拓展 101
- 多个明暗交界线效果的表现 102

3.7 香水瓶 103

- 造型与结构 103
- 色调塑造形体 104
- 细致刻画及质感拓展 105
- 环形结构的表現方法 105

3.8 蝴蝶结 106

- 造型与结构 106
- 色调塑造形体 107
- 细致刻画及质感拓展 108
- 复杂形体的结构转折表现方法 110

3.9 棒球帽 111

- 造型与结构 111
- 色调塑造形体 112
- 细致刻画及质感拓展 113
- 如何表现丝绸质感 114

3.10 礼物盒 115

- 造型与结构 115
- 色调塑造形体 116
- 细致刻画及质感拓展 118
- 不锈钢与丝绸的对比 119

3.11 雨伞 120

- 造型与结构 120
- 色调塑造形体 122
- 细致刻画及质感拓展 123
- 转折物体的形体结构 124

3.12 相机 125

- 造型与结构 125
- 色调塑造形体 126
- 细致刻画 128

3.13 窗台上的小绿盆栽 130

- 造型与结构 131
- 色调塑造形体 132
- 细致刻画 135

第 4 章 构图产生美	136	色调塑造型体.....	178
4.1 簇拥式构图的苹果组合	137	细节刻画与拓展.....	180
造型与结构.....	137	金钱橘的绘制.....	181
色调塑造形体.....	138	4.9 仰视角度下的瓶子	182
细致刻画及质感拓展.....	140	造型与结构.....	183
萼洼凹凸的结构表现.....	143	色调塑造型体.....	184
4.2 三角形构图的玻璃缸	144	细节刻画与拓展.....	185
造型与结构.....	144	仰视的碗绘制.....	186
色调塑造形体.....	146	4.10 逆光效果的花瓶	188
细致刻画.....	147	造型与结构.....	189
4.3 S 形构图的盘子	149	色调塑造型体.....	190
造型与结构.....	149	细节刻画与拓展.....	191
色调塑造形体.....	151	4.11 伦勃朗光效果的梨子	194
细致刻画.....	152	造型与结构.....	195
4.4 一字形构图的皮鞋与卷纸	154	色调塑造型体.....	196
造型与结构.....	154	细节刻画与拓展.....	198
色调塑造形体.....	155	梨子结构的画法.....	200
细致刻画.....	157	4.12 伦勃朗光效果的罐子	201
一字形构图的拓展.....	159	造型与结构.....	202
4.5 一字形构图的电话	160	色调塑造型体.....	203
造型与结构.....	160	细节刻画与拓展.....	205
色调塑造形体.....	161	4.13 受强光照射的石榴效果	207
细致刻画.....	163	造型与结构.....	208
4.6 平视角度下的器皿	164	色调塑造型体.....	209
造型与结构.....	164	细节刻画与拓展.....	211
色调塑造形体.....	165	4.14 柔光效果的插花摆设	213
细致刻画.....	167	造型与结构.....	214
平视角度的水壶表现方法.....	169	色调塑造型体.....	215
4.7 俯视角度的雪糕	171	细节刻画与拓展.....	217
造型与结构.....	172	叶子结构的画法.....	218
色调塑造型体.....	173	4.15 散光效果的橄榄	219
细致刻画.....	175	造型与结构.....	220
4.8 俯视角度的金钱橘	176	色调塑造型体.....	221
造型与结构.....	177	细节刻画与拓展.....	224

素描速成三步 静物

爱林文化 主编
颜珊珊 编著

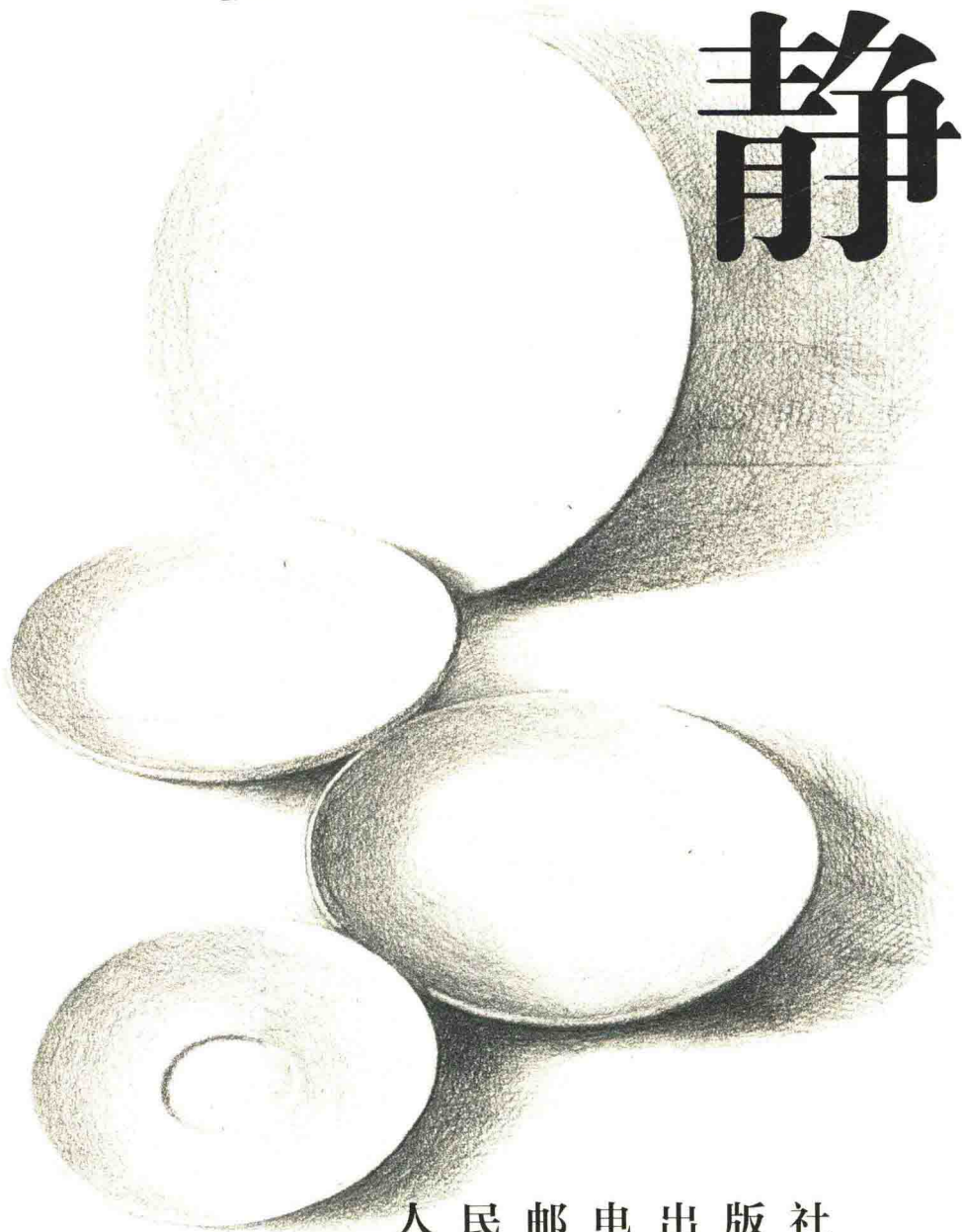

人民邮电出版社
北京

图书在版编目(CIP)数据

铅笔素描三步速成. 静物 / 爱林文化主编 ; 颜珊珊
编著. — 北京 : 人民邮电出版社, 2016.2
ISBN 978-7-115-41390-1

I. ①铅… II. ①爱… ②颜… III. ①铅笔画—静物
画—素描技法 IV. ①J214.1

中国版本图书馆CIP数据核字(2015)第321542号

内 容 提 要

本书是“铅笔素描三步速成”系列中的一本。铅笔素描三步速成旨在将素描绘画过程分为构图、深入、收尾三大阶段,然后逐一讲解每一阶段的绘制方法。通过将繁复的绘画方法进行归纳,帮助绘画初学者理清头绪,在最短的时间内找到绘画的方法与诀窍。

本书以教授绘制素描静物为主要内容,素描作为一种完美的绘画形式,有着独特的表现魅力,素描也是一切绘画的基础。书中细致讲解了水果、蔬菜、生活小物的绘制方法,而后讲解不同构图、组合及光影下组合静物的绘制方法,不同于常规美术书的是,本书中所选案例皆贴近生活,富于画面感,可以更好地提起学习者的绘画兴趣,有助于绘制出富有表现力的作品。

本书绘画步骤清晰易学,是美术爱好者学习素描的最佳入门教程,也是美术培训及院校相关专业非常适用的教材。

-
- ◆ 主 编 爱林文化
 - 编 著 颜珊珊
 - 责任编辑 郭发明
 - 执行编辑 高 悦
 - 责任印制 陈 彝

 - ◆ 人民邮电出版社出版发行 北京市丰台区成寿寺路11号
 - 邮编 100164 电子邮件 315@ptpress.com.cn
 - 网址 <http://www.ptpress.com.cn>
 - 北京隆昌伟业印刷有限公司印刷

 - ◆ 开本: 787×1092 1/16
 - 印张: 14 2016年2月第1版
 - 字数: 376千字 2016年2月北京第1次印刷
-

定价: 39.80元

读者服务热线: (010)81055296 印装质量热线: (010)81055316

反盗版热线: (010)81055315

广告经营许可证: 京崇工商广字第0021号

目录

第 1 章 掌握素描基础知识	6	色调塑造形体.....	34
1.1 素描绘画工具	7	细致刻画及质感拓展.....	36
铅笔的使用.....	7	菠萝叶子的层次穿插.....	37
素描纸的选择.....	7	2.5 蘑菇	38
橡皮的使用.....	7	造型与结构.....	38
纸笔的使用.....	8	色调塑造形体.....	39
其他工具.....	8	细致刻画及质感拓展.....	41
1.2 透视	9	菌伞丝状结构的绘制.....	42
排线.....	9	2.6 美味的茄子	43
结构与明暗交界线的关系.....	10	造型与结构.....	44
三大面五大调的绘制.....	11	色调塑造形体.....	45
1.3 绘画前的观察	11	细致刻画及质感拓展.....	47
角度的观察.....	11	果实表皮上高光的画法.....	48
构图造型的观察.....	12	2.7 糯香的玉米	49
光源对绘画的影响.....	12	造型与结构.....	49
第 2 章 食物绘制表现技法	13	色调塑造形体.....	50
2.1 火龙果	14	细致刻画及质感拓展.....	52
造型与结构.....	15	玉米叶子的绘制.....	53
色调塑造形体.....	16	2.8 华夫饼	54
细致刻画及质感拓展.....	18	造型与结构.....	54
明暗交界线与形体结构的关系.....	19	色调塑造形体.....	56
2.2 橘子	20	细致刻画及质感拓展.....	57
造型与结构.....	20	平滑物体的绘制.....	58
色调塑造形体.....	22	2.9 香草奶油蛋糕	59
细致刻画及质感拓展.....	23	造型与结构.....	59
灰色调过渡形体转折.....	25	色调塑造形体.....	61
2.3 长得像苹果的梨	26	细致刻画及质感拓展.....	62
造型与结构.....	26	旋转结构的表現方法.....	64
色调塑造形体.....	27	2.10 优美的莲蓬	65
细致刻画及质感拓展.....	29	造型与结构.....	66
环形凹口的绘制.....	31	色调塑造形体.....	67
2.4 菠萝	32	细致刻画.....	69
造型与结构.....	33	2.11 山茶花	70
		造型与结构.....	70
		色调塑造形体.....	72
		细致刻画.....	73

第3章 生活物品绘制表现技法 74

3.1 松鼠喜欢的橡果 75

造型与结构	76
色调塑造形体	77
细致刻画及质感拓展	78
木质感的绘制	79

3.2 小巧可爱的花生 80

造型与结构	80
色调塑造形体	81
细致刻画及质感拓展	83
细碎物体的整体绘制	84

3.3 核桃 85

造型与结构	85
色调塑造形体	86
细致刻画及质感拓展	88
花纹与物体结构、明暗相关联的绘制	88

3.4 海螺蛳 89

造型与结构	89
色调塑造形体	90
细致刻画及质感拓展	91
圆形孔的绘制	93

3.5 小海螺 94

造型与结构	94
色调塑造形体	95
细致刻画及质感拓展	98
高光处的留白与形体的关系	98

3.6 水晶吊坠 99

造型与结构	99
色调塑造形体	100
细致刻画及质感拓展	101
多个明暗交界线效果的表现	102

3.7 香水瓶 103

造型与结构	103
色调塑造形体	104
细致刻画及质感拓展	105
环形结构的表現方法	105

3.8 蝴蝶结 106

造型与结构	106
色调塑造形体	107
细致刻画及质感拓展	108
复杂形体的结构转折表现方法	110

3.9 棒球帽 111

造型与结构	111
色调塑造形体	112
细致刻画及质感拓展	113
如何表现丝绸质感	114

3.10 礼物盒 115

造型与结构	115
色调塑造形体	116
细致刻画及质感拓展	118
不锈钢与丝绸的对比	119

3.11 雨伞 120

造型与结构	120
色调塑造形体	122
细致刻画及质感拓展	123
转折物体的形体结构	124

3.12 相机 125

造型与结构	125
色调塑造形体	126
细致刻画	128

3.13 窗台上的小绿盆栽 130

造型与结构	131
色调塑造形体	132
细致刻画	135

第 4 章 构图产生美	136	色调塑造型体.....	178
4.1 簇拥式构图的苹果组合	137	细节刻画与拓展.....	180
造型与结构.....	137	金钱橘的绘制.....	181
色调塑造形体.....	138	4.9 仰视角度下的瓶子	182
细致刻画及质感拓展.....	140	造型与结构.....	183
萼洼凹凸的结构表现.....	143	色调塑造型体.....	184
4.2 三角形构图的玻璃缸	144	细节刻画与拓展.....	185
造型与结构.....	144	仰视的碗绘制.....	186
色调塑造形体.....	146	4.10 逆光效果的花瓶	188
细致刻画.....	147	造型与结构.....	189
4.3 S 形构图的盘子	149	色调塑造型体.....	190
造型与结构.....	149	细节刻画与拓展.....	191
色调塑造形体.....	151	4.11 伦勃朗光效果的梨子	194
细致刻画.....	152	造型与结构.....	195
4.4 一字形构图的皮鞋与卷纸	154	色调塑造型体.....	196
造型与结构.....	154	细节刻画与拓展.....	198
色调塑造形体.....	155	梨子结构的画法.....	200
细致刻画.....	157	4.12 伦勃朗光效果的罐子	201
一字形构图的拓展.....	159	造型与结构.....	202
4.5 一字形构图的电话	160	色调塑造型体.....	203
造型与结构.....	160	细节刻画与拓展.....	205
色调塑造形体.....	161	4.13 受强光照射的石榴效果	207
细致刻画.....	163	造型与结构.....	208
4.6 平视角度下的器皿	164	色调塑造型体.....	209
造型与结构.....	164	细节刻画与拓展.....	211
色调塑造形体.....	165	4.14 柔光效果的插花摆设	213
细致刻画.....	167	造型与结构.....	214
平视角度的水壶表现方法.....	169	色调塑造型体.....	215
4.7 俯视角度的雪糕	171	细节刻画与拓展.....	217
造型与结构.....	172	叶子结构的画法.....	218
色调塑造型体.....	173	4.15 散光效果的橄榄	219
细致刻画.....	175	造型与结构.....	220
4.8 俯视角度的金钱橘	176	色调塑造型体.....	221
造型与结构.....	177	细节刻画与拓展.....	224

3H

H

D

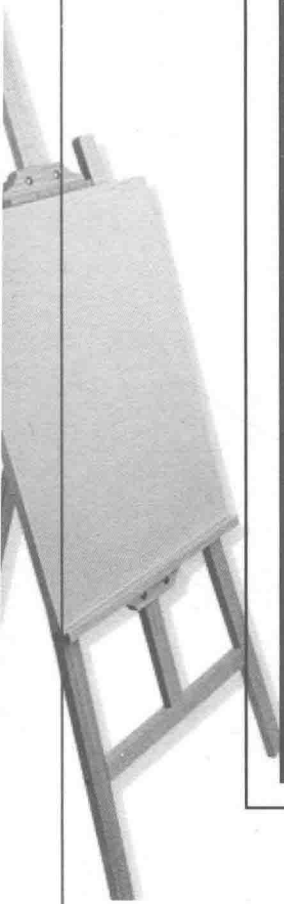
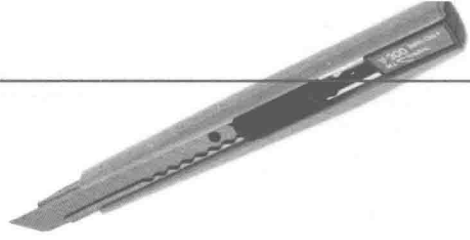

第 1 章

掌握素描 基础知识

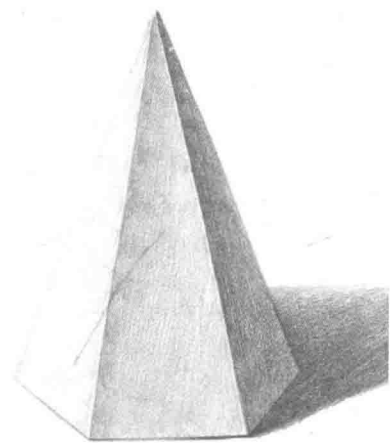
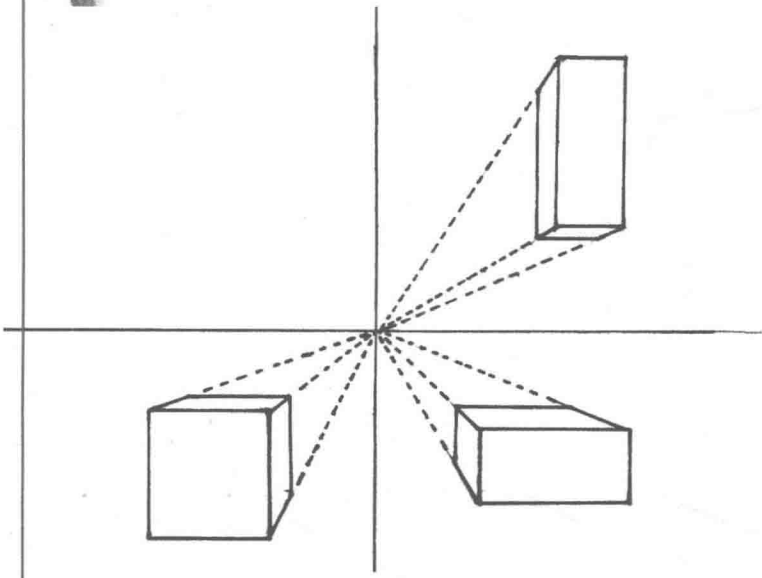



1.1 素描绘画工具

铅笔的使用

素描铅笔分为B和H两种型号，B的铅比较软，数字越大越黑；H型的铅比较硬，数字越大越硬且浅。不同型号的笔在绘画过程中有不同的作用。

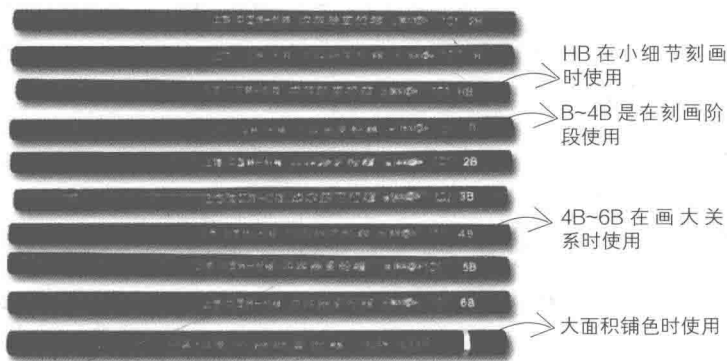

素描纸的选择

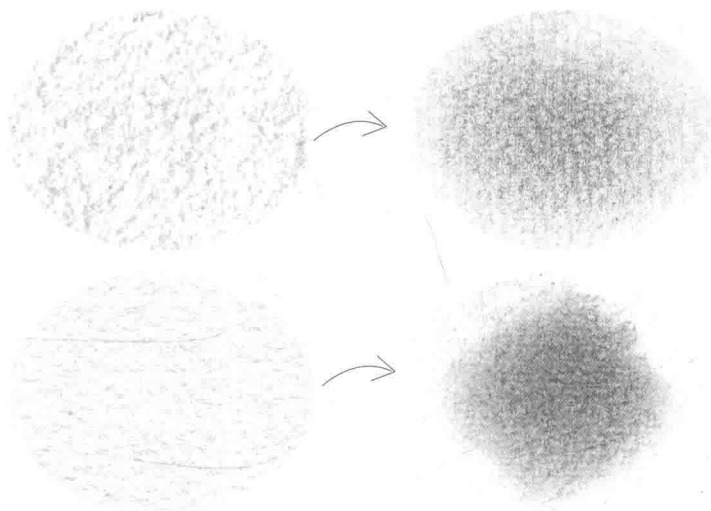

纸纹粗糙、克数小的纸在纸上画出来的色调模糊且不均匀，这种纸不便于修改

使用纸纹细腻、克数大的纸绘画时色调均匀细腻，多次擦拭修改也不会起毛

综上所述：选择克数大的、纸纹细腻的素描纸便于绘画

橡皮的使用

橡皮在绘画过程中用于修改错误、擦拭起稿的参考线，绘画到最后阶段也用橡皮处理一些细节，比如反光、高光。



高光的擦拭：如右图，在转折处有一条细小的高光，这可以用橡皮去擦拭，可以将橡皮切出一个尖角，用尖角去擦，这样细小的高光就出来了

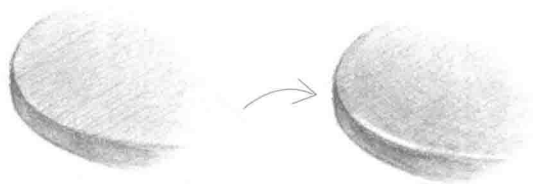

纸笔的使用

纸笔是将纸卷成圆柱形，我们使用的时候可以用卷笔刀将其削尖。纸笔用在色调的涂抹阶段，需要将线条减弱使色调均匀时就要用到它。

色调的涂抹：通过排线画出的色调线条明显，色调不均匀，我们使用纸笔涂抹呈现均匀细腻的色块

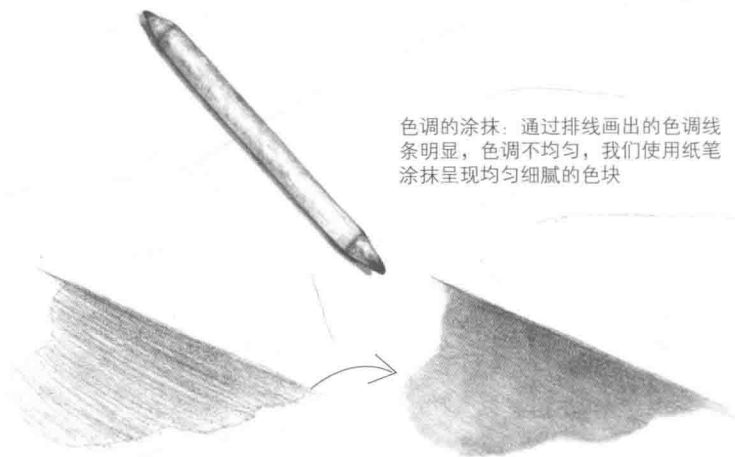

其他工具

绘画时我们要用到一些辅助工具，画板、画架作为绘画案板，夹子可以固定纸张，小刀削铅笔和裁纸用。

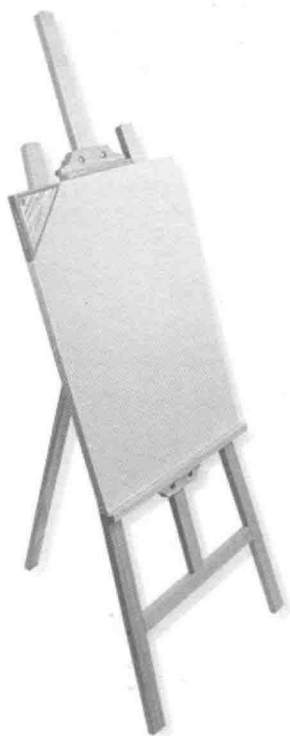



1.2 透视

透视有平行透视、成角透视、倾斜透视 3 种，我们平常用到的是平行透视、成角透视两种，在场景、建筑绘画中会用到倾斜透视。

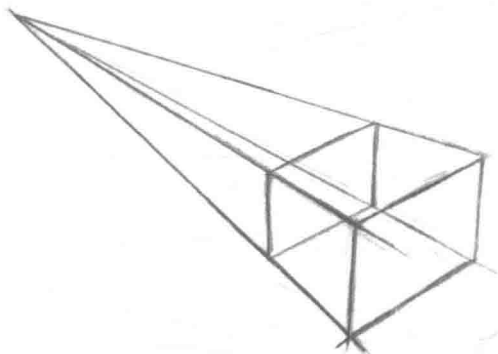

平行透视：它也叫一点透视，就是只有一个消失点的透视。

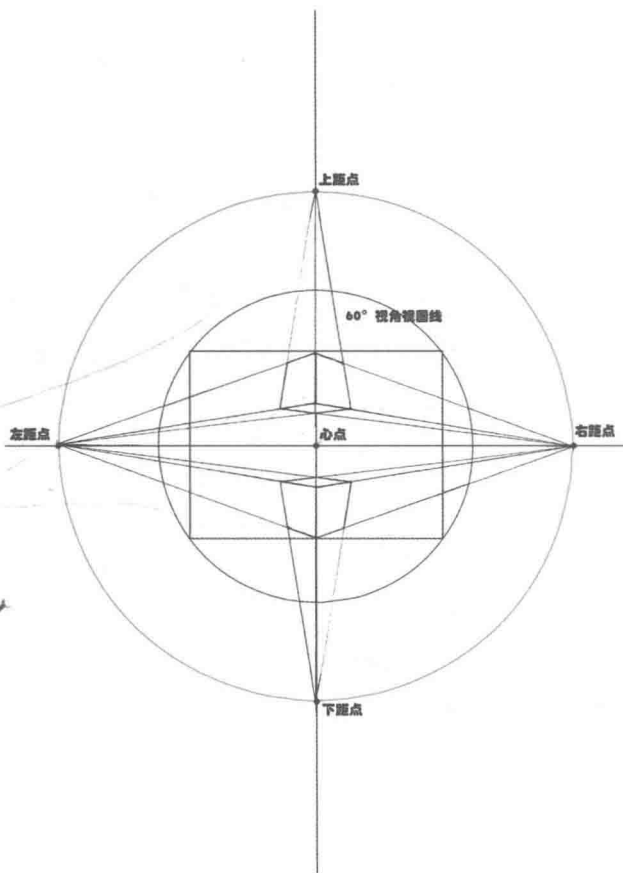

倾斜透视：它也叫三点透视，它会出现 3 个消失点，一般在建筑场景中出现概率高，俯视与仰视的观察角度就是这种感觉。

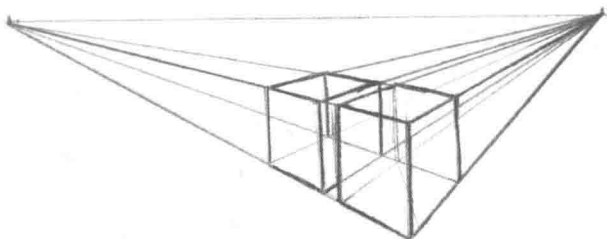

成角透视：它也叫两点透视，它在视平线上有两个消失点。

排线

线条是素描绘画的基础，正确的排线可以有力地组织画面，使画面美观。线条要用力均衡，排列有序。绘制交叉线时不要绘制十字交叉。



错误的交叉线



正确的交叉线



错误的排线



正确的排线

结构与明暗交界线的关系

结构是物体的内部组成构造，物体的形体变化。明暗交界线是物体受光面与不受反光面交界的地方。结构的变化与明暗交界线变化是相辅相成的，也就是明暗交界线与结构是一致的。

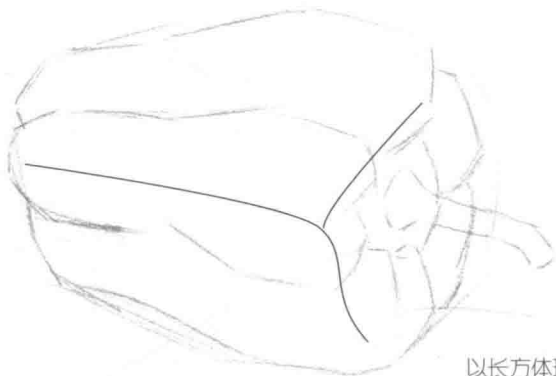

以长方体理解的明暗交界线

青椒从外形上可以理解为一个长方体，长方体的交界线就在3个面交界处，可是青椒在长方体上有结构的凹凸变化，所以交界线变复杂了。

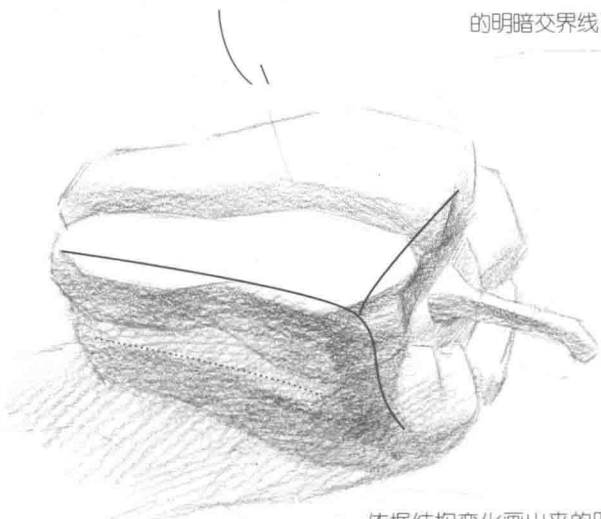

依据结构变化画出来的明暗交界线，在主交界线的基础上，在下面找到次交界线。



蒜头可以理解为一个球体，但是蒜子的凹凸起伏使结构发生变化，在圆滑的弧度上依附蒜子的变化画出它的明暗交界线，注意交界线的虚实变化。

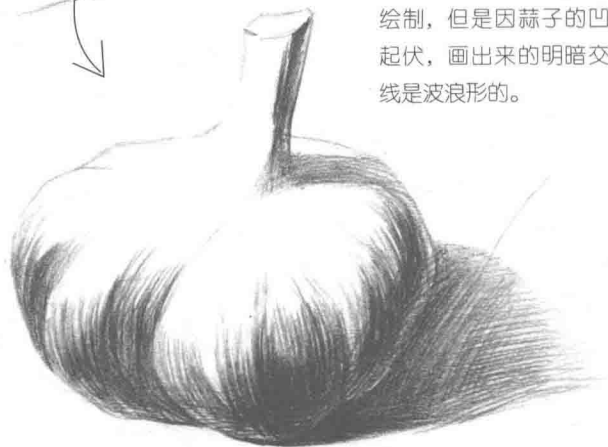

蒜头可以当作球体来绘制，但是因蒜子的凹凸起伏，画出来的明暗交界线是波浪形的。

三大面五大调的绘制

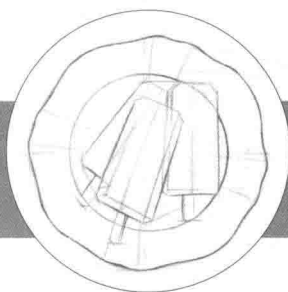
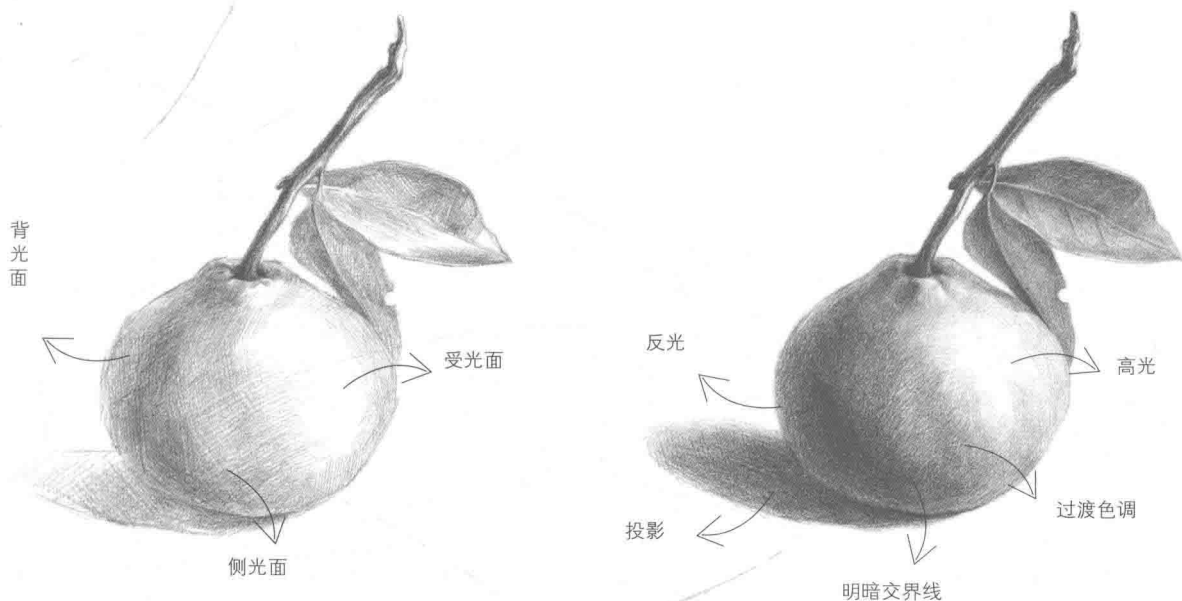

1.3 绘画前的观察

角度的观察

角度发生变化，静物的透视也会随之发生变化，绘画之前我们先观察好绘制对象的透视、形体，之后再下笔开始起稿。

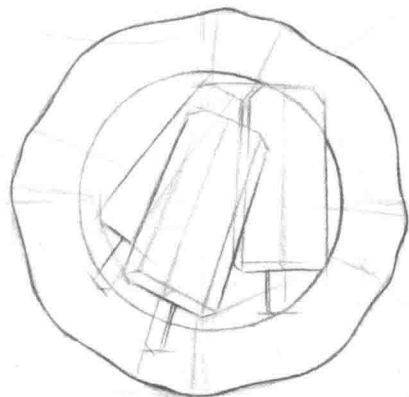

俯视：这个角度的绘画与仰视相反，我们可以看到的是上面的形体，而下面的会隐藏。

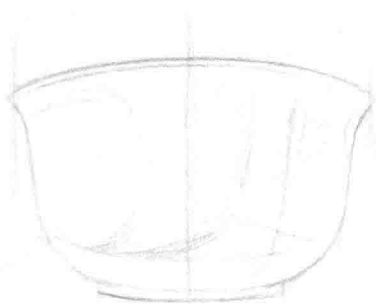

仰视：这个角度的物体我们可以看到它的下部分，而上半部分的外形会隐藏在后面，透视的弧度线是向上凸的。



平视：这个角度的物体透视比较小，我们可以看到横面的延伸弧度非常小，基本上是直线。