



黑白 画意

爱林文化 主编
尹雨桐 编著

经典植物手绘教程



 中国工信出版集团

 人民邮电出版社
POSTS & TELECOM PRESS



黑白 画意

爱林文化 主编
尹雨桐 编著

经典植物手绘教程

人民邮电出版社
北京

图书在版编目 (CIP) 数据

黑白画意：经典植物手绘教程 / 爱林文化主编；
尹雨桐编著. — 北京：人民邮电出版社，2015. 11
ISBN 978-7-115-40550-0

I. ①黑… II. ①爱… ②尹… III. ①植物—水彩画—
—绘画技法 IV. ①J215

中国版本图书馆CIP数据核字(2015)第238724号

内 容 提 要

绘画不一定要你准备昂贵的工具，安排独立的作画场地，这本书只要你准备几根针管笔和几张 A4 纸就可以开始快乐的学习。

这是一本以手绘植物创作与技法为内容的书籍，作画风格结合白描与素描的绘制方法，将西方绘画与国画技法完美地应用在其中。绘制内容皆为大家喜爱的对象，如简单可爱的小蘑菇、质感丰富的果实到纯美的盆栽。作者在绘画过程中从构图到完成绘制逐步地进行详细讲解，对作画细节单独提出并详细分析要点。

本书是各艺术院校学生与植物手绘爱好者的必备教程。

◆ 主 编 爱林文化
编 著 尹雨桐
责任编辑 郭发明
执行编辑 高 悦
责任印制 程彦红

◆ 人民邮电出版社出版发行 北京市丰台区成寿寺路 11 号
邮编 100164 电子邮件 315@ptpress.com.cn
网址 <http://www.ptpress.com.cn>
三河市海波印务有限公司印刷

◆ 开本：787×1092 1/20
印张：9.6
字数：346 千字

2015 年 11 月第 1 版
2015 年 11 月河北第 1 次印刷

定价：29.80 元

读者服务热线：(010)81055296 印装质量热线：(010)81055316
反盗版热线：(010)81055315



目录 Contents



第1章 画前准备与绘画基础知识



- 工具 005
- 画纸的选择 006
- 其他工具 006
- 绘制知识 007
 - 点线面的应用 007
 - 黑白的应用 007
 - 线条的应用 008
 - 光影的应用 008

第2章 从简单可爱的植物入手 ——蘑菇



- 毒绳伞 010
- 裂褶菌 015
- 松乳菌 016
- 褐鳞小伞 019
- 球盖菇 022
- 杏鲍菇 025
- 小假鬼伞 028
- 毒粉褶菌 030
- 粗柄蘑菇 032
- 伞形裂褶菌 034
- 高环柄菇 036
- 簇生沿丝伞 038
- 大紫蘑菇 040
- 麻脸蘑菇 042
- 深凹杯伞 044
- 橙黄刺杯菌 046
- 蜜环菌 048
- 担子菌 050

- 半球盖菇 052
- 长根奥德蘑 054
- 点柄粘盖牛肝菌 056
- 肝褐丝盖伞 058
- 褐鳞环柄菌 060
- 春生鹅膏 062
- 大毒滑锈伞 064
- 大盖小皮伞 066
- 淡白口蘑 068
- 皱柄白马鞍菌 070
- 平菇 072
- 金顶侧耳 074
- 姬菇 077
- 蒙古口菇 080
- 黄丝菌 082
- 橙盖鹅膏菌 084
- 光亮红菇 087

第3章 如何表现植物质感与细节 ——果实



- 松果 91
- 荔枝 95
- 玫瑰果 98
- 橡果 100
- 火棘果 103
- 玛瑙果 105
- 黑刺李 107
- 红姑娘 109
- 白饭树 112
- 山茱萸 114
- 龙葵 116

- 樱桃 118
- 守宫木 120
- 银杏 122
- 柿子 125
- 辛婆 128
- 神秘果 130
- 蓝莓 132
- 老鸦柿 134

第4章 巧画纯美植物——盆栽



- 多肉乙女心 137
- 红稚莲 140
- 静夜 143
- 蓝松 147
- 五十铃玉 150
- 八千代 152
- 冬美人 155
- 芙蓉雪莲 158
- 姬胧月 160
- 琉璃殿 163
- 青星美人 166
- 虹之玉锦 169
- 红掌 172
- 美洲铁 174
- 非洲菊 177
- 巴西铁 180
- 蝴蝶兰 183
- 马拉巴栗 186
- 沙漠玫瑰 188





黑白 画意

爱林文化 主编
尹雨桐 编著

经典植物手绘教程

人民邮电出版社
北京

试读结束，需要全本PDF请购买 www.ertongbook.com

图书在版编目 (CIP) 数据

黑白画意：经典植物手绘教程 / 爱林文化主编；
尹雨桐编著. — 北京：人民邮电出版社，2015. 11
ISBN 978-7-115-40550-0

I. ①黑… II. ①爱… ②尹… III. ①植物—水彩画—
—绘画技法 IV. ①J215

中国版本图书馆CIP数据核字(2015)第238724号

内 容 提 要

绘画不一定要求你准备昂贵的工具，安排独立的作画场地，这本书只要你准备几根针管笔和几张 A4 纸就可以开始快乐的学习。

这是一本以手绘植物创作与技法为内容的书籍，作画风格结合白描与素描的绘制方法，将西方绘画与国画技法完美地应用在其中。绘制内容皆为大家喜爱的对象，如简单可爱的小蘑菇、质感丰富的果实到纯美的盆栽。作者在绘画过程中从构图到完成绘制逐步地进行详细讲解，对作画细节单独提出并详细分析要点。

本书是各艺术院校学生与植物手绘爱好者的必备教程。

◆ 主 编 爱林文化
编 著 尹雨桐
责任编辑 郭发明
执行编辑 高 悦
责任印制 程彦红

◆ 人民邮电出版社出版发行 北京市丰台区成寿寺路 11 号
邮编 100164 电子邮件 315@ptpress.com.cn
网址 <http://www.ptpress.com.cn>
三河市海波印务有限公司印刷

◆ 开本：787×1092 1/20
印张：9.6
字数：346 千字

2015 年 11 月第 1 版
2015 年 11 月河北第 1 次印刷

定价：29.80 元

读者服务热线：(010)81055296 印装质量热线：(010)81055316
反盗版热线：(010)81055315



目录 Contents



第1章 画前准备与绘画基础知识



- 工具 005
- 画纸的选择 006
- 其他工具 006
- 绘制知识 007
 - 点线面的应用 007
 - 黑白的应用 007
 - 线条的应用 008
 - 光影的应用 008

第2章 从简单可爱的植物入手 ——蘑菇



- 毒绳伞 010
- 裂褶菌 015
- 松乳菌 016
- 褐鳞小伞 019
- 球盖菇 022
- 杏鲍菇 025
- 小假鬼伞 028
- 毒粉褶菌 030
- 粗柄蘑菇 032
- 伞形裂褶菌 034
- 高环柄菇 036
- 簇生沿丝伞 038
- 大紫蘑菇 040
- 麻脸蘑菇 042
- 深凹杯伞 044
- 橙黄刺杯菌 046
- 蜜环菌 048
- 担子菌 050

- 半球盖菇 052
- 长根奥德蘑 054
- 点柄粘盖牛肝菌 056
- 肝褐丝盖伞 058
- 褐鳞环柄菌 060
- 春生鹅膏 062
- 大毒滑锈伞 064
- 大盖小皮伞 066
- 淡白口蘑 068
- 皱柄白马鞍菌 070
- 平菇 072
- 金顶侧耳 074
- 姬菇 077
- 蒙古口菇 080
- 黄丝菌 082
- 橙盖鹅膏菌 084
- 光亮红菇 087

第3章 如何表现植物质感与细节 ——果实



- 松果 91
- 荔枝 95
- 玫瑰果 98
- 橡果 100
- 火棘果 103
- 玛瑙果 105
- 黑刺李 107
- 红姑娘 109
- 白饭树 112
- 山茱萸 114
- 龙葵 116

- 樱桃 118
- 守宫木 120
- 银杏 122
- 柿子 125
- 辛婆 128
- 神秘果 130
- 蓝莓 132
- 老鸦柿 134

第4章 巧画纯美植物——盆栽



- 多肉乙女心 137
- 红稚莲 140
- 静夜 143
- 蓝松 147
- 五十铃玉 150
- 八千代 152
- 冬美人 155
- 芙蓉雪莲 158
- 姬胧月 160
- 琉璃殿 163
- 青星美人 166
- 虹之玉锦 169
- 红掌 172
- 美洲铁 174
- 非洲菊 177
- 巴西铁 180
- 蝴蝶兰 183
- 马拉巴栗 186
- 沙漠玫瑰 188





第1章

画前准备与绘画基础知识

工具

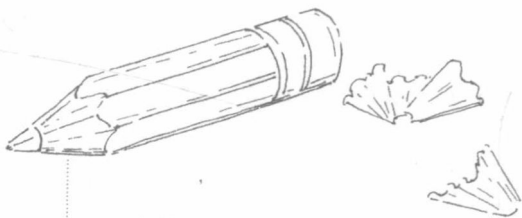

- **铅笔**：起稿时可以先用铅笔绘制。

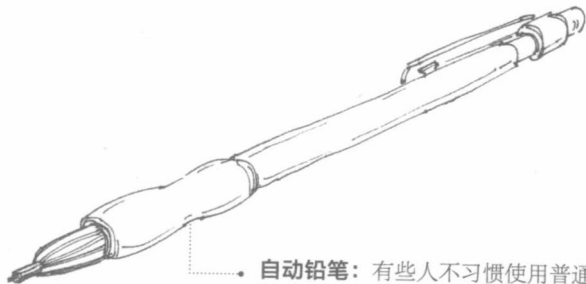

- **自动铅笔**：有些人不习惯使用普通铅笔，那也可以选用自动铅笔。自动铅笔可以选用直径为0.5毫米的铅，这样绘制出来的画不会留下很深的痕迹。

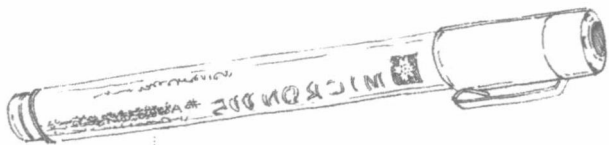

- **针管笔**：作画时可以选择使用针管笔，你所选择的笔要线条流畅，墨迹均匀，这里推荐使用樱花牌针管笔。



- **005号针管笔**：想要将画面绘得更加精致，你可以选用型号为005的针管笔。

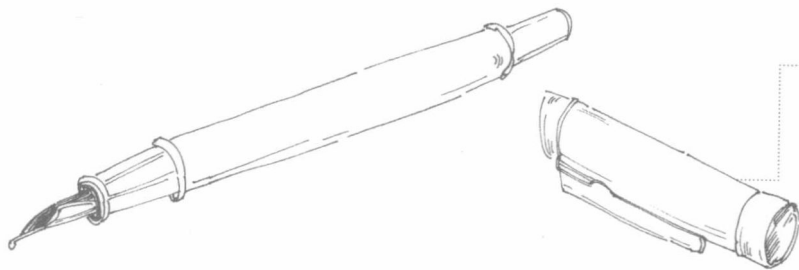

- **钢笔**：除去可以用针管笔之外，你还可以选用钢笔。

画纸的选择

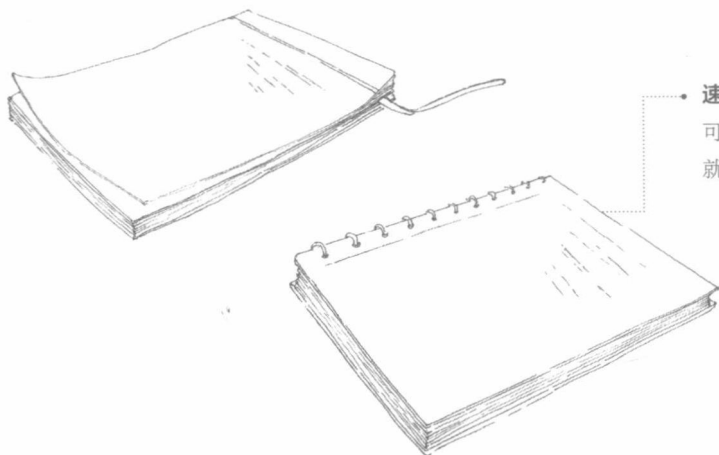

- **速写本：**一般选用普通的速写纸或速写本即可，A4纸也是可以的，只要纸面不是很粗糙就可以。

其他工具

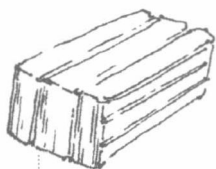

- **橡皮擦：**用针管笔绘制好线稿之后，用橡皮将铅笔稿擦掉。

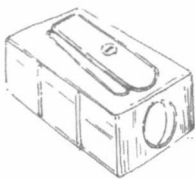

- **卷笔刀：**用小刀削笔要是感到很麻烦，也可以使用卷笔刀。

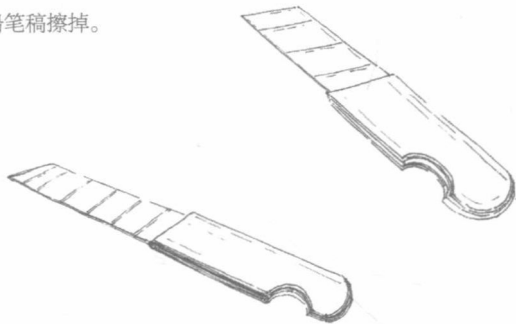

- **小刀**

绘制知识

点线面的应用

画面中将落叶之后留在枝头的长短不一的茎枝画出来,有两点作用:一是充当点的角色,使画面更灵动;二是使它显得更真实。

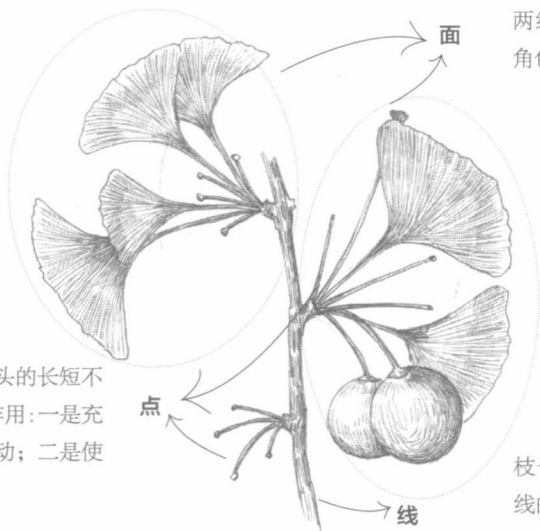

两组叶子在画面中充当面的角色。

枝干将两边的面穿起来充当线的角色。

黑白的应用



画面中叶子是白的,果子是黑的,通过这样的黑白对比,画面效果更好。



这里利用黑白的对比使果子有虚实、空间效果。黑白层次丰富即写实,空间上会向前;后面果实黑白层次少就虚,空间便会向后退。

线条的应用

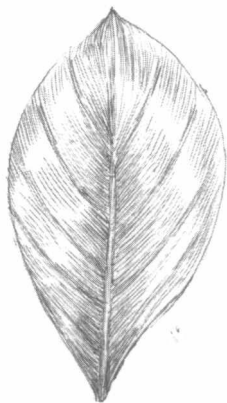

这片叶子的绘制使用有序的细节将树叶的效果画出来。



这张画使用粗黑的重线将花的深色以及厚重感表达出来。

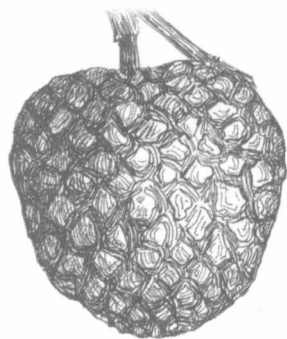

荔枝的纹理使用不规则的曲线表达，既有厚实感，又显得美观。

光影的应用

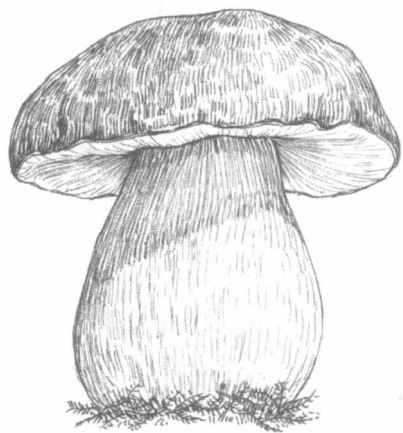

蘑菇柄上的投影使它有立体效果的同时，也将菌伞和菌柄的空间拉开。

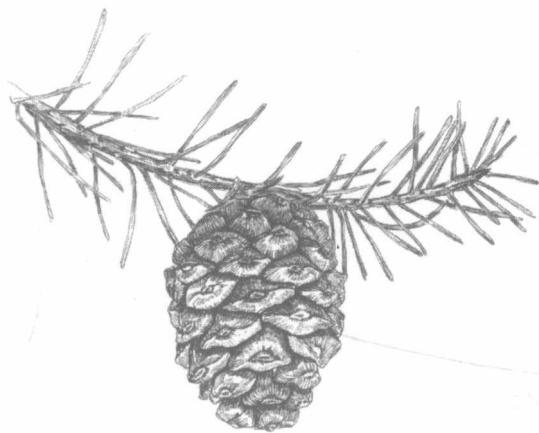

松果上的光影使用将视觉点提出来了，同时松果的转折以及凹凸感也体现得淋漓尽致。



第2章

从简单可爱的植物入手

—蘑菇

毒绳伞

Amanita muscaria

绘制要点:

- 1 构图的时候区分前后两朵蘑菇的外形。
- 2 菌盖里面是放射形的线，越到里面线条越密集。

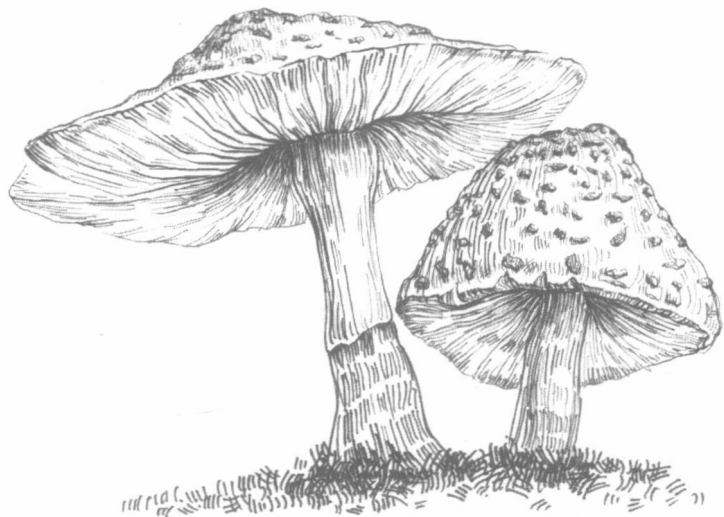

01

STEP.

用铅笔勾出对象整体的大概轮廓,确定好视角,找出地平线位置。

02

STEP.

把整体的细节继续用铅笔画得更加清晰。注意菌褶的延伸方向。

03

STEP.

用针管笔把线稿画出来,注意菌盖前后的虚实变化。



04

STEP.

从菌盖内暗部开始上色，画出菌盖中要强调的部分。



05

STEP.

过渡到菌盖两侧。这时候用笔要轻柔，过渡要缓慢。



06

STEP.

完成菌盖内部的绘画，注意前后虚实关系。



07

STEP.

进行菌柄的绘画，顺着蘑菇的生长方向画，注意光源的方向。





08

STEP.

强调出菌盖的厚度，以及菌盖和菌柄交界处的阴影，让蘑菇更有立体感。



09

STEP.

继续进行右侧菌盖的绘画，确定暗部位置。



10

STEP.

绘画地面草地，用短线反复排列出草地。



11

STEP.

调整整体暗部，强调出菌盖的突起，让画面更丰富。

裂褶菌

Schizophyllum commune Fr

绘制要点:

- 1 裂褶菌的外形像一朵圆形的花，与其他蘑菇不一样。
- 2 绘制细节时注意用放射性线绘制，它的褶子要明确清晰。

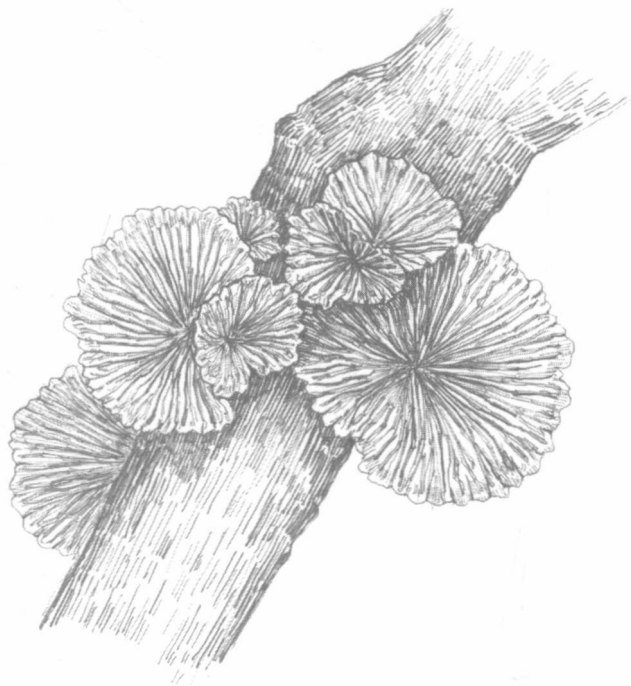

01

STEP.

用铅笔勾出对象整体的大概轮廓。

02

STEP.

把整体的细节继续用铅笔画得更加清晰。

03

STEP.

用针管笔把线稿画出来，注意褶皱的伸展关系。

