

服装制板与裁剪
丛书



FUZHUANG ZHIBAN YU CAIJIAN CONGSHU

服装缝纫 技巧

80例

FUZHUANG

FENGEN

JIQIAO 80 LI

徐丽 主编



化学工业出版社

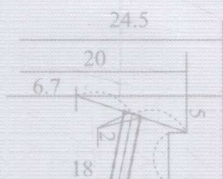



● 服装制板与裁剪
丛书

FUZHUANG ZHIBAN YU CAIJIAN
CONGSHU

服装缝纫 技巧 80例

FUZHUANG

FENGEN

JIQIAO 80 LI

徐丽 主编



化学工业出版社

· 北京 ·



本书是一本关于服装、服饰裁剪工艺知识集锦的书，涉及服装裁剪、缝纫、设计、排料，按长放宽、装饰等方面经常遇到的问题，重点介绍行之有效的要领与窍门；从业余服装制作的实际需要出发，既有基础知识的介绍，又有形象的图解和实例；分门别类，每个方面侧重解决一个问题。

本书适合从事服装设计、服装美学工艺设计或者服装裁剪工艺和服装制作的从业人员使用，也适合大中院校服装专业的学生使用。

图书在版编目(CIP)数据

服装缝纫技巧80例/徐丽主编. —北京:化学工业出版社, 2015.8

(服装制板与裁剪丛书)

ISBN 978-7-122-24457-4

I. ①服… II. ①徐… III. ①服装缝制-基本知识
IV. ①T S 941.63

中国版本图书馆CIP数据核字(2015)第143147号

责任编辑:张彦
责任校对:边涛

文字编辑:林丹
装帧设计:王晓宇

出版发行:化学工业出版社(北京市东城区青年湖南街13号 邮政编码100011)
印 装:三河市延风印装有限公司
787mm×1092mm 1/16 印张12 $\frac{1}{2}$ 字数292千字 2016年2月北京第1版第1次印刷

购书咨询:010-64518888(传真:010-64519686) 售后服务:010-64518899
网 址: <http://www.cip.com.cn>
凡购买本书,如有缺损质量问题,本社销售中心负责调换。

定 价:39.00元

版权所有 违者必究



服装制板与裁剪 丛书

FUZHUANG ZHIBAN YU CAIJIAN
CONGSHU

服装缝纫 技巧80例

前言

FOREWORD

随着我国人民生活水平的日益提高，对日常生活中穿着的服装式样和缝纫工艺提出了新的要求。一些服装裁剪从业者和爱好者迫切希望掌握一些服装、服饰的设计、裁剪与缝纫的基本知识与新工艺，以便设计、裁剪、缝纫出合适的服装、服饰。

服装、服饰的裁制，是一项专门的技艺，有很多的学问与窍门。例如，如何把服装做得既美观、新颖，又省料实用；如何使服装既坚固耐穿，又定型正确和缝制简便；对穿旧的衣服如何拆旧翻新；对已经穿不着的儿童服装如何接长放宽等，这些问题都是人们普遍感兴趣与希望得到解决的。为了这一需要，特将笔者从事服装工作十多年来积累的有关资料、经验加以汇编整理成册，以飨读者。本书着重在“新”（式样新）、“巧”（便于掌握）、“省”（省料）三个方面介绍知识，提供方法，帮助人们在省工、省料的基础上，能自己动手设计制作出更新、更美、更好的服装、服饰。

本书既不是一本单一的服装裁剪书，也不是一本专门的服装缝纫书，它涉及服装的裁剪、缝纫、设计、排料以及按长放宽、装饰等方面经常遇到的问题，重点是介绍行之有效的要领与窍门；从业余服装制作的实际需要出发，既有基础知识的介绍，又有形象的图解和实例；分门别类，每个方面侧重解决一个问题，汇

集起来，因而是一本服装、服饰裁缝工艺知识集锦。

本书内容一部分是笔者平时在工作实践过程中的点滴经验、体会的积累；一部分是同行及先辈的创作，还有的是参考了国内外有关资料所得，所以，本书堪称是广大服装工作者的集体创作和劳动结晶。在此，谨向那些曾经支持我们、帮助我们、鼓励我们以及向我们提供素材的朋友们，致以深切的谢意和敬意！

由于笔者水平所限，编写过程中难免有纰漏之处，希望得到广大读者的指正、批评。

本书由徐丽主编，以下人员也参加了编写工作：李佳轩、吴丹、刘俊红、刘茜、张丹为本书绘制了大量的裁剪图和线稿，刘海洋和李立敏为本书找了大量的彩图。在此表示感谢，由于图书内容原因，书中引用了一些图片，但由于条件所限，未能与图片著作权人一一联系，在此向他们表示衷心的感谢！

来信请寄 email : skyxuli888@sina.com。

另外，由于习惯所限，本书中大量使用了中国传统长度计量单位——尺、寸，换算成公制单位为 1 尺 = 33.33 厘米，1 寸 = 3.33 厘米。

编 者



服装制板与裁剪
丛书

FUZHUANG ZHIBAN YU CAIJIAN
CONGSHU

服装缝纫
技巧80例

目录

CONTENTS

第一章 巧裁省料新装

Page 001

1.女式短衬裤	002
2.幼儿罩衫	003
3.旗袍裙和暗裥裙	004
4.女式直筒裤	006
5.背心	008
6.无领式上衣	010
7.女式套衫	012
8.男式套衫	014
9.简易式连衣裙	016
10.旗袍式连衣裙	018
11.中式上衣的新式样	020
12.拉链衫	022
13.男上装衬	024
14.女上装衬	026

15. 服装上的衣片外形和开襟形式变化	029
16. 女上衣的领圈式样变化	030
17. 上衣的衣领式样变化	032
18. 衣袖的式样变化	036
19. 袖口边的式样变化	039
20. 口袋的式样变化	040
21. 服装上的收省部位变化	042
22. 女装衣片的分割形式变化	044
23. 上衣后衣片的式样变化	046
24. 服装的品种变化和式样变化	047
25. 女西服衣裤样的修改方法	050
26. 男服试样后的修改	069
27. 缝制上装衬层及初步组合试样	073
28. 缝制上装前身及第二次组合试样	081

29. 紧密排料实例介绍	098
30. 套裁排料实例介绍	103
31. 混合套裁排料实例介绍	106
32. 开片套裁排料实例介绍	107

33. 贴补	109
--------	-----

34.垫补	110
35.绣补	110
36.织补	111

第五章 巧放儿童服装

Page 113

第六章 裁缝工艺诀窍

Page 116

37.中式服装衣领裁剪法	117
38.喇叭裙的简易裁剪法	119
39.省缝的裁制	120
40.折裥的知识	121
41.怎样装缝拉链	122
42.穿松紧带	122
43.扎结领的缝纫	123
44.自制衬衫领衬	124
45.垫布的应用	124
46.多种衣料的混合缝纫	125
47.毛线编结的服装附件	126
48.波浪裙的波浪缝制法	128
49.做衣领的诀窍	129
50.肩垫的缝制法	130
51.做衩和襟	131
52.裤腰和裙腰的制作	133
53.归拔工艺	134
54.附件型板的应用	136

55.加工止口挂面	137
56.缝制后衣片和合摆缝	142
57.缝肩缝和绗领	149
58.缝袖和绗袖	156

第七章 装饰工艺巧缀

Page 165

59.针迹装饰	166
60.云纹缉线装饰	167
61.嵌线装饰	168
62.镶边装饰	169
63.滚条装饰	170
64.纽襟条装饰	171
65.缉细裱装饰	172
66.嵌镶花边装饰	173
67.饺子边装饰	175
68.扳网工艺装饰	176
69.逐项抽裱的扳网	178
70.抽丝工艺装饰	182
71.三角边装饰	184
72.百叶裱装饰	184
73.包纽装饰	185
74.盘花纽装饰	186
75.钉珠工艺装饰	188
76.钉珠片工艺装饰	189
77.刺绣工艺装饰	190



第一章

巧裁省料新装

做服装要达到省料，主要有两个途径，一是要紧密套裁排料，减少边角零料，提高衣料的利用率；二是在造型结构上改变式样，创造出既新颖别致又省料实用的服装式样品种。这里介绍的一些新装式样及其裁剪制图，就是对这两个途径的巧妙结合。例如，近年来女性爱穿的连衣裙，因衣裙相连，腰部没有重叠的衣料，就做一套衣、裙分开的衣服至少省5寸衣料，而且它穿在身上显得轻松凉快，式样造型美观活泼。又如女性夏季穿着的套衫，可不做领子，这既节约了领料，而且没有衣领套衫的各种形状领圈，裁剪缝纫方便（因裁制服装中，做领与装领、缝领是比较麻烦的事，尤其对初学者来说，往往不易做好）。再如，有的套衫可以做成连袖式，只要在衣料中间做出一个领圈、两边摆缝合拢，就成一件上衣，这很省料，又简便（若再在这一简易的套衫上面缀以雅致的尼龙花边、镂空刺绣花及滚边、镶色等工艺装饰，还能增添套衫的轻巧、秀丽感）。还如，旗袍式的连衣裙、拉链衫、无领式上衣等，结构简单，裁制简易，用料很省，衣服穿在身上没有重叠的衣料，减少了不必要的皱裥、收省及带、襟等装饰附件。女式的短衬裤、幼儿的罩衣等，可以恰好地利用衣料的宽度将衣片与袖片巧妙套排在一起，或横竖料之间交错套排，来减少边角零料的产生，提高衣料的利用率等。

本章中共介绍十四种省料新装品种。每种新装中有一件基本式样的裁剪制图，同时还有多件式样变化形式，读者熟悉这些知识，对照这些变化的式样，可以结合自己的需要和喜爱，自行变化和设计出满意的省料新装来。

这里介绍的裁剪制图方法是目前普遍采用的比例分配裁剪制图法。划线和制图符号与一般裁剪书相同。制图中的计量单位一律为市寸。图中的细线表示辅助划线，粗线表示制图轮廓线。轮廓线均系净缝线，不包括做缝和贴边，在正式裁剪衣料或纸样时，必须另放做缝和贴边。

制图中所列的胸围、领围等围度尺码，均以实物的规格尺码为准，是根据测量到的人体胸围、领围的实际尺码，再加上必要的放宽度。经线（竖线）的长度，如衣长、袖长、腰节长等，是根据实际测量所得，或实际需要而定；纬线（横线）的长度，如胸围、腰围、肩宽等，是以这些部位实大，再用比例和加或减定数而计算出来的；对于有些不易测量或无法测量的部位尺寸，如衣片的袖笼深、宽，袖片的袖肥，袖山深以及肩斜等，是按胸围的一定加或减定数而计算的。无论衣服的尺码大小如何，这个用一定比例的+（-）定数的计算公式是不变的。这样，就能保证袖子和袖笼的正确缝合以及领子、领围的正确缝合，因为前者是按胸围的比例作的图，后者是按领围的比例作的图，都是同步变化的。

为了尽量简化制图步骤，减少辅助划线，举例的制图只在几个主要部位注有尺寸，次要部位的尺寸从略。读者可以根据各个主要部位所注的尺寸，将线条连接、划顺、划出衣片的轮廓，然后按照部位的比例和位置，确定省缝、袋位等部位的尺码。这样做的目的，也是便于读者灵活应用，即使服装式样略有变化，也易掌握。

上述制图方法和注意事项，只限于本书其他各节的各类有关裁剪制图。

1. 女式短衬裤

这是一种利用横直衣料交错套裁的女式短衬裤。它穿着舒适，又很省料，取2尺5寸长、2尺7寸门幅的布料，可套裁短裤两条。

这种衬裤的结构是，前后裤片是整块的；前裆缝处拼上一块长三角形的拼档，以增加横裆的宽度和直裆的长度；拼档所用的布料从裤脚口的弯处中裁出，充分地利用了布料的宽度，很少有边角零料剩下。

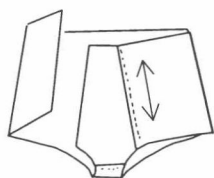
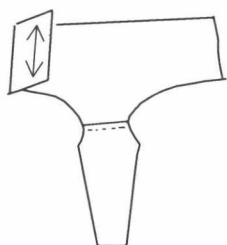
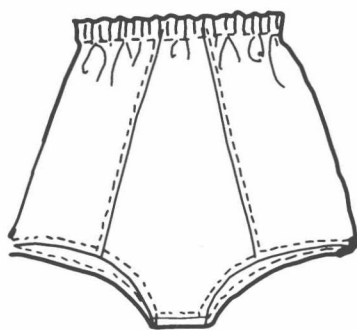

拼档料拼接示意图

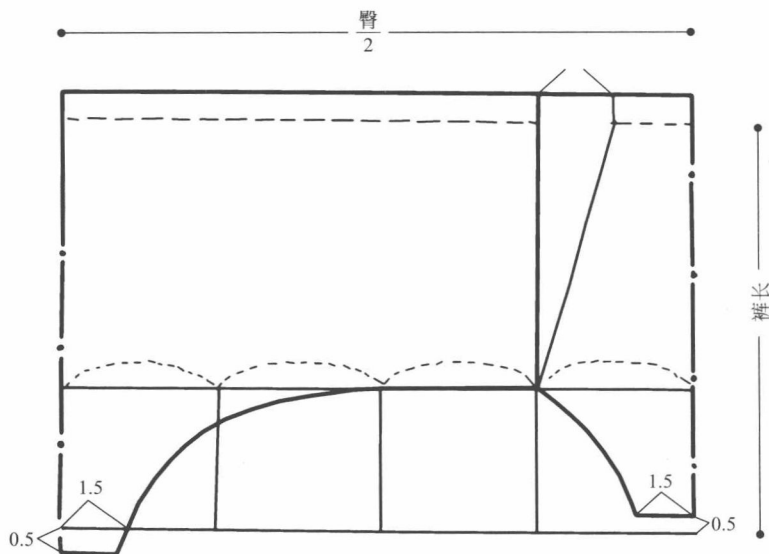

排料图之一（四折排料）

排料图之二（对折排料）

成品规格：
裤长11寸
臀围30寸

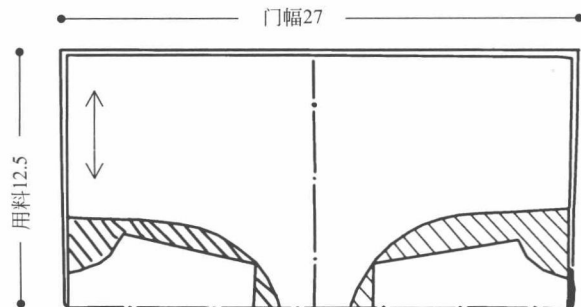
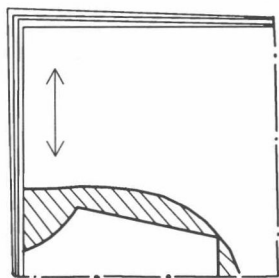

2. 幼儿罩衫

这种罩衫又称倒穿衫。它非常实用，无论是罩春秋服装，或冬天罩在毛线衣或棉衣外，都很适宜。这种罩衫在后面开襟。它的优点是结构简单、裁剪方便、用料较省。排料时，袖子的顶端恰好和衣片的袖笼吻合，领圈中剪下的斜料可做口袋。这样，物尽其用，几乎无多余剩料。最简易的裁剪方法是，先将门幅2尺7寸的布料一折成四（靠布边的两边略放出一些，作为开襟贴边）；用2尺5寸衣料一段，根据衣长和袖长的要求在这段衣料上斜剪一刀，然后修出领圈和袖笼弧线即成。裁好的衣片前后相连，是独块式，可不作缝，袖口用松紧带收拢。

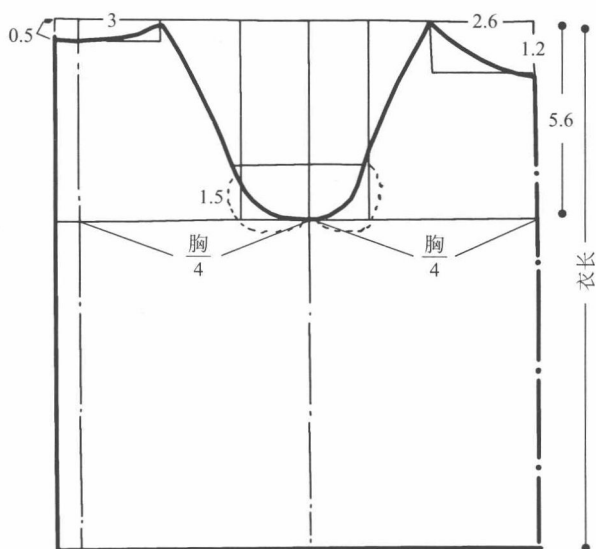

成品规格：

衣长15寸 胸围26寸

袖长12.5寸

“一折成四”的裁剪示意图

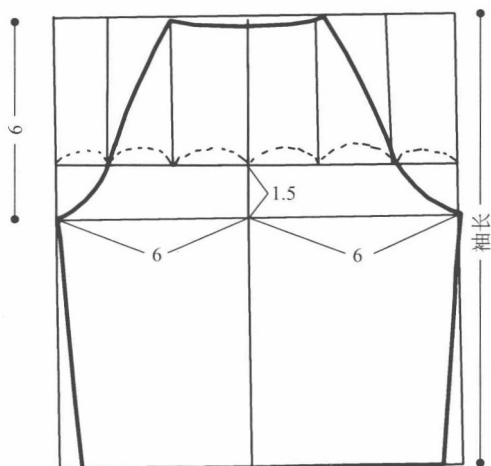
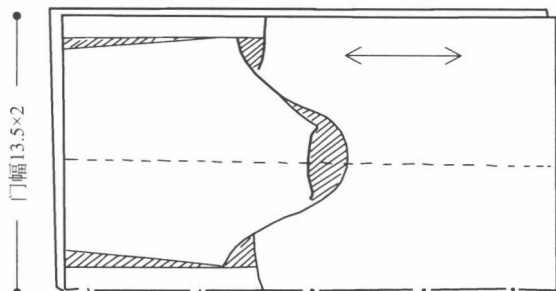
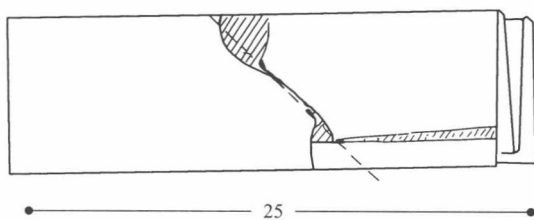

3. 旗袍裙和暗裱裙

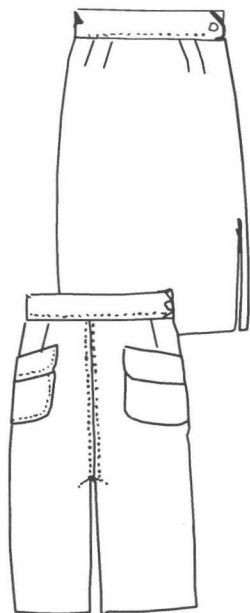

旗袍裙裁剪制图

旗袍裙 是采用旗袍的下半部分形式而设计的一种裙子。这种裙子穿在身上贴体合身、富有曲线；裙的两旁开叉，使行走跨步方便，用料较省，如34寸门幅的化纤织物衣料，只需一幅（即一条裙长），就可裁制一条裙子。如果殿围较大，再加点做裙腰的衣料即可。

暗裱裙 与旗袍裙形式相仿，但它在裙子的前面正中有一只较宽的暗裱。有了这个暗裱走路跨步很方便，又使裙式造型有所变化，而且耗料也不多。如果用统块衣料裁制，暗裱上部的衣料，还可制作两只贴袋。暗裱裙的式样整齐大方，宜用较厚实的衣料裁制。春秋季可和西式上衣配在一起穿着，其排料方案可参考本书“巧辅套裁排料”。

成品规格：

旗袍裙裙长21寸 腰围19寸 臀围29寸

暗裱裙裙长18寸 腰围20寸 臀围30寸

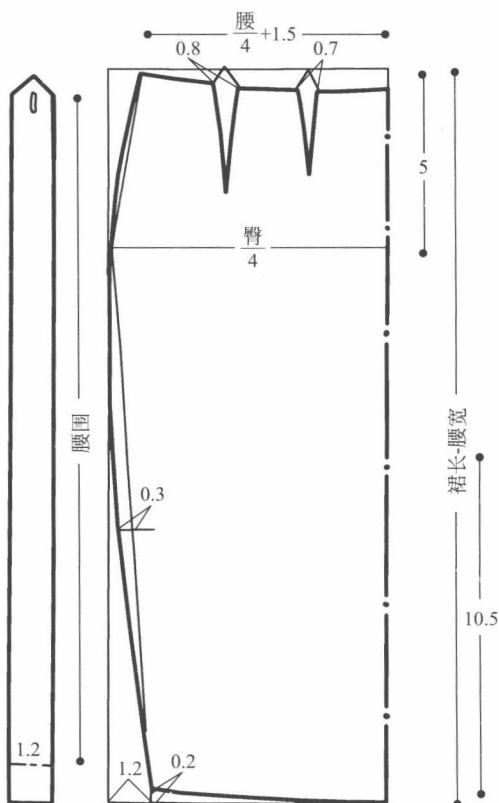

暗裱裙裁剪制图

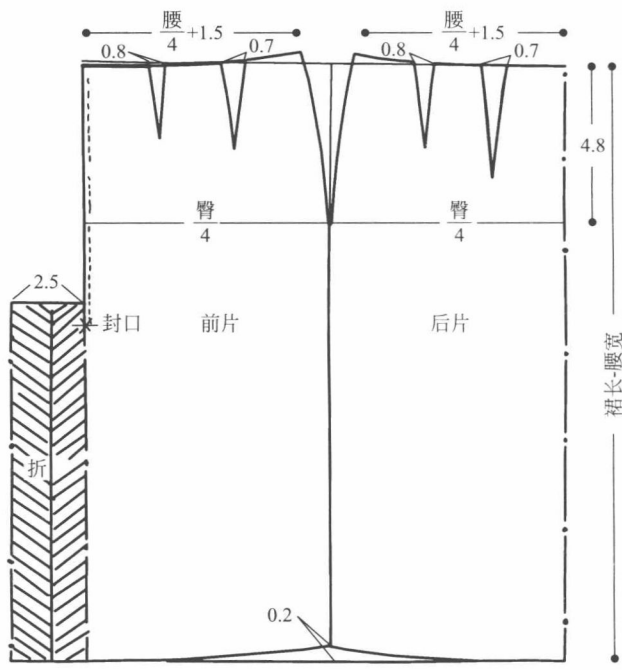

旗袍裙和暗裱裙式样变化举例：

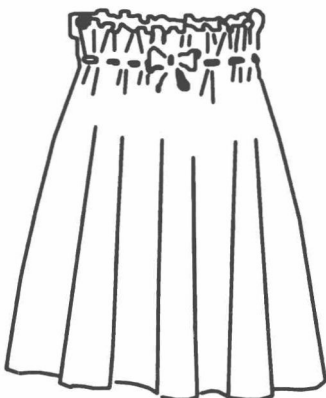
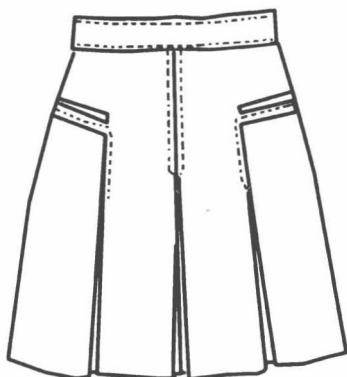
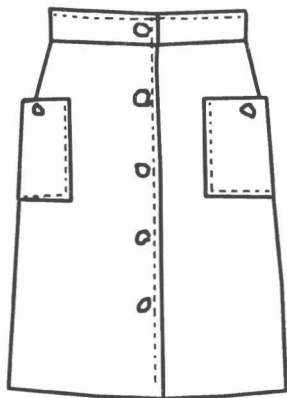
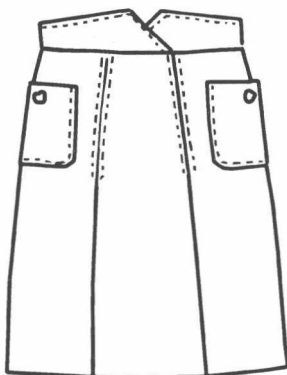
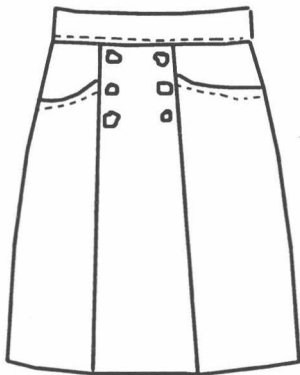
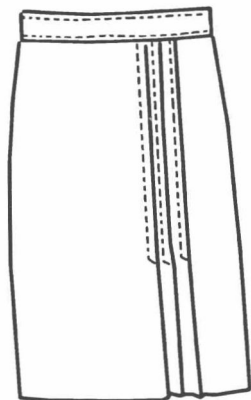
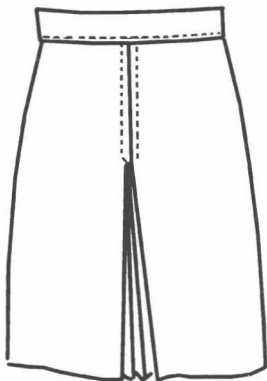
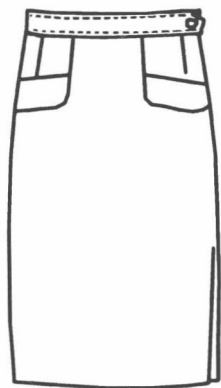

男女长裤的腰部、插袋、贴袋等式样变化举例：

